







CIVIC  HEV

Při čtení této příručky naleznete informace, před kterými je zobrazen symbol **POZNÁMKA**. Tyto informace vám pomohou předejít poškození vašeho vozidla, jiného majetku a životního prostředí.

Symbolsy   a  na štítcích nalepených na vašem vozidle vám připomínají, abyste si za účelem správného a bezpečného provozu vozidla přečetli tuto uživatelskou příručku.

 a  jsou barevné symboly s následujícími významy: „nebezpečí“ (červená), „výstraha“ (oranžová) a „pozor“ (žlutá).

➔ **Bezpečnostní štítky** Str. 110

Několik slov o bezpečnosti

Vaše bezpečnost, stejně jako bezpečnost ostatních osob, je velmi důležitá. Bezpečný provoz tohoto vozidla představuje velkou odpovědnost.

S cílem pomoci vám činit rozhodnutí ohledně bezpečnosti na základě informací, uvedli jsme na štítcích a v tomto návodu provozní postupy a další údaje. Informace vás upozorňují na potenciální nebezpečí, která by mohla způsobit újmu vám nebo ostatním.

Není samozřejmě praktické ani možné varovat vás před všemi nebezpečími, která souvisejí s provozem nebo údržbou vozidla. Je nezbytné použít vlastní úsudek.

Důležité bezpečnostní informace naleznete v různých formách, jako jsou například:

- **Bezpečnostní štítky** – ve vozidle.
- **Bezpečnostní sdělení** – předchází jim varovný bezpečnostní symbol  a jedno ze tří slov signalizujících nebezpečí: **NEBEZPEČÍ**, **VÝSTRAHA** nebo **POZOR**.

Tato signální slova znamenají:

 **NEBEZPEČÍ**

Nedodržíte-li pokyny, DOJDE KE SMRTELNÉMU nebo VÁŽNÉMU ZRANĚNÍ.

 **VÝSTRAHA**

Nedodržíte-li pokyny, HROZÍ SMRTELNÉ nebo VÁŽNÉ ZRANĚNÍ.

  **VÝSTRAHA**

Nedodržíte-li pokyny, HROZÍ SMRTELNÉ nebo VÁŽNÉ ZRANĚNÍ.

 **POZOR**

Nedodržíte-li pokyny, HROZÍ ZRANĚNÍ.

- **Nadpisy týkající se bezpečnosti** – jako například Důležitá bezpečnostní opatření.
- **Část věnovaná bezpečnosti** – jako například Bezpečná jízda.
- **Pokyny** – jak toto vozidlo používat správně a bezpečně.

Příručka obsahuje mnoho důležitých bezpečnostních informací – pozorně si ji pročtěte.

Zařízení pro záznam dat událostí

Vaše vozidlo je vybaveno několika zařízeními, která se označují jako zařízení pro záznam dat událostí. V reálném čase zaznamenávají různé typy dat vozidla, jako je aktivace airbagů SRS a selhání součástí systému SRS.

Tato data patří majiteli vozidla a nesmí k nim přistupovat nikdo jiný, s výjimkou případů, kdy to vyžaduje zákon, nebo kdy k tomu majitel vozidla dá souhlas.

Nicméně k těmto datům může přistupovat společnost Honda, její autorizovaní dealeři a autorizované servisy, zaměstnanci, zástupci a smluvní dodavatelé, a to za účelem provádění technické diagnostiky, výzkumu a vývoje vozidla.

Zařízení pro záznam servisní diagnostiky

Vaše vozidlo je vybaveno zařízeními souvisejícími s prováděním servisních činností, která zaznamenávají informace o výkonu hnacího ústrojí a jízdních podmínkách. Data mohou být použita k tomu, aby pomohla technikům vozidlo diagnostikovat, opravit a provádět jeho údržbu. K těmto datům nesmí přistupovat nikdo jiný, s výjimkou případů, kdy to vyžaduje zákon, nebo kdy k tomu majitel vozidla dá souhlas.

Nicméně k těmto datům může přistupovat společnost Honda, její autorizovaní dealeři a autorizované servisy, zaměstnanci, zástupci a smluvní dodavatelé, a to za účelem provádění technické diagnostiky, výzkumu a vývoje vozidla.

Smluvní podmínky aplikace návod k obsluze*

Obecné

Tato aplikace umožňuje displeji audiosystému automaticky vyhledávat aktualizace návodu k obsluze specifické pro vaše vozidlo a pro displej audiosystému při každém zapnutí režimu napájení vozidla. Aplikace pravidelně zasílá na naše servery omezené množství informací o vozidle a zařízeních: Identifikační číslo vozidla (VIN), sériové číslo hardwaru displeje audiosystému, preferovaný jazyk, IP adresu, protokol transakce (upozornění na aktualizace nebo jejich zobrazení, stažení a instalace aktualizací, používání aplikace návod k obsluze) atd. Pokud aplikace najde na serveru aktualizaci, vyzve vás k jejímu stažení a instalaci.

Když váš displej audiosystému vyhledává na našich serverech aktualizace, automaticky vám nabídneme možnost návodu k obsluze aktualizovat. Budeme také vést záznam aktualizací nainstalovaných na našich serverech.

Vaše osobní údaje

Pokud jsou výše uvedené informace zaslané společnosti Honda ve vašem regionu považovány za osobní údaje, bude s takovými informacemi nakládáno důsledně v souladu s pravidly a předpisy uvedenými v této poznámce a v souladu s příslušným právem na ochranu osobních údajů.

Podmínky našich zásad ochrany osobních údajů jsou zahrnuty do těchto podmínek formou odkazu a vaše používání aktualizací systému se bude těmito zásadami ochrany osobních údajů řídit. Naše zásady ochrany osobních údajů stanovují, jakým způsobem bude společnost Honda a jakákoli jmenovaná třetí strana zpracovávat veškeré osobní údaje, které od vás získáme nebo které nám poskytnete prostřednictvím tohoto programu. Další informace najdete na webu společnosti Honda (<https://www.privacynotice.honda.eu>).

Společnost Honda shromažďuje, používá a ukládá vaše osobní údaje z důvodů uvedených níže:

Pokud je to nezbytné v legitimním zájmu společnosti Honda, jak je uvedeno níže, a pokud naše zájmy nejsou v rozporu s vašimi právy na ochranu osobních údajů.

- pro potřeby zaslání aktualizací návodu k obsluze;
- pro účely zdokonalování a optimalizace aplikace návod k obsluze a služeb;
- pro účely reakcí na dotazy a stížnosti uživatele; a pro interní uchování záznamů.

Pro účely ochrany našich legitimních obchodních zájmů a práv. To zahrnuje kromě jiného například použití takových údajů za účelem dodržení předpisů a pro plnění regulačních, auditních a právních nároků (včetně zpřístupnění těchto údajů v souvislosti s právními procesy nebo soudním řízením) a dalších etických požadavků a požadavků na ohlašovací povinnost.

Společnost Honda bude také převádět osobní údaje na anonymní data a používat je (běžně na agregovaném statistickém základě) například pro účely průzkumů a analýz trhu, zdokonalování návodu k obsluze, analýzy trendů a vyhodnocování úspěšnosti aktualizací softwaru. Agregované osobní informace neidentifikují vás osobně ani žádného jiného uživatele návodu k obsluze.

Společnost Honda může tato data celosvětově sdílet se svými pobočkami, organizační strukturou podpory společnosti Honda nebo s dalšími třetími stranami pověřenými společností Honda poskytovat služby podpory v souvislosti s podporou systému.

* Není k dispozici u všech modelů

Smluvní podmínky aktualizace systému*

Obecné

Ve vašem vozidle je aplikace, která umožňuje displeji audiosystému automaticky vyhledávat aktualizace softwaru společnosti Honda specifické pro váš displej audiosystému a připojená zařízení (nejprve každý (1) týden přes Wi-Fi nebo každé čtyři (4) týdny prostřednictvím řídicí jednotky telematiky (TCU)*; dotazy se mohou objevovat více nebo méně často z důvodů výpadků sítě internet, opakování pokusů, přímé akce uživatele, zpráv WAP push ze serveru nebo změn zásad pro dotazy na serverech Honda). Tato aplikace pravidelně zasílá na naše servery omezené množství informací o vozidle a zařízení (identifikační číslo vozidla (VIN), identifikační číslo typu modelu (MT), čísla dílů hardwaru a softwaru, sériové číslo, verzi softwaru, preferovaný jazyk, IP adresu, protokol transakce (upozornění na aktualizace nebo jejich zobrazení, stažení a instalace aktualizací, stav softwaru) atd.). Pokud aplikace najde na serveru aktualizaci, požádá o povolení ke stažení a instalaci aktualizace. Pokud je k dispozici, můžete v nabídce nastavení zvolit automatické stahování a instalaci těchto aktualizací nebo můžete zvolit manuální aktualizaci systému.

Když displej audiosystému vyhledává na našich serverech aktualizace nebo upozornění, automaticky vám nabídneme možnost aktualizovat zařízení nebo zaslat aktualizaci či upozornění přímo do vašeho displeje audiosystému. Na našich serverech věst také povedeme záznam nainstalovaných aktualizací nebo upozornění.

Vaše osobní údaje

Pokud jsou výše uvedené informace zaslány společnosti Honda ve vašem regionu považovány za osobní údaje, bude s takovými informacemi nakládáno důsledně v souladu s pravidly a předpisy uvedenými v této poznámce a v souladu s příslušným právem na ochranu osobních údajů.

Podmínky našich zásad ochrany osobních údajů jsou zahrnuty do těchto podmínek formou odkazu a vaše používání aktualizací systému se bude těmito zásadami ochrany osobních údajů řídit. Naše zásady ochrany osobních údajů stanovují, jakým způsobem bude společnost Honda a jakákoliv jmenovaná třetí strana zpracovávat veškeré osobní údaje, které od vás získáme nebo které nám poskytnete prostřednictvím aplikace. Další informace najdete na webu společnosti Honda.

Společnost Honda shromažďuje, používá a ukládá vaše osobní údaje z důvodů uvedených níže:

- pro potřeby aktualizací systému a souvisejících služeb;
- pro účely zdokonalování a optimalizace produktů a služeb aktualizací systému;
- pro účely reakcí na dotazy a stížnosti uživatele; a pro interní uchovávání záznamů;
- pokud je to nezbytné v legitimním zájmu společnosti Honda, jak je uvedeno níže, a pokud naše zájmy nejsou v rozporu s vašimi právy na ochranu osobních údajů.

Ochrana našich legitimních obchodních zájmů a práv zahrnuje kromě jiného například použití takových údajů za účelem dodržení předpisů a pro plnění regulatorních, auditních a právních nároků (včetně zpřístupnění těchto údajů v souvislosti s právními procesy nebo soudním řízením) a dalších etických požadavků a požadavků na ohlašovací povinnost.

Společnost Honda bude také převádět osobní údaje na anonymní data a používat je (běžně na agregovaném statistickém základě) například pro účely průzkumů a analýz trhu, zdokonalování aktualizací systému, analýzy trendů a vyhodnocování úspěšnosti aktualizací softwaru. Agregované osobní informace neidentifikují vás osobně ani žádného jiného uživatele aktualizací systému.

Společnost Honda může tato data celosvětově sdílet se svými pobočkami, organizační strukturou podpory společnosti Honda nebo s dalšími třetími stranami pověřenými společností Honda poskytovat služby podpory v souvislosti s podporou systému.

* Není k dispozici u všech modelů

Tato uživatelská příručka je nedílnou součástí vozidla a v případě prodeje vozidla ji v něm ponechte.

Tato uživatelská příručka je určena pro všechny modely vašeho vozidla. Můžete zde nalézt i popisy vybavení a prvků, které ve vašem konkrétním modelu nejsou přítomny.

Obrázky v této uživatelské příručce představují prvky a vybavení, které jsou k dispozici u některých modelů, ne však u všech. Váš konkrétní model některé z těchto prvků nemusí mít.

Informace a technická data uvedená v této publikaci byla platná v době schválení k tisku. Společnost Honda Motor Co. Ltd. si však vyhrazuje právo kdykoli ukončit výrobu nebo změnit technická data či konstrukci, a to bez předchozího upozornění a bez přijetí jakýchkoli závazků.

Přestože se tento návod týká modelů s levostranným a pravostranným řízením, obrázky obsažené v tomto návodu většinou odpovídají modelům s levostranným řízením.

➔ Bezpečná jízda Str. 41

Pro bezpečnou jízdu Str. 42 Bezpečnostní pásy Str. 47 Airbagy Str. 58

➔ Přístrojová deska Str. 113

Kontroly Str. 114 Ukazatele a informační rozhraní řidiče Str. 150

➔ Ovládací prvky Str. 193

Hodiny Str. 194 Zamykání a odemykání dveří Str. 195
Ovládání spínačů okolo volantu Str. 224
Automatická klimatizace Str. 278

➔ Funkce Str. 285

Audiosystém Str. 286 Displej audiosystému Str. 288
Tísňové volání (eCall) Str. 394 Doplnění paliva doporučeno Str. 399

➔ Jízda Str. 401

Před jízdou Str. 402 Jízda s přívěsem Str. 406 Za jízdy Str. 411
Zadní kamera s více pohledy Str. 568 Doplnění paliva Str. 570

➔ Údržba Str. 575

Před prováděním údržby Str. 576 Informace o údržbě Str. 579
Výměna žárovek Str. 607
Údržba vysílače dálkového ovládání Str. 629

➔ Řešení neočekávaných událostí Str. 641

Nářadí Str. 642 Defekt pneumatiky Str. 644 Manipulace se zvedákem Str. 667
Přehřátí motoru Str. 676 Kontrolka, svítí/bliká Str. 678
Když nelze otevřít dveře zavazadlového prostoru Str. 695

➔ Informace Str. 697

Technická data Str. 698 Identifikační čísla Str. 701

Obsah

System aktivní kapoty Str. 80 Bezpečnost dětí Str. 83 Nebezpečí spojené s výfukovými plyny Str. 109 Bezpečnostní štítky Str. 110

Výklopné dveře Str. 207 Bezpečnostní systém Str. 210 Okna Str. 217 Panoramatické střešní okno* Str. 220
Zrcátka Str. 247 Sedadla Str. 250 Komfortní prvky interiéru Str. 261

Chybová hlášení audiosystému Str. 383 Obecné informace o audiosystému Str. 384

Honda Sensing Str. 468 Brzdění Str. 547 Parkování vozidla Str. 557
Spotřeba paliva a emise CO₂ Str. 573

System připomenutí servisní prohlídky* Str. 580 Plán údržby* Str. 587 Údržba pod kapotou Str. 592
Kontrola a údržba lišt stěračů Str. 615 Kontrola a údržba pneumatik Str. 618 12V akumulátor Str. 624
Údržba automatické klimatizace Str. 631 Čištění Str. 634 Příslušenství a úpravy Str. 639

Pohonný systém nestartuje Str. 668 Pokud je 12V akumulátor vybitý Str. 673
Pojistky Str. 686 Nouzový odtah Str. 693 Když nelze odemknout dvířka plnicího otvoru nádrže Str. 694

Zařízení emitující rádiové vlny* Str. 702 Licence Open Source Str. 741

Stručná referenční příručka Str. 6

Bezpečná jízda Str. 41

Přístrojová deska Str. 113

Ovládací prvky Str. 193

Funkce Str. 285

Jízda Str. 401

Údržba Str. 575

Řešení neočekávaných událostí Str. 641

Informace Str. 697

Rejstřík Str. 742

Přehled

Typ s levostranným řízením

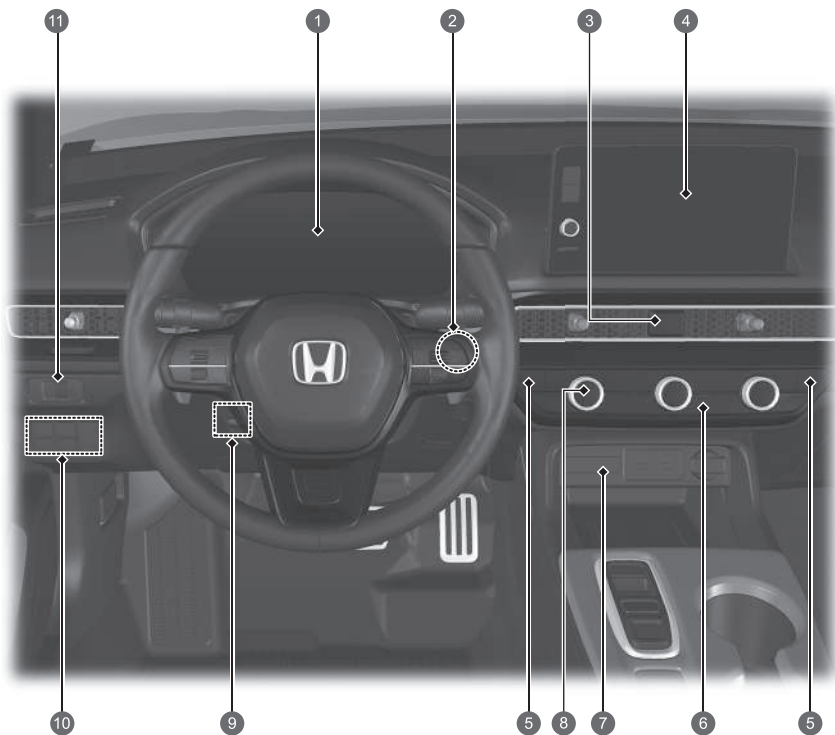

- 1 **Systémové ukazatele** ➔ Str. 114
Ukazatele ➔ Str. 150
Informační rozhraní řidiče ➔ Str. 155, 172, 175
- 2 **Tlačítko POWER** ➔ Str. 224
- 3 **Tlačítko výstražných světel**
- 4 **Audiosystém** ➔ Str. 286
Navigační systém
➔ Viz příručka navigačního systému
- 5 **Tlačítka vyhřívání sedadel** ➔ Str. 277
- 6 **Vyhřívání zadního skla** ➔ Str. 245
Tlačítko vyhřívání vnějších zrcátek ➔ Str. 245
- 7 **Kontrolka vypnutí čelního airbagu spolujezdce** ➔ Str. 78
- 8 **Automatická klimatizace** ➔ Str. 278
- 9 **Nastavení volantu** ➔ Str. 246
- 10 **Tlačítko  vypnutí stabilizačního systému vozidla (VSA)** ➔ Str. 455
Tlačítko systému parkovacího asistenta
➔ Str. 560
Spínač bezpečnostní podpory ➔ Str. 463, 476, 531
- 11 **Regulace jasu** ➔ Str. 243, 244

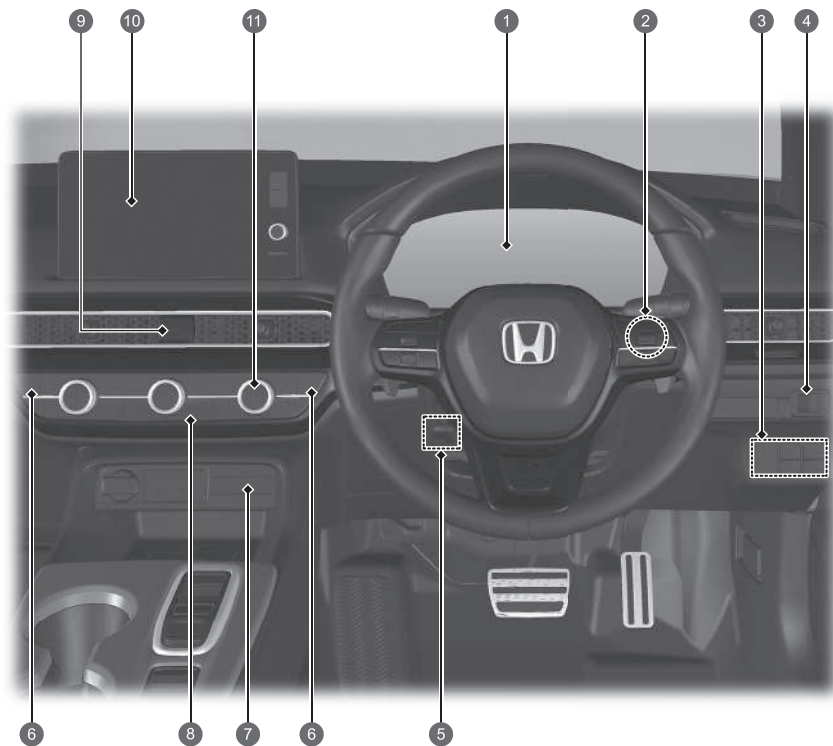

Typ s pravostranným řízením

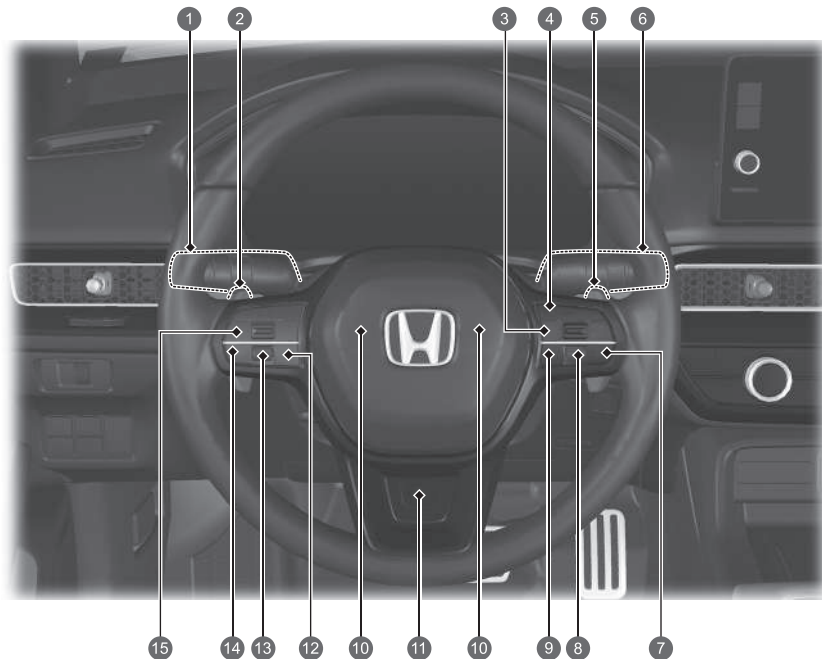

- 1 **Systémové ukazatele** ➔ Str. 114
Ukazatele ➔ Str. 150
Informační rozhraní řidiče ➔ Str. 155, 172, 175
- 2 **Tlačítko POWER** ➔ Str. 224
- 3 **Tlačítko**  **vypnutí stabilizačního systému vozidla (VSA)** ➔ Str. 455
Tlačítko systému parkovacího asistenta ➔ Str. 560
Spínač bezpečnostní podpory ➔ Str. 463, 476, 531
- 4 **Regulace jasu** ➔ Str. 243, 244
- 5 **Nastavení volantu** ➔ Str. 246
- 6 **Tlačítka vyhřívání sedadel** ➔ Str. 277
- 7 **Kontrolka vypnutí čelního airbagu spolujezdce** ➔ Str. 78
- 8 **Vyhřívání zadního skla** ➔ Str. 245
Tlačítka vyhřívání vnějších zrcátek ➔ Str. 245
- 9 **Tlačítko výstražných světel**
- 10 **Audiosystém** ➔ Str. 286
Navigační systém ➔ Viz příručka navigačního systému
- 11 **Automatická klimatizace** ➔ Str. 278

Přehled



- 1 Světlomety / směrová světla ➡ Str. 226, 228
Přední mlhová světla* ➡ Str. 230
Zadní mlhové světlo ➡ Str. 230
- 2 Páčka voliče zpomalování (-) ➡ Str. 425
- 3 Tlačítko LIM ➡ Str. 437, 444, 486
- 4 Tlačítka adaptivního tempomatu (ACC) s asistentem pro jízdu v kolonách (LSF) ➡ Str. 485
- 5 Páčka voliče zpomalování (+) ➡ Str. 425
- 6 Stěrače/ostřikovače ➡ Str. 240
- 7 Tlačítko systému pro udržování v jízdním pruhu (LKAS) ➡ Str. 509
- 8 Pravý volič* ➡ Str. 175
- 9 Tlačítko odstupu ➡ Str. 500
- 10 Klakson (stiskněte plochu okolo )
- 11 Tlačítko vyhřívání volantu* ➡ Str. 276
- 12 Tlačítka hlasového ovládání* ➡ Str. 297
- 13 Levý volič ➡ Str. 155
- 14 Tlačítko  (domů)* ➡ Str. 155
Tlačítka hlasového ovládání* ➡ Str. 297
- 15 Dálkové ovládání audiosystému ➡ Str. 292
Tlačítka systému hands-free telefonu ➡ Str. 365

Typ s levostranným řízením

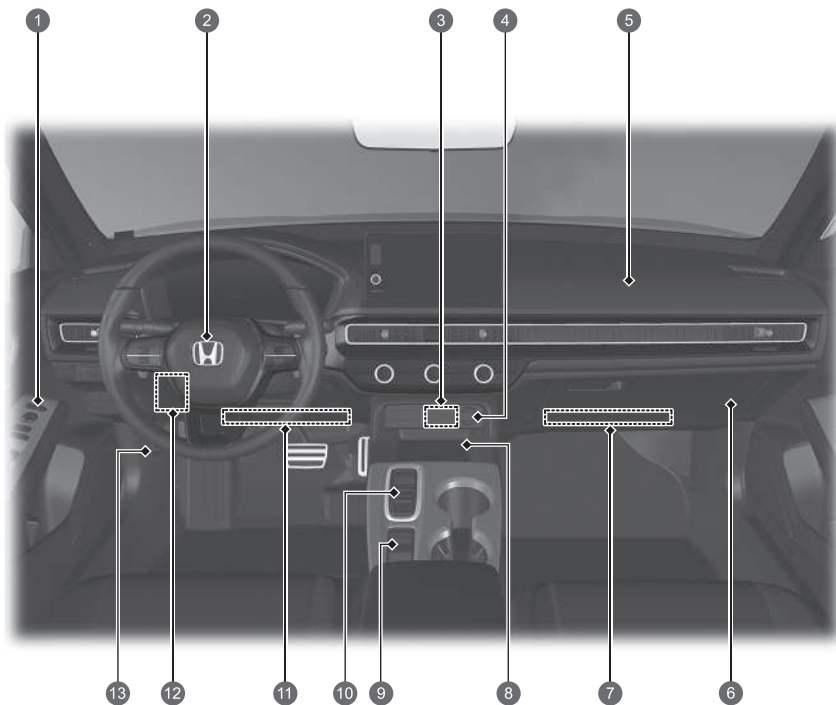

- 1 Ovládací prvky vnějších zrcátek ➔ Str. 249
Hlavní spínač zámek dveří ➔ Str. 205
Spínače elektricky ovládaných oken ➔ Str. 218
- 2 Čelní airbag řidiče ➔ Str. 60
- 3 Porty USB ➔ Str. 291
- 4 Napájecí zásuvka příslušenství ➔ Str. 272
- 5 Čelní airbag spolujezdce ➔ Str. 60
- 6 Odkládací schránka ➔ Str. 263
- 7 Kolenní airbag spolujezdce ➔ Str. 66
- 8 Bezdrátová nabíječka* ➔ Str. 273
- 9 Spínač elektrické parkovací brzdy ➔ Str. 547
Tlačítko automatického podržení brzd ➔ Str. 551
Přepínač režimu jízdy ➔ Str. 429
- 10 Tlačítko řazení ➔ Str. 418
- 11 Kolenní airbag řidiče ➔ Str. 66
- 12 Pojistková skříňka v kabině ➔ Str. 688
- 13 Páčka pro uvolnění kapoty ➔ Str. 593

* Není k dispozici u všech modelů

Přehled

Typ s pravostranným řízením

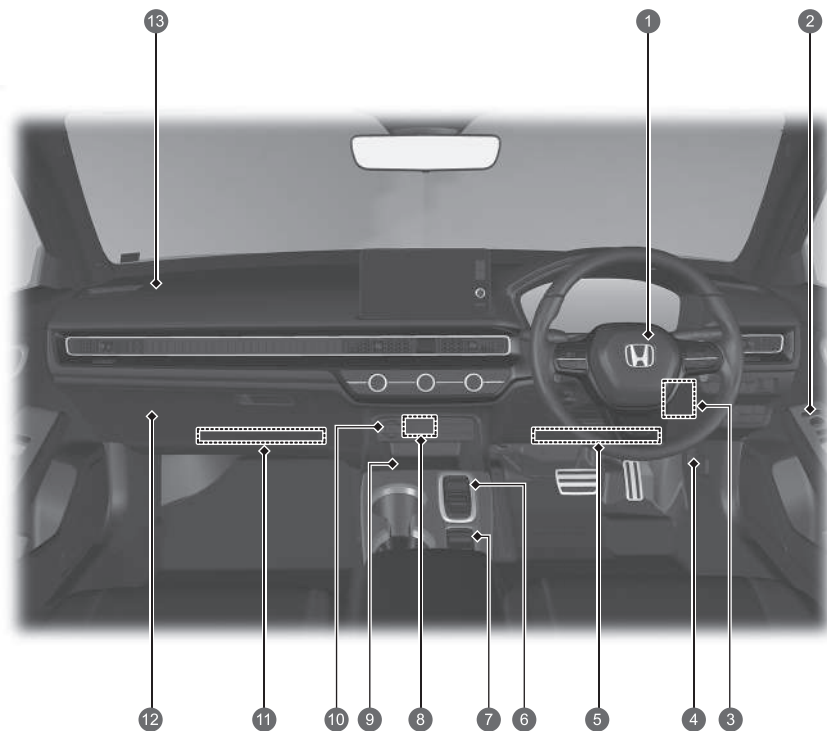

- 1 Čelní airbag řidiče ➔ Str. 60
- 2 Ovládací prvky vnějších zrcátek ➔ Str. 249
Hlavní spínač zámek dveří ➔ Str. 205
Spínače elektricky ovládaných oken
➔ Str. 218
- 3 Pojistková skříňka v kabině ➔ Str. 688
- 4 Páčka pro uvolnění kapoty ➔ Str. 593
- 5 Kolenní airbag řidiče ➔ Str. 66
- 6 Tlačítko řazení ➔ Str. 418
- 7 Přepínač režimu jízdy ➔ Str. 429
Spínač elektrické parkovací brzdy ➔ Str. 547
Tlačítko automatického podržení brzd
➔ Str. 551
- 8 Porty USB ➔ Str. 291
- 9 Bezdrátová nabíječka* ➔ Str. 273
- 10 Napájecí zásuvka příslušenství ➔ Str. 272
- 11 Kolenní airbag spolujezdce ➔ Str. 66
- 12 Odkládací schránka ➔ Str. 263
- 13 Čelní airbag spolujezdce ➔ Str. 60

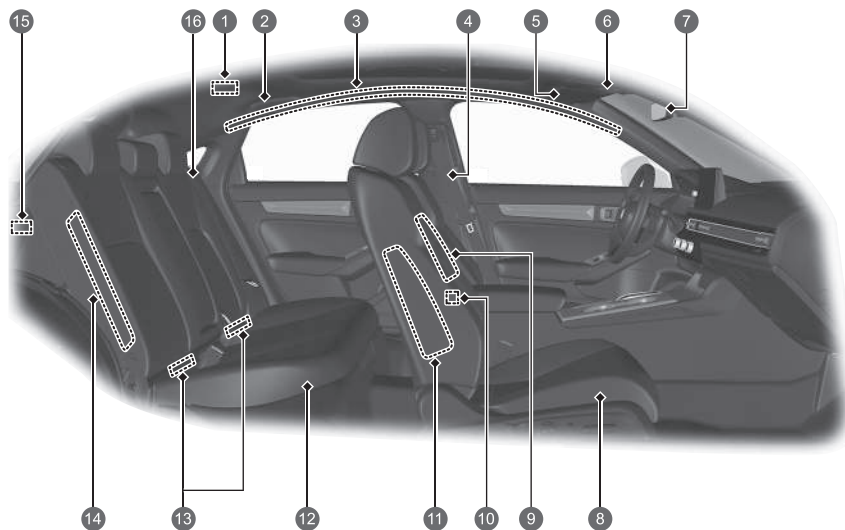

- 1 Stropní světlo ➔ Str. 261
- 2 Madlo
Háček na oděvy ➔ Str. 267
- 3 Boční hlavové airbagy ➔ Str. 75
- 4 Bezpečnostní pásy ➔ Str. 47
- 5 Sluneční clony
Kosmetická zrcátka
Držák slunečních brýlí* ➔ Str. 271
- 6 Čtecí světla ➔ Str. 262
Spínač panoramatického střešního okna* ➔ Str. 220
Tlačítko OFF (vypnutí) ultrazvukového
snímače / snímače naklonění* ➔ Str. 213
- 7 Zpětné zrcátko ➔ Str. 247
- 8 Přední sedadlo ➔ Str. 250
- 9 Středový airbag ➔ Str. 70
- 10 Porty USB ➔ Str. 291
- 11 Přední boční airbagy ➔ Str. 72
- 12 Zadní sedadlo ➔ Str. 255
- 13 Dolní kotevní body pro připevnění dětského
zádržného systému ➔ Str. 97
- 14 Zadní boční airbagy ➔ Str. 72
- 15 Světlo zavazadlového prostoru
Napájecí zásuvka příslušenství ➔ Str. 272
- 16 Bezpečnostní pás (montáž dětského
zádržného systému) ➔ Str. 102
Bezpečnostní pás pro připevnění dětského
zádržného systému ➔ Str. 104

Přehled

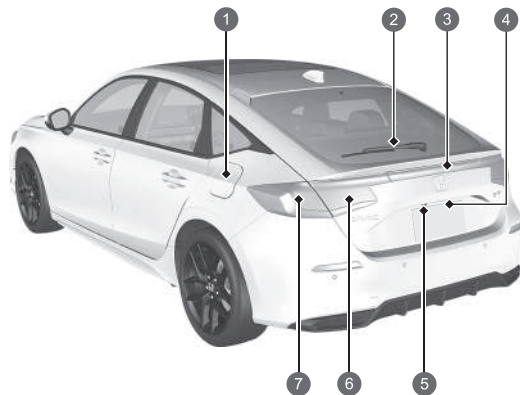
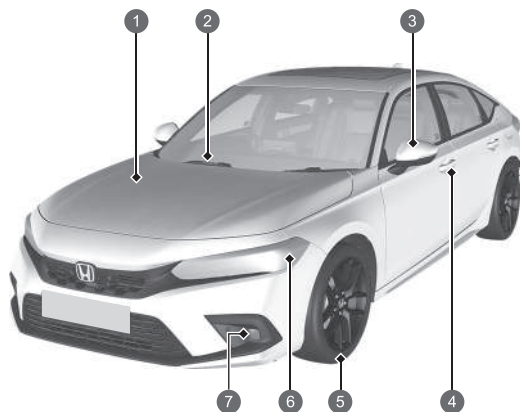

- 1 Údržba pod kapotou ➔ Str. 592
- 2 Stěrače čelního skla ➔ Str. 240, 615
- 3 Elektricky ovládaná vnější zrcátka ➔ Str. 249
Boční směrová světla ➔ Str. 228, 607
- 4 Ovládání zamykání/odemykání dveří ➔ Str. 198
- 5 Pneumatiky ➔ Str. 618, 644
- 6 Světlomety ➔ Str. 226, 607
Obrysová světla / světla pro denní svícení ➔ Str. 226, 231, 607
Přední směrová světla ➔ Str. 228, 607
- 7 Přední mlhová světla ➔ Str. 230, 607

- 1 Postup doplňování paliva ➔ Str. 571
- 2 Zadní stěrač ➔ Str. 242, 617
- 3 Třetí brzdové světlo ➔ Str. 612
- 4 Otevírání/zavírání výklopných dveří ➔ Str. 207
Uvolňovací tlačítko výklopných dveří ➔ Str. 208
Osvětlení zadní registrační značky ➔ Str. 612
- 5 Zadní kamera s více pohledy ➔ Str. 568
- 6 Koncová světla ➔ Str. 611
Světla zpátečky ➔ Str. 611
Zadní mlhové světlo ➔ Str. 230, 612
- 7 Brzdová/koncová světla ➔ Str. 608
Zadní směrová světla ➔ Str. 608

e:HEV

Vaše vozidlo e:HEV využívá pro pohon zážehový motor a elektromotor, který odebírá elektrickou energii z interního vysokonapěťového akumulátoru anebo interního generátoru. Vysokonapěťový akumulátor je nabíjen z generátoru poháněném motorem nebo regenerativním brzděním.

Při jízdě je vaše vozidlo poháněno pouze elektromotorem, pouze zážehovým motorem nebo oběma motory současně. Systém určí, který režim pohonu je nejvhodnější a automaticky jej zapne.

● Úspora paliva

Stejně jako u vozidel poháněných spalovacím motorem má také u hybridních vozidel největší vliv na úsporu paliva a dojezd váš styl jízdy. Agresivní akcelerace a jízda vysokou rychlostí snadno způsobí přepnutí systému do režimu pohonu zážehovým motorem.

Také nadměrné využívání systému klimatizace negativně ovlivňuje dojezd vozidla a spotřebu paliva. Výše uvedené příklady používání způsobují rychlejší vybíjení akumulátoru.

● Typy akumulátorů

Vaše vozidlo je vybaveno dvěma akumulátory: standardním 12V akumulátorem pro napájení airbagů, vnitřního a vnějšího osvětlení a dalších standardních 12V systémů a vysokonapěťovým akumulátorem, který zajišťuje napájení hnacího elektromotoru a nabíjení 12V akumulátoru.

HLAVNÍ SOUČÁSTI VOZIDLA e:HEV

Zážehový motor – Pohání generátor a za určitých podmínek pohání přímo kola.

Generátor – Startuje motor a při pohonu zážehovým motorem vyrábí elektrickou energii pro napájení elektromotoru anebo nabíjení vysokonapěťového akumulátoru.

Elektromotor – Poskytuje hnací sílu pro pohon kol, za určitých podmínek v kombinaci se zážehovým motorem, a při rekuperačním brzdění nabíjí vysokonapěťový akumulátor.

Vysokonapěťový akumulátor – Zajišťuje ukládání elektrické energie a slouží jako zdroj energie pro elektromotor. Seznámení se s vlastnostmi vysokonapěťového akumulátoru vám pomůže maximalizovat dojezd a provozovat vozidlo nejlepším možným způsobem. ➡ Str. 466

● Typické zvuky vozu e:HEV

Při prvním nastartování tohoto vozidla pravděpodobně uslyšíte určité neobvyklé zvuky, zejména když zapnete pohonný systém nebo když jedete nebo se rozjíždíte ze zastavení. Některé z těchto zvuků jsou typické pro pohonný systém tohoto vozidla a systémy řízení paliva a klimatizace a chladicí systémy vysokonapěťového akumulátoru, jiné se podobají zvukům, které vydávají běžné automobily, ale které obvykle nejsou příliš zřetelné z důvodu celkově vyšší hlučnosti konvenčních vozidel. Tyto zvuky nepředstavují důvod k obavám, brzy je budete považovat za normální a po čase budete schopni rozeznávat nové nebo neobvyklé zvuky, které se mohou objevit.

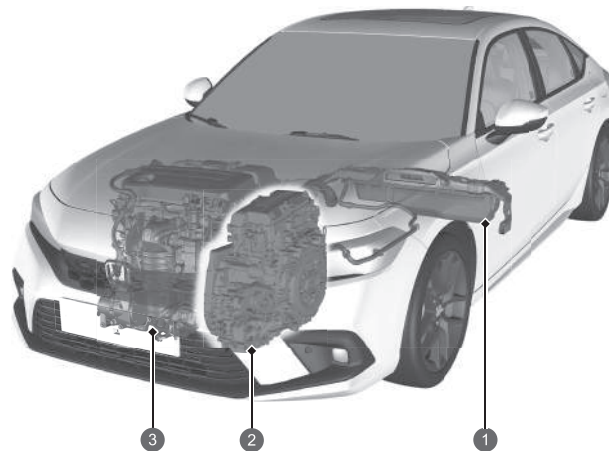

- 1 Vysokonapěťový akumulátor
- 2 Generátor a elektromotor
- 3 Zážehový motor

Modely s měřicím přístrojem typu A



Provozní režim	Elektromobil (EV)	Hybrid (HV)	Motor (přímý pohon)	Regenerace
Způsob jízdy	<p>Stojí nebo jede nízkou rychlostí:</p> <ul style="list-style-type: none"> Pohon kol zajišťuje pouze elektromotor. 	<p>Jízda při vysokém zatížení (např. akcelerace, jízda do svahu):</p> <ul style="list-style-type: none"> Pohon kol zajišťuje elektromotor. Zážehový motor pohání generátor, který napájí elektromotor pro zvýšení hnací síly nebo nabíjí vysokonapěťový akumulátor. 	<p>Jízda vysokou rychlostí při nízkém zatížení:</p> <ul style="list-style-type: none"> Pohon kol zajišťuje zážehový motor. Vysokonapěťový akumulátor dodává elektrickou energii do elektromotoru pro zvýšení hnací síly. Elektromotor při regenerativním brzdění nabíjí vysokonapěťový akumulátor. 	<p>Plynový pedál je uvolněný a vozidlo zpomaluje.</p> <ul style="list-style-type: none"> Elektromotor při regenerativním brzdění nabíjí vysokonapěťový akumulátor.
Sledování přenosu výkonu				
Elektromotor	Stojí/Běží	Běží	Generuje/Běží	Regeneruje
Generátor	Stojí	Generuje	Neposkytuje výkon	Stojí/Neposkytuje výkon
Motor	Stojí	Běží	Běží	Stojí/Neposkytuje výkon
Vysokonapěťový akumulátor	Vybíjení	Nabíjení/Vybíjení	Nabíjení/Vybíjení	Nabíjení

Modely s měřícím přístrojem typu B

Rychlost vozidla

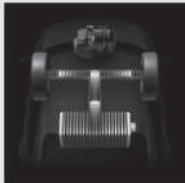
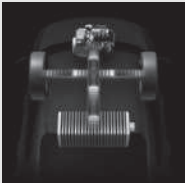
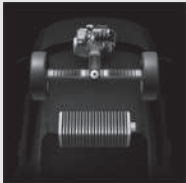
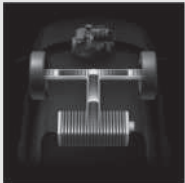

Čas

Provozní režim	Elektromobil (EV)	Hybrid (HV)	Motor (přímý pohon)	Regenerace
Způsob jízdy	<p>Stojí nebo jede nízkou rychlostí:</p> <ul style="list-style-type: none"> Pohon kol zajišťuje pouze elektromotor. 	<p>Jízda při vysokém zatížení (např. akcelerace, jízda do svahu):</p> <ul style="list-style-type: none"> Pohon kol zajišťuje elektromotor. Zážehový motor pohání generátor, který napájí elektromotor pro zvýšení hnací síly nebo nabíjí vysokonapěťový akumulátor. 	<p>Jízda vysokou rychlostí při nízkém zatížení:</p> <ul style="list-style-type: none"> Pohon kol zajišťuje zážehový motor. Vysokonapěťový akumulátor dodává elektrickou energii do elektromotoru pro zvýšení hnací síly. Elektromotor při regenerativním brzdění nabíjí vysokonapěťový akumulátor. 	<p>Plynový pedál je uvolněný a vozidlo zpomaluje.</p> <ul style="list-style-type: none"> Elektromotor při regenerativním brzdění nabíjí vysokonapěťový akumulátor.
Sledování přenosu výkonu				
Elektromotor	Stojí/Běží	Běží	Generuje/Běží	Regeneruje
Generátor	Stojí	Generuje	Neposkytuje výkon	Stojí/Neposkytuje výkon
Motor	Stojí	Běží	Běží	Stojí/Neposkytuje výkon
Vysokonapěťový akumulátor	Vybíjení	Nabíjení/Vybíjení	Nabíjení/Vybíjení	Nabíjení

● Rekuperace energie a regenerativní brzdění

Pokud je regenerativní brzdění v provozu

Modely s měřicím přístrojem typu A

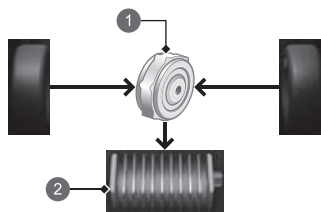

- 1 Motor
- 2 Vysokonapěťový akumulátor

Modely s měřicím přístrojem typu B

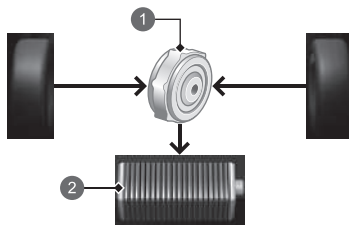

- 1 Motor
- 2 Vysokonapěťový akumulátor

Při zpomalování se zcela uvolněným plynovým a brzdovým pedálem nebo při jízdě ze svahu se elektromotor chová jako generátor, který regeneruje část elektrické energie použité při zrychlování vozidla. Toto regenerativní brzdění zpomaluje vozidlo způsobem podobným jako při brzdění motorem u vozidel se spalovacím motorem. Stupeň zpomalování můžete nastavovat pomocí páčky voliče zpomalování.

● Automatické vypnutí a zapnutí motoru

Zážehový motor vašeho vozidla se za provozu vozidla automaticky vypne, když vozidlo stojí, a podle potřeby se znovu nastartuje. V dále uvedených případech se automatické vypínání motoru nemusí aktivovat.

- Vozidlo momentálně potřebuje více výkonu pro agresivní akceleraci, jízdu do svahu nebo jízdu vysokou rychlostí.
- Je používána klimatizace na vysoký výkon.
- Teplota vysokonapětového akumulátoru je příliš vysoká nebo nízká.
- Úroveň nabití vysokonapětového akumulátoru je příliš nízká.

Prediktivní ekoasistence

Prediktivní ekoasistence pomáhá dojet do cíle hospodárněji prostřednictvím navigačních pokynů po trase.

Předvídá, jak moc lze vysokonapětový akumulátor dobít na cestě do cíle rekuperačním brzděním při jízdě z kopce, a pracuje v maximální možné míře v režimu elektrického pohonu.

Pokud jsou na cestě do cíle nějaké zastávky, funguje efektivněji, pokud jsou nastaveny jako průjezdné body.

Když ponecháte navrhovanou trasu navigace, prediktivní ekoasistence nemusí fungovat způsobem vhodným pro vaši trasu.

Prediktivní ekoasistenci můžete zapnout a vypnout v nastavení vozidla pomocí informační/audio obrazovky.

➔ **Vlastní nastavení funkcí** ➔ Str. 348

Bezpečnostní pokyny



Nezakrývejte sání vzduchu

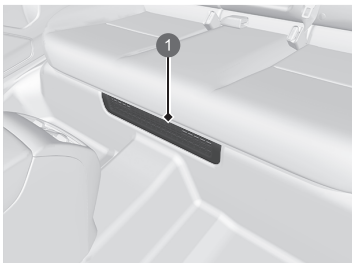

1 Sání vzduchu

Dojde-li během provozu vozidla k zablokování otvoru pro nasávání vzduchu, vysokonapěťový akumulátor se může zahřát na vysokou teplotu. V zájmu ochrany akumulátoru může systém začít omezovat jeho výstupní výkon. V takovém případě se rozsvítí kontrolky pohonného systému a systému nabíjení 12V akumulátoru.

NeDotýkejte se vysokonapěťového systému

Pokus o demontáž součástí vysokonapěťového systému nebo odpojení jeho vodičů může způsobit vážný úraz elektrickým proudem. Jakoukoli údržbu nebo opravy vysokonapěťového systému smí provádět pouze dealer společnosti Honda.

V případě nehody

● Zajistěte, aby nedošlo k úrazu elektrickým proudem.

► V případě poškození vysokonapěťového systému vašeho vozidla při závažné nehodě hrozí nebezpečí úrazu elektrickým proudem, který mohou způsobit obnažené součásti vysokonapěťového systému. V takovém případě se nedotýkejte žádných součástí vysokonapěťového systému ani žádných oranžových kabelů.

● Vyhněte se kontaktu s kapalinou vysokonapěťového akumulátoru.

► Vysokonapěťový akumulátor obsahuje hořlavý elektrolyt, který může po závažné nehodě vytékat. Elektrolyt je žíravý, proto zabraňte kontaktu s pokožkou a očima. Pokud se elektrolyt dostane do kontaktu s pokožkou nebo očima, oplachujte potřísněné místo nebo vyplachujte oči velkým množstvím vody po dobu nejméně pěti minut a ihned vyhledejte lékařské ošetření.

● Při požáru elektroinstalace použijte správný typ hasičích přístrojů.

► Hašení požáru elektroinstalace být jen malým množstvím vody, například ze zahradní hadice, může být nebezpečné.

● Kdykoli dojde k poškození vozidla při nehodě, nechte ho opravit u autorizovaného dealera.

Systém nouzového odpojení vysokonapěťového systému

V případě nehody vozidla se v závislosti na závažnosti nehody aktivuje systém nouzového odpojení vysokonapěťového systému. Pokud se systém aktivuje, vysokonapěťový systém se automaticky odpojí a vozidlo se již nebude moci pohybovat vlastní silou. Obnovení normálního provozu vysokonapěťového systému konzultujte s dealerem.

Likvidace vozidla

● Vysokonapěťový akumulátor funguje na lithium-iontové bázi. Společnost Honda shromažďuje a recykluje použité vysokonapěťové akumulátory. Informace o řádném způsobu likvidace akumulátoru v případě, že vaše vozidlo již nelze opravit, získáte u svého dealera.

Bezpečná jízda ➔ Str. 41

Airbagy ➔ Str. 58

- Vaše vozidlo je vybaveno airbagy, které při mírné až silné srážce pomáhají ochránit vás a cestující.

Bezpečnost dětí ➔ Str. 83

- Všechny děti ve věku 12 let a mladší musí být usazeny na zadním sedadle.
- Malé děti musí být správně připoutány v dětském zádržném systému orientovaném vpřed.
- Kojenci musí být správně připoutáni na zadním sedadle v dětském zádržném systému orientovaném vzad.

Nebezpečí spojené s výfukovými plyny

➔ Str. 109

- Vaše vozidlo vypouští nebezpečné výfukové plyny, které obsahují oxid uhelnatý. Motor nenechávejte běžet v uzavřených prostorech, kde se kyslíčnický uhelnatý může hromadit.

Bezpečnostní pásy ➔ Str. 47

- Zapněte si bezpečnostní pás a sedněte vzpřímeně opření o sedadlo.
- Zkontrolujte, zda vaši cestující mají správně zapnuté své bezpečnostní pásy.



Břišní bezpečnostní pás zapněte co nejnižší.

Kontrolní seznam pro kontrolu vozidla před jízdou ➔ Str. 402

- Před jízdou zkontrolujte, zda byla přední sedadla, opěrky hlavy, volant a zrcátka správně nastavena.

Přístrojová deska ➔ Str. 113

Kontrolky ➔ Str. 114 / Ukazatele ➔ Str. 150 / Informační rozhraní řidiče ➔ Str. 155, 172, 175

Modely s měřicím přístrojem typu A

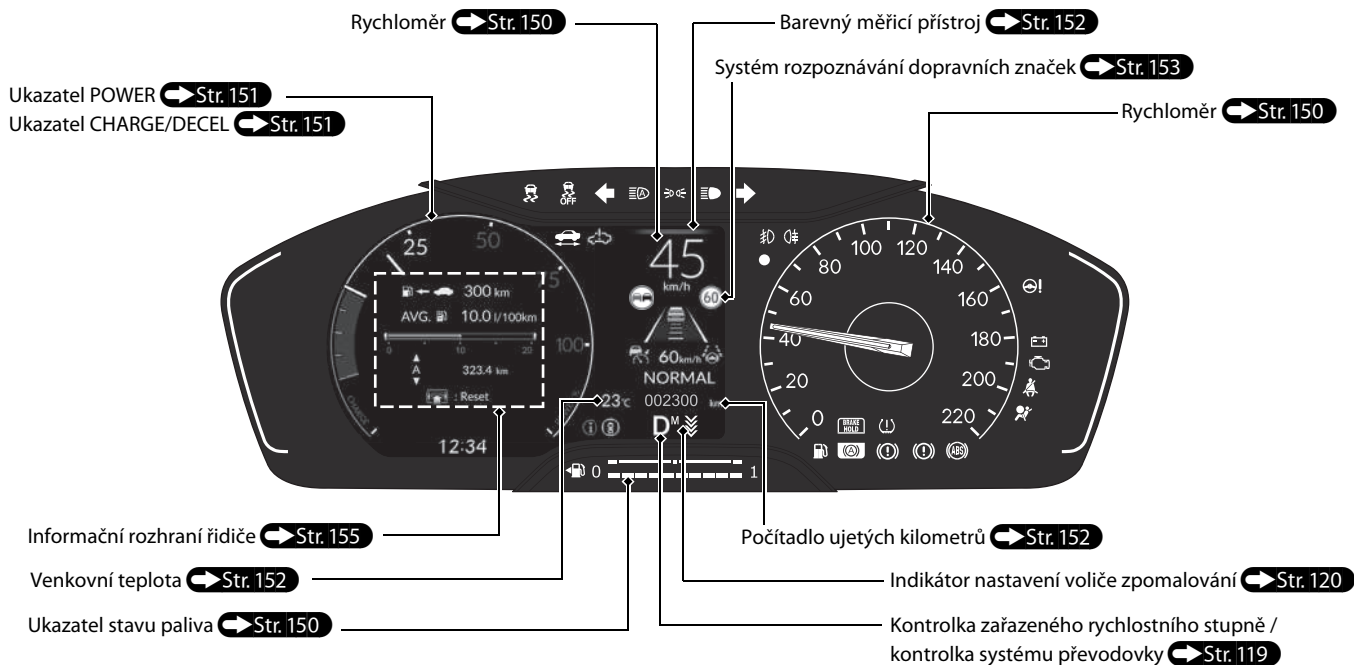

Modely s měřícím přístrojem typu B

- Můžete změnit vzhled ukazatele.

Změna vzhledu ukazatele ➔ Str. 191

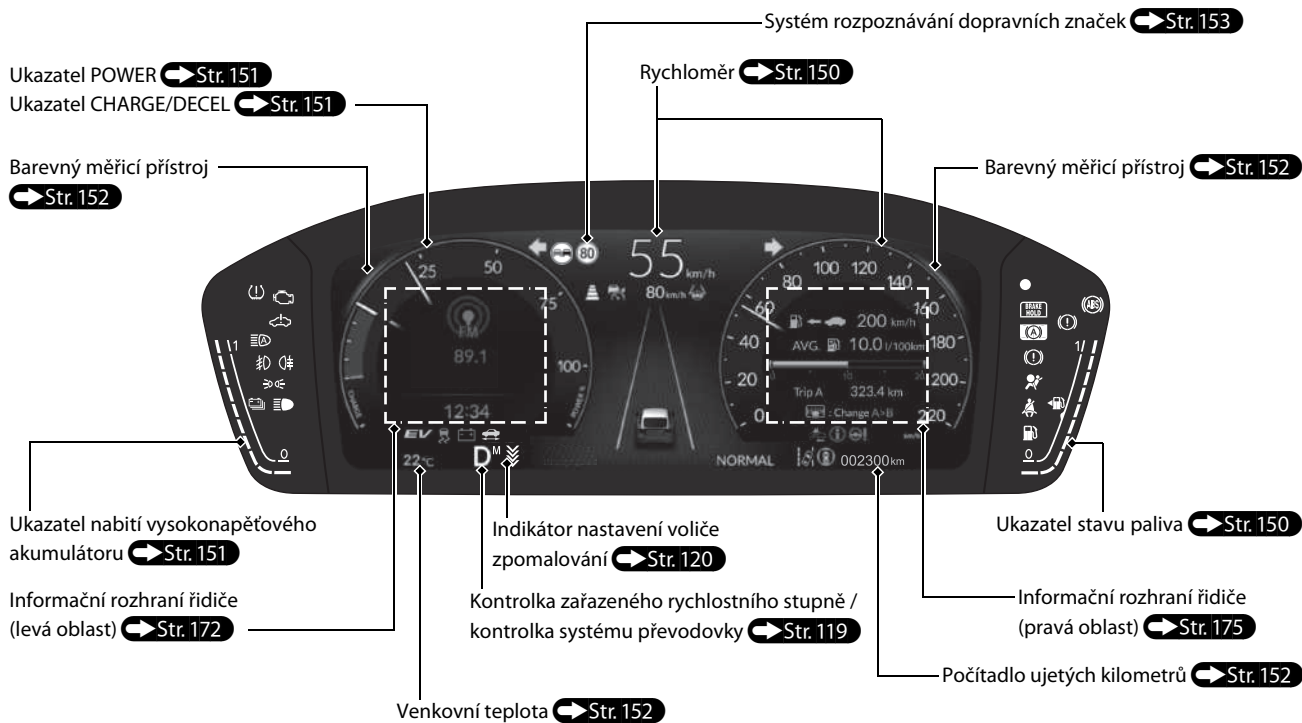

Ovládací prvky Str. 193

Hodiny Str. 194

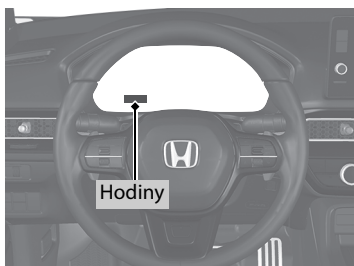

Tlačítko POWER Str. 224

- Stisknutím tlačítka změníte režim napájení vozidla.

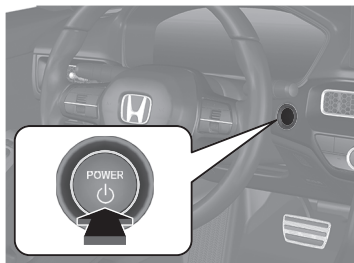

Směrová světla Str. 228

Ovládací páčka směrových světel

Právě

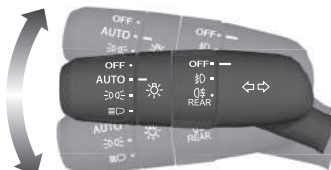

Levě

Světla Str. 226

Spínače světel

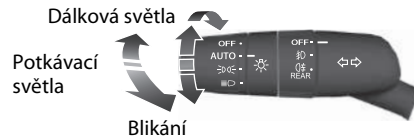

Stěrače a ostříkovače Str. 240

Ovládací páčka stěračů/ostříkovačů

Seřizovací kroužek

- [-]: Nízká citlivost
- [+]: Vysoká citlivost

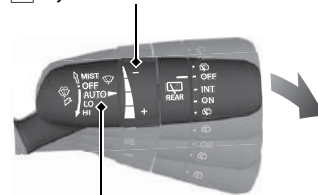

Chcete-li na sklo aplikovat kapalinu ostříkovačů, páčku přitáhněte k sobě.

MIST
OFF

- AUTO:** Rychlost stěračů se mění automaticky
- LO:** Pomalé stírání
- HI:** Rychlé stírání

Před následujícími úkony je nutno režim **AUTO** přepnout do polohy **OFF** (vypnuto), aby nedošlo k vážnému poškození systému stěračů:

- Mytí čelního skla
- Průjezd automyčkou
- Neprší

Volant Str. 246

- Chcete-li provést nastavení, zatlačte seřizovací páčku dolů, nastavte volant do požadované polohy a poté páčku zajistěte zpět do její původní polohy.

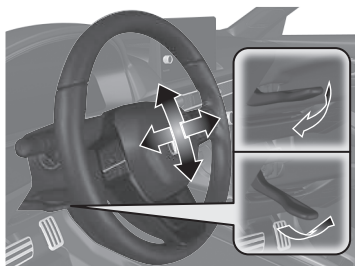

Odemykání předních dveří zevnitř Str. 204

- Zatáhnutím za jednu z vnitřních klik předních dveří se dveře současně odemknou a otevřou.



Výklopné dveře Str. 207

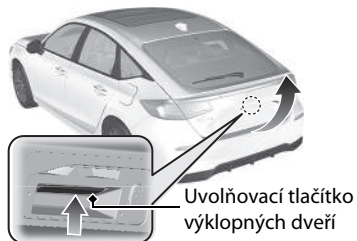

- Máte-li u sebe bezklíčové dálkové ovládání, pak se výklopné dveře stisknutím tlačítka uvolnění zároveň odemknou.

Elektricky ovládaná vnější zrcátka Str. 249

- S režimem napájení v poloze ZAPNUTO posuňte volicí spínač do polohy L nebo R.
- Zatlačte na příslušný okraj seřizovacího spínače, abyste provedli nastavení zrcátka.
- Stiskněte tlačítko sklápění, abyste vnější zrcátka sklopili nebo vyklopili.

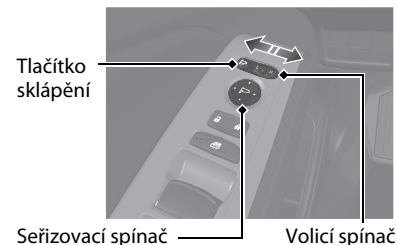

Elektricky ovládaná okna

← Str. 217

- S režimem napájení v poloze ZAPNUTO otevřete a zavřete elektricky ovládaná okna.
- Je-li tlačítko zamknutí elektricky ovládaného okna ve vypnuté poloze, může každý spolujezdec u sebe okno otevřít a zavírat vlastním spínačem.
- Je-li tlačítko zamknutí elektricky ovládaného okna v zapnuté poloze (kontrolka svítí), všechny spínače ovládní oken spolujezdců jsou vypnuty.

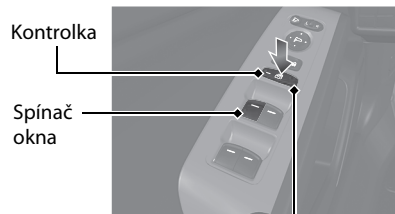



Kontrolka

Spínač
okna

Tlačítko zamknutí elektricky
ovládaného okna

Automatická klimatizace Str. 278

- Chcete-li automatickou klimatizaci zapnout, stiskněte tlačítko **AUTO**.
- Chcete-li systém zapnout nebo vypnout, stiskněte tlačítko .
- Chcete-li rozmrazit čelní sklo, stiskněte tlačítko .

Typ s levostranným řízením

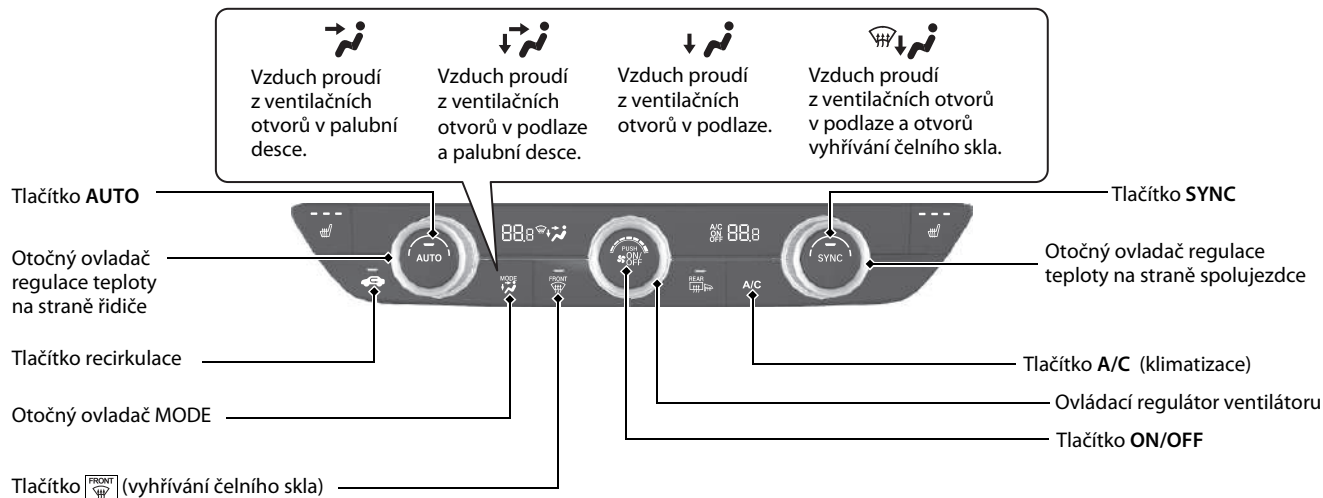

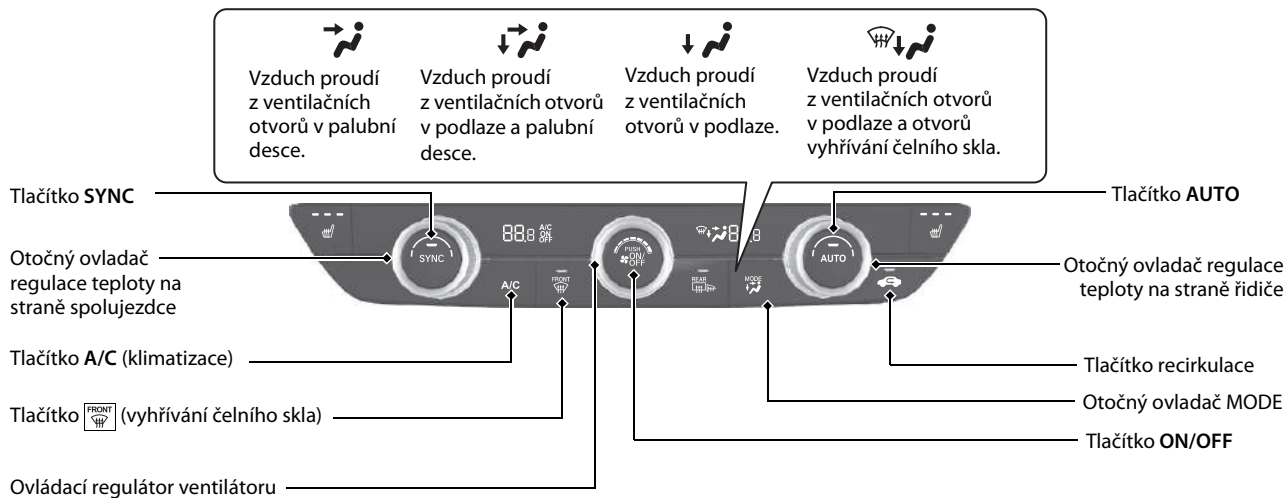

Funkce Str. 285

Audiosystém Str. 286

Funkce navigačního systému  Viz příručka navigačního systému



Dálkové ovládání audiosystému

↔ Str. 292

Modely s měřícím přístrojem typu A

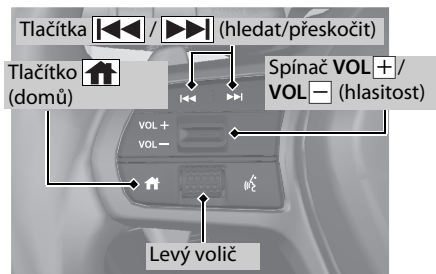

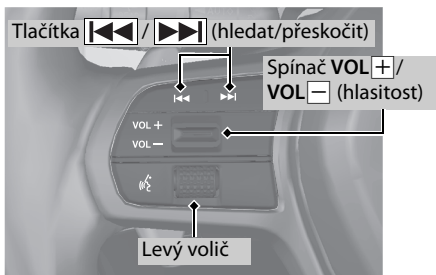

Modely s měřícím přístrojem typu B



- Spínač VOL + / VOL - (hlasitost)
Stiskněte pro zvýšení/snížení hlasitosti.

- Levý volič
Výběr režimu audiosystému

Modely s měřícím přístrojem typu A

Stiskněte tlačítko  (domů), otáčením nahoru nebo dolů vyberte v informačním rozhraní řidiče možnost  (audio) a stiskněte levý volič.

Otáčení nahoru nebo dolů: Chcete-li procházet režimy audiosystému, otáčejte nahoru nebo dolů a poté stiskněte levý volič: FM/DAB/AM/USB/Bluetooth/aplikace



Modely s měřícím přístrojem typu B



Otáčení nahoru nebo dolů: Chcete-li procházet režimy audiosystému, otáčejte nahoru nebo dolů a poté stiskněte levý volič: Zpět / Telefon / FM / AM / Doprava / DAB / iPod / USB / Apple CarPlay / Android Auto / Bluetooth® Audio / Přizpůsobené

V závislosti na připojeném zařízení se zobrazené režimy mohou změnit.



- Tlačítka  /  (hledat/přeskočit)
Rádio: Stisknutím  /  změníte stanici předvolby.



iPod, zařízení USB, Bluetooth® Audio nebo Připojení smartphonu:

Stisknutím  /  přeskočíte na začátek následující skladby nebo se vrátíte na začátek aktuální skladby.

Rádio: Stisknutím a přidržením  /  změníte stanici se silným signálem.

Zařízení USB:

Stisknutím a přidržením  /  změníte složku.

iPod: Stisknutím a přidržením  /  změníte skladbu.

V závislosti na připojeném zařízení se postupy mohou změnit.

Jízda Str. 401

Převodovka Str. 417, 418

- Zapněte napájení, vyberte polohu **P** a sešlápněte brzdový pedál.
- Volba rychlostních stupňů

Kontrolka připravenosti vozidla k jízdě
Zapnuto: Můžete se rozjet.



Kontrolka zařazeného rychlostního stupně
Kontrolka zařazeného rychlostního stupně a kontrolka tlačítka řazení ukazují aktuálně zvolený rychlostní stupeň.



Kontrolka zařazeného rychlostního stupně

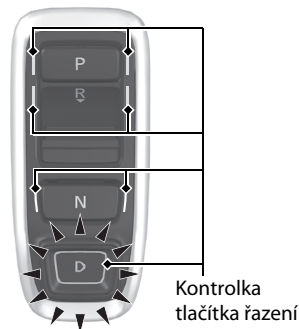

Kontrolka tlačítka řazení



P **Parkování**
Stiskněte tlačítko **P**.
Používá se při parkování nebo zapínání a vypínání pohonného systému.
Převodovka je zablokována.

R **Zpátečka**
Stiskněte tlačítko **R**.
Slouží k couvání.

N **Neutrál**
Stiskněte tlačítko **N**.
Převodovka není zablokována.

D **Jízda**
Stiskněte tlačítko **D**.
Používá se při normální jízdě.
Páčku voliče zpomalování lze použít krátkodobě.
Páčku voliče zpomalování lze použít, když je zapnutý režim **SPORT**.

Páčka voliče zpomalování ➔ Str. 425

Když uvolníte plynový pedál, můžete nastavit stupeň zpomalování, aniž byste pustili volant. Pomocí páčky voliče zpomalování umístěné na volantu můžete postupně přepínat čtyři stupně zpomalování.

Chcete-li nastavení zpomalení zrušit, přitáhněte páčku voliče zpomalování \oplus na několik sekund k sobě.

● Je-li režim SPORT VYPNUTÝ

Přitážením páčky voliče zpomalování se intenzita zpomalování dočasně změní a nastavený stupeň se zobrazí na ukazateli.

● Je-li režim SPORT ZAPNUTÝ

Přitážením páčky voliče zpomalování se intenzita zpomalování dočasně změní a nastavený stupeň se zobrazí na ukazateli společně se symbolem M.

Modely s měřicím přístrojem typu A

Pokud je režim **SPORT** VYPNUTÝ, zobrazí se stupeň zpomalování.

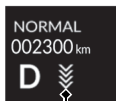

Stupeň zpomalování

Pokud je režim **SPORT** ZAPNUTÝ, zobrazí se stupeň zpomalování a symbol **M**.



Stupeň zpomalování

Modely s měřicím přístrojem typu B

Pokud je režim **SPORT** VYPNUTÝ, zobrazí se stupeň zpomalování.



Stupeň zpomalování

Pokud je režim **SPORT** ZAPNUTÝ, zobrazí se stupeň zpomalování a symbol **M**.



Stupeň zpomalování



Páčka voliče \ominus



Páčka voliče \oplus

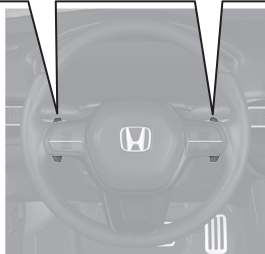

Zapnutí a vypnutí systému CMBS Str. 476

- V situaci, kdy je čelní srážka pravděpodobně nevyhnutelná, může systém CMBS snížit rychlost vozidla a omezit následky nehody.
- Systém CMBS se zapíná automaticky po každém zapnutí pohonného systému.
- Chcete-li zapnout nebo vypnout systém CMBS, použijte spínač bezpečnostní podpory.

Vypínač VSA Str. 455

- Stabilizační systém vozidla (VSA) pomáhá stabilizovat vozidlo při ostrém zatáčení a pomáhá udržovat trakci při zrychlování na nepevněném nebo kluzkém povrchu vozovky.
- Systém VSA se zapíná automaticky po každém zapnutí pohonného systému.
- Chcete-li systém VSA částečně deaktivovat nebo plně obnovit jeho funkci, stiskněte tlačítko  (VSA OFF) a přidržte ho, dokud nezazní zvukový signál.

Systém sledování tlaku v pneumatikách Str. 457

- Zjišťuje změnu stavu v pneumatikách a jejich celkové rozměry z důvodu poklesu tlaku.
- Systém sledování tlaku v pneumatikách se zapíná automaticky po každém zapnutí pohonného systému.
- Při určitých podmínkách je třeba provést kalibraci.

Nastavitelný omezovač rychlosti Str. 437

Tento systém umožňuje nastavit maximální rychlost, kterou nelze překročit ani sešlápnutím plynového pedálu.

- Chcete-li použít nastavitelný omezovač rychlosti, stiskněte tlačítko . Nastavitelný omezovač rychlosti vyberte stiskem tlačítka LIM, a až vaše vozidlo dosáhne požadované rychlosti, stiskněte spínač RES/+ / SET/- nahoru nebo dolů.
- Rychlostní limit vozidla lze nastavit v rozsahu od přibližně 30 do 250 km/h.

Doplňování paliva ➔ Str. 570

Doporučené palivo: **Benzín/lihobenzín EN 228**
Bezolovnatý prémiový benzín/lihobenzín až po typ E10 (90 % benzínu a 10 % etanolu),
oktanové číslo 95 nebo vyšší

Objem palivové nádrže: **40 l**

- 1** Odemkněte dveře řidiče.
☒ Zamykání/odemykání dveří zevnitř ➔ Str. 204
- 2** Stlačte okraj dvířek palivové nádrže tak, aby se otevřela.
- 3** Pomalu otočte uzávěrem plnicího otvoru palivové nádrže, abyste uzávěr sejmuli.
- 4** Uzávěr nasadte do držáku na dvířkách plnicího otvoru palivové nádrže.
- 5** Po doplnění paliva uzávěr našroubujte zpět, dokud neuslyšíte alespoň jedno cvaknutí.

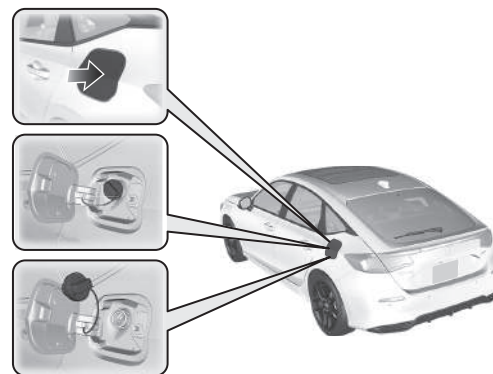

Honda Sensing

➔ Str. 468

Honda Sensing je systém podpory řízení, který využívá přední kameru se širokým úhlem záběru upevněnou na vnitřní straně čelního skla za zpětným zrcátkem.

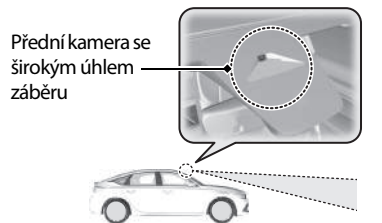

Systém pro zmírnění následků nehody (CMBS)

➔ Str. 472

Systém vám může poskytnout podporu, když zjistí, že hrozí nebezpečí nárazu vašeho vozidla zezadu do vozidla (včetně motocyklů) před vámi nebo kolize s protijedoucím vozidlem, chodcem nebo cyklistou (jízdní kolo v pohybu). Systém CMBS je navržen tak, aby vás upozornil na možnost kolize a pomohl snížit rychlost vašeho vozidla, zabránit kolizi a minimalizovat závažnost kolize.

Adaptivní tempomat (ACC) s asistentem pro jízdu v kolonách (LSF) ➔ Str. 485

Systém pomáhá udržovat konstantní rychlost vozidla a nastavený odstup od vozidla před vámi. Pokud vozidlo před vámi zastaví, systém zpomalí a zastaví vaše vozidlo, aniž byste museli mít nohu na brzdě nebo plyn.

Systém pro udržování v jízdním pruhu (LKAS)

➔ Str. 505

Zajištěním odezvy na řízení pomáhá udržet vozidlo uprostřed detekovaného jízdního pruhu a poskytuje vibrační, zvukovou a vizuální výstrahu, je-li zjištěno vyžděnění vozidla z jeho jízdního pruhu.

Asistent pro dopravní zácpy ➔ Str. 518

Systém asistenta pro dopravní zácpy využívá přední kameru se širokým úhlem záběru připevněnou k horní části čelního skla k detekování a monitorování levé a pravé bílé (nebo žluté) čáry jízdního pruhu. Systém na základě vstupů z kamery dokáže aplikovat moment řízení pro udržení vozidla uprostřed detekovaného jízdního pruhu.

Systém pro zmírnění rizika vyjetí z komunikace ➔ Str. 528

Systém upozorňuje a pomáhá, pokud zjistí, že vaše vozidlo přejíždí přes detekované značení jízdních pruhů, blíží se k vnějšímu okraji vozovky (na trávu nebo štěrk) nebo směřuje na detekované protijedoucí vozidlo.

Systém rozpoznávání dopravních značek ➔ Str. 537

Zobrazuje na ukazateli informace o dopravních značkách, jako je například aktuální omezení rychlosti nebo zákaz předjíždění, kolem kterých vaše vozidlo projíždí.

Údržba ↔ Str. 575

Pod kapotou ↔ Str. 592

- Zkontrolujte motorový olej, chladicí kapalinu motoru a kapalinu ostřikovačů čelního skla. V případě potřeby dolijte.
- Zkontrolujte brzdovou kapalinu.
- Stav 12V akumulátoru kontrolujte jednou za měsíc.

1 Pod rohem palubní desky zatáhněte za páčku pro uvolnění kapoty.



2 Najděte páčku západky kapoty, stlačte ji na stranu a zvedněte kapotu. Po nadzdvihnutí kapoty můžete páčku uvolnit.



3 Po dokončení zavřete kapotu a dbejte, aby byla zajištěna na místě.

Lišty stěračů ↔ Str. 615

- Lišty stěračů vyměňte, pokud na čelním skle zanechávají pruhy nebo pokud vydávají hluk.

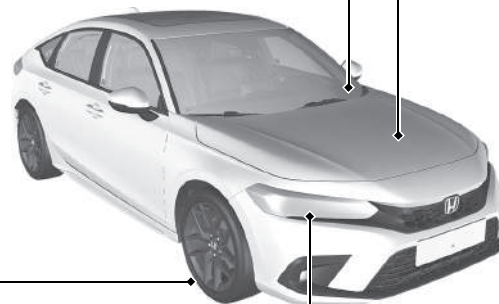

Světla ↔ Str. 607

- Pravidelně kontrolujte všechna světla.

Pneumatiky ↔ Str. 618

- Pravidelně kontrolujte pneumatiky a kola.
- Pravidelně kontrolujte tlak v pneumatikách.
- Pro jízdu v zimě namontujte zimní pneumatiky.

Řešení neočekávaných událostí Str. 641

Prázdná pneumatika

 Str. 644

- Zaparkujte na bezpečném místě a opravte prázdnou pneumatiku pomocí sady pro opravu pneumatik.

Modely s rezervní dojezdovou pneumatikou

- Zaparkujte na bezpečném místě a vyměňte prázdnou pneumatiku za rezervní pneumatiku ze zavazadlového prostoru.



Rozsvítí se kontrolky

 Str. 678

- Identifikujte kontrolku a v uživatelské příručce vyhledejte radu.

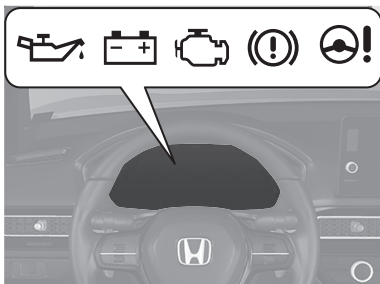

Pohonný systém nespouští

 Str. 668

- Je-li akumulátor 12 V vybitý, nastartujte pomocí kabelů a pomocného akumulátoru.

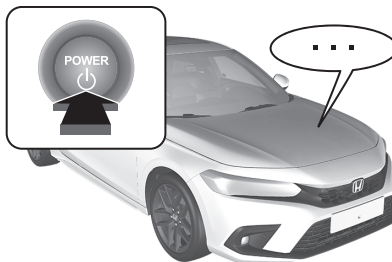

Přehřátí motoru Str. 676

- Zaparkujte na bezpečném místě. Pokud nevidíte žádnou páru pod kapotou, otevřete kapotu a nechte pohonný systém vychladnout.



Spálená pojistka Str. 686

- Pokud některé elektrické zařízení nefunguje, zkontrolujte, zda některá pojistka není spálená.

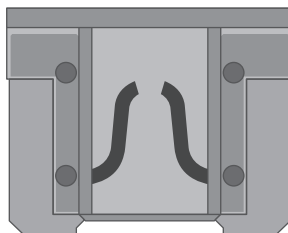

Nouzový odtah Str. 693

- Pokud vozidlo potřebujete odtáhnout, zavolejte profesionální odtahovou službu.



Co dělat, když...



Proč při brzdění brzdový pedál zlehka pulzuje?



K tomu může dojít při aktivaci systému ABS a nepředstavuje to problém. Brzdový pedál sešlápněte silně a plynule. Nikdy brzdovým pedálem „nepumpujte“.

➤ Protiblokovací brzdový systém (ABS) ➔ Str. 554



Zadní dveře nelze otevřít zevnitř vozidla. Proč?



Zkontrolujte, zda není dětská pojistka v zamknuté poloze. Je-li tomu tak, zadní dveře otevřete pomocí vnější kliky dveří. Chcete-li tuto funkci vypnout, posuňte páčku vzhůru do odemknuté polohy.

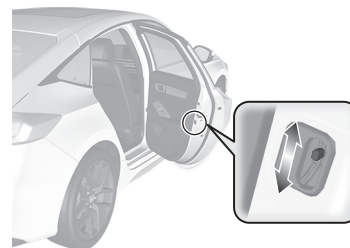

Proč se dveře po odemknutí uzamknou?



Pokud během 30 sekund neotevřete některé dveře, dveře se znovu z důvodu bezpečnosti automaticky uzamknou.



Proč zní při otevření dveří řidiče zvukový signál?



Zvukový signál zazní v následujících situacích:

- Režim napájení je v poloze PŘÍSLUŠENSTVÍ.
- Vnější světla jsou ponechána zapnutá.



Proč zní při rozjíždění zvukový signál?



Zvukový signál zazní, když řidič nebo cestující nemají zapnuté bezpečnostní pásy.



Stisknutím spínače elektrické parkovací brzdy nedojde k uvolnění parkovací brzdy. Proč?



Stiskněte spínač elektrické parkovací brzdy při sešlápnutém brzdovém pedálu.



Zobrazuje se oranžová kontrolka pneumatiky s vykřičníkem. Co to znamená?



Je třeba zkontrolovat systém sledování tlaku v pneumatikách. Pokud jste nedávno nahustili nebo vyměnili pneumatiku, musíte systém znovu zkalibrovat.

➔ **Systém sledování tlaku v pneumatikách** ➔ Str. 457



Sešlápnutím plynového pedálu nedojde k automatickému uvolnění parkovací brzdy. Proč?



- Zapněte si bezpečnostní pás řidiče.
- Zkontrolujte, zda není převodovka v poloze **P** nebo **N**. Pokud ano, vyberte jakoukoli jinou polohu.



Proč se zařazený rychlostní stupeň automaticky změní na **P**, pokud při couvání otevřu dveře řidiče, abych zkontroloval(a) situaci za vozidlem?



- Zapněte si bezpečnostní pás řidiče.
 - Zavřete dveře řidiče a ručně změňte zařazený rychlostní stupeň.
- Při otevření dveří řidiče ➡ Str. 422



Proč je při sešlápnutí brzdového pedálu slyšet pištivý zvuk?



Je nutné vyměnit brzdové destičky. Vozidlo nechte prohlédnout u dealera.



Lze v tomto vozidle používat bezolovnatý benzín s oktanovým číslem (RON) 91 nebo vyšším?



Vaše vozidlo je zkonstruováno k provozu na prémiový bezolovnatý benzín s oktanovým číslem (RON) 95 nebo vyšším. Není-li tato oktanová třída k dispozici, lze dočasně používat běžný bezolovnatý benzín s oktanovým číslem (RON) 91 nebo vyšším. Pravidelné používání běžného bezolovnatého benzínu může způsobit občasný kovový klepavý zvuk v motoru a povede ke snížení výkonu motoru. Dlouhodobé používání běžného benzínu může vést k poškození motoru.

Bezpečná jízda

V této kapitole a v tomto návodu můžete nalézt mnoho bezpečnostních doporučení.

Pro bezpečnou jízdu

Důležitá bezpečnostní opatření	42
Bezpečnostní prvky vašeho vozidla	44
Bezpečnostní kontrolní seznam	46

Bezpečnostní pásy

Upozornění týkající se bezpečnostních pásů	47
Zapínání bezpečnostního pásu	52
Prohlídka bezpečnostních pásů	56
Kotevní body	57

Airbagy

Součásti systému airbagů	58
Typy airbagů	60
Čelní airbagy (SRS)	60

Kolenní airbagy	66
Středový airbag	70
Boční airbagy	72
Boční hlavové airbagy	75
Kontrolky systému airbagů	77
Péče o airbagy	79

Systém aktivní kapoty

Vysvětlení systému aktivní kapoty	80
Údržba systému aktivní kapoty	82

Bezpečnost dětí

Ochrana dětských cestujících	83
Bezpečnost kojenců a malých dětí	86
Bezpečnost větších dětí	106

Nebezpečí spojené s výfukovými plyny

Oxid uhelnatý	109
---------------------	-----

Bezpečnostní štítky

Umístění štítků	110
-----------------------	-----

Na následujících stránkách jsou popsány bezpečnostní prvky vašeho vozidla a způsoby, jak je správně používat. Následující bezpečnostní opatření považujeme za nejdůležitější.

Důležitá bezpečnostní opatření

■ Vždy se připeste bezpečnostním pásem

Bezpečnostní pás je vaší nejlepší ochranou při všech druzích srážek. Airbagy bezpečnostní pásy nenahrazují, jsou pouze jejich doplňkem. Takže přestože je vaše vozidlo airbagy vybaveno, zajistěte, abyste se vy a vaši spolujezdci vždy správným způsobem připoutali bezpečnostními pásy.

■ Všechny děti připoutejte

Děti do 12 let musí být správně připoutány na zadním sedadle, nikoli na předním sedadle. Kojenci a malé děti musí být připoutány v dětském zádržném systému. Větší děti musí používat podsedák a břišní/ramenní bezpečnostní pás, dokud nebudou moci správně používat bezpečnostní pás bez podsedáku.

■ Buďte si vědomi nebezpečí souvisejících s airbagy

Airbagy mohou zachránit životy, avšak mohou také způsobit vážná nebo smrtelná zranění cestujících, kteří sedí příliš blízko airbagů nebo nejsou správně připoutáni. Nejvíce jsou ohroženi kojenci, malé děti nebo dospělí menšího věku. Dodržujte všechny pokyny a řiďte se výstrahami uvedenými v tomto návodu.

■ Nepijte, když řídíte

Alkohol a řízení nelze kombinovat. Dokonce i jediný nápoj může snížit vaši schopnost reakce na změnu podmínek a vaše reakční doba se s každým dalším nápojem zhoršuje. Proto nepijte, když řídíte, a také nedovolte svým přátelům, aby pili, když řídí.

» Důležitá bezpečnostní opatření

Některé státy zakazují řidiči během řízení používat mobilní telefony, s výjimkou zařízení typu hands-free.

■ **Bezpečnému řízení věnujte patřičnou pozornost**

Rozhovor prostřednictvím mobilního telefonu či jiné činnosti, které odvádějí vaši pozornost od silnice, ostatních vozidel a chodců, mohou vést k nehodě. Pamatujte, že situace se může rychle měnit, a pouze vy můžete rozhodnout, zda je bezpečné nevěnovat řízení plnou pozornost.

■ **Zvolte přiměřenou rychlost**

Nadměrná rychlost je hlavním faktorem zranění a úmrtí při nehodách. Obecně vzato, čím vyšší rychlost, tím vyšší riziko, k závažným zraněním však může dojít i při nižších rychlostech. Nikdy nejezděte rychleji, než je v daných podmínkách bezpečné, bez ohledu na maximální povolenou rychlost.

■ **Své vozidlo udržujte v bezpečném stavu**

Prasknutí pneumatiky nebo mechanická závada mohou být krajně nebezpečné. Abyste snížili možnost, že k takovým potížím dojde, často kontrolujte tlak v pneumatikách i jejich stav a provádějte veškerou pravidelnou údržbu.

■ **Nenechávejte děti ve vozidle bez dozoru**

Děti, domácí zvířata a nesoběstačné osoby ponechané ve vozidle bez dozoru se mohou zranit, pokud aktivují některé funkce vozidla. Jejich vlivem se může vozidlo rozjet a nabourat, což může vést k vážnému nebo smrtelnému zranění jich samotných nebo dalších osob. V závislosti na okolní teplotě může teplota ve vozidle dosáhnout extrémních hodnot a způsobit zdravotní újmu nebo smrt. Nenechávejte je samotné ve vozidle ani se zapnutou klimatizací, může se totiž kdykoli vypnout.

Bezpečnostní prvky vašeho vozidla

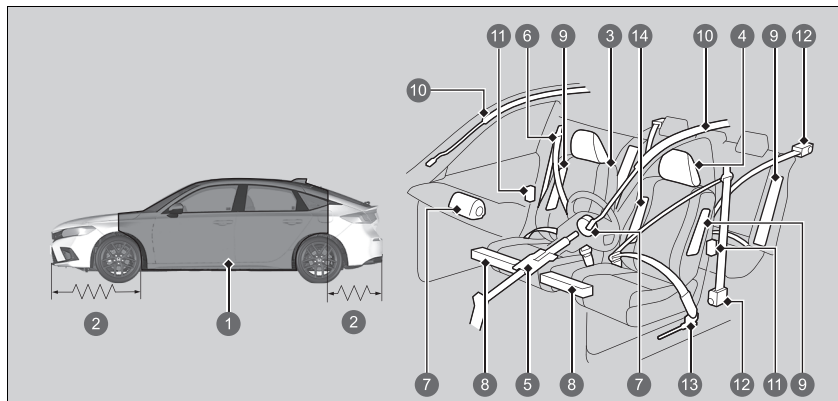

- 1 Bezpečnostní klec
- 2 Deformační zóny
- 3 Sedadla a opěradla sedadel
- 4 Opěrky hlavy
- 5 Zasouvací sloupek řízení
- 6 Bezpečnostní pásy
- 7 Čelní airbasy
- 8 Kolenní airbasy
- 9 Boční airbasy
- 10 Boční hlavové airbasy
- 11 Zámky dveří
- 12 Napínače bezpečnostních pásů
- 13 Vnější předpínače bezpečnostního pásu
- 14 Středový airbag

Bezpečnostní prvky vašeho vozidla

Vaše vozidlo je vybaveno mnoha bezpečnostními prvky, které navzájem spolupracují, aby při nehodě pomohly ochránit vás i vaše spolujezdce.

Některé prvky od vás žádnou součinnost nevyžadují. Mezi ně patří pevný ocelový rám tvořící bezpečnostní klec okolo prostoru cestujících, přední a zadní deformační zóny, zasouvací sloupek řízení a napínače, které v případě nehody napnou bezpečnostní pásy předních a krajních zadních sedadel.

Vy a vaši spolujezdci však nemůžete výhod těchto prvků naplno využít, pokud nesedíte ve správné poloze a pokud vždy nejste připoutáni bezpečnostními pásy. Některé bezpečnostní prvky dokonce mohou přispět ke zranění, pokud nejsou používány správně.

Následující kontrolní seznam vám pomůže převzít aktivní úlohu při ochraně vás i vašich spolujezdců.

Bezpečnostní kontrolní seznam

V zájmu bezpečnosti vás i vašich spolujezdců si zvykněte tyto položky kontrolovat před každou jízdou.

- Sedadlo nastavte do polohy vhodné pro řízení. Přední sedadla nastavte tak, aby byla posunuta co nejvíce dozadu, avšak umožňovala řidiči ovládat vozidlo. Sezení příliš blízko přednímu airbagu může při nehodě vést k vážnému nebo smrtelnému zranění.
➤ **Sedadla** Str. 250
- Opěrky hlavy nastavte do správné polohy. Opěrky hlavy jsou nejdůležitější, pokud je střed opěrky hlavy v jedné rovině se středem vaší hlavy. Vyšší osoby musí své opěrky hlavy nastavit do nejvyšší polohy.
➤ **Nastavení poloh předních opěrek hlavy** Str. 258
- Vždy se připevněte bezpečnostním pásem a ujistěte se, že jste připoutáni správným způsobem. Zkontrolujte, zda jsou všichni spolujezdcé také správně připoutáni.
➤ **Zapínání bezpečnostního pásu** Str. 52
- Děti chraňte pomocí bezpečnostních pásů nebo dětského zádržného systému v závislosti na věku, výšce a hmotnosti.
➤ **Bezpečnost dětí** Str. 83

Bezpečnostní kontrolní seznam

Jestliže se v informačním rozhraní řidiče zobrazí hlášení otevřených dveří nebo výklopných dveří, nejsou některé dveře nebo výklopné dveře dovořené. Dovřete správně všechny dveře a výklopné dveře, hlášení zmizí.

➤ **Výstražná a informační hlášení informačního rozhraní řidiče** Str. 136

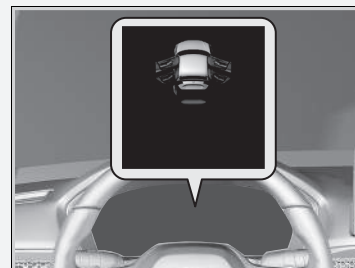

Upozornění týkající se bezpečnostních pásů

Bezpečnostní pásy jsou nejúčinnějším samostatným bezpečnostním zařízením, protože vás udržují spojené s vozidlem, a vy tak můžete využít výhod mnoha zabudovaných bezpečnostních prvků. Také zabraňují vymrštění řidiče proti vnitřním částem vozidla, proti ostatním spolujezdcům nebo ven z vozidla. Správně zapnuté bezpečnostní pásy také při nehodě udržují vaše tělo tak, abyste mohli naplno využít výhod doplňkové ochrany, kterou zajišťují airbagy.

Bezpečnostní pásy vás navíc pomáhají ochránit téměř při každém typu nehody, včetně:

- čelních nárazů
- bočních nárazů
- nárazů zezadu
- převrácení

Upozornění týkající se bezpečnostních pásů

VÝSTRAHA

Pokud se správným způsobem nepřipoutáte, zvyšuje se riziko vážného nebo smrtelného zranění v případě nehody, přestože je vaše vozidlo vybaveno airbagy.

Vy a vaši spolujezdcí se vždy správným způsobem připoutejte bezpečnostními pásy.

VÝSTRAHA: Bezpečnostní pásy jsou navrženy tak, aby se opíraly o kostru těla, a musí být zapnuté nízko přes přední část pánve nebo přes pánev, hrudník a ramena. Nezapínejte břišní část pásu přes oblast břicha.

VÝSTRAHA: Bezpečnostní pásy nastavte tak, aby seděly co nejpevněji a byly vám pohodlné. Zajistíte tak ochranu, ke které byly navrženy. Prověšený pás výrazně snižuje vaši ochranu.

VÝSTRAHA: Nezapínejte si překroucené pásy.

VÝSTRAHA: Každý pás smí mít zapnutý pouze jeden cestující. Je nebezpečné pás zapínat okolo dítěte, které má cestující na klíně.

■ Břišní/ramenní bezpečnostní pásy

Všech pět míst k sezení je vybaveno břišními/ramenními bezpečnostními pásy s blokovacími navijecí. Během normální jízdy vám navijec umožňuje volně se pohybovat, přičemž je pás stále mírně napnut. Při srážce nebo náhlém zastavení se navijec zablokuje, aby zadržel vaše tělo.

Při použití dětského zadržného systému orientovaného vpřed musí být bezpečnostní pás správně připevněn.

► Montáž dětského zadržného systému pomocí břišního/ramenního bezpečnostního pásu Str. 102

■ Správné používání bezpečnostních pásů

Abyste pásy správně používali, dodržujte tyto zásady:

- Všichni cestující musí sedět vzpřímeně, opřít se o sedadlo a zůstat v této poloze po celou dobu jízdy. Hrbení se a naklánění snižuje účinnost pásu a při nehodě může zvýšit riziko vážného zranění.
- Ramenní část břišního/ramenního bezpečnostního pásu si nikdy nezasunujte pod rameno nebo za krk. V případě nehody by to mohlo způsobit velmi vážná zranění.
- Dva lidé nikdy nesmějí současně používat jeden bezpečnostní pás. Učiní-li tak, při nehodě může dojít k jejich velmi vážnému zranění.
- Na bezpečnostní pásy neumísťujte žádná příslušenství. Zařízení určená ke zvýšení pohodlí nebo ke změně polohy ramenního pásu mohou snížit schopnost ochrany a při nehodě zvýšit riziko vážného zranění.

►► Upozornění týkající se bezpečnostních pásů

Když vytáhnete bezpečnostní pás příliš rychle, zajistí se v dané poloze. Pokud se to stane, mírně bezpečnostní pás naviňte, poté jej pomalu vytáhněte.

Bezpečnostní pásy vás nemohou ochránit úplně v případě jakékoli nehody. Ve většině případů však bezpečnostní pásy mohou snížit riziko vážného zranění.

Ve většině zemí je vyžadováno, abyste měli zapnuté bezpečnostní pásy. Věnujte čas obeznámení se s dopravními předpisy zemí, kterými budete projíždět.

■ Připomenutí nezapnutého bezpečnostního pásu

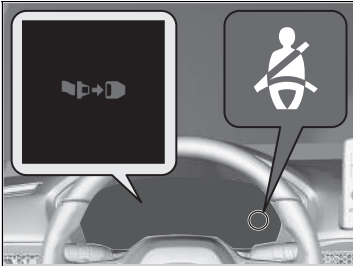

■ Přední sedadla

Systém bezpečnostních pásů má kontrolku na přístrojové desce, která upozorňuje řidiče nebo spolujezdce vepředu (nebo oba), aby si zapnuli bezpečnostní pás. Pokud nastavíte režim napájení do polohy ZAPNUTO a bezpečnostní pás není zapnutý, kontrolka se rozsvítí.

Zvukový signál bude znít opakovaně a kontrolka bude za jízdy blikat, dokud nedojde k zapnutí bezpečnostního pásu.

▶▶ Připomenutí nezapnutého bezpečnostního pásu

Kontrolka se také rozsvítí, pokud si cestující na předním sedadle nezapne bezpečnostní pás během šesti sekund od zapnutí režimu napájení.

Pokud na sedadle předního spolujezdce nikdo nesedí, kontrolka se nerozsvítí a zvukový signál nezazní.

Pokud se rozsvítí kontrolka nebo zazní zvukový signál i bez spolujezdce na předním sedadle.

Zkontrolujte, zda:

- Na sedadle spolujezdce není žádný těžký předmět.
- Bezpečnostní pás řidiče je zapnutý.

Pokud se kontrolka nerozsvítí a spolujezdec sedí na sedadle a není připoután, je pravděpodobně zablokovaný snímač detekce obsazení sedadla.

Zkontrolujte, zda:

- není na sedadle položený polštář,
- přední spolujezdec sedí správně.

Pokud se nejedná o žádnou z těchto možností, nechte vozidlo co nejdříve zkontrolovat u svého dealera.

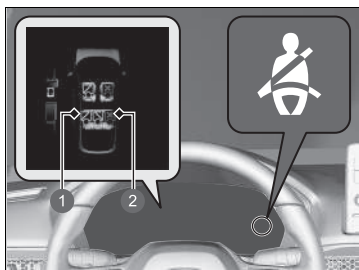

- 1 Zapnutý
- 2 Nezapnutý

■ Zadní sedadla

Vaše vozidlo monitoruje použití bezpečnostních pásů zadních sedadel. Informační rozhraní řidiče vás upozorní, pokud je obsazeno sedadlo a není použit některý z bezpečnostních pásů zadních sedadel.

Upozornění se zobrazí v těchto případech:

- Při zapnutém režimu napájení je odepnutý bezpečnostní pás cestujícího na zadním sedadle.
- Dojde k otevření a zavření zadních dveří.
- Některý z cestujících na zadním sedadle si zapne či odepne bezpečnostní pás.

Dojde-li během jízdy k odepnutí bezpečnostního pásu některého z cestujících na zadním sedadle, bude blikat kontrolka připomenutí nezapnutého bezpečnostního pásu a bude znít zvukový signál.

Automatické napínače bezpečnostních pásů

Za účelem zvýšení bezpečnosti jsou přední sedadla a krajní zadní sedadla vybavena automatickými napínači bezpečnostních pásů.

Napínače automaticky napnou bezpečnostní pásy předních sedadel a bezpečnostní pásy krajních zadních sedadel při mírné až silné čelní srážce, někdy dokonce i v případě, kdy srážka není silná natolik, aby došlo k naplnění čelních airbagů nebo kolenních airbagů řidiče a spolujezdce.

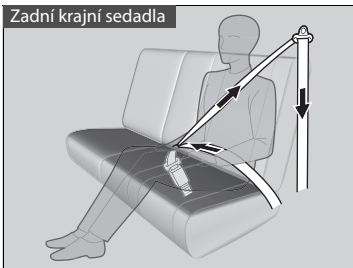
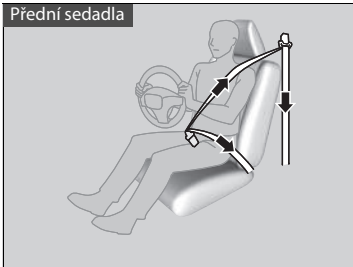

Automatické napínače bezpečnostních pásů

Napínače bezpečnostních pásů mohou spustit pouze jednou.

Dojde-li ke spuštění napínače, rozsvítí se kontrolka SRS. Nechte svého dealera, aby napínač vyměnil a důkladně prohlédl systém bezpečnostních pásů, protože systém by při další nehodě nemusel zajistit ochranu.

Při bočním středním až silném nárazu může spustit napínač na obou stranách vozidla.

Zapínání bezpečnostního pásu

Jakmile nastavíte přední sedadlo do správné polohy, usedněte vzpřímeně a opřete se o sedadlo:

➤ **Sedadla** Str. 250



1. Pomalu vytáhněte.

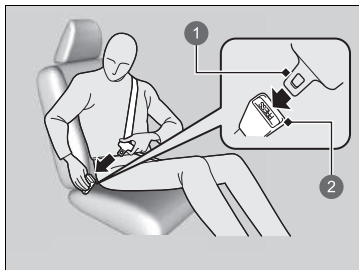

2. Západku zasuňte do zámku, poté zatáhněte za pás, abyste se ujistili, že je v zámku zajištěna.

► Dbejte, aby pás nebyl překroucený a nebyl o nic zachycený.

1 Západka

2 Zámek

➤ Zapínání bezpečnostního pásu

Na sedadle s nefunkčním bezpečnostním pásem nebo pásem, který patrně nefunguje správně, nesmí nikdo sedět. Bezpečnostní pás, který nefunguje správně, nemusí cestujícího v případě nehody ochránit. Nechte dealera, aby pás co nejdříve zkontroloval.

Do zámku a mechanismu navijče nikdy nezasouvejte žádná cizí tělesa.

Pokud se bezpečnostní pás zdá být zaseknutý ve zcela zatažené poloze, jednou pevně zatáhněte za ramenní část pásu a zatlačte jej zpět.

Poté pás opatrně vytáhněte z navijče a zapněte si jej. Pokud se vám nepodaří uvolnit bezpečnostní pás ze zcela navinuté polohy, nedovolte nikomu sedět na tomto sedadle a odveďte vozidlo k dealerovi na opravu.

➤ **Upozornění týkající se bezpečnostních pásů** Str. 47

➤ **Prohlídka bezpečnostních pásů** Str. 56

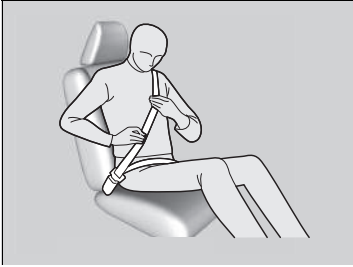

3. Břišní část bezpečnostního pásu umístěte co nejnižší přes svoje boky (viz nákres), poté zatáhněte za ramenní část pásu, aby břišní část bezpečnostního pásu pevně seděla. To umožňuje, aby vaše pevné pánevní kosti absorbovaly sílu nárazu, a snižuje riziko vnitřních zranění.
4. Je-li zapotřebí, znovu potáhněte za pás vzhůru, abyste odstranili průvěš, poté zkontrolujte, zda pás vede přes střed vaší hrudi a přes vaše rameno. To rozptyluje síly nárazu přes nejsilnější kosti horní části vašeho těla.

▶▶ Zapínání bezpečnostního pásu

⚠ VÝSTRAHA

Nesprávné umístění bezpečnostních pásů může v případě nehody způsobit vážné nebo smrtelné zranění.

Dbejte, aby během jízdy byly všechny bezpečnostní pásy umístěny správným způsobem.

Chcete-li pás uvolnit, stiskněte červené tlačítko **PRESS** a poté vedte pás rukou, dokud nebude zcela navinut. Při opouštění vozidla dbejte, aby byl pás řádně uložen a nezástal zachycený v zavíraných dveřích.

■ Nastavování ramenního ukotvení

Přední sedadla jsou vybavena nastavitelnými ramenními ukotveními, aby vyhovovala cestujícím vyššího i menšího vzrůstu.



1. Držte uvolňovací tlačítko a přesuňte ukotvení nahoru a dolů.
2. Ukotvení umístěte tak, aby pás přecházel přes střed hrudi a přes rameno.

▣ Nastavování ramenního ukotvení

Až nastavení dokončíte, ujistěte se, že je poloha ramenního ukotvení zajištěná.

Výšku ramenního ukotvení lze nastavit ve čtyřech úrovních. Pokud se pás dotýká vašeho krku, snižte výšku o jednu úroveň.

Doporučení pro těhotné ženy

Zvažte tuto alternativu:

Jste-li těhotná, pak nejlepším způsobem, jak ochránit sebe a své dosud nenarozené dítě během řízení nebo za jízdy ve vozidle, je se vždy připoutat bezpečnostním pásem. Když zapínáte bezpečnostní pás, ramenní část pásu vedte přes hrudník, abyste se vyhnula břichu, a břišní část pásu vedte co nejnižší přes boky. (Viz nákres.)



☒ Doporučení pro těhotné ženy

Při každém vyšetření se svého lékaře zeptejte, zda je v pořádku, abyste řídila.

Abyste snížila riziko zranění vás a vašeho dosud nenarozeného dítěte, která by mohla být způsobena naplňujícím se čelním airbagem:

- Za jízdy sedte vzpřímeně a sedadlo nastavte co nejvíce dozadu tak, abyste stále měla vozidlo plně pod kontrolou.
- Pokud sedíte na sedadle spolujezdce, sedadlo nastavte co nejvíce dozadu.

Prohlídka bezpečnostních pásů

Stav bezpečnostních pásů kontrolujte pravidelně následujícím způsobem:

- Pás zcela vytáhněte ven a zkontrolujte, zda není roztřepený, rozříznutý, popálený nebo opotřeбенý.
- Zkontrolujte, zda západky a zámky fungují a zda se pás snadno navijí.
 - Pokud se pás snadno nenavijí, může problém vyřešit vyčištění pásu. Používejte pouze jemné mýdlo a vodu. Nepoužívejte bělidlo nebo čisticí rozpouštědla. Dbejte, aby pás byl před navinutím úplně suchý.

Jakýkoli pás, který není v dobrém stavu nebo nefunguje správně, nezajistí správnou ochranu a je nutné jej co nejdříve vyměnit.

Pás, který byl zapnut během nehody, nemusí zajistit stejnou úroveň ochrany při možné další nehodě. Pokud došlo k jakékoli srážce, nechte bezpečnostní pásy prohlédnout u dealera.

►► Prohlídka bezpečnostních pásů

VÝSTRAHA

Zanedbání kontroly nebo údržby bezpečnostních pásů by mohlo vést k vážnému nebo smrtelnému zranění v případě, že bezpečnostní pásy nebudou fungovat, když to bude zapotřebí.

Bezpečnostní pásy pravidelně kontrolujte a veškeré závady nechte co nejdříve opravit.

VÝSTRAHA: Uživatel nesmí provádět žádné úpravy a přidávat doplňky, které by zabránily zařízením sloužícím k nastavení bezpečnostního pásu odstranit průvės nebo zabránily nastavení sestavy bezpečnostního pásu za účelem odstranění průvėsu.

VÝSTRAHA: Je nezbytné nutné vyměnit celou sestavu poté, co byla použita při silném nárazu, a to dokonce i když není zjevné poškození sestavy.

VÝSTRAHA: Dbejte opatrnosti, aby nedošlo ke znečištění popruhu leštidly, oleji či chemikáliemi, a zejména kyselinou z akumulátoru. Čištění lze bezpečně provést pomocí jemného mýdla a vody. Bezpečnostní pás vyměňte, pokud popruh začne být roztřepený, znečištěný nebo poškozený.

Kotevní body



Při výměně bezpečnostních pásů použijte kotevní body zobrazené na obrázcích. Přední sedadlo je vybaveno břišním/ramenním bezpečnostním pásem.

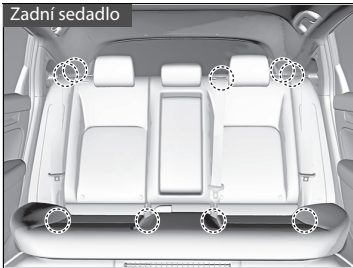

Zadní sedadlo má tři tříbodové bezpečnostní pásy.

Součásti systému airbagů

Čelní airbagy, kolenní airbag řidiče, kolenní airbag předního spolujezdce, boční, přední středové a boční hlavové airbagy jsou aktivovány v závislosti na směru a síle nárazu. Systém airbagů zahrnuje:

- Dva čelní airbagy SRS (doplňkový zádržný systém). Airbag řidiče je uložen ve středu volantu, čelní airbag spolujezdce je uložen v palubní desce. Oba jsou označeny nápisem **SRS AIRBAG**.
- Dva kolenní airbagy. Kolenní airbag řidiče je uložený pod sloupkem řízení; kolenní airbag předního spolujezdce je uložený pod odkládací schránkou. Oba jsou označeny nápisem **SRS AIRBAG**.
- Čtyři boční airbagy, jeden pro řidiče, jeden pro předního spolujezdce a dva pro zadní krajní sedadla. Airbagy jsou uloženy ve vnějších okrajích opěradel sedadel. Všechny jsou označeny nápisem **SIDE AIRBAG**.
- Dva boční hlavové airbagy, jeden na každé straně vozidla. Airbagy jsou uloženy ve stropě, nad bočními okny. Přední a zadní sloupky jsou označeny nápisem **SIDE CURTAIN AIRBAG**.
- Jeden středový airbag. Airbag je uložen ve středové části opěradla sedadla řidiče. Je označen nápisem **CENTER AIRBAG**.
- Když je režim napájení v poloze ZAPNUTO, elektronická řídicí jednotka neustále monitoruje informace o různých snímačích nárazů, snímačích v sedadlech a zámcích, aktivátorech airbagů, napínačích bezpečnostních pásů a další informace o vozidle. Jednotka je schopna v případě nárazu tyto informace zaznamenat.
- Automatické napínače bezpečnostních pásů pro přední sedadla a krajní zadní sedadla.
- Snímače nárazu, které mohou detekovat mírný až silný čelní nebo boční náraz.
- Kontrolka na středové konzole, která vás upozorní, že došlo k odpojení čelního airbagu spolujezdce.
- Kontrolku na přístrojové desce, která vás upozorní na možný problém se systémem airbagů nebo napínači bezpečnostních pásů.

■ Důležitá fakta ohledně airbagů

Airbagy mohou představovat vážná nebezpečí. Aby splnily svůj úkol, musí se airbagy naplnit velkou silou. Proto i když airbagy pomáhají zachraňovat životy, mohou způsobit popáleniny, poškrábání nebo jiná menší zranění, někdy dokonce i smrtelná, v případě, že cestující nejsou správně připoutáni bezpečnostními pásy a nesedí správně.

Co musíte udělat: Vždy se správně připoutejte bezpečnostním pásem a sedte vzpřímeně co nejdále od volantu tak, abyste měli vozidlo plně pod kontrolou. Spolujezdec musí své sedadlo posunout co možná nejdále od palubní desky.

Pamatujte však, že žádný bezpečnostní systém nemůže předejít všem zraněním nebo smrti při vážné nehodě, dokonce i když jste správně připoutáni a dojde k naplnění airbagů.

Mezi sebe a přední airbag nepokládejte žádné těžké nebo ostré předměty.

Převážení těžkých nebo ostrých předmětů na vašem klíně nebo jízda s dýmkou nebo jiným ostrým předmětem ve vašich ústech může v případě, že dojde k naplnění čelního airbagu, vést ke zraněním.

Na kryty čelního airbagu, kolenního airbagu řidiče a kolenního airbagu předního spolujezdce nepřípevňujte ani nepokládejte žádné předměty. Předměty na krytech nesoucích označení **SRS AIRBAG** by mohly narušit správnou funkci airbagů, nebo by při naplnění airbagů mohly být vymrštěny uvnitř vozidla a někoho poranit.

▶▶ Důležitá fakta ohledně airbagů

Airbagy se nepokoušejte deaktivovat. Airbagy a bezpečnostní pásy společně zajišťují nejlepší ochranu.

Během jízdy držte ruce a ramena mimo oblast otevření čelního airbagu tak, že se budete držet obě strany volantu. Nedávejte paži přes kryt airbagu.

Typy airbagů

Vaše vozidlo je vybaveno pěti typy airbagů:

- **Čelní airbagy:** Airbagy před sedadly řidiče a spolujezdce.
- **Kolenní airbagy:** Airbagy pod sloupkem řízení a odkládací schránkou.
- **Středové airbagy:** Airbag ve středové části opěradla sedadla řidiče.
- **Boční airbagy:** Airbagy ve vnějších opěradlech sedadel řidiče a předního spolujezdce a vedle zadních krajních sedadel.
- **Boční hlavové airbagy:** Airbagy se nacházejí nad bočními okny.

Každý z nich je popsán na následujících stránkách.

Čelní airbagy (SRS)

Čelní airbagy SRS se naplní při mírné až silné čelní srážce, aby pomohly ochránit hlavu a hrudník řidiče anebo spolujezdce.

Název **SRS** (doplňkový zádržný systém) naznačuje, že airbagy bezpečnostní pásy nenahrazují, jsou pouze jejich doplňkem. Bezpečnostní pásy jsou primárním zádržným systémem cestujících.

Umístění pouzder

Čelní airbagy jsou uloženy ve středu volantu na straně řidiče a v palubní desce na straně spolujezdce. Oba airbagy jsou označeny nápisem **SRS AIRBAG**.

Typy airbagů

Airbagy se mohou naplnit, kdykoli je režim napájení v poloze ZAPNUTO.

Po naplnění airbagu při nehodě můžete vidět malé množství kouře. Ten vzniká při spalovacím procesu ve vyvíječi plynu a není škodlivý. Lidé s onemocněním dýchacích cest mohou pocítit dočasné obtíže. Pokud k tomu dojde, bezpečným způsobem co nejrychleji opusťte vozidlo.

■ Funkce

Čelní airbagy jsou navrženy tak, aby se naplnily při mírných až silných čelních srážkách. Když vozidlo prudce zpomalí, snímače vyšlou do řídicí jednotky informaci, která spustí naplnění jednoho nebo obou čelních airbagů.

K čelní srážce může dojít přímo, v určitém úhlu mezi dvěma vozidly, nebo když vozidlo narazí do stojícího objektu, jako je například betonová zeď.

■ Jak čelní airbagy fungují

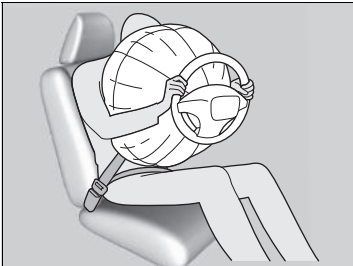

Bezpečnostní pás zadržuje váš trup, čelní airbagy zajišťují doplňkovou ochranu pro vaši hlavu a hrudník.

Čelní airbagy se okamžitě vyfouknou, aby nepřekážely řidiči v rozhledu nebo aby řidič mohl dál řídit a používat ovládací prvky.

Celkový čas potřebný pro naplnění a vyprázdnění je tak krátký, že většina cestujících aktivaci airbagů ani nezaregistruje, dokud je neuvídí ležet před sebou.

■ Kdy by se čelní airbagy neměly aktivovat

Drobné čelní srážky: Čelní airbagy jsou navrženy k tomu, aby doplňovaly bezpečnostní pásy a pomáhaly zachraňovat životy, neslouží ale k prevenci drobných odřenin nebo dokonce zlomenin kostí, ke kterým může dojít při mírných až silných čelních srážkách.

Boční nárazy: Čelní airbagy mohou zajistit ochranu, když náhlé zpomalení způsobí pohyb řidiče nebo spolujezdce směrem k přední části vozidla. Boční airbagy a boční hlavové airbagy byly navrženy speciálně k tomu, aby pomohly snížit závažnost zranění, ke kterým může dojít při mírných až silných bočních nárazech při pohybu řidiče nebo spolujezdce na stranu vozidla.

Nárazy zezadu: Opěrky hlavy a bezpečnostní pásy jsou vaší nejlepší ochranou při nárazu zezadu. Čelní airbagy nemohou zajistit žádnou výraznou ochranu a nejsou navrženy tak, aby došlo k jejich aktivaci při takových srážkách.

Převrácení: Při převrácení vozidla nabízejí nejlepší ochranu bezpečnostní pásy a boční airbagy. Protože čelní airbagy by mohly zajistit jen malou nebo dokonce žádnou ochranu, nejsou navrženy tak, aby došlo k jejich aktivaci při převrácení vozidla.

■ Kdy k aktivaci čelních airbagů dojde při minimálním nebo žádném viditelném poškození

Protože systém airbagů reaguje na náhlé zpomalení, silný náraz do rámu vozidla nebo zavěšení kol může způsobit aktivaci jednoho nebo více airbagů. Jedná se například o nájezd na patník, okraj díry nebo jiný nízký, upevněný předmět, který způsobí náhlé zpomalení podvozku vozidla. Protože k nárazu dochází zespodu vozidla, poškození nemusí být ihned patrné.

■ Kdy k aktivaci čelních airbagů nemusí dojít, přestože se vnější poškození může zdát vážné

Jelikož deformační části karoserie při nehodě absorbují energii srážky, rozsah viditelného poškození nemusí vždy být známkou správného fungování airbagů. Ve skutečnosti některé srážky mohou způsobit vážné poškození, avšak bez aktivace airbagu, protože airbagů by nebylo zapotřebí nebo by nezajistily ochranu, i kdyby došlo k jejich aktivaci.

■ Systém vypnutí čelního airbagu spolujezdce

Je-li nutné umístit dětský zadržný systém orientovaný vzad na místo předního spolujezdce, musíte pomocí zabudovaného klíče ručně vypnout systém čelního airbagu spolujezdce.

■ Vypínač čelního airbagu spolujezdce

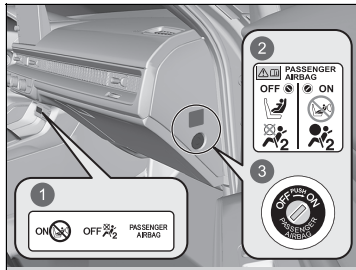

- 1 Kontrolka **ON/OFF** čelního airbagu spolujezdce
- 2 Výstražný štítek systému
- 3 Spínač **ON/OFF**

Je-li spínač **ON/OFF** předního airbagu spolujezdce v poloze:

OFF: Čelní airbag spolujezdce je vypnutý. Při čelním nárazu, při kterém dojde k naplnění čelního airbagu řidiče, se čelní airbag spolujezdce nenaplní.

Pro připomenutí zůstane svítit kontrolka vypnutí čelního airbagu spolujezdce.

ON: Čelní airbag spolujezdce je zapnutý.

Kontrolka zapnutého čelního airbagu spolujezdce se rozsvítí a zůstane svítit po dobu přibližně 60 sekund.

▶▶ Systém vypnutí čelního airbagu spolujezdce

▲ VÝSTRAHA

Systém čelního airbagu spolujezdce je nutné vypnout, je-li nevyhnutelné umístit dětský zadržný systém orientovaný vzad na místo spolujezdce.

Pokud se čelní airbag spolujezdce naplní, může zasáhnout dětský zadržný systém orientovaný vzad silou dostatečnou k tomu, aby kojenci způsobil vážné nebo smrtelné zranění.

▲ VÝSTRAHA

Systém čelního airbagu spolujezdce nezapomeňte zapnout, pokud dětský zadržný systém orientovaný vzad na místě spolujezdce nepoužíváte.

Ponecháte-li systém předního airbagu spolujezdce vypnutý, může při srážce dojít k vážnému nebo smrtelnému zranění.

■ Chcete-li vypnout systém čelního airbagu spolujezdce

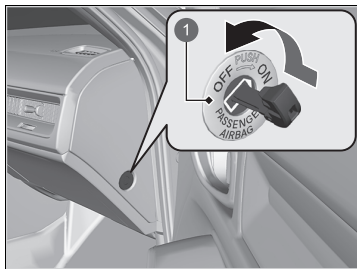

- 1 Spínač **ON/OFF** čelního airbagu spolujezdce

■ Kontrolka vypnutí čelního airbagu spolujezdce

Jestliže je systém čelního airbagu spolujezdce zapnutý, kontrolka zhasne několik sekund po přepnutí režimu napájení do polohy ZAPNUTO .

Je-li systém čelního airbagu spolujezdce vypnutý, kontrolka zůstane svítit, nebo na okamžik zhasne a znovu se rozsvítí.

1. Zatáhněte parkovací brzdu a nastavte režim napájení na VOZIDLO VYPNUTO.
2. Otevřete přední dveře na straně spolujezdce.
3. Zabudovaný klíč zasuněte do spínače **ON/OFF** čelního airbagu spolujezdce.
 - Spínač se nachází na bočním panelu u přístrojové desky na straně spolujezdce.
4. Zabudovaný klíč otočte do polohy **OFF** (vypnuto) a vytáhněte jej ze spínače.

►► Chcete-li vypnout systém čelního airbagu spolujezdce

POZNÁMKA

- K otočení spínače **ON/OFF** čelního airbagu spolujezdce použijte klíč zabudovaný ve vozidle. Pokud použijete jiný klíč, může dojít k poškození spínače, nebo systém čelního airbagu spolujezdce nemusí fungovat správně.
- Je-li klíč ve spínači **ON/OFF** čelního airbagu spolujezdce, nezavírejte dveře ani zabudovaný klíč nadměrně nezatažujte. Mohlo by dojít k poškození vypínače nebo klíče.

Důrazně doporučujeme, abyste dětský zádržný systém orientovaný vzad nemontovali na sedadlo spolujezdce.

🚗 **Ochrana kojenců** Str. 86

Je vaší odpovědností nastavit vypínač systému čelního předního airbagu spolujezdce na **OFF**, když dětský zádržný systém orientovaný vzad umístíte na sedadlo spolujezdce.

Pokud dětský zádržný systém orientovaný vzad není na sedadle spolujezdce používán, systém znovu zapněte.

■ Štítek systému vypnutí čelního airbagu spolujezdce

Štítek se nachází na bočním panelu u přístrojové desky na straně předního spolujezdce.



- ❶ Kojenec v dětském zádržném systému orientovaném vzad: Může jet vpředu, je-li to nevyhnutelné
- ❷ Nesmí jet vpředu
- ❸ Čelní airbag spolujezdce je: Aktivní
- ❹ Neaktivní

Kolenní airbagy

Kolenní airbagy SRS se naplní při mírné až silné čelní srážce, aby pomohly udržet řidiče nebo předního spolujezdce ve správné poloze a pomohly maximálně využít výhody poskytované dalšími bezpečnostními funkcemi vozidla.

Název **SRS** (doplňkový zadržný systém) naznačuje, že airbag bezpečnostní pásy nenahrazuje, je pouze jejich doplňkem. Bezpečnostní pásy jsou primárním zadržným systémem cestujících.

Umístění pouzder

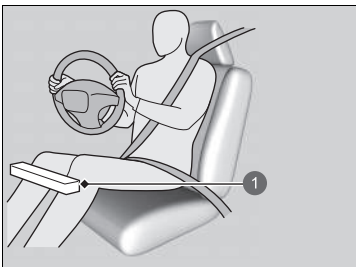

1 Umístění kolenního airbagu řidiče

Kolenní airbag řidiče je uložen pod sloupkem řízení a kolenní airbag předního spolujezdce pod odkládací schránkou.

Oba jsou označeny nápisem **SRS AIRBAG**.

Kolenní airbagy

Na kolenní airbag ani do jeho blízkosti nepřipevňujte žádná příslušenství, neboť by mohla bránit správné funkci airbagu nebo dokonce někoho poranit při naplnění airbagu.

Řidič ani přední spolujezdec by neměli odkládat žádné předměty pod sedadlo ani na zem za nohy. Předměty mohou znemožnit správnou aktivaci airbagu v případě mírné až silné čelní srážky a mohou mít za následek nedostatečnou ochranu.

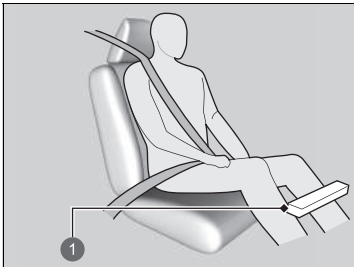

- 1 Umístění kolenního airbagu spolujezdce

■ Funkce

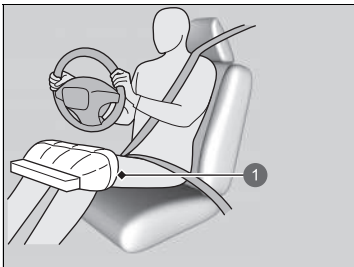

- 1 Aktivovaný kolenní airbag řidiče

Kolenní airbag řidiče a předního spolujezdce se aktivují současně s airbagem řidiče, respektive předního spolujezdce.

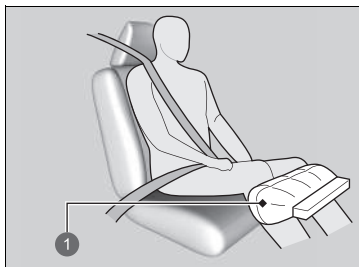

- 1 Aktivovaný kolenní airbag spolujezdce

■ Kdy k aktivaci kolenních airbagů dojde při minimálním nebo žádném viditelném poškození

Protože systém airbagů reaguje na náhlé zpomalení, silný náraz do rámu vozidla nebo zavěšení kol může způsobit aktivaci jednoho nebo více airbagů.

Jedná se například o nájezd na patník, okraj díry nebo jiný nízký, upevněný předmět, který způsobí náhlé zpomalení podvozku vozidla. Protože k nárazu dochází zesponu vozidla, poškození nemusí být ihned patrné.

■ Kdy k aktivaci kolenních airbagů nemusí dojít, přestože se vnější poškození může zdát vážné

Jelikož deformační části karoserie při nehodě absorbují energii srážky, rozsah viditelného poškození nemusí vždy být známkou správného fungování airbagů. Ve skutečnosti některé srážky mohou způsobit vážné poškození, avšak bez aktivace airbagu, protože airbagů by nebylo zapotřebí nebo by nezajistily ochranu, i kdyby došlo k jejich aktivaci.

Středový airbag

Středový airbag je určen pro ochranu hlavy řidiče a předního spolujezdce při mírném až silném bočním nárazu.

Umístění pouzdra

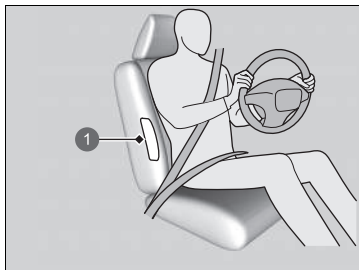

1 Umístění středového airbagu

Středový airbag je uložen ve středové části opěradla sedadla řidiče.

Je označen **CENTER AIRBAG**.

Funkce

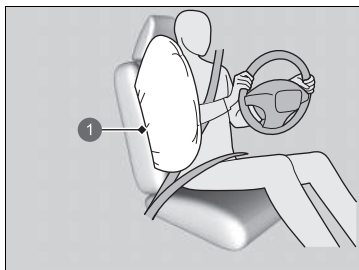

1 Středový airbag

Středový airbag

Zajistěte, abyste vy a přední spolujezdec vždy seděli vzpřímeně. Naklánění do dráhy středového airbagu může zabránit správné aktivaci airbagu a zvýšit nebezpečí vážného zranění.

Na středový airbag a do jeho blízkosti nepřipevňujte žádná příslušenství. Mohla by překážet správné funkci airbagu nebo někoho poranit při naplnění airbagu.

Neotevírejte víko odkládacího prostoru konzoly za jízdy.

Kryt opěradla sedadla řidiče nezakrývejte a nevyměňujte jej, aniž byste se poradili s dealerem.

Nesprávná výměna nebo zakrytí krytů opěradla sedadla řidiče může zabránit správnému naplnění středového airbagu při bočním nárazu.

■ Kdy dojde k aktivaci středového airbagu při minimálním nebo žádném viditelném poškození

Protože systém airbagů reaguje na náhlé zrychlení, silný náraz do strany rámu vozidla může způsobit aktivaci středového airbagu. V takových případech může vzniknout malé nebo dokonce žádné poškození, avšak snímače bočního nárazu detekovaly náraz dost silný k tomu, aby airbag aktivovaly.

■ Kdy k aktivaci středového airbagu nemusí dojít, přestože se viditelné poškození může zdát vážné

Je možné, že se středový airbag neaktivuje během nárazu, při kterém dojde k evidentně vážnému poškození. To se může stát, pokud bod nárazu nastal na konci přední nebo zadní části vozidla nebo pokud deformační části karoserie vozidla absorbovaly většinu energie nárazu. Ani v jednom případě není středový airbag zapotřebí, a i kdyby došlo k jeho aktivaci, nezajistil by ochranu.

Boční airbagy

Boční airbagy pomáhají chránit trup a pánev řidiče, předního spolujezdce nebo cestujícího na krajním zadním sedadle při mírném až silném bočním nárazu.

Umístění pouzder

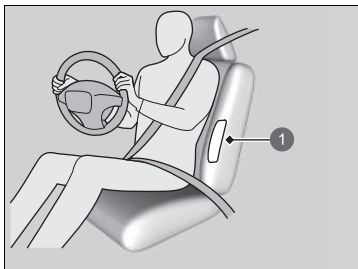

1 Umístění bočního airbagu

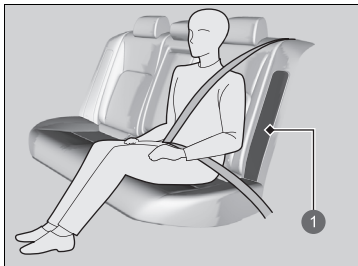

1 Umístění bočního airbagu

Boční airbagy jsou uloženy ve vnějším okraji opěradel sedadel řidiče a spolujezdce a vedle zadních krajních sedadel.

Všechny jsou označeny **SIDE AIRBAG**.

Boční airbagy

Na boční airbagy a do jejich blízkosti nepripevňujte žádná příslušenství. Mohly by překážet správné funkci airbagů nebo někoho poranit při naplnění airbagu.

Funkce

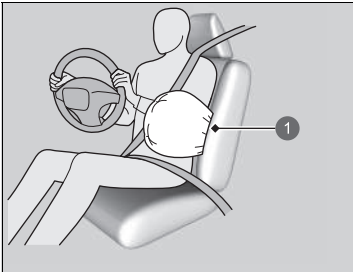

1 Aktivovaný boční airbag

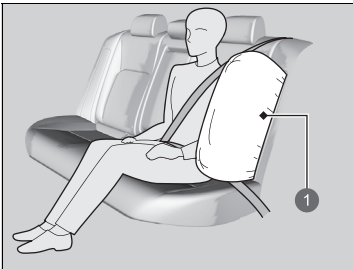

1 Aktivovaný boční airbag

Pokud snímače detekují mírný až silný boční náraz, řídicí jednotka odešle signál bočnímu airbagu na straně nárazu, aby se okamžitě naplnil.

Boční airbagy

Kryty opěradel předních sedadel nezakrývejte a nevyměňujte je, aniž byste se poradili s dealerem. Nesprávná výměna nebo zakrytí krytů opěradel předních sedadel může zabránit správnému naplnění bočních airbagů při nárazu vašeho vozidla.

Nedovolte spolujezdci, aby se opíral do strany s hlavou v oblasti aktivace bočního airbagu. Naplňující se boční airbag může udeřit velkou silou a vážně spolujezdce zranit.

■ Kdy dojde k aktivaci bočního airbagu při minimálním nebo žádném viditelném poškození

Protože systém airbagů reaguje na náhlé zrychlení, silný náraz do strany rámu vozidla může způsobit aktivaci bočního airbagu. V takových případech může vzniknout malé nebo dokonce žádné poškození, avšak snímače bočního nárazu detekovaly náraz dost silný k tomu, aby airbag aktivovaly.

■ Kdy k aktivaci bočního airbagu nemusí dojít, přestože se viditelné poškození může zdát vážné

Je možné, že se boční airbag neaktivuje během nárazu, při kterém dojde k evidentně vážnému poškození. To se může stát, pokud bod nárazu nastal na konci přední nebo zadní části vozidla nebo pokud deformační části karoserie vozidla absorbovaly většinu energie nárazu. Ani v jednom případě není boční airbag zapotřebí, a i kdyby došlo k jeho aktivaci, nezajistil by ochranu.

Boční hlavové airbagy

Boční hlavové airbagy pomáhají chránit hlavu řidiče a spolujezdců na krajních sedadlech při mírném až silném bočním nárazu.

Umístění pouzder

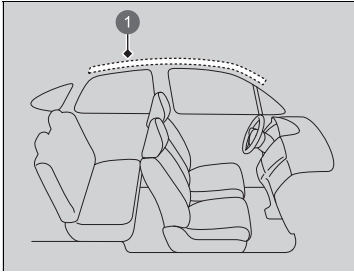

- 1 Umístění bočního hlavového airbagu

Boční hlavové airbagy se nacházejí ve stropě nad bočními okny na obou stranách vozidla.

Boční hlavové airbagy

Boční hlavové airbagy jsou neúčinnější, když je cestující správně připoután bezpečnostním pásem a sedí vzpřímeně opřený o sedadlo.

Na boční okna nebo střešní sloupky nepřipevňujte žádné předměty, protože by mohly ovlivnit správnou funkci bočních hlavových airbagů.

Na věšák na oděvy nezavěšujte ramínko ani těžké předměty. Mohlo by to vést ke zranění v případě, že se boční airbag naplní.

■ Funkce

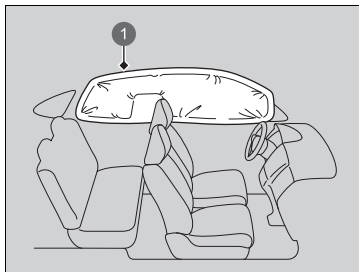

Boční hlavový airbag je navržen tak, aby se aktivoval při mírném až silném bočním nárazu.

① Aktivovaný boční hlavový airbag

■ Kdy dojde k aktivaci bočních hlavových airbagů při čelní srážce

Jeden nebo oba boční hlavové airbagy se mohou aktivovat při mírné nebo silné čelní srážce pod úhlem.

Kontrolky systému airbagů

Dojde-li k problému se systémem airbagů, rozsvítí se kontrolka SRS a v informačním rozhraní řidiče se zobrazí zpráva.

■ Kontrolka doplňkového zádržného systému (SRS)

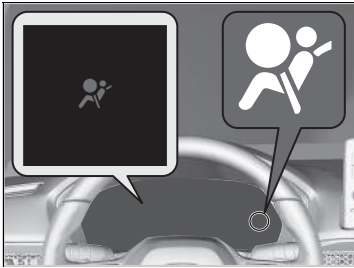

■ Když je režim napájení nastaven do polohy ZAPNUTO

Kontrolka se rozsvítí na několik sekund a poté zhasne. To znamená, že systém funguje správně.

Pokud se kontrolka rozsvítí kdykoli jindy nebo se nerozsvítí vůbec, nechte systém co nejdříve zkontrolovat u dealera. Pokud to neuděláte, airbagy a napínače bezpečnostních pásů nemusí fungovat správně, až to bude zapotřebí.

▶▶ Kontrolka doplňkového zádržného systému (SRS)

⚠ VÝSTRAHA

Pokud kontrolku SRS ignorujete, může dojít k vážnému nebo smrtelnému zranění z důvodu, že systémy airbagů nebo napínače nefungují správně.

Pokud vás kontrolka SRS upozorní na možný problém, nechte své vozidlo co nejdříve zkontrolovat u dealera.

■ Kontrolka vypnutí čelního airbagu spolujezdce

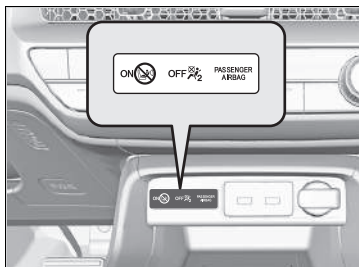

■ Kdy se kontrolka vypnutí airbagu spolujezdce rozsvítí

Kontrolka zůstane svítit, dokud bude systém čelního airbagu spolujezdce vypnutý.

Pokud není dětský zádržný systém orientovaný vzad na sedadle spolujezdce používán, systém znovu ručně zapněte. Kontrolka by měla zhasnout.

► Kontrolka doplňkového zádržného systému (SRS)

▲ VÝSTRAHA

Pokud se kontrolka SRS rozsvítí, dětský zádržný systém orientovaný vzad ihned ze sedadla spolujezdce demontujte. I když byl čelní airbag spolujezdce vypnut, kontrolku SRS nesmíte ignorovat.

V systému SRS mohlo dojít k závadě, která může způsobit zapnutí předního airbagu a způsobit vážné nebo smrtelné zranění.

Péče o airbagy

Sami nemusíte a neměli byste provádět žádnou údržbu nebo výměny součástí systému kteréhokoli airbagu. Své vozidlo nechte zkontrolovat u dealera v následujících situacích:

■ Pokud došlo k aktivaci airbagů

Pokud došlo k aktivaci airbagů, je nutné vyměnit řídicí jednotku a ostatní související díly. Stejně tak pokud došlo k aktivaci napínače bezpečnostního pásu, je nutné jej vyměnit.

■ Pokud došlo k mírné až silné srážce vozidla

I když nedošlo k naplnění airbagů, nechte svého dealera prohlédnout následující: napínače bezpečnostních pásů předních a krajních zadních sedadel a každý bezpečnostní pás, který byl zapnutý v době srážky.

▣ Péče o airbagy

Demontáž součástí airbagů z vozidla je zakázána.

V případě poruchy, vyřazení z provozu, nebo po naplnění airbagu/aktivaci napínače bezpečnostního pásu požádejte o opravu airbagu kvalifikovaný personál.

Nedoporučujeme používat součásti airbagů z jiných vozidel, včetně airbagu, napínačů, snímačů a řídicí jednotky.

Vysvětlení systému aktivní kapoty

System aktivní kapoty pomáhá zmírnit možné poranění hlavy chodce, pokud dojde k čelnímu střetu s vaším vozidlem.

Kdy se systém aktivuje

Vaše vozidlo narazí při mírné nebo vyšší rychlosti do chodce nebo jiného objektu.

Jak systém funguje

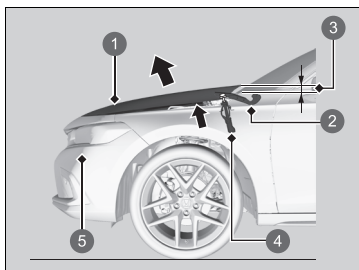

- 1 Kapota
- 2 Závěs
- 3 Zvedne se přibližně o 100 mm
- 4 Součást hnací jednotky
- 5 Snímače střetu s chodcem

Když snímače střetu s chodcem detekují náraz určité síly, aktivuje se systém aktivní kapoty a zadní část kapoty se zvedne.

Zvednutá kapota může pomoci zmírnit poranění hlavy chodce.

Hnací jednotky jsou umístěny v přední části vozidla u závěsů.

Vysvětlení systému aktivní kapoty

⚠ VÝSTRAHA

Po aktivaci aktivní kapoty jsou součástí hnací jednotky extrémně horké a mohou způsobit popálení. Nedotýkejte se součástí hnací jednotky, dokud nevychladnou.

POZNÁMKA

Nesnažte se otevřít kapotu po aktivaci systému aktivní kapoty. Po aktivaci systému zkontrolujte, zda zvednutá kapota nenarušuje viditelnost, poté jeďte pomalu a opatrně.

Pokud není kapota zcela zavřená, nemusí fungovat správně. Před jízdou zkontrolujte, zda je kapota zcela zavřená.

Systém mohou aktivovat také následující podmínky.

- Silný náraz do spodní části vozidla.
- Jízda přes zpomalovací prahy při vysoké rychlosti nebo přes velký výmol.
- Při nárazu předmětů do snímačů střetu s chodcem.

Systém se nemusí aktivovat v následujících situacích:

- Náraz do vozidla zezadu nebo z boku.
- Převrácené nebo převalené vozidlo.
- Ke střetu s chodcem dojde pod úhlem.

Aktivaci systému aktivní kapoty mohou zabránit další faktory, například kde, pod jakým úhlem, nebo při jaké rychlosti vozidla k nárazu došlo.

► Vysvětlení systému aktivní kapoty

Aby systém aktivní kapoty fungoval správně:

- Vždy používejte pneumatiky stejné velikosti jako ty původní. Při odlišné velikosti pneumatik nemusí systém správně změřit rychlost vašeho vozidla.
- Nikdy nevyvíjejte sílu na hnací jednotku systému. Při prudkém zabouchnutí kapoty by mohlo dojít k jejímu poškození.
- Nedotýkejte se snímačů střetu s chodcem v předním nárazníku.

Štítek systému aktivní kapoty se nachází pod kapotou:

► Umístění štítků Str. 110

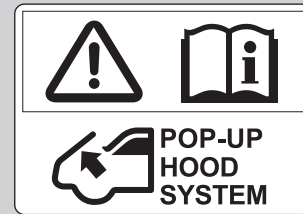

■ Výstražné hlášení systému pro aktivní kapotu



■ Když je režim napájení nastaven do polohy ZAPNUTO

V případě možného problému se systémem aktivní kapoty se v informačním rozhraní řidiče zobrazí výstražné hlášení systému.

Údržba systému aktivní kapoty

Sami nemusíte a neměli byste provádět žádnou údržbu nebo výměny součástí systému aktivní kapoty.

Pokud však byl systém aktivní kapoty aktivován, řídicí jednotku a další související součásti musíte nechat vyměnit u dealera.

⚠ Výstražné hlášení systému pro aktivní kapotu

⚠ VÝSTRAHA

Ignorování hlášení aktivní kapoty může vést k poruše aktivní kapoty. Ta může při střetu s chodcem způsobit vážné nebo smrtelné zranění.

Pokud se zobrazí hlášení aktivní kapoty, nechte vozidlo co nejdříve zkontrolovat u dealera.

⚠ Údržba systému aktivní kapoty

Pokud je přední nárazník poškozený, nechte vozidlo prohlédnout u dealera, přestože se systém aktivní kapoty neaktivoval.

Ochrana dětských cestujících

Každý rok je při autonehodách mnoho dětí vážně nebo smrtelně zraněno, protože nejsou správně připoutané nebo nejsou připoutané vůbec. Hlavní příčinou úmrtí dětí do věku 12 let jsou ve skutečnosti dopravní nehody.

Abyste snížili počet dětských úmrtí a zranění, musí být kojenci a děti během jízdy ve vozidle správně připoutáni.

☒ Ochrana dětských cestujících

Sluneční clona předního spolujezdce

⚠ VÝSTRAHA



NIKDY nepoužívejte dětský zádržný systém orientovaný vzad na sedadle chráněném AKTIVNÍM AIRBAGEM, protože by mohlo dojít k VÁŽNÉMU nebo SMRTELNÉMU ZRANĚNÍ DÍTĚTE.

⚠ VÝSTRAHA

Děti, které nejsou připoutány nebo jsou připoutány nesprávně, mohou být při nehodě vážně nebo smrtelně zraněny.

Každé dítě, které je příliš malé pro použití bezpečnostního pásu, musí být připoutáno v dětském zádržném systému. Větší dítě musí být správně připoutáno bezpečnostním pásem, v případě potřeby s použitím podsedáku.

Děti musí sedět správně připoutané na zadním sedadle. Vedou k tomu následující důvody:

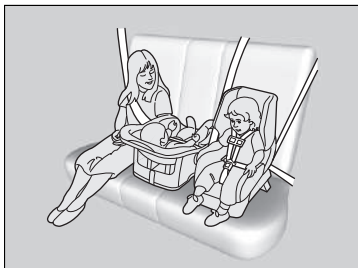

- Naplňující se čelní nebo boční airbag může vážně nebo smrtelně zranit dítě sedící na předním sedadle.
- Dítě na předním sedadle bude mnohem pravděpodobněji zasahovat do řídicí schopnosti ovládat vozidlo.
- Statistiky ukazují, že děti každého věku a věku jsou ve větším bezpečí, pokud jsou správně připoutány na zadním sedadle.

► Ochrana dětských cestujících

V mnoha zemích zákon vyžaduje, aby děti ve věku 12 let a mladší a děti menší než 150 cm byly řádně připoutány na zadním sedadle.

V mnoha zemích je vyžadováno používat pro přepravu dětí na kterémkoli sedadle cestujících oficiálně schválený a vhodný dětský zádržný systém. Ověřte si místní zákonné požadavky.

Doporučujeme dětské zádržné systémy vyhovující normě OSN č. 44 nebo č. 129 nebo předpisům daných zemí.

► **Výběr dětského zádržného systému** Str. 89

- Dítě nikdy nedržte na klíně, protože tak není možné je uchránit v případě srážky.
- Bezpečnostním pásem nepoutejte sebe s dítětem. Při nehodě by se pás zatlačil hluboko do těla dítěte a způsobil by mu vážná nebo smrtelná zranění.
- Nikdy nenechte dvě děti použít stejný bezpečnostní pás. Při nehodě by mohlo dojít k jejich velmi vážnému zranění.
- Kterékoli dítě, které je pro zapnutí bezpečnostního pásu příliš malé, musí být správně připoutáno ve schváleném dětském zádržném systému, který je správně připevněn k vozidlu pomocí bezpečnostního pásu nebo zádržného systému.
- Nedovolte dětem, aby ovládaly dveře, okna nebo prováděly nastavení sedadel.
- Děti neponechávejte ve vozidle bez dozoru, obzvláště ne v horkém počasí, kdy teplota uvnitř vozidla může způsobit jejich smrt. Navíc by mohly aktivovat ovládací prvky vozidla a způsobit neočekávaný pohyb vozidla.

▶▶ Ochrana dětských cestujících

VÝSTRAHA: Tlačítkem zamknutí elektricky ovládaného okna dětem zabraňte okna otevírat. Použití této funkce zabránil dětem hrát si s okny, což by je mohlo vystavit nebezpečí nebo odvést pozornost řidiče.

▶ Otevírání/zavírání elektricky ovládaných oken

Str. 217

VÝSTRAHA: Klíč zapalování vždy vezměte s sebou, pokud vozidlo necháváte bez dozoru, ať už samotné nebo s ostatními cestujícími.

Ve vozidle jsou na sluneční cloně na straně spolujezdce umístěny výstražné štítky s varováním před nebezpečím, které může způsobit čelní airbag s ohledem na bezpečnost dětí.

Pokyny na tomto štítku si přečtěte a dodržujte.

▶ Bezpečnostní štítky Str. 110

Bezpečnost kojenců a malých dětí

■ Ochrana kojenců

Kojenec musí být vždy správně připoután v dětském zádržném systému orientovaném vzad, dokud nedosáhne hmotnostního nebo výškového limitu udávaného výrobcem dětského zádržného systému pro sedadlo.

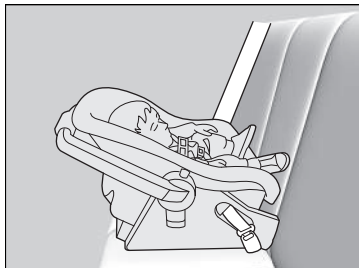

■ Umístění dětského zádržného systému orientovaného vzad

Dětské zádržné systémy musí být umístěny a připevněny na zadním sedadle.

- Doporučujeme posunout neobsazené sedadlo předního spolujezdce zcela dopředu a instalovat dětský zádržný systém přímo za něj.
- Zkontrolujte, zda mezi dětským zádržným systémem a sedadlem před dětskou sedačkou nedochází ke kontaktu.

Je-li k dispozici, můžete si rovněž opatřit dětský zádržný systém orientovaný vzad menších rozměrů.

► Ochrana kojenců

▲ VÝSTRAHA

Při umístění dětského zádržného systému orientovaného vzad na přední sedadlo spolujezdce by mohlo nafouknutí čelního airbagu spolujezdce vést k vážnému nebo smrtelnému zranění.

Dětský zádržný systém orientovaný vzad vždy umístěte na zadní sedadlo, nikoli na přední sedadlo.

Mnoho odborníků doporučuje používat dětský zádržný systém orientovaný vzad až do dvou let věku dítěte, pokud jsou výška a hmotnost dítěte pro tento systém vhodné.

Je-li dětský zádržný systém orientovaný vzad správně namontován, může bránit posunutí sedadla řidiče či předního spolujezdce zcela vzad nebo také zajištění jejich sedadla v požadované poloze.

☒ Ochrana kojenců

Dětské zádržné systémy orientované vzad nikdy neinstalujte do polohy orientované vpřed.

Před montáží si vždy prostudujte pokyny výrobce dětského zádržného systému.

Pokud se čelní airbag spolujezdce naplní, může zasáhnout dětský zádržný systém orientovaný vzad velkou silou, která může systém uvolnit či do něj udeřit a způsobit dítěti vážné zranění.

Je-li naprosto nevyhnutelné namontovat dětský zádržný systém orientovaný vzad na místo spolujezdce, ručně vypněte systém čelního airbagu spolujezdce.

☒ **Systém vypnutí čelního airbagu spolujezdce**

Str. 63

■ Ochrana malých dětí

Pokud dítě překročilo limity výšky a váhy pro použití dětského zádržného systému orientovaného vzad, musí být správně zajištěno v dětském zádržném systému orientovaném vpřed, dokud nepřekročí limit výšky a váhy i pro tento systém.

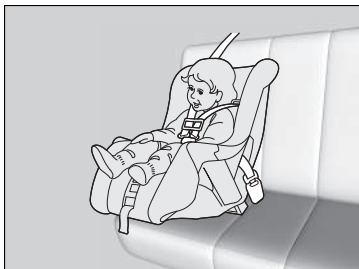

■ Umístění dětského zádržného systému orientovaného vpřed

Důrazně doporučujeme, abyste dětský zádržný systém orientovaný vpřed umístili na zadní sedadlo.

Umístění dětského zádržného systému orientovaného vpřed na přední sedadlo může být nebezpečné. Zadní sedadlo je pro dítě nejbezpečnějším místem.

►► Ochrana malých dětí

▲ VÝSTRAHA

Montáž dětského zádržného systému orientovaného vpřed na přední sedadlo může při naplnění čelního airbagu vést k vážnému nebo smrtelnému zranění dítěte.

Pokud musíte dětský zádržný systém orientovaný vpřed umístit na přední sedadlo, posuňte sedadlo vozidla co nejvíce dozadu a dítě správně připoutejte.

Seznamte se se zákony a předpisy týkajícími se používání dětského zádržného systému v oblasti, ve které řídíte, a řiďte se pokyny výrobce dětského zádržného systému.

■ Výběr dětského zadržného systému

Některé dětské zadržné systémy jsou kompatibilní s dolním ukotvením. Některé mají tuhý typ konektoru, jiné pružný. Oba typy lze použít stejně snadno. Některé stávající a dříve pořízené dětské zadržné systémy lze namontovat pouze pomocí bezpečnostního pásu. Bez ohledu na zvolený typ postupujte podle pokynů výrobce pro použití a údržbu dětského zadržného systému, stejně jako podle pokynů v této příručce. Dodržujte doporučená data expirace. Správná montáž je klíčem k maximální bezpečnosti vašeho dítěte.

Pružný typ nemusí být ve vaší zemi k dispozici.

Na místech k sezení a ve vozidlech, která nejsou vybavena dolním ukotvením, dětský zadržný systém zajistěte z důvodu dalšího zabezpečení pomocí bezpečnostního pásu a horního upevňovacího pásu. To proto, že všechny dětské zadržné systémy musí být zajištěny bezpečnostním pásem, pokud není používán systém dolního ukotvení. Výrobce dětského zadržného systému může navíc doporučit, aby byl k zajištění dětského zadržného systému ISOFIX použit bezpečnostní pás, jakmile dítě dosáhne předepsané hmotnosti. Prostudujte si v uživatelské příručce dětského zadržného systému pokyny pro správnou instalaci.

■ Důležité faktory při volbě dětského zadržného systému

Dbejte, aby dětský zadržný systém splňoval následující tři požadavky:

- Dětský zadržný systém je správného typu a velikosti pro dané dítě.
- Dětský zadržný systém je správného typu pro dané místo k sezení.
- Dětský zadržný systém vyhovuje bezpečnostní normě. Doporučujeme dětské zadržné systémy vyhovující normě OSN č. 44 nebo č. 129 nebo předpisům daných zemí. Na systému hledejte homologační značku a na obalu prohlášení výrobce o způsobilosti.

▶▶ Výběr dětského zadržného systému

Montáž dětského zadržného systému kompatibilního s dolním ukotvením je jednoduchá.

Dětské zadržné systémy kompatibilní s dolním ukotvením byly vyvinuty k tomu, aby zjednodušily montážní postup a snížily pravděpodobnost zranění způsobených nesprávnou montáží.

■ Normy pro dětské zádržné systémy

Jestliže dětský zádržný systém (ať již typu i-Size/ISOFIX nebo typ pro upevnění bezpečnostním pásem) splňuje příslušný předpis OSN, je označen štítkem certifikace, jak je uvedeno v připojené tabulce. Před nákupem či použitím dětského zádržného systému zkontrolujte štítek certifikace a ověřte, zda je systém kompatibilní s vozidlem, zda odpovídá výšce a váze dítěte a zda splňuje příslušné předpisy OSN.

► Vyběr dětského zádržného systému

Příklad štítku certifikace předpisu OSN č. 44

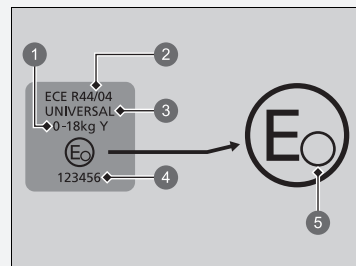

- ❶ „Hmotnostní skupina“
- ❷ Číslo předpisu
- ❸ Kategorie
- ❹ Číslo certifikátu
- ❺ Kód země

» Výběr dětského zadržného systému

Příklad štítku certifikace předpisu OSN č. 129

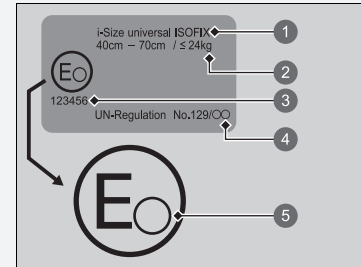

- ❶ Kategorie
- ❷ Údaj o výšce a váze
- ❸ Číslo certifikátu
- ❹ Číslo předpisu
- ❺ Kód země

Umístění instalace dětského zadržného systému

Typ s levostranným řízením

Airbag spolujezdce je ZAPNUTÝ

Airbag spolujezdce je VYPNUTÝ

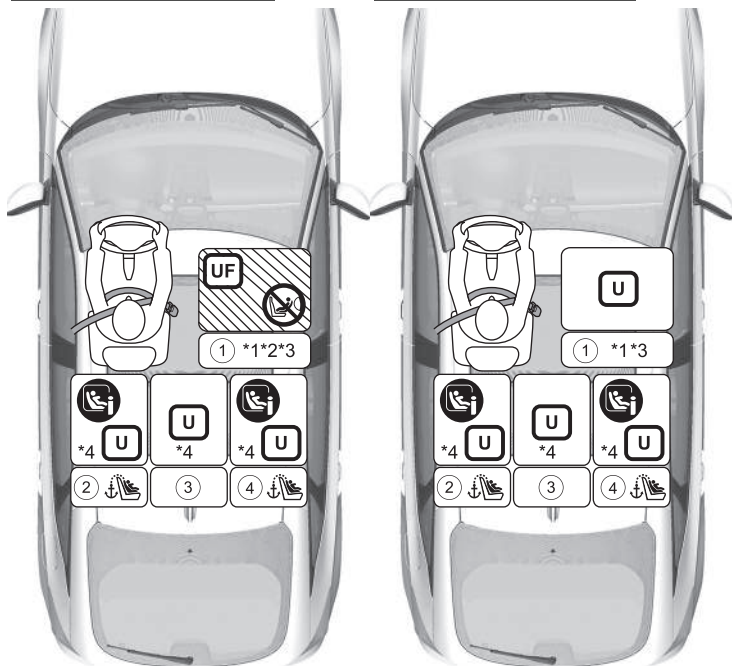

	Vhodné pro univerzální zadržné systémy instalované pomocí bezpečnostních pásů vozidla.
	Vhodné pro vpřed orientované univerzální zadržné systémy instalované pomocí bezpečnostních pásů vozidla.
	Vhodné pro dětské zadržné systémy i-Size a ISOFIX.
	Vhodné pouze pro vpřed orientované zadržné systémy.
	Nikdy nepoužívejte dětský zadržný systém orientovaný vzad.
	Sedadlo s horním ukotvením.

- *1 Při instalaci dětského zadržného systému posuňte sedadlo co nejvíce dozadu. Pokud dětskému zadržnému systému překáží opěrka hlavy a nelze jej nainstalovat stabilně, nastavte opěrku hlavy do nejvyšší polohy. Pokud opěrka hlavy překáží i po nastavení do nejvyšší polohy, vyjměte ji. Upozornujeme, že opěrku hlavy je třeba uložit do zavazadlového prostoru, aby v případě prudkého brzdění nebo srážky nebyla vymrštěna do prostoru pro cestující. Po demontáži dětského zadržného systému také nezapomeňte opěrku hlavy upevnit k původnímu sedadlu a ujistit se, že je zajištěna. Pokud nemůžete dětský zadržný systém s podsedákem stabilně upevnit, nastavte úhel opěradla sedadla rovnoběžně se zadní stranou, přičemž ho stále udržujte před ramenním ukotvením bezpečnostního pásu.
- *2 Pokud je aktivní airbag předního spolujezdce, lze do vozidla instalovat pouze dětské zadržné systémy orientované vpřed.
- *3 Při instalaci univerzálního typu s pásem nastavte opěradlo sedadla do nejzášší přední zamknuté polohy.
- *4 Pokud dětskému zadržnému systému překáží opěrka hlavy a nelze jej nainstalovat stabilně, zvedněte opěrku hlavy (pokud je nastavitelná) do nejvyšší polohy.
- Dětské zadržné systémy s opěrným profilem lze připevnit na sedadla, kde nelze upevnit systém i-Size. U prostředního sedadla to však není možné.
 - Uvedené dětské zadržné systémy (CRS) splňují doporučení společnosti Honda v době vydání. Aktuální podrobnosti o doporučených dětských zadržných systémech získáte u autorizovaného prodejce. Pro vaše účely mohou být vhodné i jiné dětské zadržné systémy; vyžádejte si seznamy doporučených vozidel od výrobců těchto systémů.

Typ s pravostranným řízením

Airbag spolujezdce je ZAPNUTÝ



Airbag spolujezdce je VYPNUTÝ

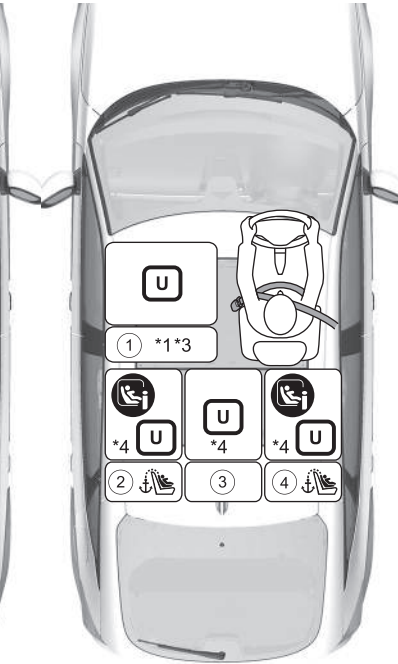

	Vhodné pro univerzální zádržné systémy instalované pomocí pásů vozidla.
	Vhodné pro vpřed orientované univerzální zádržné systémy instalované pomocí bezpečnostních pásů vozidla.
	Vhodné pro dětské zádržné systémy i-Size a ISOFIX.
	Vhodné pouze pro vpřed orientované zádržné systémy.
	Nikdy nepoužívejte dětský zádržný systém orientovaný vzad.
	Sedadlo s horním ukotvením.

*1 Při instalaci dětského zádržného systému posuňte sedadlo co nejvíce dozadu. Pokud dětskému zádržnému systému překáží opěrka hlavy a nelze jej nainstalovat stabilně, nastavte opěrku hlavy do nejvyšší polohy. Pokud opěrka hlavy překáží i po nastavení do nejvyšší polohy, vyjměte ji. Upozorňujeme, že opěrku hlavy je třeba uložit do zavazadlového prostoru, aby v případě prudkého brzdění nebo srážky nebyla vymrštnuta do prostoru pro cestující. Po demontáži dětského zádržného systému také nezapomeňte opěrku hlavy upevnit k původnímu sedadlu a ujistit se, že je zajištěna. Pokud nemůžete dětský zádržný systém s podsádkem stabilně upevnit, nastavte úhel opěradla sedadla rovnoběžně se zadní stranou, přičemž ho stále udržujte před ramenním ukotvením bezpečnostního pásu.

*2 Pokud je aktivní airbag předního spolujezdce, lze do vozidla instalovat pouze dětské zádržné systémy orientované vpřed.
 *3 Při instalaci univerzálního typu s pásem nastavte opěradlo sedadla do nejzářší přední zamknuté polohy.
 *4 Pokud dětskému zádržnému systému překáží opěrka hlavy a nelze jej nainstalovat stabilně, zvedněte opěrku hlavy (pokud je nastavitelná) do nejvyšší polohy.

- Dětské zádržné systémy s opěrnými profily lze instalovat na jiná místa k sezení než i-Size. U prostředního sedadla to však není možné.
- Uvedené dětské zádržné systémy (CRS) splňují doporučení společnosti Honda v době vydání. Aktuální podrobnosti o doporučených dětských zádržných systémech získáte u autorizovaného prodejce. Pro vaše účely mohou být vhodné i jiné dětské zádržné systémy; vyžádejte si seznamy doporučených vozidel od výrobců těchto systémů.

Všechny modely

Podrobné informace o instalaci systému CRS

	Skupiny velikostí Hmotnost Výška postavy		Poloha a číslo sedadla				
			①		②	③	④
			Přední spolujezdec* ¹		2. řada* ⁴		
			Poloha spínače ON/OFF (zap/vyp) čelního airbagu spolujezdce		Levé	Středové	Pravé
ON (zapnuto) ²	OFF (vypnuto)						
Poloha sedadla vhodná pro univerzální systémy s pásy (ano/ne)	Skupina 0	Do 10 kg	Ne	Ano* ³	Ano	Ano	Ano
	Skupina 0+	Do 13 kg					
	Skupina I	9–18 kg	Ano* ³	Ano* ³	Ano	Ano	Ano
	Skupina II	15–25 kg					
	Skupina III	22–36 kg					
Poloha sedadla i-Size (ano/ne)	≤150 cm		Ne	Ne	Ano	Ne	Ano
Sedadlo vhodné pro doporučený originální dětský zádržný systém* ⁵	Viz seznam originálních systémů CRS		Ano	Ano	Ano	Ano	Ano
Poloha sedadla vhodná pro boční uchycení (L1/L2)	—		Ne	Ne	Ne	Ne	Ne
Největší vhodné uchycení orientované vzad (R1/R2X/R2/R3)	Skupina 0	Do 10 kg	Ne	Ne	R3	Ne	R3
	Skupina 0+	Do 13 kg					
	Skupina I	9–18 kg					
Největší vhodné uchycení orientované vpřed (F2X/F2/F3)	Skupina I	9–18 kg	Ne	Ne	F3	Ne	F3
Největší vhodné uchycení podsedáku (B2/B3)	≤150 cm		B3	B3	B3	B3	B3

Umístění instalace dětského zádržného systému

Při nákupu dětského zádržného systému zkontrolujte velikostní třídu ISOFIX nebo vlastní uchycení, zda je sedačka kompatibilní s vaším vozidlem.

Uchycení (CRF)	Popis
ISO/L1	Sedačka pro kojence orientovaná doleva (korba kočárku)
ISO/L2	Sedačka pro kojence orientovaná doprava (korba kočárku)
ISO/R1	Sedačka pro kojence orientovaná vzad
ISO/R2X	Dětské zádržné systémy orientované vzad, zmenšené
ISO/R2	Dětské zádržné systémy orientované vzad, zmenšené
ISO/R3	Dětské zádržné systémy orientované vzad, plná velikost
ISO/F2X	Dětské zádržné systémy orientované vpřed, zmenšené
ISO/F2	Dětské zádržné systémy orientované vpřed, zmenšené
ISO/F3	Dětské zádržné systémy orientované vpřed, plná výška
ISO/B2	Podsedák menší šířky orientovaný vpřed
ISO/B3	Podsedák plné šířky orientovaný vpřed

- *1 Při instalaci dětského zádržného systému posuňte sedadlo co nejvíce dozadu. Pokud dětskému zádržnému systému překáží opěrka hlavy a nelze jej nainstalovat stabilně, nastavte opěrku hlavy do nejvyšší polohy. Pokud opěrka hlavy překáží i po nastavení do nejvyšší polohy, vyjměte ji. Upozorňujeme, že opěrku hlavy je třeba uložit do zavazadlového prostoru, aby v případě prudkého brzdění nebo srážky nebyla vymrštnuta do prostoru pro cestující. Zároveň pokud demontujete dětský zádržný systém, připevněte opěrku hlavy na původní sedadlo a ujistěte se, že je zajištěná. Pokud nemůžete dětský zádržný systém s podsedákem stabilně upevnit, nastavte úhel opěradla sedadla rovnoběžně se zadní stranou, přičemž ho stále udržujte před ramenním ukotvením bezpečnostního pásu.
 - *2 Pokud je aktivní airbag předního spolujezdce, lze do vozidla instalovat pouze dětské zádržné systémy orientované vpřed.
 - *3 Při instalaci univerzálního typu s pásem nastavte opěradlo sedadla do nejzazší přední zamknuté polohy.
 - *4 Pokud dětskému zádržnému systému překáží opěrka hlavy a nelze jej nainstalovat stabilně, zvedněte opěrku hlavy (pokud je nastavitelná) do nejvyšší polohy.
 - *5 Uvedené dětské zádržné systémy (CRS) splňují doporučení společnosti Honda v době vydání. Aktuální podrobnosti o doporučených dětských zádržných systémech získáte u autorizovaného prodejce. Pro vaše účely mohou být vhodné i jiné dětské zádržné systémy; vyžádejte si seznamy doporučených vozidel od výrobců těchto systémů.
- Dětské zádržné systémy s opěrnými profily lze instalovat na jiná místa k sezení než i-Size. U prostředního sedadla to však není možné.

Seznam originálních dětských zádržných systémů pro Evropu

UN R129

Možná použití	Dětský zádržný systém	Kategorie
40–83 cm do 13 kg (od narození do 15 měsíců)	Honda Baby Safe	Univerzální systém s pásem
	Honda Baby Safe ISOFIX	Univerzální systém i-Size ISOFIX
76–105 cm 8–22 kg (15 měsíců až 4 roky)	Honda ISOFIX	Univerzální systém i-Size ISOFIX
100–150 cm 15–36 kg (3,5 roku až 12 let)	Honda KIDFIX	Sedačka i-Size s podsedákem

Montáž dětského zádržného systému kompatibilního s dolním ukotvením

Dětský zádržný systém kompatibilní s dolním ukotvením lze instalovat na jedno z obou krajních zadních sedadel. Dětský zádržný systém se připevňuje k dolním ukotvením pomocí pevných nebo pružných typů konektorů.



- 1 Značky
- 2 Kryt

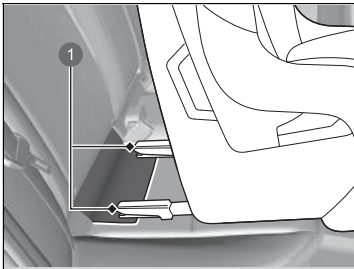

- 1 Konektory

1. Vyhledejte značky ukotvení na spodní straně sedáku.
2. Odkryjte ukotvení vytažením krytů.

3. Umístěte dětský zádržný systém tak, aby konektory byly na krytu.

Montáž dětského zádržného systému kompatibilního s dolním ukotvením

⚠ VÝSTRAHA

Nikdy nepřipojujte dva dětské zádržné systémy do jednoho ukotvení. V případě kolize nemusí jedno ukotvení udržet dvě přípojky dětského zádržného systému a může se rozbít, což může vést k úrazu nebo smrti.

Některé dětské zádržné systémy jsou dodávány s volitelnými vodicími prvky, které zabraňují možnému poškození povrchu sedadla. Při používání vodicích prvků postupujte podle pokynů výrobce a připevněte je k dolním ukotvením podle obrázku.

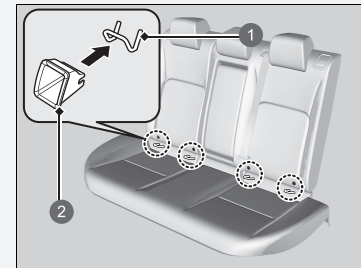

- 1 Dolní ukotvení
- 2 Vodicí prvek

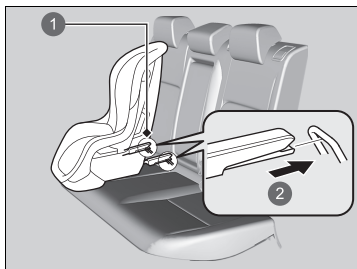

- 1 Dolní ukotvení
- 2 Pevný typ

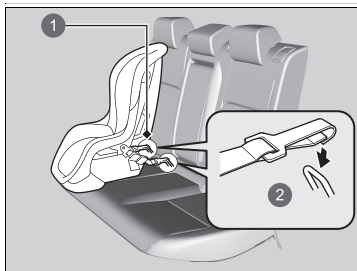

- 1 Dolní ukotvení
- 2 Pružný typ

4. Připevněte dětský zadržný systém k dolnímu ukotvení podle pokynů dodaných s dětským zadržným systémem.
- Při montáži dětského zadržného systému se ujistěte, že dolní ukotvení nejsou nijak zablokována bezpečnostním pásem nebo jiným předmětem.

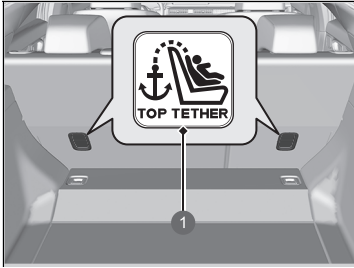

1 Symbol ukotvení horním upevňovacím pásem

►► Montáž dětského zádržného systému kompatibilního s dolním ukotvením

VÝSTRAHA: Při zajišťování nainstalovaného dětského zádržného systému nikdy nepoužívejte hák, který není opatřen symbolem ukotvení horním upevňovacím pásem.

V zájmu bezpečnosti vašeho dítěte se při používání dětského zádržného systému pomocí systému dolního ukotvení ujistěte, zda je dětský zádržný systém správně připevněn k vozidlu.

Dětský zádržný systém, který není správně připevněn, nebude adekvátně chránit dítě při srážce a může způsobit zranění dítěte nebo ostatních cestujících ve vozidle.

Pružný typ nemusí být ve vaší zemi k dispozici.

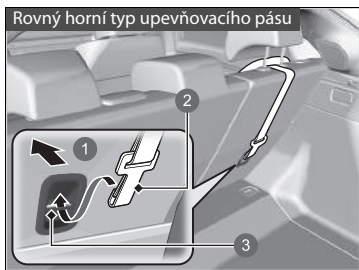

- 1 Přední část vozidla
- 2 Háček upevňovacího pásu
- 3 Ukotvení

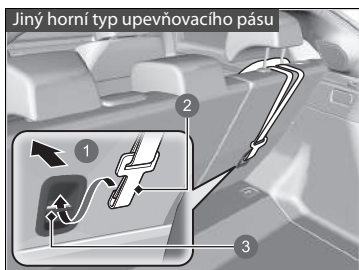

- 1 Přední část vozidla
- 2 Háček upevňovacího pásu
- 3 Ukotvení

5. Nastavte opěrku hlavy do nejvyšší polohy.
 - Zasuňte kryt zavazadlového prostoru.
 - **Kryt zavazadlového prostoru** Str. 269
6. Vedte upevňovací pás mezi nohama opěrky hlavy.
 - Dbejte, aby pás nebyl překroucený.
7. Háček upevňovacího pásu připevněte na ukotvení.
8. Upevňovací pás utáhněte podle pokynů výrobce dětského zádržného systému.
9. Zkontrolujte, zda je dětský zádržný systém pevně připevněn tím, že s ním zahoupáte vpřed a vzad a do stran; musíte přitom cítit malý pohyb.
10. Zajistěte, aby každý nepoužívaný bezpečnostní pás, na který dítě dosáhne, byl zapnut do zámku.

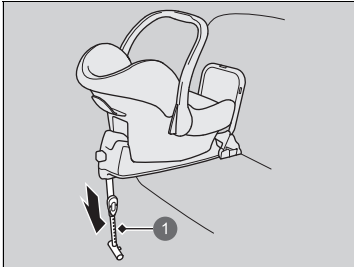

1 Opěrný profil

Dětský zádržný systém s opěrným profilem

4. Vysuňte opěrný profil podle pokynů výrobce dětského zádržného systému tak, aby se dotýkal podlahy.
 - Ověřte, zda je povrch, na kterém spočívá opěrný prvek, rovný. Pokud není povrch rovný, opěrný prvek nebude poskytovat dostatečnou oporu.
 - Zkontrolujte, zda mezi dětským zádržným systémem a sedadlem před dětskou sedačkou nedochází ke kontaktu.

Montáž dětského zádržného systému pomocí břišního/ramenního bezpečnostního pásu

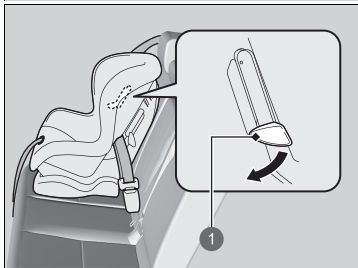

1 Výčnělek

1. Dětský zádržný systém umístěte na sedadlo vozidla.
2. Bezpečnostní pás vedte skrz dětský zádržný systém podle pokynů výrobce zádržného systému a západku pásu zasuňte do zámku.
 - Západku pásu úplně zasuňte do zámku, dokud nezacvakne.
3. Výčnělek zatlačte dolů. Ramenní část pásu vedte do drážky na straně dětského zádržného systému.
4. Uchopte ramenní část pásu u zámku a povytáhněte jej, abyste odstranili veškerý průvěs břišní části pásu.
 - Přitom zatlačte svou hmotností na dětský zádržný systém a zatlačte jej do sedadla vozidla.
5. Pás správně umístěte a zatlačte výčnělek nahoru. Dbejte, aby pás nebyl překroucený.
 - Při tlačení na výčnělek povytáhněte horní ramenní část pásu, abyste odstranili jakýkoli průvěs pásu.

Montáž dětského zádržného systému pomocí břišního/ramenního bezpečnostního pásu

Dětský zádržný systém, který není správně připevněn, nebude adekvátně chránit dítě při srážce a může způsobit zranění dítěte nebo ostatních cestujících ve vozidle.

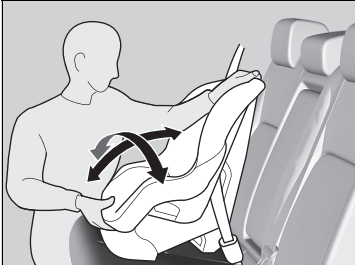

6. Zkontrolujte, zda je dětský zádržný systém pevně připevněn tím, že s ním zahoupáte vpřed a vzad a do stran; musíte přitom cítit malý pohyb.
7. Zajistěte, aby každý nepoužívaný bezpečnostní pás, na který dítě dosáhne, byl zapnut do zámku.

Zvýšení bezpečnosti pomocí upevňovacího pásu

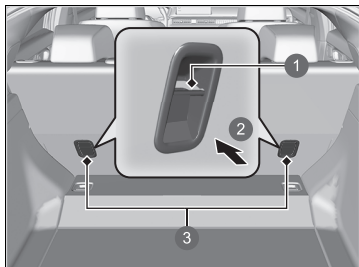

- 1 Ukotvení
- 2 Přední část vozidla
- 3 Kotevní body upevňovacího pásu

Kotevní bod upevňovacího pásu se nachází vzadu za oběma krajními místy k sezení. Je-li váš dětský zádržný systém vybaven upevňovacím pásem, ale přitom jej lze instalovat pomocí bezpečnostního pásu, můžete upevňovací pás použít pro vyšší bezpečnost.

Zvýšení bezpečnosti pomocí upevňovacího pásu

VÝSTRAHA: Ukotvení dětských zádržných systémů jsou navržena tak, aby vydržela pouze taková zatížení, která jsou způsobena správně připevněnými dětskými zádržnými systémy. Za žádných okolností nejsou určena k použití s bezpečnostními pásy pro dospělé, s popruhy nebo pro připevňování jiných předmětů nebo vybavení k vozidlu.

Používáte-li bezpečnostní pás nebo dolní ukotvení, použijte vždy upevňovací pás pro dětský zádržný systém orientovaný vpřed.

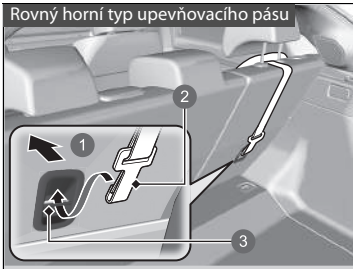

- 1 Přední část vozidla
- 2 Hák upevňovacího pásu
- 3 Ukotvení

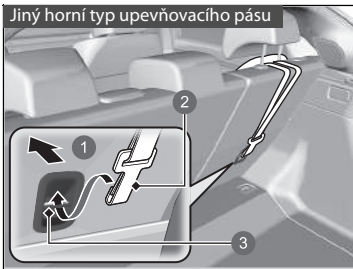

- 1 Přední část vozidla
- 2 Hák upevňovacího pásu
- 3 Ukotvení

1. Zasuňte kryt zavazadlového prostoru.
 ► **Kryt zavazadlového prostoru** Str. 269
2. Najděte příslušný kotevní bod upevňovacího pásu.
3. Opěrku hlavy zvedněte do její nejvyšší polohy, poté vedte upevňovací pás mezi nohy opěrky hlavy.
 ► Dbejte, aby pás nebyl překroucený.
4. Hák upevňovacího pásu připevňte na ukotvení.
5. Upevňovací pás utáhněte podle pokynů výrobce dětského zadržného systému.

Bezpečnost větších dětí

■ Ochrana větších dětí

Na následujících stránkách jsou uvedeny pokyny pro kontrolu správného nasazení pásu, volbu podsedáku, je-li ho zapotřebí, a důležitých opatření týkajících se dítěte, které musí sedět vpředu.

■ Kontrola nasazení bezpečnostního pásu

Je-li dítě příliš velké pro dětský zádržný systém, dítě připevněte na zadním sedadle pomocí břišního/ramenního bezpečnostního pásu. Dítě usadte vzpřímeně a zcela dozadu do zadní části sedadla, poté odpovězte na následující otázky.



■ Kontrolní seznam

- Jsou nohy dítěte pohodlně ohnuté přes okraj sedadla?
- Vede ramenní část pásu mezi krkem a ramenem dítěte?
- Je břišní část pásu co možná nejnižší a dotýká se stehů dítěte?
- Bude dítě schopno takto sedět během celé doby jízdy?

Odpovíte-li ano na všechny tyto otázky, dítě je připraveno ke správnému připoutání břišním/ramenním bezpečnostním pásem. Odpovíte-li na kteroukoli otázku ne, musí dítě jezdit na podsedáku až do doby, dokud mu bezpečnostní pás nebude správně sedět i bez podsedáku.

►► Bezpečnost větších dětí

⚠ VÝSTRAHA

Necháte-li dítě ve věku 12 let nebo mladší sedět vpředu, může při naplnění předního airbagu spolujezdce dojít k vážnému nebo smrtelnému zranění.

Pokud větší dítě musí jet vpředu, posuňte sedadlo vozidla co nejdále dozadu, dítě nechte, aby správně usedlo a správně si zapnulo bezpečnostní pás a v případě potřeby použijte podsedák.

Podsedáky



Pokud nelze správně použít břišní/ramenní bezpečnostní pás, posaďte dítě do podsedáku na zadním místě k sezení. V zájmu bezpečnosti dítěte zkontrolujte, zda dítě vyhovuje doporučením výrobce podsedáku.

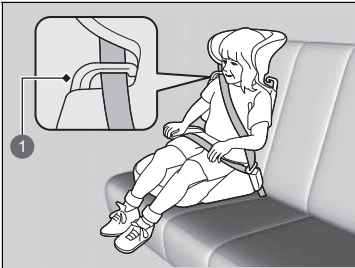

Pro určité podsedáky je k dispozici opěradlo. Opěradlo namontujte na podsedák a upravte jej podle sedadla vozidla dle pokynů výrobce podsedáku. Zajistěte, aby bezpečnostní pás byl veden správně skrz vodicí prvek na ramenní části opěradla a aby pás nepřišel do styku s krkem dítěte a nevedl přes něj.

1 Vodicí prvek

Podsedáky

Při montáži podsedáku se řiďte pokyny, které byly spolu s ním dodány, a podsedák namontujte správným způsobem.

Existují vysoké a nízké typy podsedáků. Podsedák zvolte tak, aby dítěti umožňoval správné připoutání bezpečnostním pásem.

Doporučujeme podsedák s opěrkou, u něhož se snáze nastavuje ramenní pás.

■ Ochrana větších dětí – závěrečné kontroly

Vaše vozidlo je vybaveno zadním sedadlem, na kterém lze děti správně připoutat. Pokud převážíte skupinu dětí a dítě musí jet vpředu:

- Ujistěte se, že jste si přečetli všechny pokyny a bezpečnostní informace v tomto návodu a zcela jim porozuměli.
- Sedadlo spolujezdce posuňte co možná nejdále dozadu.
- Dítě musí sedět vzpřímeně a být opřeno o sedadlo.
- Zkontrolujte, zda je pás veden správně, aby dítě na sedadle bylo v bezpečí.

■ Sledování dětských cestujících

Důrazně doporučujeme na cestující děti dohlížet. Dokonce i starším, vyspělejším dětem je občas nutné připomenout, aby se správně usadily a připoutaly.

Oxid uhelnatý

Výfukové plyny z tohoto vozidla obsahují oxid uhelnatý, bezbarvý plyn bez zápachu, který je vysoce jedovatý. Pokud své vozidlo správně udržujete, plyný oxid uhelnatý do interiéru vozidla nepronikne.

■ Výfukový systém nechte zkontrolovat, zda z něj nedochází k úniku plynů, v následujících případech

- Výfukový systém vydává neobvyklý zvuk.
- Mohlo dojít k poškození výfukového systému.
- Vozidlo je zvednuté za účelem výměny oleje.

Pokud jedete s otevřeným zavazadlovým prostorem, proudění vzduchu může výfukové plyny přivést do interiéru a vytvořit nebezpečný stav. Pokud musíte jet s otevřenými výklopnými dveřmi, otevřete všechna okna a automatickou klimatizaci nastavte následujícím způsobem.

1. Zvolte režim čerstvého vzduchu.
2. Zvolte režim .
3. Nastavte vysoké otáčky ventilátoru.
4. Ovladač teploty nastavte na příjemnou teplotu.

Automatickou klimatizaci nastavte stejným způsobem, pokud sedíte v zaparkovaném vozidle s motorem v chodu.

Oxid uhelnatý

VÝSTRAHA

Plyný oxid uhelnatý je jedovatý.

Jeho vdechování může způsobit ztrátu vědomí a dokonce vás usmrtit.

Vyhňte se všem uzavřeným prostorům nebo činnostem, které vás vystavují působení oxidu uhelnatému.

Uzavřené prostory, jako například garáž, se mohou rychle naplnit plyným oxidem uhelnatým. Motor neponechávejte v chodu, jsou-li garážová vrata zavřená. Dokonce i když jsou garážová vrata otevřená, ihned po nastartování motoru vyjeďte z garáže ven.

Umístění štítků

Tyto bezpečnostní štítky naleznete na zobrazených místech. Varují vás před možnými nebezpečími, která mohou způsobit vážné nebo smrtelné zranění. Tyto štítky si pozorně přečtěte.

Pokud se štítek odlepí nebo se stane těžko čitelným, požádejte dealera o jeho výměnu.

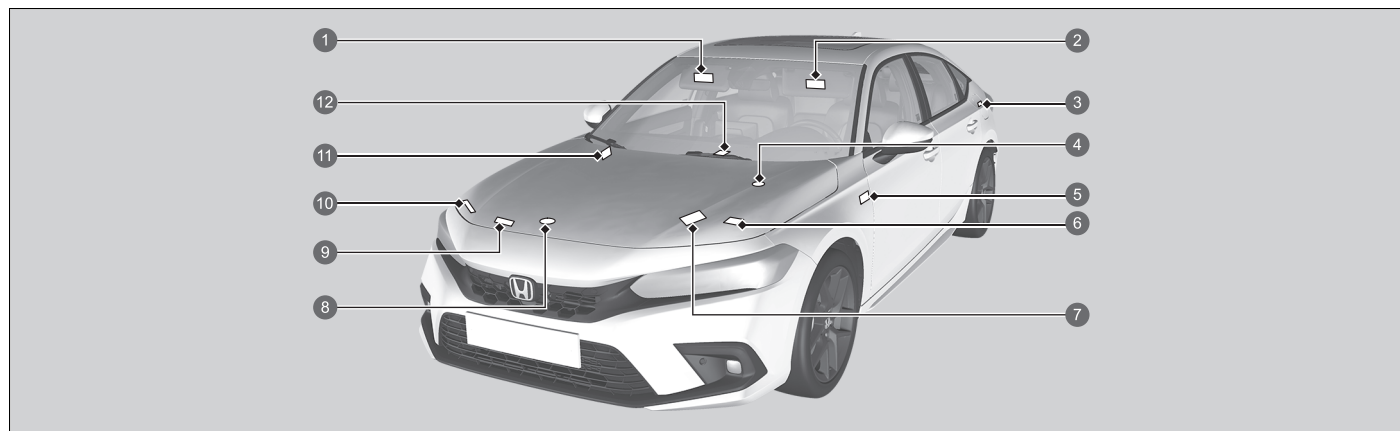

- 1 Ochrana dětských cestujících (typ s levostranným řízením) ➤ Str. 83
- 2 Ochrana dětských cestujících (typ s pravostranným řízením) ➤ Str. 83
- 3 Palivo ➤ Str. 570
- 4 Uzávěr rezervní nádržky chladicí kapaliny měniče
- 5 Systém vypnutí čelního airbagu spolujezdce (typ s pravostranným řízením) ➤ Str. 65
- 6 Aktivní kapota ➤ Str. 80
- 7 12V akumulátor ➤ Str. 628
- 8 Uzávěr chladiče
- 9 Klimatizace ➤ Str. 631
- 10 Kryt přední přepážky ➤ Str. 593

- 11 Systém vypnutí čelního airbagu spolujezdce (typ s levostranným řízením) ► Str. 65
- 12 Bezdrátová nabíječka ► Str. 273

Přístrojová deska

Tato kapitola popisuje tlačítka, kontrolky a ukazatele, které jsou používány při řízení.





Kontrolky	114
Výstražná a informační hlášení informačního rozhraní řidiče	136
Ukazatele a informační rozhraní řidiče	150
Ukazatele	150
Informační rozhraní řidiče (měřicí přístroj typu A)	155
Levá oblast informačního rozhraní řidiče (měřicí přístroj typu B)	172
Pravá oblast informačního rozhraní řidiče (měřicí přístroj typu B)	175

Kontrolky svítí/blikají v závislosti na stavu vozidla. Zároveň se mohou zobrazit zprávy v informačním rozhraní řidiče. Provedte odpovídající opatření uvedené ve zprávě, například kontaktujte dealera.

Zobrazování zpráv nastavíte přepnutím položky **Výstražné hlášení** na ZAPNUTO pomocí informační/audio obrazovky.

Můžete změnit také jazyk zpráv.

🔍 Vlastní nastavení funkcí Str. 348

 *1	Kontrolka parkovací brzdy a brzdového systému (červená)	→ Str. 116	 *1	Kontrolka systému nabíjení 12V akumulátoru	→ Str. 119	EV *1	Kontrolka EV	→ Str. 119
 *1	Kontrolka parkovací brzdy a brzdového systému (žlutá)	→ Str. 118		Kontrolka zařazeného rychlostního stupně	→ Str. 119		Kontrolka připomenutí nezapnutého bezpečnostního pásu	→ Str. 120
 *1	Kontrolka systému automatického podržení brzd	→ Str. 118		Indikátor nastavení voliče zpomalování	→ Str. 120		Kontrolka nízké hladiny paliva	→ Str. 120
 *1	Kontrolka automatického podržení brzd	→ Str. 118		Kontrolka systému převodovky	→ Str. 119	 *1	Kontrolka protiblokovacího brzdového systému (ABS)	→ Str. 120
 *1	Kontrolka poruchy	→ Str. 118	 *1	Kontrolka pohonného systému	→ Str. 118	 *1	Kontrolka doplněkového zádržného systému	→ Str. 121
				Kontrolka připravenosti vozidla k jízdě	→ Str. 119	 *1	Kontrolky zapnutí/vypnutí čelního airbagu spolujezdce	→ Str. 121

*1 : Když nastavíte režim napájení do polohy ZAPNUTO, tyto kontrolky se rozsvítí, čímž signalizují, že probíhají systémové kontroly. Zhasnou po několika sekundách nebo po zapnutí pohonného systému. Pokud se kontrolka nerozsvítí nebo nezhasne, může se jednat o závadu v příslušném systému. Chcete-li tento problém vyřešit, postupujte podle pokynů v uživatelské příručce.

	*1 Kontrolka stabilizačního systému vozidla (VSA)	→ Str. 121
	*1 Kontrolka vypnutí stabilizačního systému vozidla (VSA)	→ Str. 122
	*1 Kontrolka systému elektrického posilovače řízení (EPS)	→ Str. 122
	*1 Kontrolka nízkého tlaku v pneumatikách / systému sledování tlaku v pneumatikách	→ Str. 124
	Kontrolky směrových světel a výstražných světel	→ Str. 122
	Kontrolka zapnutých světel	→ Str. 122
	Kontrolka dálkových světel	→ Str. 122
	*1 Kontrolka automatických dálkových světel* / adaptivních světlometů*	→ Str. 123
	Kontrolka předního mlhového světla*	→ Str. 123
	Kontrolka zadního mlhového světla	→ Str. 123
	Kontrolka režimu ECON	→ Str. 127

	Kontrolka režimu SPORT	→ Str. 127
	Kontrolka režimu NORMAL	→ Str. 127
	Kontrolka režimu INDIVIDUAL	→ Str. 127
	Kontrolka systémového hlášení	→ Str. 128
	Kontrolka nastavitelného omezovače rychlosti (bílá/zelená)	→ Str. 129
	Kontrolka inteligentního omezovače rychlosti (bílá/zelená)	→ Str. 129
	Kontrolka intervalu adaptivního tempomatu (ACC) s asistentem pro jízdu v kolonách (LSF)*	→ Str. 131
	Kontrolka alarmu bezpečnostního systému	→ Str. 126
	Kontrolka systému imobilizéru	→ Str. 125
	*1 Kontrolka adaptivního tempomatu (ACC) s asistentem pro jízdu v kolonách (LSF) (žlutá)	→ Str. 130
	Kontrolka adaptivního tempomatu (ACC) s asistentem pro jízdu v kolonách (LSF) (bílá/zelená)	→ Str. 130

	*1 Kontrolka systému pro udržování v jízdním pruhu (LKAS) (žlutá)	→ Str. 131
	Kontrolka systému pro udržování v jízdním pruhu (LKAS) (bílá/zelená)	→ Str. 131
	*1 Kontrolka systému pro zmírnění následků nehody (CMBS) (žlutá)	→ Str. 132
	Kontrolka systému pro zmírnění následků nehody (CMBS) (šedá)	→ Str. 132
	*1 Kontrolka systému pro zmírnění rizika vyjetí z komunikace (RDM) (žlutá)	→ Str. 132
	Kontrolka systému pro zmírnění rizika vyjetí z komunikace (RDM) (šedá)	→ Str. 132
	Kontrolka automatického vypnutí asistence řízení systému pro zmírnění rizika vyjetí z komunikace	→ Str. 132
	*1 Kontrolka bezpečnostní podpory (žlutá)	→ Str. 133
	Kontrolka bezpečnostní podpory (zelená/šedá)	→ Str. 135





*1: Když nastavíte režim napájení do polohy ZAPNUTO, tyto kontrolky se rozsvítí, čímž signalizují, že probíhají systémové kontroly. Zhasnou po několika sekundách nebo po zapnutí pohonného systému. Pokud se kontrolka nerozsvítí nebo nezhasne, může se jednat o závadu v příslušném systému. Chcete-li tento problém vyřešit, postupujte podle pokynů v uživatelské příručce.

* Není k dispozici u všech modelů



Kontrolka	Název	Svítlí/bliká	Vysvětlivky
 <p>(červená)</p>	<p>Kontrolka parkovací brzdý a brzdového systému (červená)</p>	<ul style="list-style-type: none"> Rozsvítí se po zatažení parkovací brzdý a zhasne po jejím uvolnění. Rozsvítí se, je-li hladina brzdové kapaliny nízká. 	<ul style="list-style-type: none"> Pokud vyjedete s aktivovanou parkovací brzdou, zazní zvukový signál a kontrolka se rozsvítí. Rozsvítí se přibližně na 30 sekund, když aktivujete elektrickou parkovací brzdou a režim napájení je v poloze PŘÍSLUŠENSTVÍ nebo VOZIDLO VYPNUTO, poté zhasne. Zůstane rozsvícená přibližně 30 sekund po nastavení režimu napájení do polohy VOZIDLO VYPNUTO a při aktivované elektrické parkovací brzdě, poté zhasne. Rozsvítí se za jízdy – Dbejte, aby parkovací brzda byla uvolněna. Zastavte na bezpečném místě a zkontrolujte hladinu brzdové kapaliny. <ul style="list-style-type: none"> ☒ Co dělat, když se kontrolka rozsvítí za jízdy <p>Str. 681</p>











Kontrolka	Název	Svítlí/bliká	Vysvětlivky
 (červená)	Kontrolka parkovací brzdy a brzdového systému (červená)	<ul style="list-style-type: none"> Rozsvítí se, pokud došlo k potížím s brzdovým systémem. 	<ul style="list-style-type: none"> Rozsvítí se společně s kontrolkou parkovací brzdy a brzdového systému (žlutá) – Okamžitě zastavte na bezpečném místě. Pro opravu se obraťte na prodejce. Brzdový pedál se dá obtížně sešlápnout. Sešlápněte pedál hlouběji než obvykle. <ul style="list-style-type: none"> ☒ Začne-li kontrolka brzdového systému (červená) blikat současně s rozsvícením kontrolky brzdového systému (žlutá) Str. 683 Rozsvítí se společně s kontrolkou ABS – Vozidlo nechte zkontrolovat u dealera. <ul style="list-style-type: none"> ☒ Pokud se rozsvítí kontrolka brzdového systému (červená) Str. 681 Bliká a současně se rozsvítí kontrolka parkovací brzdy a brzdového systému (žlutá) – Došlo k potížím se systémem elektrické parkovací brzdy. Je možné, že nedošlo k aktivaci parkovací brzdy. Nepoužívejte parkovací brzdou a vozidlo nechte okamžitě zkontrolovat u dealera. <ul style="list-style-type: none"> ☒ Začne-li kontrolka brzdového systému (červená) blikat současně s rozsvícením kontrolky brzdového systému (žlutá) Str. 683



Kontrolka	Název	Svítlí/bliká	Vysvětlivky
	Kontrolka systému automatického podržení brzd	<ul style="list-style-type: none"> Rozsvítí se, je-li zapnutý systém automatického podržení brzd. 	<ul style="list-style-type: none"> ➤ Automatické podržení brzd Str. 551
	Kontrolka automatického podržení brzd	<ul style="list-style-type: none"> Rozsvítí se, je-li aktivováno automatické podržení brzd. 	<ul style="list-style-type: none"> ➤ Automatické podržení brzd Str. 551
 (žlutá)	Kontrolka parkovací brzdy a brzdového systému (žlutá)	<ul style="list-style-type: none"> Rozsvítí se, pokud došlo k potížím se systémem souvisejícím s brzděním, které se ale netýkají konvenčního brzdového systému. Rozsvítí se, pokud došlo k potížím se systémem elektrické parkovací brzdy nebo se systémem automatického podržení brzd. 	<ul style="list-style-type: none"> • Rozsvítí se za jízdy – Vyvarujte se vysokých rychlostí a prudkého brzdění. Bezodkladně dopravte vozidlo k dealerovi. • Stále svítí – Vyvarujte se použití parkovací brzdy a vozidlo nechte okamžitě zkontrolovat u dealera.
	Kontrolka poruchy	<ul style="list-style-type: none"> Rozsvítí se, pokud došlo k potížím v systému kontroly emisí nebo elektrickém systému vozidla. Bliká, pokud je detekováno vynechávání válců motoru. 	<ul style="list-style-type: none"> ➤ Pokud se kontrolka poruchy rozsvítí nebo bliká Str. 680
	Kontrolka pohonného systému	<ul style="list-style-type: none"> Rozsvítí se, pokud došlo k potížím v elektrickém systému vozidla. 	<ul style="list-style-type: none"> • Stále svítí – Vozidlo nechte ihned zkontrolovat u dealera. • Pokud se v informačním rozhraní řidiče zobrazí zpráva Do not drive (Nepokračujte v jízdě), zastavte ihned na bezpečném místě a kontaktujte dealera.

Kontrolka	Název	Svítlí/bliká	Vysvětlivky
	Kontrolka připravenosti vozidla k jízdě	<ul style="list-style-type: none"> Rozsvítí se, když je vozidlo připraveno k jízdě. 	<ul style="list-style-type: none"> ➤ Zapnutí pohonu Str. 411
	Kontrolka EV	<ul style="list-style-type: none"> Rozsvítí se, když vozidlo pohání elektromotor a zážehový motor není v chodu. 	—
	Kontrolka systému nabíjení 12V akumulátoru	<ul style="list-style-type: none"> Rozsvítí se, pokud došlo k potížím se systémem dobíjení. 	<ul style="list-style-type: none"> Zastavte ihned na bezpečném místě a kontaktujte dealera. ➤ Kontrola 12V akumulátoru Str. 624 ➤ Pokud se rozsvítí kontrolka systému nabíjení 12V akumulátoru Str. 679
	Kontrolka systému převodovky	<ul style="list-style-type: none"> Bliká, pokud došlo k problému systému převodovky. 	<ul style="list-style-type: none"> Vozidlo nechte ihned zkontrolovat u dealera. V informačním rozhraní řidiče se zobrazí zpráva Do not drive (Nepokračujte v jízdě) – Zastavte ihned na bezpečném místě a kontaktujte dealera.
		<ul style="list-style-type: none"> Bliká, když nemůžete vybrat stupeň P kvůli závadě systému převodovky. 	<ul style="list-style-type: none"> Při parkování zatáhněte parkovací brzdu. Vozidlo nechte ihned zkontrolovat u dealera.
	Kontrolka zařazeného rychlostního stupně	<ul style="list-style-type: none"> Zobrazuje aktuální rychlostní stupeň. 	<ul style="list-style-type: none"> ➤ Řazení Str. 418

Kontrolka	Název	Svíí/bliká	Vysvětlivky
	Indikátor nastavení voliče zpomalování	<ul style="list-style-type: none"> • Rozsvítí se po přitažení páčky voliče zpomalování. • Bliká, když při přitažení páčky voliče nedochází ke zpomalování. • Rozsvítí se společně se symbolem M, když je zvolen režim SPORT a přitažena páčka voliče. 	<p>► Páčka voliče zpomalování Str. 425</p>
	Kontrolka připomenutí nezapnutého bezpečnostního pásu	<ul style="list-style-type: none"> • Rozsvítí se, pokud nemáte zapnutý bezpečnostní pás a přepnete režim napájení do polohy ZAPNUTO. • Pokud spolujezdec nemá zapnutý bezpečnostní pás, kontrolka se rozsvítí o několik sekund později. • Na chvíli se rozsvítí, když je při zapnutém režimu napájení odepnutý bezpečnostní pás zadního sedadla. • Bliká za jízdy, pokud řidič nebo některý spolujezdec nemají zapnutý bezpečnostní pás. Zazní zvukový signál a kontrolka bliká v pravidelných intervalech. 	<ul style="list-style-type: none"> • Zvukový signál přestane znít a kontrolka zhasne, až si vy a vaši spolujezdci zapnete své bezpečnostní pásy. • Svíí i poté, co jste si vy anebo spolujezdci zapnuli bezpečnostní pás – Mohlo dojít k chybě detekce snímače. Vozidlo nechte zkontrolovat u dealera. <p>► Připomenutí nezapnutého bezpečnostního pásu Str. 49</p>
	Kontrolka nízké hladiny paliva	<ul style="list-style-type: none"> • Rozsvítí se, když začne docházet rezerva paliva (zbývá přibližně 6 litrů). • Bliká, pokud došlo k potížím s ukazatelem stavu paliva. 	<ul style="list-style-type: none"> • Rozsvítí se – Co nejdříve do vozidla doplňte palivo. • Vozidlo nechte zkontrolovat u dealera.
	Kontrolka protiblokovacích o brzdového systému (ABS)	<ul style="list-style-type: none"> • Rozsvítí se, pokud došlo k potížím se systémem ABS.1 	<ul style="list-style-type: none"> • Stále svítí – Vozidlo nechte zkontrolovat u dealera. Svítí-li tato kontrolka, vaše vozidlo stále brzdí normálně, avšak bez protiblokovací funkce. <p>► Protiblokovací brzdový systém (ABS) Str. 554</p>



Kontrolka	Název	Svítil/bliká	Vysvětlivky
	Kontrolka doplňkového zadržného systému	<ul style="list-style-type: none"> • Rozsvítí se, pokud došlo k potížím s některou z následujících položek: <ul style="list-style-type: none"> - Doplňkový zadržný systém - Systém bočních airbagů - Systém bočních hlavových airbagů - Napínač bezpečnostních pásů 	<ul style="list-style-type: none"> • Stále svítí – Vozidlo nechte zkontrolovat u dealera.
	Kontrolky zapnutí/vypnutí čelního airbagu spolujezdce	<ul style="list-style-type: none"> • Pokud je čelní airbag spolujezdce zapnutý: Kontrolka zapnutí se rozsvítí a zůstane svítit po dobu přibližně 60 sekund. Pokud je čelní airbag spolujezdce vypnutý: Kontrolka vypnutí se znovu rozsvítí a zůstane svítit. To je připomenutí, že čelní airbag spolujezdce je vypnutý. 	<ul style="list-style-type: none"> ▣ Systém vypnutí čelního airbagu spolujezdce Str. 63
	Kontrolka stabilizačního systému vozidla (VSA)	<ul style="list-style-type: none"> • Bliká, je-li systém VSA aktivní. • Rozsvítí se, pokud došlo k potížím se systémem VSA, systémem Agile Handling Assist nebo systémem asistenta pro rozjezd ve svahu. • Rozsvítí se, když je systém VSA dočasně deaktivován po odpojení a opětovném připojení akumulátoru 12 V. 	<p style="text-align: center;">—</p> <ul style="list-style-type: none"> • Stále svítí – Vozidlo nechte zkontrolovat u dealera. <ul style="list-style-type: none"> ▣ Stabilizační systém vozidla (VSA) Str. 454 ▣ Asistent pro rozjezd ve svahu Str. 413 • Jeďte krátce rychlostí vyšší než 20 km/h. Kontrolka by měla zhasnout. Pokud kontrolka nezhasne, nechte vozidlo prohlédnout u dealera.



Kontrolka	Název	Svítlí/bliká	Vysvětlivky
	Kontrolka vypnutí stabilizačního systému vozidla (VSA)	<ul style="list-style-type: none"> Rozsvítí se, když částečně deaktivujete systém VSA. 	<ul style="list-style-type: none">  Vypínač VSA Str. 455
		<p>Modely s měřicím přístrojem typu A</p> <ul style="list-style-type: none"> Rozsvítí se, když je systém VSA dočasně deaktivován po odpojení a opětovném připojení akumulátoru 12 V. 	<ul style="list-style-type: none"> Jeďte krátce rychlostí vyšší než 20 km/h. Kontrolka by měla zhasnout. Pokud kontrolka nezhasne, nechte vozidlo prohlédnout u dealera.
	Kontrolka systému elektrického posilovače řízení (EPS)	<ul style="list-style-type: none"> Rozsvítí se, pokud došlo k potížím se systémem EPS. 	<ul style="list-style-type: none"> Stále svítí – Vozidlo nechte zkontrolovat u dealera. V informačním rozhraní řidiče se zobrazí zpráva Do not drive (Nepokračujte v jízdě) – Zastavte ihned na bezpečném místě a kontaktujte dealera. <ul style="list-style-type: none">  Pokud se rozsvítí kontrolka systému elektrického posilovače řízení (EPS) Str. 682
	Kontrolky směrových světel a výstražných světel	<ul style="list-style-type: none"> Bliká, pokud použijete páčku směrových světel. Bliká současně se všemi směrovými světly, když stisknete tlačítko výstražných světel. Bliká současně se všemi směrovými světly, když sešlápnete brzdový pedál při jízdě vysokou rychlostí. 	<ul style="list-style-type: none"> Neblikají nebo blikají rychle <ul style="list-style-type: none">  Výměna žárovek Str. 607  Signalizace nouzového zastavení Str. 556
	Kontrolka zapnutých světel	<ul style="list-style-type: none"> Rozsvítí se, když jsou zapnutá obrysová světla, koncová světla a ostatní vnější světla. 	<ul style="list-style-type: none">  Světla Str. 226
	Kontrolka dálkových světel	<ul style="list-style-type: none"> Rozsvítí se při rozsvícení dálkových světel. Rozsvítí se, když jsou aktivní adaptivní světlomety*. 	<ul style="list-style-type: none">  Adaptivní světlomety* Str. 237

Kontrolka	Název	Svítí/bliká	Vysvětlivky
	Kontrolka automatických dálkových světel* / adaptivních světlometů*	<ul style="list-style-type: none"> Rozsvítí se, jsou-li splněny všechny podmínky pro funkci systému automatických dálkových světel* / adaptivních světlometů*. 	<ul style="list-style-type: none"> ➤ Automatická dálková světla* Str. 234 ➤ Adaptivní světlometry* Str. 237
	Kontrolka předního mlhového světla*	<ul style="list-style-type: none"> Rozsvítí se při rozsvícení předních mlhových světel. 	<ul style="list-style-type: none"> ➤ Mlhová světla Str. 230
	Kontrolka zadního mlhového světla	<ul style="list-style-type: none"> Rozsvítí se při rozsvícení zadního mlhového světla. 	<ul style="list-style-type: none"> ➤ Mlhová světla Str. 230



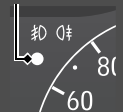

* Není k dispozici u všech modelů







Kontrolka	Název	Svítlí/bliká	Vysvětlivky
	Kontrolka nízkého tlaku v pneumatikách / systému sledování tlaku v pneumatikách	<ul style="list-style-type: none"> • Může se krátce rozsvítit, je-li režim napájení v poloze ZAPNUTO a vozidlo se nepohnulo do 45 sekund, na znamení, že proces kalibrace ještě není dokončen. • Rozsvítí se a zůstane svítit, pokud: <ul style="list-style-type: none"> - Bylo zjištěno, že tlak alespoň jedné z pneumatik je výrazně nízký. - Systém nebyl spuštěn. 	<ul style="list-style-type: none"> • Rozsvítí se za jízdy – Zastavte na bezpečném místě, zkontrolujte tlak v pneumatikách a v případě potřeby nahustěte pneumatiku (pneumatiky). • Zůstane svítit po nahuštění pneumatik na doporučený tlak – Systém je nutné spustit. <ul style="list-style-type: none"> ➤ Kalibrace systému sledování tlaku v pneumatikách Str. 458
		<ul style="list-style-type: none"> • Bliká asi jednu minutu a poté zůstane rozsvícená, je-li problém se systémem sledování tlaku v pneumatikách nebo je-li dočasně namontovaná rezervní dojezdová pneumatika*. 	<ul style="list-style-type: none"> • Bliká a zůstává svítit – Vozidlo nechte zkontrolovat u dealera. Je-li ve vozidle rezervní dojezdová pneumatika*, běžnou pneumatiku si nechte opravit nebo vyměnit a co nejdříve ji nasadte zpět na vozidlo.
		<ul style="list-style-type: none"> • Rozsvítí se, když je systém sledování tlaku v pneumatikách dočasně deaktivován po odpojení a opětovném připojení 12V akumulátoru. 	<ul style="list-style-type: none"> • Jeďte krátce rychlostí vyšší než 20 km/h. Kontrolka by měla zhasnout. Pokud kontrolka nezhasne, nechte vozidlo prohlédnout u dealera.



Kontrolka	Název	Svítlí/bliká	Vysvětlivky
<div data-bbox="102 219 296 269" style="border: 1px solid black; padding: 2px;">Modely s měřicím přístrojem typu A</div> <div data-bbox="156 283 277 412"> <p>Kontrolka</p>  </div> <div data-bbox="102 441 296 491" style="border: 1px solid black; padding: 2px;">Modely s měřicím přístrojem typu B</div> <div data-bbox="156 505 277 633"> <p>Kontrolka</p>  </div>	Kontrolka systému imobilizéru	<ul style="list-style-type: none"> Bliká, pokud systém imobilizéru nemůže rozpoznat informace klíče. 	<ul style="list-style-type: none"> Bliká – Pohonný systém nelze zapnout. Nastavte režim napájení na VOZIDLO VYPNUTO a potom znovu vyberte režim ZAPNUTO. <ul style="list-style-type: none"> Typ s pravostranným řízením Sešlápněte a držte brzdový pedál před nastavením režimu napájení do polohy ZAPNUTO. Všechny modely Opakovaně bliká – Systém má zřejmě poruchu. Vozidlo nechte zkontrolovat u dealera. Nepokoušejte se tento systém upravovat nebo do něj přidávat další zařízení. Mohlo by dojít k problémům elektrické instalace.



Kontrolka	Název	Svítí/bliká	Vysvětlivky
<div data-bbox="108 219 304 269" style="border: 1px solid black; padding: 2px;">Modely s měřicím přístrojem typu A</div> <div data-bbox="165 281 256 303" style="text-align: center;">Kontrolka</div> <div data-bbox="165 303 288 415">  </div> <div data-bbox="108 432 304 482" style="border: 1px solid black; padding: 2px;">Modely s měřicím přístrojem typu B</div> <div data-bbox="165 493 256 516" style="text-align: center;">Kontrolka</div> <div data-bbox="165 516 288 628">  </div>	<p data-bbox="360 376 520 482">Kontrolka alarmu bezpečnostního systému</p>	<ul style="list-style-type: none"> <li data-bbox="537 219 1045 241">• Bliká po zapnutí alarmu bezpečnostního systému. 	<p data-bbox="1110 398 1434 426">➤ Alarm bezpečnostního systému</p> <p data-bbox="1139 432 1203 454">Str. 211</p>

Kontrolka	Název	Svítlí/bliká	Vysvětlivky
 ECON	Kontrolka režimu ECON	<ul style="list-style-type: none"> Rozsvítí se, když nastavíte jízdní režim do polohy ECON. 	<p>➔ Režim ECON Str. 433</p>
SPORT	Kontrolka režimu SPORT	<ul style="list-style-type: none"> Rozsvítí se, když nastavíte jízdní režim do polohy SPORT. 	<p>Modely s měřicím přístrojem typu A</p> <ul style="list-style-type: none"> Barevný měřicí přístroj zůstane rozsvícený červeně po celou dobu, kdy je zvolen režim SPORT. <p>Modely s měřicím přístrojem typu B</p> <ul style="list-style-type: none"> Barevný měřicí přístroj zhasne a ukazatele na přístrojovém panelu budou svítit červeně po celou dobu, kdy je zvolen režim SPORT. <p>➔ Přepínač režimu jízdy Str. 429</p>
NORMAL	Kontrolka režimu NORMAL	<ul style="list-style-type: none"> Rozsvítí se, když nastavíte jízdní režim do polohy NORMAL. 	<p>➔ Přepínač režimu jízdy Str. 429</p>
INDIVIDUAL	Kontrolka režimu INDIVIDUAL	<ul style="list-style-type: none"> Rozsvítí se, když nastavíte jízdní režim do polohy INDIVIDUAL. 	<p>➔ Přepínač režimu jízdy Str. 429</p>





Kontrolka	Název	Svítlí/bliká	Vysvětlivky
	<p>Kontrolka systémového hlášení</p>	<ul style="list-style-type: none"> • Je-li detekován problém, rozsvítí se spolu se zvukovým signálem. Současně se zobrazí systémové hlášení v informačním rozhraní řidiče. 	<ul style="list-style-type: none"> • Pokud se v informačním rozhraní řidiče zobrazí systémové hlášení, přečtěte si informace o kontrolkách v této kapitole. Postupujte podle pokynů v hlášení. <p>Modely s měřicím přístrojem typu A</p> <ul style="list-style-type: none"> • Chcete-li hlášení zobrazit znovu, stiskněte v době, kdy kontrolka svítí, tlačítko  (domů) a vyberte ikonu pro zobrazení informací.  Přepínání displeje Str. 155 • Informační rozhraní řidiče se nevrátí k normálnímu zobrazení, dokud není výstraha zrušena nebo není stisknuto tlačítko  (domů). <p>Modely s měřicím přístrojem typu B</p> <ul style="list-style-type: none"> • Pokud kontrolka svítí, otáčením pravého voliče můžete znovu zobrazit zprávu.  Přepínání displeje Str. 175 • Informační rozhraní řidiče se nevrátí k normální obrazovce, dokud není výstraha zrušena nebo není otočen pravý volič.



Kontrolka	Název	Svítí/bliká	Vysvětlivky
	Kontrolka nastavitelného omezovače rychlosti (bílá/zelená)	<ul style="list-style-type: none"> • Rozsvítí se bíle, když stisknete tlačítko . Když se rozsvítí jiná kontrolka, stiskněte následně tlačítko LIM. • Svítí zeleně, když je nastavitelný omezovač rychlosti zapnutý. 	 Nastavitelný omezovač rychlosti Str. 437
	Kontrolka inteligentního omezovače rychlosti (bílá/zelená)	<ul style="list-style-type: none"> • Rozsvítí se bíle, když stisknete tlačítko . Když se rozsvítí jiná kontrolka, stiskněte následně tlačítko LIM. • Rozsvítí se zeleně, když stisknete tlačítko RES/+ / SET/- nahoru nebo dolů. 	 Inteligentní omezovač rychlosti Str. 444

Kontrolka	Název	Svítlí/bliká	Vysvětlivky
	<p>Kontrolka adaptivního tempomatu (ACC) s asistentem pro jízdu v kolonách (LSF) (žlutá)</p>	<ul style="list-style-type: none"> • Rozsvítí se, pokud došlo k problému se systémem ACC s asistentem pro jízdu v kolonách (LSF). • Rozsvítí se, když je adaptivní tempomat s asistentem pro jízdu v kolonách dočasně deaktivován po odpojení a opětovném připojení 12V akumulátoru. • Kontrolka se může dočasně rozsvítit při překročení maximální přípustné hmotnosti. • Systém ACC s LSF se automaticky deaktivuje. 	<ul style="list-style-type: none"> • Rozsvítí se za jízdy – Vozidlo nechte zkontrolovat u dealera. • Jeďte krátce rychlostí vyšší než 20 km/h. Kontrolka by měla zhasnout. Pokud kontrolka nezhasne, nechte vozidlo prohlédnout u dealera. • Dbejte, aby bylo celkové zatížení v mezích maximální přípustné hmotnosti. <ul style="list-style-type: none"> ➤ Nejvyšší zatížení Str. 405 • Stále svítí – Vozidlo nechte zkontrolovat u dealera.
	<p>Kontrolka adaptivního tempomatu (ACC) s asistentem pro jízdu v kolonách (LSF) (bílá/zelená)</p>	<ul style="list-style-type: none"> • Rozsvítí se bíle, když stisknete tlačítko . Když se rozsvítí jiná kontrolka, stiskněte následně tlačítko LIM. • Rozsvítí se zeleně, když stisknete tlačítko RES/+ / SET/- nahoru nebo dolů. 	<ul style="list-style-type: none"> ➤ Adaptivní tempomat (ACC) s asistentem pro jízdu v kolonách (LSF) Str. 485

Kontrolka	Název	Svítilí/bliká	Vysvětlivky
	Kontrolka systému pro udržování v jízdním pruhu (LKAS) (žlutá)	<ul style="list-style-type: none"> Rozsvítí se, pokud došlo k problému se systémem LKAS. Kontrolka se může dočasně rozsvítit při překročení maximální přípustné hmotnosti. 	<ul style="list-style-type: none"> Stále svítí – Vozidlo nechte zkontrolovat u dealera. Dbejte, aby bylo celkové zatížení v mezích maximální přípustné hmotnosti. <ul style="list-style-type: none"> ► Nejvyšší zatížení Str. 405 Stále svítí – Vozidlo nechte zkontrolovat u dealera.
	Kontrolka systému pro udržování v jízdním pruhu (LKAS) (bílá/zelená)	<ul style="list-style-type: none"> Rozsvítí se bíle, když stisknete tlačítko LKAS. Rozsvítí se zeleně, když je aktivní systém LKAS. 	<ul style="list-style-type: none"> ► Systém pro udržování v jízdním pruhu (LKAS) Str. 505
	Kontrolka intervalu adaptivního tempomatu (ACC) s asistentem pro jízdu v kolonách (LSF)*	<ul style="list-style-type: none"> Rozsvítí se tehdy, když se rozsvítí kontrolka adaptivního tempomatu (ACC) s asistentem pro jízdu v kolonách. 	<ul style="list-style-type: none"> Po každém stisknutí tlačítka odstupů se nastavení odstupů (vzdálenosti od vozidla před vámi) postupně přepíná na velmi dlouhý, dlouhý, střední a krátký odstup. <ul style="list-style-type: none"> ► Nastavení nebo změna odstupů od vozidla před vámi Str. 500

* Není k dispozici u všech modelů

Kontrolka	Název	Svítlí/bliká	Vysvětlivky
	Kontrolka systému pro zmírnění následků nehody (CMBS) (žlutá)	<ul style="list-style-type: none"> Rozsvítí se, pokud došlo k potížím se systémem CMBS nebo jej nelze dočasně použít kvůli problémům, jako jsou nečistoty na čelním skle v blízkosti kamery. 	<p>Zároveň se rozsvítí kontrolka bezpečnostní podpory (žlutá).</p> <p>➤ Kontrolka bezpečnostní podpory (žlutá) Str. 134</p>
	Kontrolka systému pro zmírnění následků nehody (CMBS) (šedá)	<ul style="list-style-type: none"> Rozsvítí se v případě, že je systém CMBS vypnutý. 	<p>➤ Bezpečnostní podpora Str. 169, 188</p>
	Kontrolka systému pro zmírnění rizika vyjetí z komunikace (RDM) (žlutá)	<ul style="list-style-type: none"> Rozsvítí se, pokud došlo k potížím se systémem pro zmírnění rizika vyjetí z komunikace nebo jej nelze dočasně použít kvůli problémům, jako jsou nečistoty na čelním skle v blízkosti kamery. 	<ul style="list-style-type: none"> Zároveň se rozsvítí kontrolka bezpečnostní podpory (žlutá). <p>➤ Kontrolka bezpečnostní podpory (žlutá) Str. 134</p>
	Kontrolka systému pro zmírnění rizika vyjetí z komunikace (RDM) (šedá)	<ul style="list-style-type: none"> Rozsvítí se v případě, že je systém pro zmírnění rizika vyjetí z komunikace vypnutý. 	<p>➤ Bezpečnostní podpora Str. 169, 188</p>
	Kontrolka automatického vypnutí asistence řízení systému pro zmírnění rizika vyjetí z komunikace	<ul style="list-style-type: none"> Rozsvítí se při automatickém vypnutí asistence řízení systému pro zmírnění rizika vyjetí z komunikace. 	<p>➤ Systém pro zmírnění rizika vyjetí z komunikace Str. 528</p>

Kontrolka	Název	Svíí/bliká	Vysvětlivky
	Kontrolka bezpečnostní podpory (žlutá)	<ul style="list-style-type: none"> Rozsvítí se, pokud došlo k potížím se systémem pro zmírnění rizika vyjetí z komunikace, systémem CMBS nebo systémem detekce objektů v mrtvém úhlu*. 	<ul style="list-style-type: none"> Stále svítí – Vozidlo nechte zkontrolovat u dealera.
		<ul style="list-style-type: none"> Kontrolka se může dočasně rozsvítit při překročení maximální přípustné hmotnosti. 	<ul style="list-style-type: none"> Dbejte, aby bylo celkové zatížení v mezích maximální přípustné hmotnosti.  Nejvyšší zatížení Str. 405 Stále svítí – Vozidlo nechte zkontrolovat u dealera.
		<ul style="list-style-type: none"> Rozsvítí se, když je systém pro zmírnění rizika vyjetí z komunikace a systém CMBS dočasně deaktivován po odpojení a opětovném připojení 12V akumulátoru. 	<ul style="list-style-type: none"> Jedte krátce rychlostí vyšší než 20 km/h. Kontrolka by měla zhasnout. Pokud kontrolka nezhasne, nechte vozidlo prohlédnout u dealera.

* Není k dispozici u všech modelů

Kontrolka	Název	Svítlí/bliká	Vysvětlivky
	Kontrolka bezpečnostní podpory (žlutá)	<ul style="list-style-type: none"> Rozsvítí se, když se sám vypne systém pro zmírnění rizika vyjetí z komunikace anebo systém CMBS. 	<ul style="list-style-type: none"> Zůstane svítit – Teplota uvnitř kamery je příliš vysoká. Kameru ochlaďte pomocí automatické klimatizace. Systém se aktivuje, pokud se teplota uvnitř kamery sníží. <ul style="list-style-type: none"> ➤ Přední kamera se širokým úhlem záběru Str. 545 Zůstane svítit – Oblast okolo kamery je pokryta nečistotami, blátem atd. Vozidlo zastavte na bezpečném místě a nečistoty otřete měkkým hadříkem. Pokud po vyčištění oblasti okolo kamery stále svítí kontrolka a je zobrazeno příslušné hlášení, nechte vozidlo zkontrolovat u dealera. <ul style="list-style-type: none"> ➤ Přední kamera se širokým úhlem záběru Str. 545 Může se rozsvítit v případě nepříznivých světelných podmínek, například při jízdě v tunelu, v noci, za soumraku nebo svítání.
		<p>Modely se systémem detekce objektů v mrtvém úhlu</p> <ul style="list-style-type: none"> Rozsvítí se, pokud se v okolí snímače systému detekce objektů v mrtvém úhlu nahromadí bláto, sníh nebo led. Rozsvítí se, když je vysoká teplota snímače systému detekce objektů v mrtvém úhlu. 	<ul style="list-style-type: none"> Rozsvítí se za jízdy – Snímač systému detekce objektů v mrtvém úhlu může omezovat nějaká překážka. Zkontrolujte okolí snímače systému detekce objektů v mrtvém úhlu a odstraňte veškeré překážky. Jakmile teplota klesne, systém se vrátí do normálního stavu. <ul style="list-style-type: none"> ➤ Systém detekce objektů v mrtvém úhlu* Str. 460

Kontrolka	Název	Svítí/bliká	Vysvětlivky
	Kontrolka bezpečnostní podpory (zelená/šedá)	<ul style="list-style-type: none"> • Rozsvítí se zeleně, když je zapnutý systém pro zmírnění rizika vyjetí z komunikace, systém CMBS a systém detekce objektů v mrtvém úhlu*. • Rozsvítí se zeleně a šedě, když je vypnutý systém pro zmírnění rizika vyjetí z komunikace, systém CMBS nebo systém detekce objektů v mrtvém úhlu* nebo kterékoli dva z těchto systémů. • Rozsvítí se šedě, když je vypnutý systém pro zmírnění rizika vyjetí z komunikace, systém CMBS a systém detekce objektů v mrtvém úhlu*. 	<ul style="list-style-type: none"> ➤ Zapnutí a vypnutí systému pro zmírnění rizika vyjetí z komunikace Str. 531 ➤ Zapnutí a vypnutí systému detekce objektů v mrtvém úhlu Str. 463 ➤ Zapnutí a vypnutí systému CMBS Str. 476

* Není k dispozici u všech modelů

Výstražná a informační hlášení informačního rozhraní řidiče

Výstražná a informační hlášení se zobrazují pouze v informačním rozhraní řidiče.

Modely s měřicím přístrojem typu A

Svítlí-li kontrolka systémového hlášení, stiskněte tlačítko  (domů), vyberte ikonu pro zobrazení **informací**, poté stisknutím levého voliče znovu zobrazte hlášení.

Modely s měřicím přístrojem typu B

Když svítí kontrolka systémového hlášení, otáčením pravého voliče můžete hlášení zobrazit znovu.

Ikony

Protože hlášení se nezobrazují v informačním rozhraní řidiče, když je položka Výstražné hlášení nastavena na VYPNUTO, můžete zkontrolovat hlášení níže. Provedte odpovídající opatření uvedené ve zprávě, například kontaktujte dealera.

- **Červené ikony** Str. 137
- **Žluté ikony** Str. 139
- **Zelené ikony** Str. 145
- **Ostatní ikony** Str. 146





Zobrazování zpráv nastavíte přepnutím položky **Výstražné hlášení** na ZAPNUTO pomocí informační/audio obrazovky. Můžete změnit také jazyk zpráv.





- **Vlastní nastavení funkcí** Str. 348

■ Červené ikony

Ikona	Zpráva
	<p>Critical system failure detected. Stop driving when safe. (Detekována kritická chyba systému. Jakmile to bude bezpečné, zastavte.)</p> <p>Steering assist reduced. Stop driving when safe. (Asistent řízení omezen. Jakmile to bude bezpečné, zastavte.)</p> <p>Brake performance reduced. Stop driving when safe. (Brzdný výkon omezen. Jakmile to bude bezpečné, zastavte.)</p>
	<p>Brake fluid low. Do not drive. Check fluid level. (Nízká hladina brzdové kapaliny. Nepokračujte v jízdě. Zkontrolujte hladinu kapaliny.)</p>
	<p>Parking brake engaged (Aktivovaná parkovací brzda)</p> <p>Release parking brake (Uvolněte parkovací brzdu)</p> <p>Cannot set cruise: Parking brake is applied (Nelze nastavit tempomat: Je aktivována parkovací brzda)</p> <p>Cruise cancelled: Parking brake was applied (Tempomat zrušen: Byla aktivována parkovací brzda)</p>
	<p>Brake system problem. Brake performance may be reduced. (Problém s brzdovým systémem. Brzdný výkon může být omezený)</p>





Ikona	Zpráva
	<p>Brake system problem. Do not drive. (Problém s brzdovým systémem. Nepokračujte v jízdě.)</p>
	<p>Fasten seat belt (Zapněte bezpečnostní pás)</p>
	<p>Fasten passenger's seat belt (Zapněte bezpečnostní pás spolujezdce)</p>
	<p>☞ Připomenutí nezapnutého bezpečnostního pásu Str. 49</p>
	<p>12 volt battery charging system problem. Do not drive. (Problém se systémem dobíjení 12V akumulátoru. Nepokračujte v jízdě.)</p>







Ikona	Zpráva
	<p>Engine oil pressure low. Stop engine. Do not drive. (Nízký tlak motorového oleje. Vypněte motor. Nepokračujte v jízdě.)</p> <p>☒ Když se zobrazí výstraha Engine oil pressure low (Nízký tlak motorového oleje) Str. 678</p>
	<p>Engine temperature too hot. Do not drive. Allow engine to cool. (Teplota motoru je příliš vysoká. Nepokračujte v jízdě. Nechte motor vychladnout.)</p> <p>☒ Přehřátí motoru Str. 676</p>
	<p>Supplemental restraint system problem (Problém s doplňkovým zádržným systémem)</p>
	<p>Check rear seats (Zkontrolujte zadní sedadla)</p>



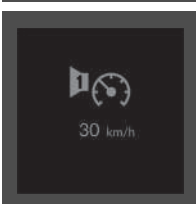



Ikona	Zpráva
	<p>Door open (Otevřené dveře)</p>
	<p>Tailgate open (Otevřené dveře zavazadlového prostoru)</p>
	<p>Door and tailgate open (Otevřené dveře a dveře zavazadlového prostoru)</p>
	<p>Steering required (Vyžadován zásah do řízení)</p> <p>Lane departure (Opuštění jízdního pruhu)</p>







Ikona	Zpráva
	Parking sensor system problem (Problém se systémem parkovacího asistenta)
	Approaching object (Blížící se objekt)







■ Žluté ikony







Ikona	Zpráva
	Apply parking brake to keep vehicle stationary (Aktivujte parkovací brzdu, abyste udrželi vozidlo v klidu)
	<ul style="list-style-type: none"> ➤ Adaptivní tempomat (ACC) s asistentem pro jízdu v kolonách (LSF) Str. 485 ➤ Systém pro zmírnění následků nehody (CMBS) Str. 472
	Steering required (Vyžadován zásah do řízení)
	Outside temperature low. Road surface may be frozen. (Nízká venkovní teplota. Povrch vozovky může být namrzlý.)
	Temperature too low for vehicle to operate (Příliš nízká teplota pro provoz vozidla)







Ikona	Zpráva
	<p>Please wait while vehicle warms up (Počkejte, než se vozidlo zahřeje)</p>
	<p> Rychlostní alarm Str. 163, 182</p>
	<p>Emissions system problem. Power may be reduced. (Problém se systémem kontroly emisí. Výkon může být omezený.)</p>
	<p>Emission system problem. Avoid strong acceleration and high speed. (Problém se systémem kontroly emisí. Vyvarujte se prudkého zrychlení a rychlé jízdy.)</p>
	<p>Emission system problem. Do not drive. (Problém se systémem kontroly emisí. Nepokračujte v jízdě.)</p>
	<p>Engine cooling system problem. Power may be reduced. (Problém s chladicím systémem motoru. Výkon může být omezený.)</p>





Ikona	Zpráva
	<p>Fuel gauge system problem. Level not accurate. (Problém se systémem palivoměru. Hladina není přesná.)</p>
	<p>Fuel low (Nízká hladina paliva)</p>
	<p>Transmission system problem. Performance may be reduced. (Problém se systémem převodovky. Výkon může být omezený.)</p>
	<p>Transmission system problem. Apply parking brake when parked. (Problém se systémem převodovky. Při parkování zatáhněte parkovací brzdou.)</p>
	<p>Transmission system problem. Do not drive. (Problém se systémem převodovky. Nepokračujte v jízdě.)</p>
	<p>Transmission system problem. Park not available. (Problém se systémem převodovky. Parkování není k dispozici.)</p>





Ikona	Zpráva
	Shift to Park (Zařaďte polohu parkování.)
	Neutral-hold mode ON. Shift to P when done (Režim podržení neutrálu je zapnutý. Po dokončení zařaďte polohu P.)
	Anti-lock brake system problem. Brake performance may be reduced. (Problém s protiblokovacím brzdovým systémem. Brzdný výkon může být omezený.)
	Brake system problem. Brake performance may be reduced. (Problém s brzdovým systémem. Brzdný výkon může být omezený.)
	Brake system problem. Do not depress Brake + Accelerator together. (Problém s brzdovým systémem. Nesešlapujte současně brzdový a plynový pedál.)
	Brake system problem. Brake performance may be reduced. (Problém s brzdovým systémem. Brzdný výkon může být omezený.)

Ikona	Zpráva
	Reduced stopping power. Avoid heavy deceleration and high speed. (Omezená brzdná síla. Vyvarujte se prudkého zpomalování a rychlé jízdy.)
	Electric parking brake system problem. Parking brake not available. (Problém se systémem elektrické parkovací brzdy. Parkovací brzda není k dispozici.)
	Vehicle stability assist system problem. Traction and handling may be reduced. (Problém se stabilizačním systémem vozidla. Může být zhoršená trakce a ovladatelnost.)
	Systems initializing... Continue driving. (Probíhá inicializace systémů. Pokračujte v jízdě.)
	Hill start assist problem. Vehicle may roll upon brake release. (Problém s asistentem pro rozjezd ve svahu. Vozidlo se může po uvolnění brzdy rozjet.)
	Brake hold system problem. Apply brake when stopped. (Problém se systémem podržení brzd. V zastaveném vozidle aktivujte brzdu.)





Ikona	Zpráva
	Brake hold disabled. Apply brake pedal. (Podržení brzd je vypnuto. Sešlápněte brzdový pedál.)
	Cruise cancelled: Depress brake pedal (Tempomat zrušen: Sešlápněte brzdový pedál)
	To release parking brake: Brake + Push (Uvolnění parkovací brzdy: Sešlápněte brzdu + stiskněte)
	Pop-up hood system problem (Problém se systémem aktivní kapoty)
	Electric power steering system problem. Steering assist reduced. (Problém se systémem elektrického posilovače řízení. Asistent řízení omezen.)
	Electric power steering system problem. No steering assist. Do not drive. (Problém se systémem elektrického posilovače řízení. Asistent řízení není k dispozici. Nepokračujte v jízdě.)
	Driver attention level low. Take a rest (Nízká úroveň pozornosti řidiče. Udělejte si přestávku)





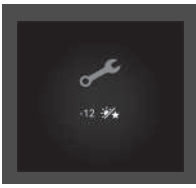



Ikona	Zpráva
	Automatic lighting control system problem. Manual controls available. (Problém se systémem automaticky řízeného osvětlení. Ruční ovládání je k dispozici.)
	Headlight system problem. Headlight performance may be reduced. (Problém se systémem světlometů. Výkon světlometů může být omezený.)
	Modely se systémem automatických dálkových světel Auto high-beam problem. Manual controls available. (Problém se systémem automatických dálkových světel. Ruční ovládání je k dispozici.)
	Modely s adaptivními světlomety Adaptive driving beam problem. Manual controls available. (Problém se systémem adaptivních světlometů. Ruční ovládání je k dispozici.)
	Keyless remote not detected (Nebylo detekováno bezklíčové dálkové ovládání)
	Change keyless remote battery (Vyměňte baterii v bezklíčovém dálkovém ovládání)  Výměna baterie v dálkovém ovladači



Ikona	Zpráva
	Smart entry system problem (Problém se systémem bezklíčového vstupu)
	Tyre pressure monitor system problem (Problém se systémem kontroly tlaku v pneumatikách)
	Tyre pressures low. Check pressure in all tyres and initialise deflation warning system in vehicle settings. (Nízký tlak v pneumatikách. Zkontrolujte tlak ve všech pneumatikách a v nastavení vozidla inicializujte systém sledování tlaku v pneumatikách.)
	Adaptive cruise control system problem (Problém se systémem adaptivního tempomatu)

Ikona	Zpráva
	Collision mitigation braking system problem (Problém se systémem pro zmírnění následků nehody)
	Lane keeping assist system problem (Problém se systémem pro udržování v jízdním pruhu)
	Road departure mitigation system problem (Problém se systémem pro zmírnění rizika vyjetí z komunikace)
	Service due soon (Blízký termín servisu) <input checked="" type="checkbox"/> Systém připomenutí servisní prohlídky* Str. 580
	Service due now (Servis nutný nyní) <input checked="" type="checkbox"/> Systém připomenutí servisní prohlídky* Str. 580

* Není k dispozici u všech modelů

Ikona	Zpráva
	<p>Service overdue (Termín servisu překročen) ► Systém připomenutí servisní prohlídky* Str. 580</p>
	<p>Modely se systémem detekce objektů v mrtvém úhlu Blind spot information system problem (Problém se systémem detekce objektů v mrtvém úhlu)</p>
	<p>Modely se systémem detekce objektů v mrtvém úhlu Blind spot information not available (Detekce objektů v mrtvém úhlu není k dispozici)</p>
	<p>Check charging system (Zkontrolujte systém dobíjení)</p>

Ikona	Zpráva
	<p>Low charge. Power reduced. (Nízká úroveň nabití. Omezený výkon.)</p>
	<p>Power system temperature low. Power may be reduced. (Nízká teplota pohonného systému. Výkon může být omezený.)</p>
	<p>Power system temperature high. Power may be reduced. (Vysoká teplota pohonného systému. Výkon může být omezený.)</p>
	<p>Power system problem. Power may be reduced. (Problém s pohonným systémem motoru. Výkon může být omezený.)</p>
	<p>12 volt battery charging system problem. Power may be reduced. (Problém se systémem dobíjení 12V akumulátoru. Výkon může být omezený.)</p>
	<p>Power system problem. Power may be reduced. (Problém s pohonným systémem. Výkon může být omezený.)</p>
	<p>Power system problem. Do not drive. (Problém s pohonným systémem. Nepokračujte v jízdě.)</p>
	<p>Power system problem. Avoid strong acceleration and high speed. (Problém s pohonným systémem. Vyvarujte se prudkého zrychlení a rychlé jízdy.)</p>





Ikona	Zpráva
	<p>Acoustic vehicle alerting system problem (Problém s akustickým výstražným systémem vozidla)</p>
	<p>High voltage battery charge too low. Vehicle cannot start. (Příliš nízká úroveň nabití vysokonapěťového akumulátoru. Vozidlo nelze nastartovat.)</p>

■ Zelené ikony





Ikona	Zpráva
	<p>Brake hold system standby (Pohotovostní režim systému podržení brzd)</p>







■ Ostatní ikony



Ikona	Zpráva
	<p>Outside temperature low. Road surface may be frozen. (Nízká venkovní teplota. Povrch vozovky může být namrzlý.)</p>
	<p>Engine temperature near limit. Avoid strong acceleration and high speed. (Teplota motoru se blíží limitu. Vyvarujte se prudkého zrychlení a rychlé jízdy.)</p>
	<p>Have you checked engine oil level lately? Check and reset in vehicle settings. (Zkontrolovali jste v poslední době hladinu motorového oleje? Zkontrolujte a vynulujte ji v nastavení vozidla.)</p> <p>☑ Resetování připomenutí kontroly hladiny oleje Str. 606</p>
	<p>To shift: Depress brake pedal (Řazení: Sešlápněte brzdový pedál)</p>
	<p>To shift: Release accelerator pedal (Řazení: Uvolněte plynový pedál)</p>
	<p>Gear position is N. Release accelerator pedal. (Je zařazena poloha N. Uvolněte plynový pedál)</p>

Ikona	Zpráva
	<p>Cannot set cruise: Brake pedal is applied (Nelze nastavit tempomat: Je sešlápnutý brzdový pedál)</p>
	<p>To shift: Vehicle must be stopped (Řazení: Vozidlo musí zastavit)</p>
	<p>Modely s měřícím přístrojem typu B</p> <p>Gear unavailable. Wait and try again (Rychlostní stupeň není k dispozici. Počkejte a zkuste to znovu)</p>
	<p>Brake hold system OFF (Vypnutý systém podržení brzd)</p>
	<p>To enable brake hold: Seat belt + Push (Aktivace podržení brzd: Zapněte bezpečnostní pás + stiskněte)</p>
	<p>To disable brake hold: Brake + Push (Deaktivace podržení brzd: Sešlápněte brzdu + stiskněte)</p>

Ikona	Zpráva
	<p>To enable brake hold: Fasten seat belt (Aktivace podržení brzd: Zapněte bezpečnostní pás)</p>
	<p>Fasten seat belt (Zapněte bezpečnostní pás)</p>
	<p>Cannot set cruise: Fasten seat belt (Nelze nastavit tempomat: Zapněte bezpečnostní pás)</p> <p>Cruise cancelled: Fasten seat belt (Tempomat zrušen: Zapněte bezpečnostní pás)</p>
	<p>Driver attention level low (Nízká úroveň pozornosti řidiče)</p>
	<p>Cannot set cruise: Speed too high (Nelze nastavit tempomat: Rychlost je příliš vysoká)</p>
	<p>Cruise cancelled: Speed too high (Tempomat zrušen: Rychlost je příliš vysoká)</p>
	<p>Cannot set cruise: System not available (Nelze nastavit tempomat: Systém není k dispozici)</p>
	<p>Cruise cancelled: System not available (Tempomat zrušen: Systém není k dispozici)</p>
	<p>Cruise will cancel soon (Tempomat se brzy zruší)</p>

Ikona	Zpráva
	<p>Cannot set cruise: Too close to vehicle ahead (Nelze nastavit tempomat: Vozidlo před vámi je příliš blízko)</p>
	<p>Cruise cancelled: Too close to vehicle ahead (Tempomat zrušen: Vozidlo před vámi je příliš blízko)</p>
	<p>Cannot set cruise: Slope too steep (Nelze nastavit tempomat: Svah je příliš prudký)</p>
	<p>Cruise cancelled: Slope too steep (Tempomat zrušen: Svah je příliš prudký)</p>
	<p>Cannot set cruise: Slope too steep (Nelze nastavit tempomat: Svah je příliš prudký)</p>
	<p>Cruise cancelled: Slope too steep (Tempomat zrušen: Svah je příliš prudký)</p>
	<p>Cannot set cruise: Shift to Drive (Nelze nastavit tempomat: Zařadte polohu pro jízdu)</p>
	<p>Cruise cancelled: Shift to Drive (Tempomat zrušen: Zařadte polohu pro jízdu)</p>
	<p>To resume cruise: Use "RES/+" Switch (Obnovení tempomatu: Použijte spínač „RES/+“)</p>

Ikona	Zpráva
	Cruise cancelled: Loss of traction (Tempomat zrušen: Ztráta trakce)
	Press switch to operate (Pro ovládání stiskněte spínač)
	Press switch to operate ACC (Pro ovládání systému ACC stiskněte spínač)
	Lane keeping assist cannot operate (Systém pro udržování v jízdním pruhu nemůže fungovat)
	Some driver assist systems cannot operate: Camera temperature too high (Některé systémy podpory řízení nemohou fungovat: Příliš vysoká teplota kamery)
	Some driver assist system cannot operate: Clean front windscreen or poor viewing condition. (Některé systémy podpory řízení nemohou fungovat: Vyčistěte čelní sklo nebo špatná kvalita zobrazení)

Ikona	Zpráva
	Road departure mitigation activated (Aktivován systém pro zmírnění rizika vyjetí z komunikace)
	Some driver assist systems available (Některé systémy podpory řízení jsou k dispozici)
	To start vehicle: Brake + Push (Startování vozidla: Sešlápněte brzdu + stiskněte)
	Typ s pravostranným řízením
	To start vehicle: Fully depress Brake + Push (Startování vozidla: Zcela sešlápněte brzdu + stiskněte)
	Accessory mode (Režim Příslušenství)
	To start, touch start button with emblem side of remote (Pro nastartování se dotkněte startovacího tlačítka stranou dálkového ovládání s logem) ► Je-li baterie bezklíčového dálkového ovládání slabá Str. 670

Ikona	Zpráva
	<p>Pressing button again twice or holding will cause ignition OFF & power loss (Opětovné dvojitě stisknutí tlačítka nebo jeho podržení způsobí vypnutí zapalování a ztrátu výkonu)</p>

Ukazatele

Mezi ukazatele patří rychloměr, ukazatel stavu paliva a další související kontrolky. Zobrazí se po zapnutí režimu napájení.

Rychloměr

Zobrazuje jízdní rychlost v km/h nebo mph.

Ukazatel stavu paliva

Zobrazuje množství paliva zbývajícím v palivové nádrži.

» Rychloměr

Rychloměr a zobrazované hodnoty můžete nastavit, aby se zobrazovaly v jednotkách km/h nebo mph.

➤ **Jednotky rychlosti/vzdálenosti** Str. 170, 189

➤ **Vlastní nastavení funkcí** Str. 348

» Ukazatel stavu paliva

POZNÁMKA

Pokud údaj klesne na **0**, doplňte palivo. Pokud vám dojde palivo, může to způsobit vynechávání motoru a poškození katalyzátoru.

Skutečné množství zbývajícím paliva se může lišit od údaje na ukazateli stavu paliva.

Ukazatel POWER

Ukazuje výkon elektromotoru.

Ukazatel CHARGE/DECEL

Ukazuje stupeň nabíjení vysokonapětového akumulátoru.
Při použití páčky voliče zpomalování zobrazuje sílu zpomalování.

Modely s měřicím přístrojem typu B

Ukazatel nabití vysokonapětového akumulátoru

Zobrazuje zbývající úroveň nabití vysokonapětového akumulátoru.

Ukazatel nabití vysokonapětového akumulátoru

Ukazatel nabití vysokonapětového akumulátoru může poklesnout za těchto okolností:

- Došlo k výměně 12V akumulátoru.
- Došlo k odpojení 12V akumulátoru.
- Když řídicí systém vysokonapětového akumulátoru opravuje své hodnoty.

Údaj o úrovni nabití bude automaticky opraven během jízdy.

Změny teplot vysokonapětového akumulátoru mohou zvýšit nebo snížit kapacitu akumulátoru. Pokud změny teploty způsobí změnu kapacity akumulátoru, počet indikátorů na ukazateli úrovně nabití akumulátoru se může také změnit, i když úroveň nabití zůstane stejná.

■ Počítadlo ujetých kilometrů

Zobrazuje celkový počet kilometrů nebo mil, který vaše vozidlo ujelo.

■ Barevný měřicí přístroj

Změna barvy na zelenou indikuje jízdu s úsporou paliva s vypnutým režimem **SPORT**.

■ Venkovní teplota

Zobrazuje vnější teplotu ve stupních Celsia.

Pokud byla při zapnutí režimu napájení vnější teplota nižší než 3 °C, v informačním rozhraní řidiče se zobrazí zpráva **Outside temperature low** (Nízká venkovní teplota).

■ Seřízení displeje vnější teploty

Pokud se vám zdá nesprávný, údaj o teplotě seřídte až o ± 3 °C.

☞ Venkovní teplota

Snímač teploty je v předním nárazníku. Teplota silnice a výfukových plynů nebo jiného vozidla může ovlivnit údaj o teplotě, pokud vaše vozidlo jede rychlostí nižší než 30 km/h.

Poté, co se odečet teploty stabilizuje, může aktualizace údaje na displeji trvat několik minut.

☞ Seřízení displeje vnější teploty

Zobrazení údaje teploty můžete upravit.

➔ **Vlastní nastavení funkcí** Str. 348

■ Systém rozpoznávání dopravních značek

Během jízdy zobrazuje některé rozpoznané dopravní značky.

Kontrolka bliká, když je systémem rozpoznávání dopravních značek zjištěno překročení maximální rychlosti uvedené na dopravní značce.

➤ **Systém rozpoznávání dopravních značek** Str. 537

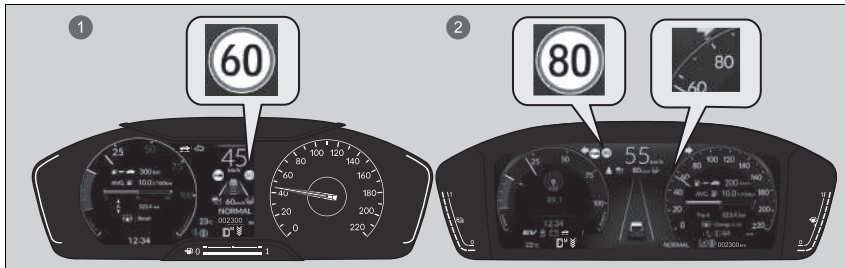

- ❶ Modely s měřicím přístrojem typu A
- ❷ Modely s měřicím přístrojem typu B

■ Aktuální režim adaptivního tempomatu (ACC) s asistentem pro jízdu v kolonách (LSF), systému LKAS a asistenta pro dopravní zácpy

Zobrazuje aktuální režim adaptivního tempomatu (ACC) s asistentem pro jízdu v kolonách (LSF), systému LKAS a asistenta pro dopravní zácpy.

- **Adaptivní tempomat (ACC) s asistentem pro jízdu v kolonách (LSF)** Str. 485
- **Systém pro udržování v jízdním pruhu (LKAS)** Str. 505
- **Asistent pro dopravní zácpy** Str. 518

Modely s měřicím přístrojem typu A

■ Hodiny

Zobrazí hodiny.

►► Aktuální režim adaptivního tempomatu (ACC) s asistentem pro jízdu v kolonách (LSF), systému LKAS a asistenta pro dopravní zácpy

Modely s měřicím přístrojem typu B

Když nastavíte rychlost adaptivního tempomatu (ACC) s asistentem pro jízdu v kolonách, na rychloměru bude zobrazena značka nastavené rychlosti.

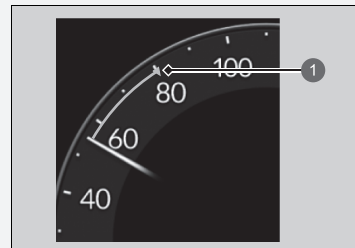

1 Nastavená rychlost

►► Hodiny

Můžete ručně upravit čas a změnit zobrazení hodin na 12hodinový nebo 24hodinový formát.

➤ **Hodiny** Str. 194

Informační rozhraní řidiče (měřicí přístroj typu A)

Informační rozhraní řidiče zobrazuje informace jako odhadovaná dojezdová vzdálenost a spotřeba paliva vozidla. Také zobrazuje důležitá hlášení, jako jsou výstrahy a další užitečné informace.

Když se zobrazí výstražné hlášení, zkontrolujte hlášení a kontaktujte dealera a v případě potřeby nechte vozidlo zkontrolovat. Pokud je zobrazena zpráva **Engine oil pressure low** (Nízký tlak motorového oleje), **Engine temperature too hot** (Příliš vysoká teplota motoru) nebo **Reduced stopping power** (Omezená brzdná síla), řiďte se informacemi na následujících stránkách.

- **Když se zobrazí výstraha Engine oil pressure low (Nízký tlak motorového oleje)** Str. 678
- **Přehřátí motoru** Str. 676
- **Když se zobrazí výstraha Reduced Stopping Power (Omezená brzdná síla)** Str. 679

■ Přepínání displeje

Stiskněte tlačítko  (domů), poté otáčením levého voliče přejděte na obsah, který chcete zobrazit. Chcete-li zobrazit podrobné informace, stiskněte levý volič.

»» Přepínání displeje

Obsah můžete upravovat přidáváním nebo odstraňováním zobrazovaných údajů.

- **Přizpůsobení displeje** Str. 171

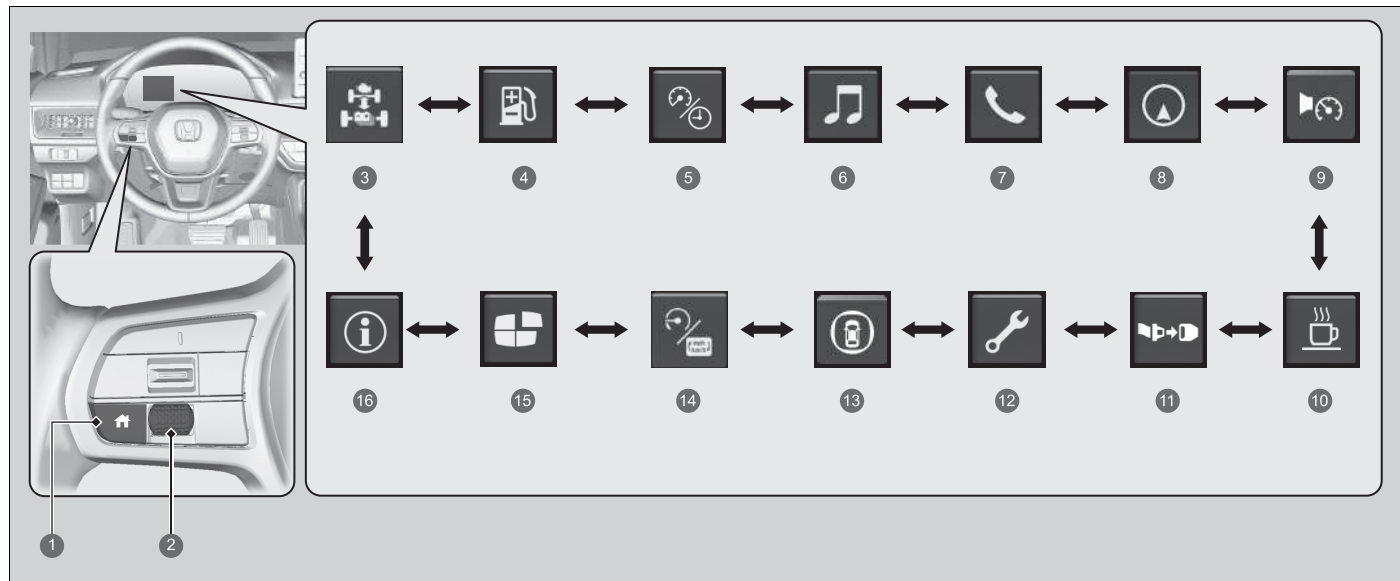

- | | | | |
|---|---|----|--------------------------------|
| 1 | Tlačítko  (domů) | 9 | Rychlostní alarm Str. 163 |
| 2 | Levý volič | 10 | Pozornost řidiče Str. 164 |
| 3 | Přenos výkonu Str. 157 | 11 | Bezpečnostní pásy Str. 168 |
| 4 | Dojezd a palivo Str. 158 | 12 | Údržba Str. 168 |
| 5 | Rychlost a čas Str. 160 | 13 | Bezpečnostní podpora Str. 169 |
| 6 | Zvuk Str. 161 | 14 | Bez obsahu Str. 170 |
| 7 | Telefon Str. 161 | 15 | Přizpůsobení displeje Str. 171 |
| 8 | Navigace Str. 162 | 16 | Informace Str. 171 |

■ Přenos výkonu / zobrazení stavu motoru / ukazatel úrovně nabití vysokonapěťového akumulátoru

Zobrazuje přenos výkonu elektromotoru a zážehového motoru s indikací zdroje hnací síly vozidla, zbývající úroveň nabití akumulátoru a zda se akumulátor nabíjí.

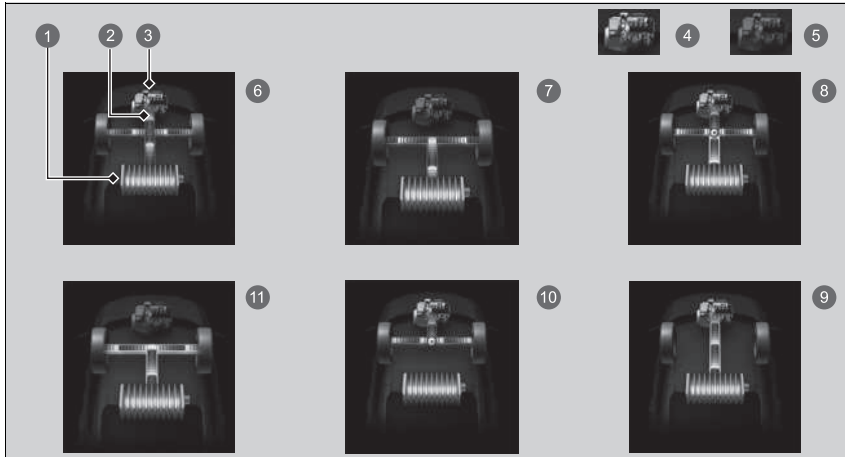

- 1 Ukazatel nabití vysokonapěťového akumulátoru
- 2 Přenos výkonu
- 3 Motor
- 4 Motor je spuštěný
- 5 Motor je vypnutý
- 6 **Hybrid (HV):** Výkon je dodáván elektromotorem a zážehovým motorem.
- 7 **Elektromobil (EV):** Výkon je dodáván elektromotorem.
- 8 **Motor (přímý pohon):** Zážehový motor běží a elektromotor nabíjí vysokonapěťový akumulátor.
- 9 Zážehový motor běží a elektromotor nabíjí vysokonapěťový akumulátor.
- 10 Výkon dodává pouze zážehový motor.
- 11 **Regenerace:** Elektromotor nabíjí vysokonapěťový akumulátor.

►► Přenos výkonu / zobrazení stavu motoru / ukazatel úrovně nabití vysokonapěťového akumulátoru

Ukazatel nabití vysokonapěťového akumulátoru může poklesnout za těchto okolností:

- Došlo k výměně 12V akumulátoru.
- Došlo k odpojení 12V akumulátoru.
- Když řídicí systém vysokonapěťového akumulátoru opravuje své hodnoty.

Údaj o úrovni nabití bude automaticky opraven během jízdy.

Změny teplot vysokonapěťového akumulátoru mohou zvýšit nebo snížit kapacitu akumulátoru. Pokud změny teploty způsobí změnu kapacity akumulátoru, počet indikátorů na ukazateli úrovně nabití akumulátoru se může také změnit, i když úroveň nabití zůstane stejná.

Pokud vozidlo stojí a motor běží, mohou se v informačním rozhraní řidiče zobrazit následující informace.



■ Dojezd / spotřeba paliva / denní počítadlo kilometrů

Otáčením levého voliče můžete přepnout mezi denním počítadlem kilometrů A a denním počítadlem kilometrů B.

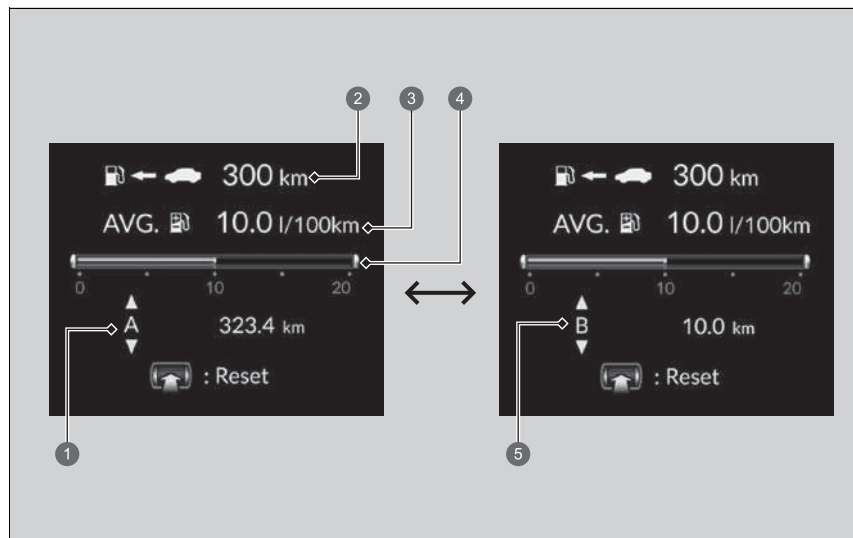

- 1 Denní počítadlo kilometrů A
- 2 Dojezd
- 3 Průměrná spotřeba paliva
- 4 Okamžitá spotřeba paliva
- 5 Denní počítadlo kilometrů B

■ Denní počítadlo kilometrů

Zobrazuje celkový počet kilometrů nebo mil ujetý od posledního vynulování. Denní počítadla kilometrů A a B lze použít pro měření vzdáleností dvou samostatných jízd.

Vynulování denního počítadla kilometrů

Chcete-li vynulovat denní počítadlo kilometrů, zobrazte jej, stiskněte levý volič a poté vyberte možnost **Reset** (Vynulovat).

- Denní počítadlo kilometrů se vynuluje na 0,0.

■ Průměrná spotřeba paliva

Zobrazuje odhadovanou průměrnou spotřebu paliva obou denních počítadel kilometrů v l/100 km nebo mpg.

Displej je aktualizován v nastavených intervalech. Při vynulování denního počítadla kilometrů je vynulována i jeho průměrná spotřeba paliva.

■ Okamžitá spotřeba paliva

Zobrazuje okamžitou spotřebu paliva formou čárového grafu v l/100 km nebo v mpg.

■ Dojezd

Zobrazuje odhadovanou vzdálenost, kterou můžete ujet na zbývající energii a palivo. Odhadovaná hodnota vychází z aktuální spotřeby paliva vozidla.

▣ Průměrná spotřeba paliva

Můžete změnit, kdy se má průměrná spotřeba paliva vynulovat.

- ▣ **Vlastní nastavení funkcí** Str. 348

▣ Dojezd

Zobrazený dojezd je pouze odhad a může se lišit od skutečné vzdálenosti, kterou vozidlo může ujet.

■ Rychlost / čas / denní počítadlo kilometrů

Otáčením levého voliče můžete přepnout mezi denním počítadlem kilometrů A a denním počítadlem kilometrů B.

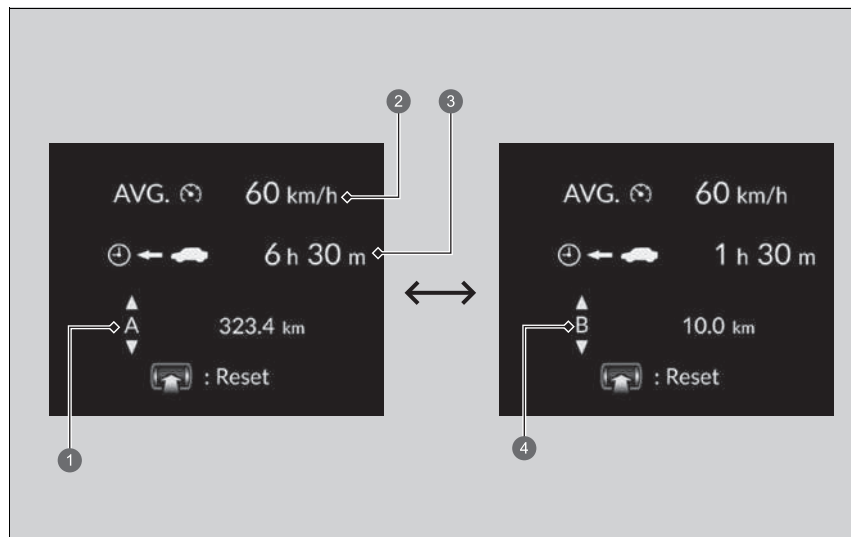

- 1 Denní počítadlo kilometrů A
- 2 Průměrná rychlost
- 3 Uplynulý čas
- 4 Denní počítadlo kilometrů B

■ Denní počítadlo kilometrů

➤ **Denní počítadlo kilometrů** Str. 159

■ Uplynulý čas

Ukazuje čas uplynulý od vynulování denního počítadla kilometrů A nebo denního počítadla kilometrů B.

■ Průměrná rychlost

Zobrazuje průměrnou rychlost v km/h od vynulování denního počítadla kilometrů A nebo denního počítadla kilometrů B.

■ Audiosystém

Zobrazuje aktuální informace audiosystému.

➤ **Displej audiosystému** Str. 288

■ Telefon

Zobrazuje aktuální informace z telefonu.

➤ **Systém hands-free telefonu** Str. 365

▣ Uplynulý čas

Můžete změnit kritéria vynulování uplynulého času.

➤ **Vlastní nastavení funkcí** Str. 348

▣ Průměrná rychlost

Můžete změnit, kdy se má průměrná rychlost vynulovat.

➤ **Vlastní nastavení funkcí** Str. 348

■ Navigace

■ Kompas

Zobrazí obrazovku kompasu.

■ Podrobné navigační pokyny

Pokud jsou pomocí navigačního systému, prostřednictvím systému Android Auto nebo Apple CarPlay poskytovány navigační pokyny, zobrazí se podrobné navigační pokyny až do cíle.

➤ **Viz příručka navigačního systému**

➤ **Android Auto™** Str. 341

➤ **Apple CarPlay** Str. 337

☞ Navigace

Můžete si vybrat, zda se zobrazení podrobných navigačních pokynů během navigace po trase zapne nebo ne.

➤ **Vlastní nastavení funkcí** Str. 348

Podrobné navigační pokyny nemusí být dostupné pro všechny aplikace.

Pokud je zobrazen kompas nebo podrobné navigační pokyny, některé funkce navigačního systému můžete ovládat v informačním rozhraní řidiče otáčením levého voliče.

➤ **Viz příručka navigačního systému**

Rychlostní alarm

Zapne rychlostní alarm a změní nastavení rychlostní výstrahy.

Otáčejte levým voličem, nastavení rychlostní výstrahy se bude měnit následovně:





- ❶ Rychlostní alarm 1 Zap/Vyp*¹
- ❷ Rychlostní alarm 2 Zap/Vyp*¹
- ❸ Nastavení rychlostního alarmu 1 (50 km/h*¹)
- ❹ Nastavení rychlostního alarmu 2 (80 km/h*¹)
- ❺ Zpět

*1: Výchozí nastavení

■ Sledování pozornosti řidiče

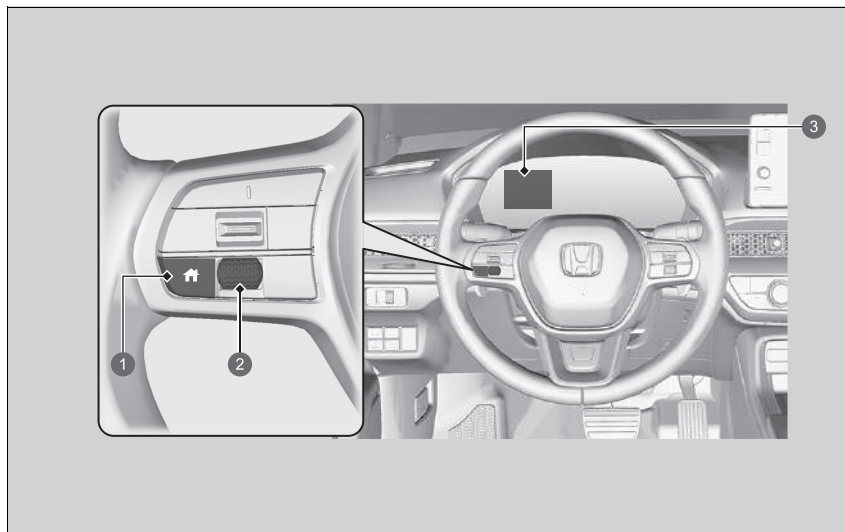
Systém sledování pozornosti řidiče analyzuje odezvu na řízení a zjišťuje, zda styl řízení vozidla neodpovídá únavě nebo nepozornosti. Pokud systém zjistí, že je vozidlo takovým způsobem řízeno, zobrazí stupeň pozornosti řidiče v informačním rozhraní řidiče.



- 1 Tlačítko  (domů)
- 2 Levý volič
- 3 Informační rozhraní řidiče

►► Sledování pozornosti řidiče

Sledování pozornosti řidiče nedokáže vždy zjistit, zda je řidič unavený nebo nepozorný.

Bez ohledu na pokyny systému při pocitu únavy zastavte na bezpečném místě a odpočívajte podle potřeby.



1 Úroveň

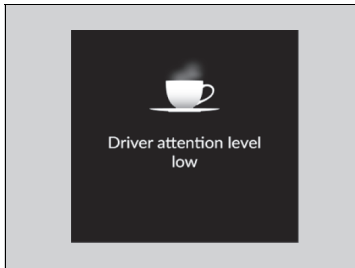

Když v informační rozhraní řidiče vyberete položku **Driver attention** (Pozornost řidiče), pruhy v rozhraní se rozsvítí bíle a zobrazují stupeň pozornosti řidiče.

➤ **Přepínání displeje** Str. 155

Pokud svítí dva pruhy, zobrazí se zpráva **Driver attention level low** (Nízká úroveň pozornosti řidiče).



Pokud počet rozsvícených pruhů klesne na jeden, zazní zvukový signál, volant zavibruje a kávový šálek se rozsvítí žlutě, čímž upozorňuje řidiče, že je nutná přestávka z důvodu nízké úrovně pozornosti.

Pokud se kávový šálek rozsvítí žlutě, zastavte na bezpečném místě a odpočívejte podle potřeby. Žlutý kávový šálek zmizí po stisku levého voliče, nebo když systém zjistí, že řidič jede normálně.

Pokud si řidič neudělá přestávku a sledovací systém bude nadále zjišťovat velkou únavu, kávový šálek se znovu žlutě rozsvítí po přibližně 15 minutách, a také zazní zvukový signál a dojde k vibracím do volantu.

Varování se nezobrazí, pokud je doba cesty do 30 minut.

■ Sledování pozornosti řidiče se resetuje, když:

- Pohonný systém je vypnutý.
- Řidič si odepne bezpečnostní pás a otevře dveře, zatímco vozidlo stojí.

■ Aby sledování pozornosti řidiče fungovalo:

- Vozidlo se musí pohybovat rychlostí vyšší než 40 km/h.
- Nesmí svítit kontrolka systému elektrického posilovače řízení (EPS).

■ Podle jízdních podmínek nebo jiných faktorů nemusí sledování pozornosti řidiče fungovat v následujících situacích:

- Funkce asistenta řízení systému pro udržování v jízdním pruhu (LKAS) je aktivní.
 - **Systém pro udržování v jízdním pruhu (LKAS)** Str. 505
- Špatný stav silnice, např. nepevný povrch nebo hrboly.
- Je větrno.
- Řidič jede z velké části dynamicky, například mění jízdni pruhy nebo zrychluje.

■ Přizpůsobení

Nastavení sledování pozornosti řidiče můžete změnit. Vyberte možnost **Tactile and audible alert** (Vibrační a zvuková výstraha), **Tactile alert only** (Vibrační výstraha) nebo **OFF** (Vypnuto).

➤ **Vlastní nastavení funkcí** Str. 348

➤ Aby sledování pozornosti řidiče fungovalo:

Pruhy v informačním rozhraní řidiče nesvítí, pokud není sledování pozornosti řidiče aktivní.

■ Bezpečnostní pásy

Zobrazí se za určitých podmínek, je-li některý bezpečnostní pás zapnutý nebo rozepnutý.

➤ **Připomenutí nezapnutého bezpečnostního pásu** Str. 49

■ Údržba

Zobrazuje systém připomenutí servisní prohlídky.

➤ **Systém připomenutí servisní prohlídky*** Str. 580

Bezpečnostní podpora

Pomocí barev a písmen signalizuje stav systému pro zmírnění rizika vyjetí z komunikace, systému CMBS a systému detekce objektů v mrtvém úhlu*, jako je On (zapnuto), Off (vypnuto) nebo Failure (závada).

Následující barvy označují stav kteréhokoli z výše uvedených systémů:

- Zelená: Systém je zapnutý.
- Šedá: Systém je vypnutý.
- Žlutá: Došlo k problému se systémem.

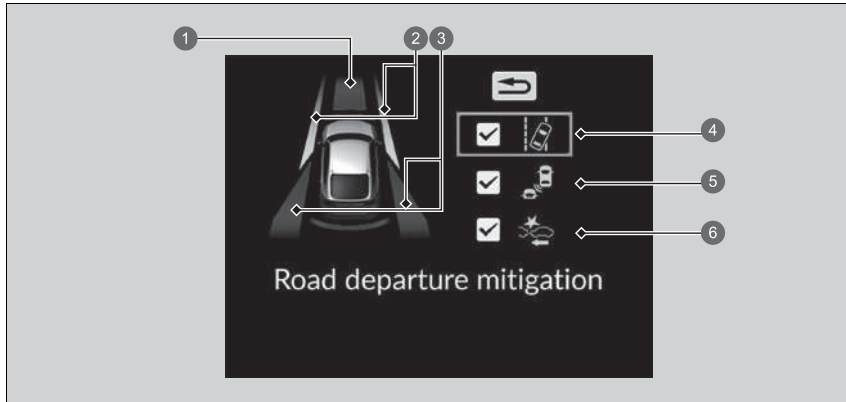

- 1 Oblastní informace pro systém CMBS
- 2 Oblastní informace pro systém pro zmírnění rizika vyjetí z komunikace
- 3 Oblastní informace pro systém detekce objektů v mrtvém úhlu*
- 4 Ikona a informace o stavu systému pro zmírnění rizika vyjetí z komunikace
- 5 Ikona a informace o stavu systému detekce objektů v mrtvém úhlu*
- 6 Ikona a informace o stavu systému CMBS

* Není k dispozici u všech modelů

Bezpečnostní podpora

Pokud je systém označen žlutou barvou, nechte vozidlo okamžitě zkontrolovat u dealera.

Chcete-li některý systém zapnout nebo vypnout, nejprve přepněte zobrazení otáčením levého voliče. Na dalším zobrazení můžete vybrat, který systém chcete zapnout nebo vypnout.

- Zapnutí a vypnutí systému pro zmírnění rizika vyjetí z komunikace Str. 531
- Zapnutí a vypnutí systému CMBS Str. 476
- Zapnutí a vypnutí systému detekce objektů v mrtvém úhlu Str. 463

Můžete také ověřit stav každé funkce podle barvy kontrolky.

- Kontrolka systému pro zmírnění následků nehody (CMBS) (žlutá) Str. 132
- Kontrolka systému pro zmírnění následků nehody (CMBS) (šedá) Str. 132
- Kontrolka systému pro zmírnění rizika vyjetí z komunikace (RDM) (žlutá) Str. 132
- Kontrolka systému pro zmírnění rizika vyjetí z komunikace (RDM) (šedá) Str. 132
- Kontrolka automatického vypnutí asistence řízení systému pro zmírnění rizika vyjetí z komunikace Str. 132
- Kontrolka bezpečnostní podpory (žlutá) Str. 133
- Kontrolka bezpečnostní podpory (zelená/šedá) Str. 135

■ Bez obsahu

- Ukazatel POWER Str. 151
- Ukazatel CHARGE/DECEL Str. 151

■ Jednotky rychlosti/vzdálenosti

Umožňuje zobrazit jinou jednotku v informačním rozhraní řidiče a na informační/audio obrazovce a nastavit zobrazované hodnoty, aby se zobrazovaly buď v km a km/h nebo v mílích a mph.

V informačním rozhraní řidiče vyberte možnost **No content** (Bez obsahu) a stiskněte a podržte levý volič. Po každém provedení tohoto postupu se jednotky změní z **km, km/h** na **míle, mph** nebo naopak. Poté se na několik sekund zobrazí potvrzovací obrazovka.

■ Přizpůsobení displeje

Můžete si zvolit ikony, které se budou zobrazovat na domovské obrazovce.

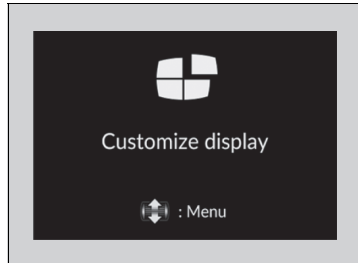

1. Otáčením levého voliče přejděte na výběr možnosti **Customize display** (Přizpůsobení displeje) a poté stiskněte levý volič.
2. Otáčejte levým voličem.

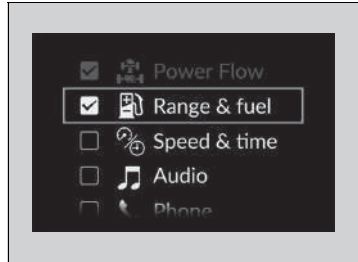

3. Otáčením levého voliče procházejte mezi ikonami a stisknutím voliče je můžete vybrat nebo výběr zrušit.

■ Informace

Můžete zkontrolovat, zda jsou aktivní nějaká výstražná hlášení.

- **Výstražná a informační hlášení informačního rozhraní řidiče** Str. 136

►► Přizpůsobení displeje

Ikony šedé barvy nelze z domovské obrazovky odstranit.

Když si přizpůsobujete nastavení, přeřadte do polohy **P**.

►► Informace

Pokud je k dispozici více výstrah nebo informací, můžete zobrazit další výstrahy otáčením levého voliče.

Levá oblast informačního rozhraní řidiče (měřicí přístroj typu B)

Zobrazuje aktuální režim audiosystému a informací z telefonu atd.

► **Dálkové ovládání audiosystému** Str. 292

► **Systém hands-free telefonu** Str. 365

Hodiny

Zobrazí hodiny.

► Hodiny

Můžete ručně upravit čas a změnit zobrazení hodin na 12hodinový a 24hodinový formát.

► **Hodiny** Str. 194

Můžete vybrat, zda jsou v informačním rozhraní řidiče zobrazeny hodiny.

► **Přizpůsobení displeje** Str. 190

■ Přizpůsobení displeje

■ Uspořádání zdroje zvuku v levé oblasti

Můžete si zvolit, které zdroje se budou zobrazovat na stránce zdrojů zvuku.

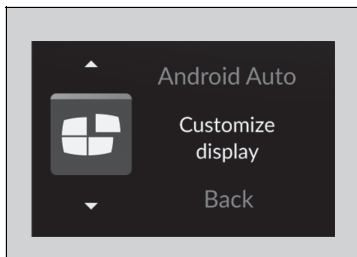

1. Otáčejte levým voličem, dokud nevyberete možnost **Customize display** (Přizpůsobení displeje), poté stiskněte levý volič.

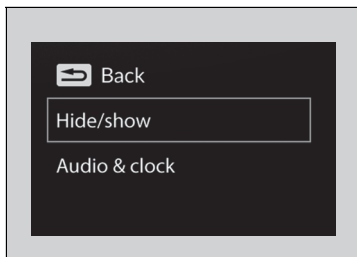

2. Otáčením levého voliče přejděte na výběr možnosti **Hide/show** (Skrýt/zobrazit) a poté stiskněte levý volič.

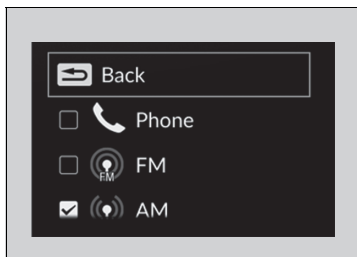

3. Otáčením levého voliče procházejte mezi zdroji zvuku, poté stisknutím levého voliče je můžete vybrat nebo výběr zrušit.

►► Přizpůsobení displeje

Když si přizpůsobujete nastavení, přeřadte do polohy **P**.

■ Zapněte nebo vypněte zobrazování v levé oblasti

Můžete vybrat, zda se budou v levé oblasti zobrazovat aktuální informace o zvuku a hodiny.

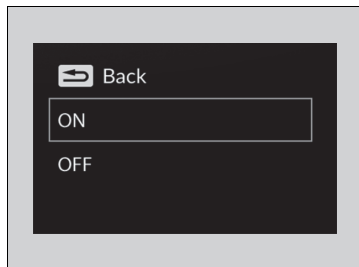
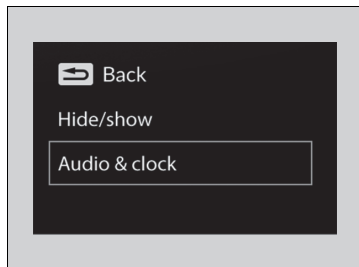
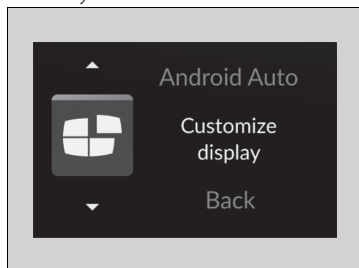

1. Otáčejte levým voličem, dokud nevyberete možnost **Customize display** (Přizpůsobení displeje), poté stiskněte levý volič.
2. Otáčením levého voliče přejděte na výběr možnosti **Audio & clock** (Zvuk a hodiny) a poté stiskněte levý volič.
3. Otáčením levého voliče přejděte na volbu požadovaného nastavení, poté stiskněte levý volič.

Pravá oblast informačního rozhraní řidiče (měřicí přístroj typu B)

Informační rozhraní řidiče zobrazuje informace jako odhadovaná dojezdová vzdálenost a spotřeba paliva vozidla. Také zobrazuje důležitá hlášení, jako jsou výstrahy a další užitečné informace.

Když se zobrazí výstražné hlášení, zkontrolujte hlášení a kontaktujte dealera a v případě potřeby nechte vozidlo zkontrolovat. Pokud je zobrazena zpráva **Engine oil pressure low** (Nízký tlak motorového oleje), **Engine temperature too hot** (Příliš vysoká teplota motoru) nebo **Reduced stopping power** (Omezená brzdná síla), řiďte se informacemi na následujících stránkách.

- **Když se zobrazí výstraha Engine oil pressure low (Nízký tlak motorového oleje)** Str. 678
- **Přehřátí motoru** Str. 676
- **Když se zobrazí výstraha Reduced Stopping Power (Omezená brzdná síla)** Str. 679

■ Přepínání displeje

Otáčením pravého voliče můžete zobrazit různé typy obsahu.

▣ Přepínání displeje

Obsah můžete upravovat přidáváním nebo odstraňováním zobrazovaných údajů.

- **Přizpůsobení displeje** Str. 190

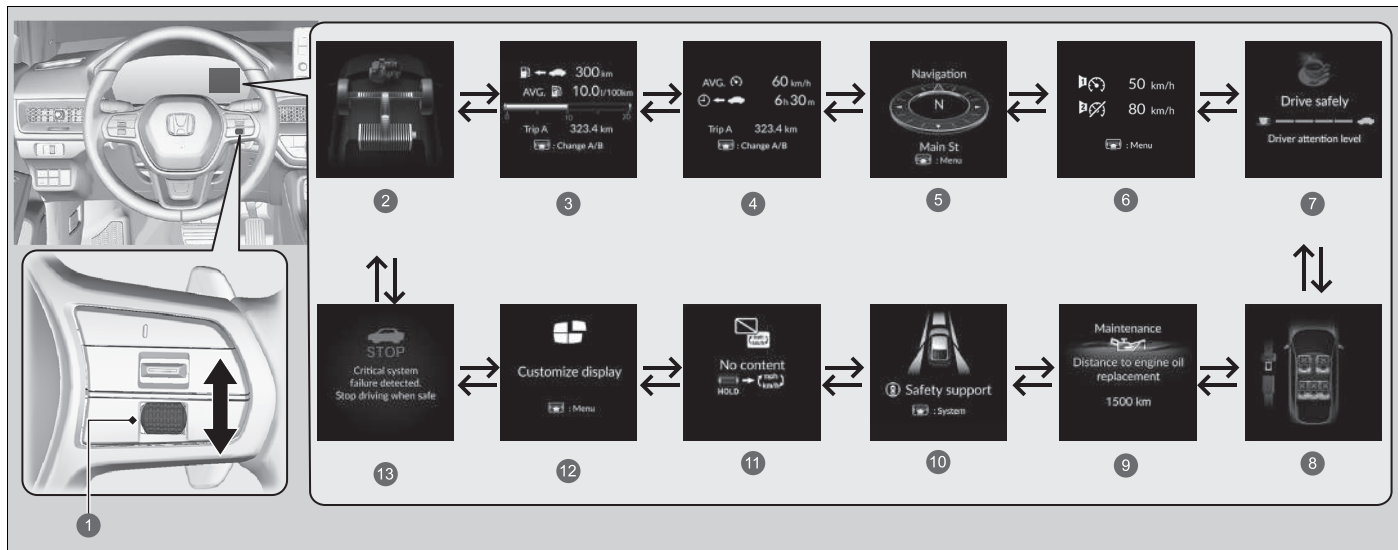

- | | |
|---|--|
| 1 Právý volič | 8 Bezpečnostní pásy Str. 187 |
| 2 Přenos výkonu Str. 177 | 9 Údržba Str. 187 |
| 3 Dojezd / spotřeba paliva / denní počítadlo kilometrů Str. 178 | 10 Bezpečnostní podpora Str. 188 |
| 4 Rychlost / čas / denní počítadlo kilometrů Str. 180 | 11 Žádný obsah/změna jednotek Str. 189 |
| 5 Navigace/kompas Str. 181 | 12 Přizpůsobení displeje Str. 190 |
| 6 Rychlostní alarm Str. 182 | 13 Výstražné hlášení Str. 191 |
| 7 Sledování pozornosti řidiče Str. 183 | |

Sledování přenosu výkonu

Zobrazuje přenos výkonu elektromotoru a zážehového motoru s indikací zdroje hnací síly vozidla a zda se nabíjí akumulátor.

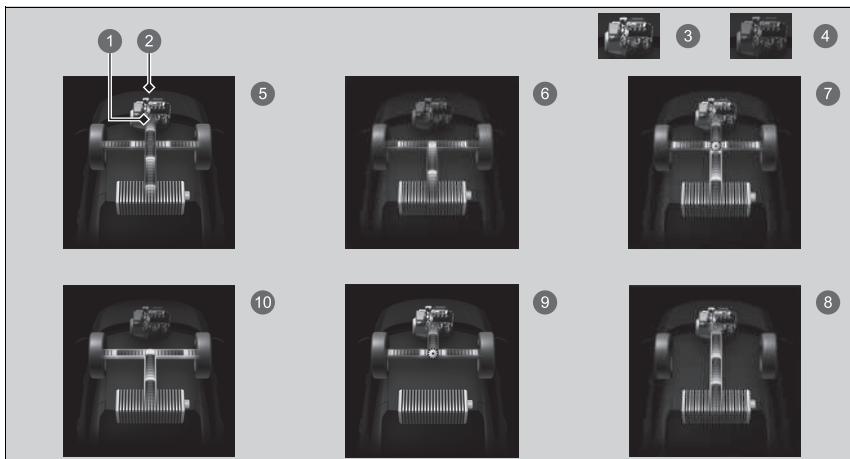

- 1 Přenos výkonu
- 2 Motor
- 3 Motor je spuštěný
- 4 Motor je vypnutý
- 5 **Hybrid (HV):** Výkon je dodáván elektromotorem a zážehovým motorem.
- 6 **Elektromobil (EV):** Výkon je dodáván elektromotorem.
- 7 **Motor (přímý pohon):** Zážehový motor běží a elektromotor nabíjí vysokonapěťový akumulátor.
- 8 Zážehový motor běží a elektromotor nabíjí vysokonapěťový akumulátor.
- 9 Výkon dodává pouze zážehový motor.
- 10 **Regenerace:** Elektromotor nabíjí vysokonapěťový akumulátor.

» Sledování přenosu výkonu

Pokud vozidlo stojí a motor běží, mohou se v informačním rozhraní řidiče zobrazit následující informace.

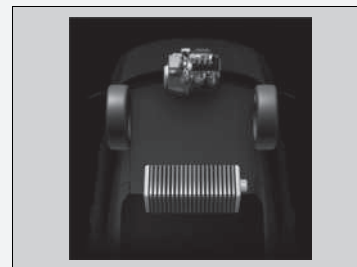

■ Dojezd / spotřeba paliva / denní počítadlo kilometrů

Stisknutím pravého voliče můžete přepínat mezi denním počítadlem kilometrů A a denním počítadlem kilometrů B.

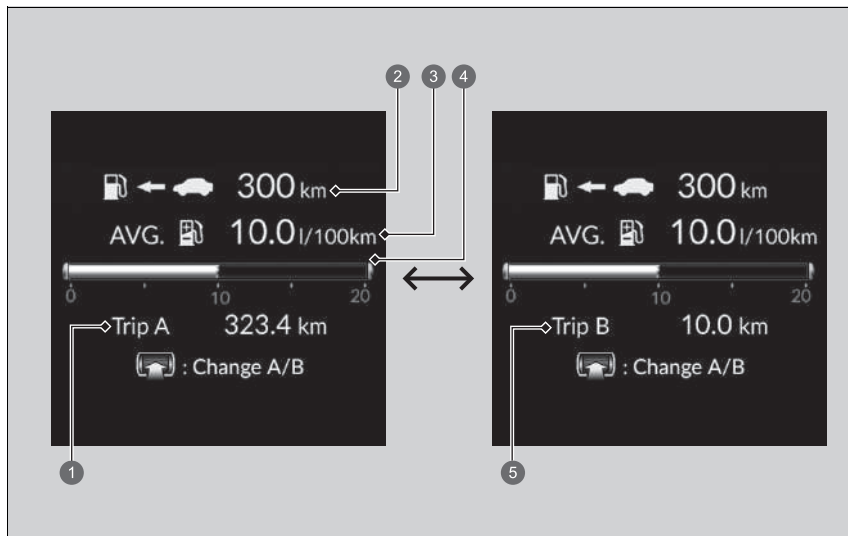

- 1 Denní počítadlo kilometrů A
- 2 Dojezd
- 3 Průměrná spotřeba paliva
- 4 Okamžitá spotřeba paliva
- 5 Denní počítadlo kilometrů B

■ Denní počítadlo kilometrů

Zobrazuje celkový počet kilometrů nebo mil ujetý od posledního vynulování. Denní počítadla kilometrů A a B lze použít pro měření vzdáleností dvou samostatných jízd.

Vynulování denního počítadla kilometrů

Chcete-li vynulovat denní počítadlo kilometrů, zobrazte jej, stiskněte a podržte pravý volič a poté vyberte možnost **Reset** (Vynulovat).

► Denní počítadlo kilometrů se vynuluje na 0,0.

■ Průměrná spotřeba paliva

Zobrazuje odhadovanou průměrnou spotřebu paliva obou denních počítadel kilometrů v l/100 km nebo mpg.

Displej je aktualizován v nastavených intervalech. Při vynulování denního počítadla kilometrů je vynulována i jeho průměrná spotřeba paliva.

■ Okamžitá spotřeba paliva

Zobrazuje okamžitou spotřebu paliva formou čárového grafu v l/100 km nebo v mpg.

■ Dojezd

Zobrazuje odhadovanou vzdálenost, kterou můžete ujet na zbývající energii a palivo. Odhadovaná hodnota vychází z aktuální spotřeby paliva vozidla.

▣ Průměrná spotřeba paliva

Můžete změnit, kdy se má průměrná spotřeba paliva vynulovat.

▣ **Vlastní nastavení funkcí** Str. 348

▣ Dojezd

Zobrazený dojezd je pouze odhad a může se lišit od skutečné vzdálenosti, kterou vozidlo může ujet.

■ Rychlost / čas / denní počítadlo kilometrů

Stisknutím pravého voliče můžete přepínat mezi denním počítadlem kilometrů A a denním počítadlem kilometrů B.

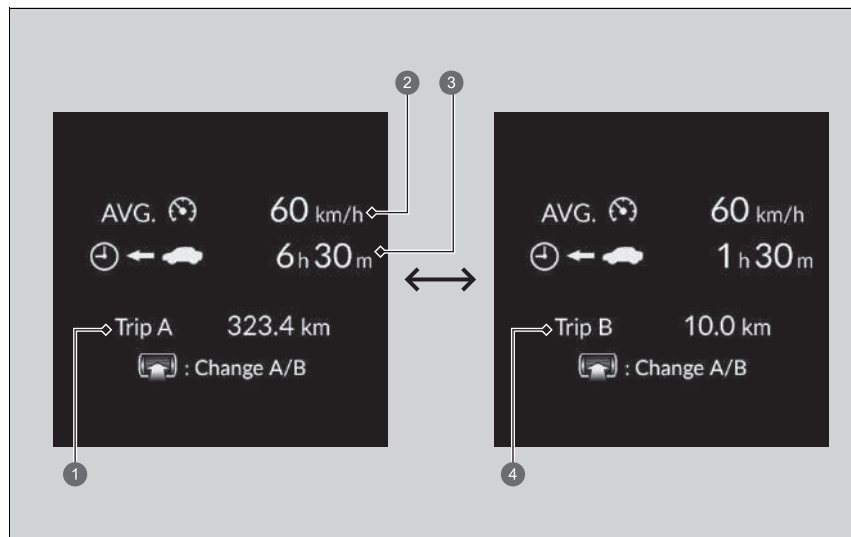

- ① Denní počítadlo kilometrů A
- ② Průměrná rychlost
- ③ Uplynulý čas
- ④ Denní počítadlo kilometrů B

■ Denní počítadlo kilometrů

➤ **Denní počítadlo kilometrů** Str. 179

■ Uplynulý čas

Ukazuje čas uplynulý od vynulování denního počítadla kilometrů A nebo denního počítadla kilometrů B.

■ Průměrná rychlost

Zobrazuje průměrnou rychlost v km/h od vynulování denního počítadla kilometrů A nebo denního počítadla kilometrů B.

■ Navigace

■ Kompas

Zobrazí obrazovku kompasu.

■ Podrobné navigační pokyny

Pokud jsou pomocí navigačního systému, prostřednictvím systému Android Auto nebo Apple CarPlay poskytovány navigační pokyny, zobrazí se podrobné navigační pokyny až do cíle.

➤ **Viz příručka navigačního systému**

➤ **Android Auto™** Str. 341

➤ **Apple CarPlay** Str. 337

☞ Uplynulý čas

Můžete změnit kritéria vynulování uplynulého času.

➤ **Vlastní nastavení funkcí** Str. 348

☞ Průměrná rychlost

Můžete změnit, kdy se má průměrná rychlost vynulovat.

➤ **Vlastní nastavení funkcí** Str. 348

☞ Navigace

Můžete si vybrat, zda se zobrazení podrobných navigačních pokynů během navigace po trase zapne nebo ne.

➤ **Vlastní nastavení funkcí** Str. 348

Podrobné navigační pokyny nemusí být dostupné pro všechny aplikace.

Pokud je zobrazen kompas nebo podrobné navigační pokyny, některé funkce navigačního systému můžete ovládat v informačním rozhraní řidiče stisknutím pravého voliče.

➤ **Viz příručka navigačního systému**

■ Rychlostní alarm

Zapne rychlostní alarm a změni nastavení rychlostní výstrahy.

Stisknutím pravého voliče zobrazte obrazovku nastavení, poté jím otáčejte, nastavení rychlostí výstrahy se mění následovně:

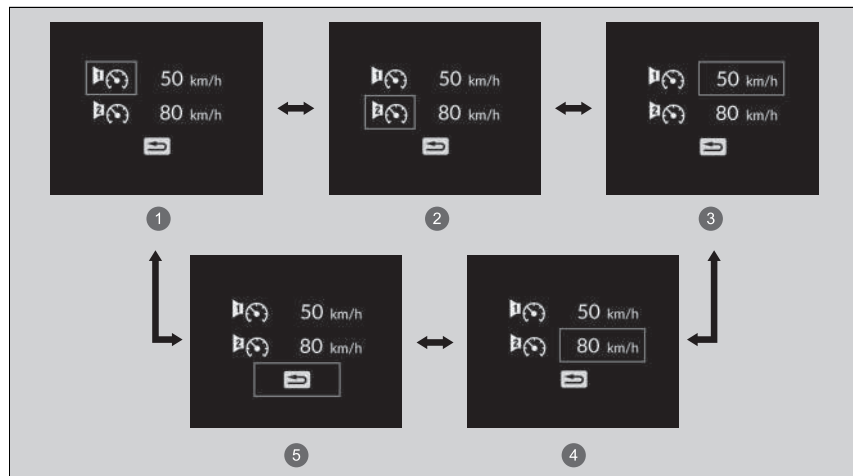

- ① Rychlostní alarm 1 Zap/Vyp*1
- ② Rychlostní alarm 2 Zap/Vyp*1
- ③ Nastavení rychlostního alarmu 1 (50 km/h*1)
- ④ Nastavení rychlostního alarmu 2 (80 km/h*1)
- ⑤ Zpět

*1: Výchozí nastavení

■ Sledování pozornosti řidiče

Systém sledování pozornosti řidiče analyzuje odezvu na řízení a zjišťuje, zda styl řízení vozidla neodpovídá únavě nebo nepozornosti. Pokud systém zjistí, že je vozidlo takovým způsobem řízeno, zobrazí stupeň pozornosti řidiče v informačním rozhraní řidiče.

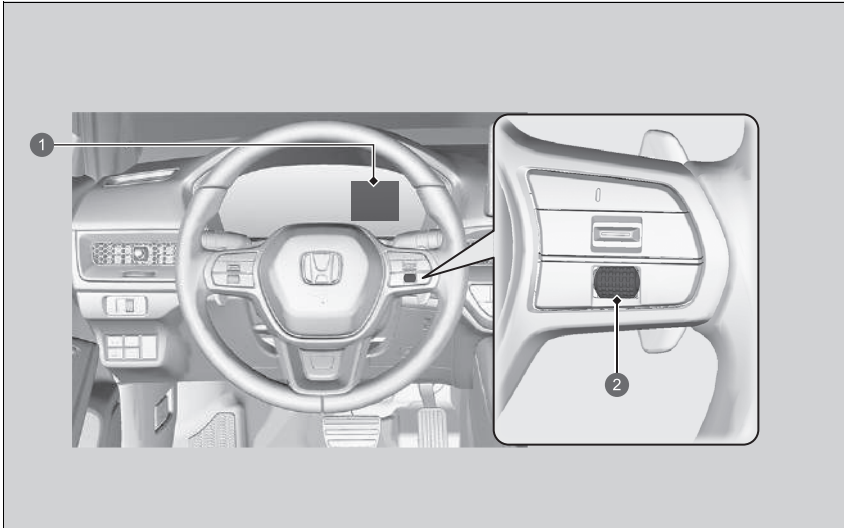

- 1 Informační rozhraní řidiče
- 2 Pravý volič

► Sledování pozornosti řidiče

Sledování pozornosti řidiče nedokáže vždy zjistit, zda je řidič unavený nebo nepozorný. Bez ohledu na pokyny systému při pocitu únavy zastavte na bezpečném místě a odpočívajte podle potřeby.



Když v informační rozhraní řidiče vyberete položku Driver Attention Monitor (Sledování pozornosti řidiče), pruhy v rozhraní se rozsvítí bíle a zobrazují stupeň pozornosti řidiče.

► **Přepínání displeje** Str. 175

1 Úroveň

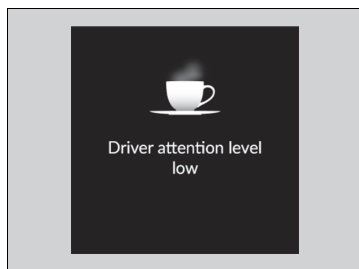

Pokud svítí dva pruhy, zobrazí se zpráva **Driver attention level low** (Nízká úroveň pozornosti řidiče).



Pokud počet rozsvícených pruhů klesne na jeden, zazní zvukový signál, volant zavibruje a kávový šálek se rozsvítí žlutě, čímž upozorňuje řidiče, že je nutná přestávka z důvodu nízké úrovně pozornosti.

Pokud se kávový šálek rozsvítí žlutě, zastavte na bezpečném místě a odpočívejte podle potřeby. Žlutý kávový šálek zmizí po otočení pravým voličem, nebo když systém zjistí, že řidič jede normálně.

Pokud si řidič neudělá přestávku a sledovací systém bude nadále zjišťovat velkou únavu, kávový šálek se znovu žlutě rozsvítí po přibližně 15 minutách, a také zazní zvukový signál a dojde k vibracím do volantu.

Varování se nezobrazí, pokud je doba cesty do 30 minut.

■ Sledování pozornosti řidiče se resetuje, když:

- Pohonný systém je vypnutý.
- Řidič si odepne bezpečnostní pás a otevře dveře, zatímco vozidlo stojí.

■ Aby sledování pozornosti řidiče fungovalo:

- Vozidlo se musí pohybovat rychlostí vyšší než 40 km/h.
- Nesmí svítit kontrolka systému elektrického posilovače řízení (EPS).

■ Podle jízdních podmínek nebo jiných faktorů nemusí sledování pozornosti řidiče fungovat v následujících situacích:

- Funkce asistenta řízení systému pro udržování v jízdním pruhu (LKAS) je aktivní.
 - **Systém pro udržování v jízdním pruhu (LKAS)** Str. 505
- Špatný stav silnice, např. nebezpečný povrch nebo hrboly.
- Je větrno.
- Řidič jede z velké části dynamicky, například mění jízdní pruhu nebo zrychluje.

■ Přizpůsobení

Nastavení sledování pozornosti řidiče můžete změnit. Vyberte možnost **Tactile and audible alert** (Vibrační a zvuková výstraha), **Tactile alert only** (Vibrační výstraha) nebo **OFF** (Vypnuto).

➤ **Vlastní nastavení funkcí** Str. 348

➤ Aby sledování pozornosti řidiče fungovalo:

Pruhy v informačním rozhraní řidiče nesvítí, pokud není sledování pozornosti řidiče aktivní.

■ Bezpečnostní pásy

Zobrazí se za určitých podmínek, je-li některý bezpečnostní pás zapnutý nebo rozepnutý.

🗉 **Připomenutí nezapnutého bezpečnostního pásu** Str. 49

■ Údržba

Zobrazuje systém připomenutí servisní prohlídky.

🗉 **Systém připomenutí servisní prohlídky*** Str. 580

* Není k dispozici u všech modelů

Bezpečnostní podpora

Pomocí barev a písmen signalizuje stav systému pro zmírnění rizika vyjetí z komunikace, systému CMBS a systému detekce objektů v mrtvém úhlu*, jako je On (zapnuto), Off (vypnuto) nebo Failure (závada).

Následující barvy označují stav kteréhokoli z výše uvedených systémů:

- Zelená: Systém je zapnutý.
- Šedá: Systém je vypnutý.
- Žlutá: Došlo k problému se systémem.

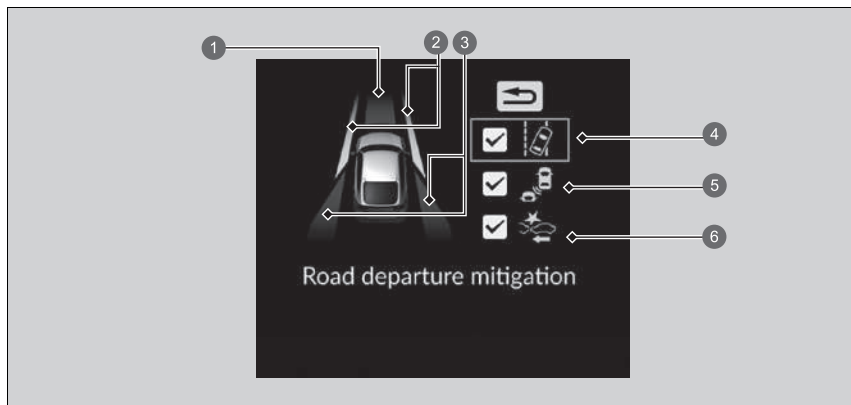

- 1 Oblastní informace pro systém CMBS
- 2 Oblastní informace pro systém pro zmírnění rizika vyjetí z komunikace
- 3 Oblastní informace pro systém detekce objektů v mrtvém úhlu*
- 4 Ikona a informace o stavu systému pro zmírnění rizika vyjetí z komunikace
- 5 Ikona a informace o stavu systému detekce objektů v mrtvém úhlu*
- 6 Ikona a informace o stavu systému CMBS

* Není k dispozici u všech modelů

Bezpečnostní podpora

Pokud je systém označen žlutou barvou, nechte vozidlo okamžitě zkontrolovat u dealera.

Chcete-li některý systém zapnout nebo vypnout, nejprve přepněte zobrazení stisknutím pravého voliče. Na dalším zobrazení můžete vybrat, který systém chcete zapnout nebo vypnout.

- Zapnutí a vypnutí systému pro zmírnění rizika vyjetí z komunikace Str. 531
- Zapnutí a vypnutí systému CMBS Str. 476
- Zapnutí a vypnutí systému detekce objektů v mrtvém úhlu Str. 463

Můžete také ověřit stav každé funkce podle barvy kontrolky.

- Kontrolka systému pro zmírnění následků nehody (CMBS) (žlutá) Str. 132
- Kontrolka systému pro zmírnění následků nehody (CMBS) (šedá) Str. 132
- Kontrolka systému pro zmírnění rizika vyjetí z komunikace (RDM) (žlutá) Str. 132
- Kontrolka systému pro zmírnění rizika vyjetí z komunikace (RDM) (šedá) Str. 132
- Kontrolka automatického vypnutí asistence řízení systému pro zmírnění rizika vyjetí z komunikace Str. 132
- Kontrolka bezpečnostní podpory (žlutá) Str. 133
- Kontrolka bezpečnostní podpory (zelená/šedá) Str. 135

Jednotky rychlosti/vzdálenosti



Umožňuje zobrazit jinou jednotku v informačním rozhraní řidiče a nastavit zobrazované hodnoty, aby se zobrazovaly buď v km a km/h nebo v mílích a mph.

Jakmile v informačním rozhraní řidiče vyberete obrazovku **No content** (Bez obsahu), stiskněte a podržte pravý volič. Po každém provedení tohoto postupu se jednotky změní z km a km/h na míle a mph nebo naopak. Poté se na několik sekund zobrazí potvrzovací obrazovka.

■ Přizpůsobení displeje

■ Uspořádání obsahu v pravé oblasti

Můžete si zvolit, který obsah se bude zobrazovat v pravé oblasti.

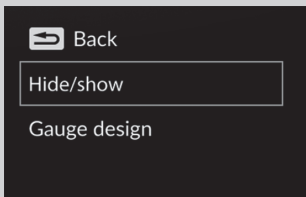

1. Jakmile v informačním rozhraní řidiče vyberete možnost **Customize display** (Přizpůsobení displeje), stiskněte pravý volič.
2. Otáčením pravého voliče přejděte na výběr možnosti **Hide/show** (Skrýt/zobrazit) a poté stiskněte pravý volič.
3. Otáčením pravého voliče procházejte mezi obsahem a stisknutím voliče jej můžete vybrat nebo výběr zrušit.

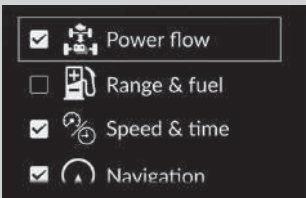

►► Uspořádání obsahu v pravé oblasti

Šedý obsah nelze z pravé oblasti odebrat.

Když si přizpůsobujete nastavení, přeřadte do polohy **P**.

■ Změna vzhledu ukazatele

Můžete změnit vzhled ukazatele na kulatý nebo pruhový.

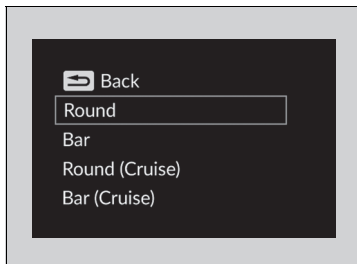
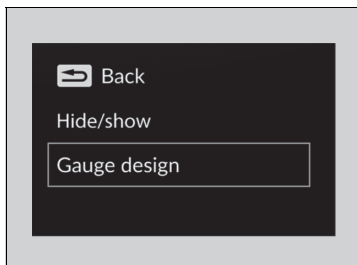

1. Jakmile v informačním rozhraní řidiče vyberete možnost **Customize display** (Přizpůsobení displeje), stiskněte pravý volič.
2. Otáčením pravého voliče přejděte na výběr možnosti **Gauge design** (Vzhled ukazatele) a poté stiskněte pravý volič.
3. Otáčením pravého voliče přejděte na volbu požadovaného nastavení, poté stiskněte pravý volič.

■ Výstrahy

Můžete zkontrolovat, zda jsou aktivní nějaká výstražná hlášení.

🚨 **Výstražná a informační hlášení informačního rozhraní řidiče** Str. 136

🔍 Změna vzhledu ukazatele

Při použití vzhledu ukazatele **Round (Cruise)** (Kulatý (tempomat)) nebo **Bar (Cruise)** (Pruhový (tempomat)) se používá zjednodušené zobrazení, když je adaptivní tempomat (ACC) s asistentem pro jízdu v kolonách (LSF) v provozu.

🔍 Výstrahy

Pokud je k dispozici více výstrah nebo informací, můžete zobrazit další výstrahy otáčením pravého voliče.

Ovládací prvky

Tato kapitola popisuje, jak používat různé ovládací prvky potřebné k jízdě.

Hodiny	194
Zamykání a odemykání dveří	
Klíč	195
Slabý signál bezklíčového dálkového ovládání	197
Zamykání/odemykání dveří zvenčí.....	198
Zamykání/odemykání dveří zevnitř.....	204
Dětské pojistky.....	206
Výklopné dveře	207
Bezpečnostní systém	210
Okna	217
Panoramatické střešní okno*	220

Ovládání spínačů okolo volantu	
Tlačítko POWER.....	224
Světla	226
Stěrače a ostřikovače	240
Modely s měřicím přístrojem typu A	243
Regulace jasu	243
Modely s měřicím přístrojem typu B	244
Regulace jasu	244
Tlačítko vyhřívání zadního skla / vyhřívání vnějších zrcátek.....	245
Nastavení volantu.....	246

Zrcátka	
Vnitřní zpětné zrcátko.....	247
Elektricky ovládaná vnější zrcátka	249
Sedadla	250
Komfortní prvky interiéru	
Vnitřní světla	261
Odkládací prostory	263
Další komfortní prvky interiéru.....	272
Automatická klimatizace	278

* Není k dispozici u všech modelů

Nastavení hodin

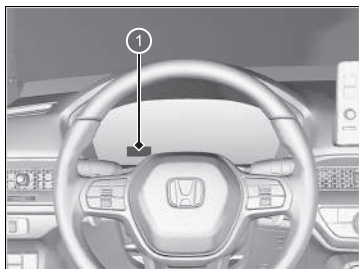

1 Hodiny

Na informační/audio obrazovce můžete ručně upravit čas nebo změnit zobrazení hodin na 12hodinový nebo 24hodinový formát.

➤ **Vlastní nastavení funkcí** Str. 348

▣ Nastavení hodin

Hodiny jsou aktualizovány automaticky prostřednictvím audiosystému.

Hodiny na přístrojové desce se rovněž mění při nastavení hodin informační/audio obrazovky.

Klíč

Toto vozidlo je dodáváno s následujícím klíčem:

Bezklíčové dálkové ovládání



Klíče slouží pro zapínání a vypínání pohonného systému a pro zamykání a odemykání všech dveří, výklopných dveří a dvířek plnicího otvoru palivové nádrže.

☒ Klíč

Všechny klíče obsahují systém imobilizéru. Systém imobilizéru pomáhá chránit před krádeží vozidla.

☒ **Systém imobilizéru** Str. 210

Abyste předešli poškození klíčů, řiďte se následujícími radami:

- Klíče neponechávejte na přímém slunečním světle nebo na místech s vysokou teplotou a vlhkostí.
- Klíče neupusťte a nepokládejte na ně těžké předměty.
- Klíče vždy chraňte před tekutinami, prachem a pískem.
- Klíče nerozebírejte, s výjimkou výměny baterie.

Jsou-li obvody v klíči poškozené, pohonný systém se nemusí aktivovat a vysílač dálkového ovládání nemusí fungovat.

Pokud klíče nefungují správně, nechte je prohlédnout u dealera.

Zabudovaný klíč

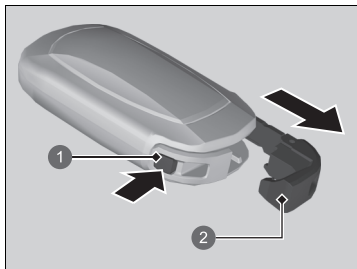

- 1 Uvolňovací tlačítko
- 2 Zabudovaný klíč

Zabudovaný klíč lze použít k odemknutí dveří, jestliže je vybitá baterie bezklíčového dálkového ovládání a centrální odemykání je vyřazeno z provozu.

Zabudovaný klíč vytáhnete tak, že stisknete uvolňovací tlačítko; nyní můžete klíč vysunout. Zabudovaný klíč zasuňte zpět zatlačením klíče do bezklíčového dálkového ovládání, až zacvakne.

Štítek s číslem klíče

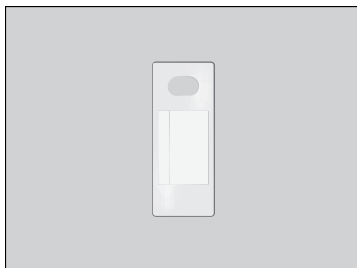

Je na něm uvedeno číslo, které budete potřebovat při koupi náhradního klíče.

Štítek s číslem klíče

Štítek s číslem klíče uschovejte odděleně od klíče na bezpečném místě mimo vozidlo. Budete-li chtít zakoupit další klíč, kontaktujte dealera.

Pokud klíč ztratíte a nemůžete aktivovat pohonný systém, kontaktujte dealera.

Slabý signál bezklíčového dálkového ovládání

Vozidlo vysílá rádiové vlny, aby našlo bezklíčové dálkové ovládání za účelem aktivování pohonného systému, zamknutí a odemknutí všech dveří, výklopných dveří a dvířek plnicího otvoru palivové nádrže.

V následujících případech může být aktivace pohonného systému, zamknutí/odemknutí dveří, výklopných dveří a dvířek plnicího otvoru palivové nádrže potlačeno nebo činnost může být nestabilní:

- Někjaké zařízení v blízkosti vysílá silné rádiové vlny.
- Bezklíčové dálkové ovládání máte u sebe společně s telekomunikačním zařízením, přenosným počítačem, mobilním telefonem nebo jiným bezdrátovým zařízením.
- Kovový objekt je ve styku s bezklíčovým dálkovým ovládáním nebo je zakrývá.

▣ Slabý signál bezklíčového dálkového ovládání

Komunikace mezi bezklíčovým dálkovým ovládáním a vozidlem spotřebovává baterii bezklíčového dálkového ovládání.

Životnost baterie je přibližně dva roky, ale závisí na pravidelnosti používání.

Kdykoli bezklíčové dálkové ovládání přijímá silné rádiové vlny, dochází ke spotřebě energie z baterie. Bezklíčové dálkové ovládání nepokládejte do blízkosti elektrických zařízení, jako jsou televizory a osobní počítače.

Spotřebu akumulátoru lze snížit vypnutím příjmu radiových vln. Když současně podržíte tlačítka pro zamykání a odemykání přibližně po dobu tří sekund, kontrolka LED dvakrát zabliká a příjem radiových vln se vypne. Když jednou stisknete jakékoli tlačítko na bezklíčovém dálkovém ovládání, vozidlo začne opět přijímat rádiové vlny.

Zamykání/odemykání dveří zvenčí

■ Použití systému bezklíčového vstupu

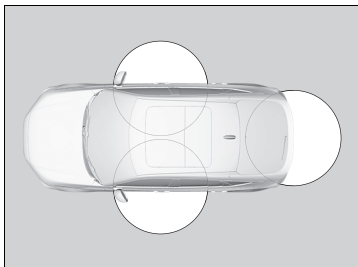

Máte-li u sebe bezklíčové dálkové ovládání, můžete zamykat/odemykat dveře, dvířka plnicího otvoru palivové nádrže a výklopné dveře. Dveře, dvířka plnicího otvoru palivové nádrže a výklopné dveře lze zamknout/odemknout na vzdálenost přibližně 80 cm od vnější kliky dveří nebo uvolňovacího tlačítka výklopných dveří.

▣ Zamykání/odemykání dveří zvenčí

Je-li spínač vnitřního světla v poloze aktivace dveřmi, vnitřní osvětlení se po odemknutí dveří a výklopných dveří rozsvítí.

Žádné dveře nejsou otevřeny: Světla se po 30 sekundách ztlumí.

Opětovné zamčení dveří a výklopných dveří: Světla zhasnou ihned.

▣ **Vnitřní světla** Str. 261

▣ Použití systému bezklíčového vstupu

Pokud neotevřete některé dveře nebo výklopné dveře do 30 sekund od odemknutí vozidla pomocí systému bezklíčového vstupu, pak se dveře a výklopné dveře znovu automaticky zamknou.

Pomocí systému bezklíčového vstupu můžete zamknout nebo odemknout dveře pouze tehdy, je-li režim napájení přepnut do stavu VOZIDLO VYPNUTO.

Systém bezklíčového vstupu vozidlo neuzamkne, pokud jsou otevřené dveře.

■ Zamknutí dveří a výklopných dveří

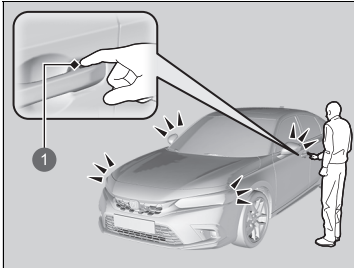

1 Snímač zámku dveří

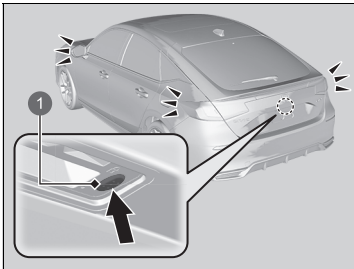

1 Tlačítko zamykání

Dotkněte se snímače zámku dveří na předních dveřích nebo stiskněte tlačítko zámku na výklopných dveřích.

- Některá vnější světla třikrát bliknou, všechny dveře a výklopné dveře se uzamknou a aktivuje se bezpečnostní systém.

Typ s pravostranným řízením

- Je aktivovaná funkce dvojitého zamykání.

►► Použití systému bezklíčového vstupu

- Bezklíčové dálkové ovládání nenechávejte po vystoupení z vozu uvnitř. Mějte je u sebe.
- Dokonce i když u sebe nemáte bezklíčové dálkové ovládání, můžete zamknout/odemknout dveře a výklopné dveře, pokud je v dosahu někdo jiný s dálkovým ovládáním.
- Dveře se mohou odemknout, je-li klika dveří pokryta vodou za hustého deště nebo je vůz v myčce a v dosahu se nachází bezklíčové dálkové ovládání.
- Pokud vezmete za kliku předních dveří nebo se dotknete snímače zámku dveří v rukavicích, snímač dveří může reagovat pomalu nebo nemusí reagovat odemknutím nebo zamknutím dveří.
- Po zamčení dveří máte dvě sekundy na to, abyste zatáhli za rukojeť a zkontrolovali tak, že jsou skutečně zamčené. Potřebujete-li dveře ihned po zamčení znovu odemknout, počkejte dvě sekundy, jinak se dveře neodemknou.
- Dveře se nemusí otevřít, pokud za ně zatáhnete ihned po uchopení kliky dveří. Kliku znovu uchopte a ověřte, že dveře jsou odemknuty, ještě než za kliku zatáhnete.
- Dokonce i v dosahu 80 cm nemusí být možné zamknout/odemknout dveře a výklopné dveře bezklíčovým dálkovým ovládáním, pokud je ovladač nad nebo pod úrovní vnější kliky.
- Systém bezklíčového vstupu nemusí fungovat, je-li příliš blízko dveří a skla dveří.

■ Odemknutí dveří a výklopných dveří

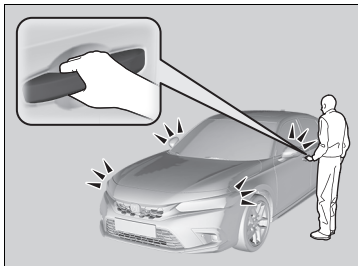

Vezměte za kliku dveří řidiče:

- Odemknou se dveře řidiče a dvířka plnicího otvoru paliva.
- Některá vnější světla jednou bliknou.

Vezměte za kliku dveří předního spolujezdce:

- Odemknou se všechny dveře a výklopné dveře.
- Některá vnější světla jednou bliknou.

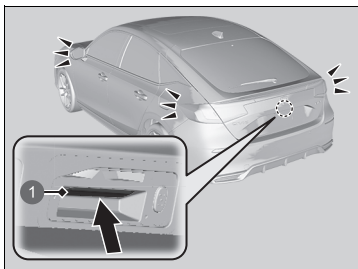

Stiskněte a podržte uvolňovací tlačítko výklopných dveří.

- Výklopné dveře se odemknou.
- Některá vnější světla jednou bliknou.

- 1 Uvolňovací tlačítko výklopných dveří

►► Použití systému bezklíčového vstupu

Bliknutí světel a režim odemykání dveří lze nastavit na informační/audio obrazovce.

► **Vlastní nastavení funkcí** Str. 348

Používání vysílače dálkového ovládání

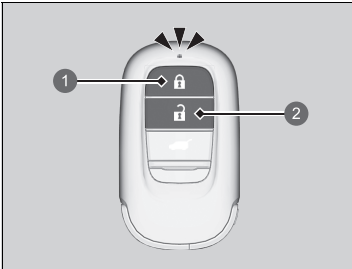

- 1 Tlačítko zamykání
- 2 Tlačítko odemykání

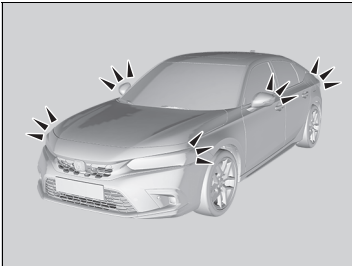

Zamknutí dveří a výklopných dveří

Stiskněte tlačítko zamykání.

- Některá vnější světla třikrát zablikají, všechny dveře, výklopné dveře a dvířka plnicího otvoru palivové nádrže se uzamknou a aktivuje se bezpečnostní systém.

Typ s pravostranným řízením

- Je aktivovaná funkce dvojitého zamykání.

Odemknutí dveří a výklopných dveří

Stiskněte tlačítko odemykání.

Jednou:

- Některá vnější světla jednou bliknou a odemknou se dveře řidiče a dvířka plnicího otvoru nádrže.

Dvakrát:

- Odemknou se zbývající dveře a výklopné dveře.

Používání vysílače dálkového ovládání

Pokud některé dveře nebo výklopné dveře neotevřete do 30 sekund od odemknutí vozidla vysílačem dálkového ovládání, pak se automaticky znovu zamknou.

Pomocí vysílače dálkového ovládání můžete zamknout nebo odemknout dveře pouze tehdy, je-li režim napájení přepnut do stavu VOZIDLO VYPNUTO.

Typ s pravostranným řízením

Žádné dveře nelze zamknout zvenku, pokud je bezklíčové dálkové ovládání uvnitř vozidla a zazní zvukový signál. Chcete-li dveře zamknout, zatímco je dálkové ovládání stále ve vozidle, čtyřikrát proveďte kteroukoli z následujících možností:

- Stiskněte tlačítko zamykání na bezklíčovém dálkovém ovládání.
- Zamkněte otočením klíče v zámku.
- Dotkněte se snímače zámku dveří na klice dveří nebo stiskněte tlačítko zámku na výklopných dveřích.

Vysílač dálkového ovládání používá nízkofrekvenční signály, proto se jeho provozní dosah může lišit v závislosti na prostředí.

Dálkový ovladač vozidlo neuzamkne, jestliže jsou otevřené dveře.

Pokud se mění vzdálenost, na kterou vysílač dálkového ovládání funguje, je pravděpodobně slabá baterie. Pokud se po stisknutí některého tlačítka nerozsvítí LED kontrolka, baterie je vybitá.

➤ **Výměna baterie v dálkovém ovladači** Str. 629

Nastavení režimu odemykání dveří můžete upravit.

➤ **Vlastní nastavení funkcí** Str. 348

■ Odemykání dveří pomocí klíče

Pokud nefunguje tlačítko odemykání na bezklíčovém dálkovém ovládnání, použijte namísto toho klíč. Klíčová dírka se nachází na zadní straně kliky dveří.

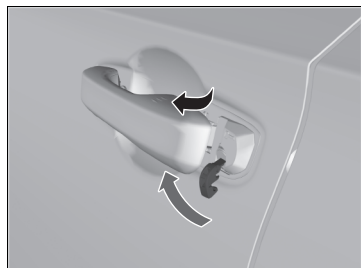

Zpod kliky zasuňte klíč do vložky zámku a poté jím otočte.

Typ s pravostranným řízením

Funkce dvojitého zamykání se zruší a dveře řidiče se poté odemknou.

►► Odemykání dveří pomocí klíče

Při odemykání se nejprve odemknou dveře řidiče. Pokud otočíte během několika sekund klíčem podruhé, neodemknou se zbývající dveře ani výklopné dveře.

Když odemknete dveře klíčem a je aktivovaný bezpečnostní systém, alarm se spustí.

Nastavení režimu odemykání dveří můžete upravit.

► **Vlastní nastavení funkcí** Str. 348

Lze je zamknout bez použití vysílače dálkového ovládnání.

► **Zamykání dveří bez pomoci klíče** Str. 203

■ Zamykání dveří bez pomoci klíče

Pokud u sebe nemáte klíč nebo z nějakého důvodu nemůžete zamknout dveře klíčem, můžete dveře zamknout bez něj.

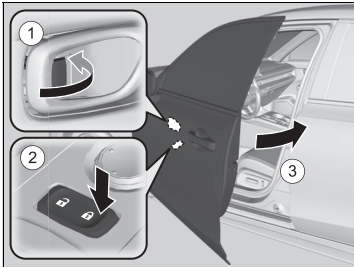

■ Zamykání dveří řidiče

Zámek zatlačte dopředu ① nebo stiskněte hlavní spínač zámků dveří ve směru zamykání ② a vytáhněte a přidržte vnější kliku dveří ③. Zavřete dveře a uvolněte kliku.

■ Zamykání dveří spolujezdce

Zámek zatlačte dopředu a dveře zavřete.

■ Systém prevence uzamknutí

Dveře a výklopné dveře nelze zamknout, pokud je bezklíčové dálkové ovládání uvnitř vozidla.

▶ Zamykání dveří bez pomoci klíče

Při zamknutí dveří řidiče se současně zamknou všechny ostatní dveře a výklopné dveře.

Před zamknutím dveří zkontrolujte, zda není klíč uvnitř vozidla.

Zamykání/odemykání dveří zevnitř

■ Pomocí zámku

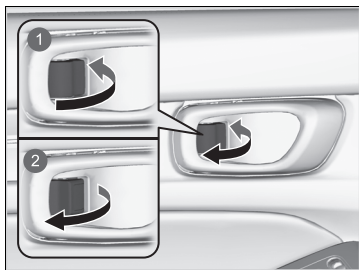

- 1 Zamknout
- 2 Odemknout

■ Zamykání dveří

Zámek zatlačte dopředu.

■ Odemykání dveří

Vytáhnete zámek dozadu.

■ Odemykání pomocí vnitřní kliky předních dveří

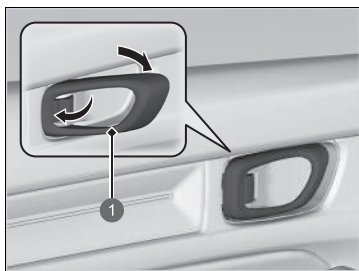

- 1 Vnitřní klika

Zatáhněte za vnitřní kliku předních dveří.

- Dveře se odemknou a otevřou jedním pohybem.

► Pomocí zámku

Při zamknutí dveří pomocí zámku dveří řidiče se současně zamknou všechny ostatní dveře i výklopné dveře.

Při odemknutí dveří pomocí zámku dveří řidiče se odemknou pouze dveře řidiče.

► Odemykání pomocí vnitřní kliky předních dveří

Vnitřní kliky předních dveří slouží k tomu, aby cestujícím na předních sedadlech umožnily otevírání dveří jedním pohybem.

Tato funkce však vyžaduje, aby cestující na předních sedadlech nikdy netahali za vnitřní kliku předních dveří, je-li vozidlo v pohybu.

Děti vždy musí jet na zadním sedadle, které je vybaveno dětskými pojistkami.

► **Dětské pojistky** Str. 206

Používání hlavního spínače zámků dveří

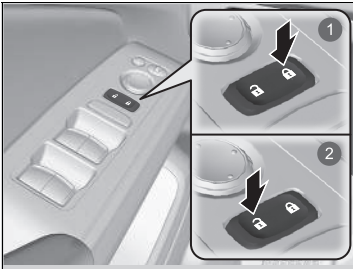

- 1 Zamknout
- 2 Odemknout

Stisknutím hlavního spínače zámků dveří označeným směrem se zamknou nebo odemknou všechny dveře, výklopné dveře a dvířka plnicího otvoru palivové nádrže.

►► Používání hlavního spínače zámků dveří

Při zamykání/odemykání předních dveří pomocí hlavního spínače zámků dveří se současně zamknou/odemknou všechny ostatní dveře, výklopné dveře a dvířka plnicího otvoru palivové nádrže.

Dětské pojistky

Dětské pojistky znemožňují otevření zadních dveří zevnitř, bez ohledu na polohu zámku.

■ Zapnutí dětské pojistky

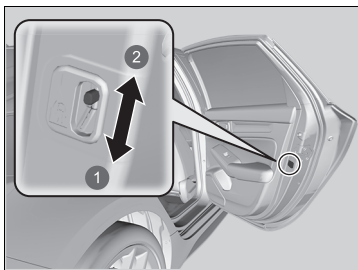

- 1 Zajistit
- 2 Odjistit

Páčku v zadních dveřích posuňte do zamknuté polohy a dveře zavřete.

■ Otevírání dveří

Dveře otevřete pomocí vnější kliky dveří.

►► Dětské pojistky

Chcete-li zevnitř otevřít dveře se zapnutou dětskou pojistkou, přepněte zámek do odemknuté polohy, stáhněte zadní okno, rukou sáhněte ven z okna a zvenku zatáhněte za kliku dveří.

Bezpečnostní opatření při otevírání/zavírání výklopných dveří

Před otevíráním nebo zavíráním výklopných dveří se ujistěte, že před nimi nejsou žádné osoby ani překážky.

- Výklopné dveře otevřete až na doraz.
 - ▶ Pokud nejsou zcela otevřeny, mohou se výklopné dveře vlastní vahou zavřít.
- Za větrného počasí dbejte opatrnosti. Výklopné dveře může také zavřít vítr.

Výklopné dveře musí být za jízdy zavřené, aby:

- ▶ nedošlo k možnému poškození,
- ▶ nedošlo k vniknutí výfukových plynů do vozidla.
 - **Oxid uhelnatý** Str. 109

Bezpečnostní opatření při otevírání/zavírání výklopných dveří

VÝSTRAHA

Jestliže výklopné dveře při otevírání nebo zavírání někoho zasáhnou, hrozí mu vážný úraz.

Před otevřením nebo zavřením výklopných dveří zkontrolujte, zda v jejich prostoru nikdo není.

Dejte pozor, abyste se hlavou neuhodili o výklopné dveře nebo při jejich zavírání nenechali ruku mezi dveřmi a okrajem zavazadlového prostoru.

Při nakládání nebo vykládání zavazadel ze zavazadlového prostoru, když je motor ve volnoběhu, nestůjte u výfuku. Mohli byste se popálit.

Spolujezdcům nedovolte cestovat v zavazadlovém prostoru. Mohli by se poranit při prudkém brzdění, náhlém zrychlení nebo nehodě.

Otevírání/zavírání výklopných dveří

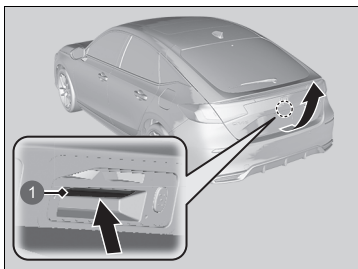

- 1 Uvolňovací tlačítko výklopných dveří

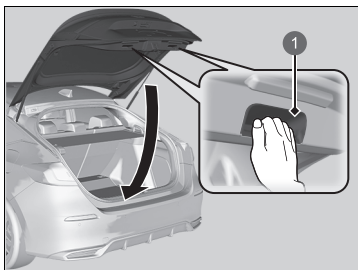

- 1 Vnitřní klika

Výklopné dveře jsou odemknuty, pokud jsou odemknuty všechny dveře nebo stisknete na vysílači dálkového ovládní tlačítko pro odemknutí výklopných dveří. Stisknete uvolňovací tlačítko výklopných dveří a nadzvednutím výklopné dveře otevřete.

Pokud máte u sebe bezklíčové dálkové ovládní, nemusíte před otevřením výklopné dveře odemknout.

Při zavírání výklopných dveří vezměte za vnitřní kliku, výklopné dveře zatáhněte směrem dolů a zatlačením zvenku je zavřete.

Pokud zavřete výklopné dveře, když jsou zamknuty dveře řidiče, výklopné dveře se automaticky uzamknou.

- Některá vnější světla třikrát bliknou.

► Otevírání/zavírání výklopných dveří

- Bezklíčové dálkové ovládní nenechávejte po vystoupení z vozu uvnitř. Mějte je u sebe.
- Dokonce i když u sebe nemáte bezklíčové dálkové ovládní, můžete výklopné dveře odemknout, pokud je v dosahu někdo jiný s dálkovým ovládním.
- Před zavíráním výklopných dveří nenechávejte bezklíčové dálkové ovládní v zavazadlovém prostoru. V takovém případě zazní zvukový signál a výklopné dveře nelze zavřít.

■ Používání vysílače dálkového ovládání

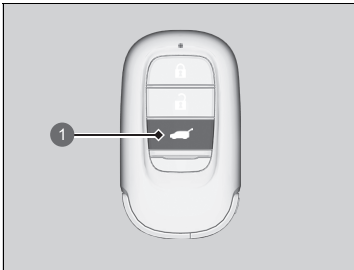

- 1 Tlačítko pro odemknutí výklopných dveří

Výklopné dveře odemknete stisknutím tlačítka pro odemknutí výklopných dveří.

►► Používání vysílače dálkového ovládání

Pokud jste odemkli a otevřeli výklopné dveře pomocí vysílače dálkového ovládání, pak se výklopné dveře při zavření automaticky zamknou.

System imobilizéru

Tento systém zabraňuje nastartování pohonného systému klíčem, který nebyl předem zaregistrován.

Před stisknutím tlačítka **POWER** věnujte pozornost následujícím bodům:

- Nedovolte, aby v blízkosti tlačítka **POWER** byly předměty vysílající silné rádiové vlny.
- Zajistěte, aby klíč nebyl zakryt kovovým předmětem nebo se ho nedotýkal.
- K tlačítku **POWER** se nepřibližujte s klíčem systému imobilizéru jiného vozidla.

Neukládejte klíč do blízkosti magnetických předmětů. Elektronická zařízení jako televizory nebo audiosystémy generují silná magnetická pole. Zmagnetizovat se může dokonce i řetízek na klíče.

» System imobilizéru

POZNÁMKA

Ponechání klíče ve vozidle může vést ke krádeži nebo náhodnému uvedení vozidla do pohybu.

Klíč vždy vezměte s sebou, pokud vozidlo necháváte bez dozoru.

System neupravujte a nepřidávejte do něj další zařízení. Mohlo by to systém poškodit a znemožnit provoz vašeho vozidla.

Pokud systém opakovaně nerozpozná kódování vašeho klíče, kontaktujte svého dealera. Pokud jste klíč ztratili a nemůžete nastartovat vozidlo, obraťte se na svého dealera.

Typ s pravostranným řízením

Před prvním nastartováním vozidla po odpojení 12V akumulátoru sešlápněte a držte brzdový pedál.

Alarm bezpečnostního systému

Alarm bezpečnostního systému se aktivuje, pokud dojde k otevření výklopných dveří, kapoty nebo dveří násilím. Alarm se neaktivuje, pokud dojde k otevření výklopných dveří nebo dveří pomocí vysílače dálkového ovládání nebo systému bezklíčového vstupu.

■ Při aktivaci alarmu bezpečnostního systému

Ozve se přerušovaný zvukový signál klaksonu a zablikají některá vnější světla.

■ Deaktivace alarmu bezpečnostního systému

Odemkněte vozidlo pomocí vysílače dálkového ovládání nebo systému bezklíčového vstupu, nebo nastavte režim napájení do polohy ZAPNUTO. Systém bude deaktivován společně s klaksonem a blikajícími světly.

■ Zapnutí alarmu bezpečnostního systému

Alarm bezpečnostního systému se automaticky zapne, pokud dojde ke splnění následujících podmínek:

- Režim napájení je nastaven na VOZIDLO VYPNUTO.
- Kapota je zavřená.
- Všechny dveře a výklopné dveře jsou zvenku zamknuty vysílačem dálkového ovládání nebo pomocí systému bezklíčového vstupu.

■ Při zapnutí alarmu bezpečnostního systému

Kontrolka alarmu bezpečnostního systému na přístrojové desce bliká a interval blikání se přibližně po 15 sekundách změní.

■ Vypnutí alarmu bezpečnostního systému

Alarm bezpečnostního systému se deaktivuje, když odemknete vozidlo vysílačem dálkového ovládání nebo bezklíčovým dálkovým ovládním nebo když přepnete spínač zapalování do polohy ZAPNUTO. Současně zhasne kontrolní světlo alarmu bezpečnostního systému.

☒ Alarm bezpečnostního systému

Systém neupravujte a nepřidávejte do něj další zařízení. Mohlo by to systém poškodit a znemožnit provoz vašeho vozidla.

Bezpečnostní alarm bude aktivní přibližně 5 minut a poté se bezpečnostní systém deaktivuje.

Systém pracuje v deseti 30sekundových cyklech, během kterých zní klakson a blikají výstražná světla.

Bezpečnostní systém může podle okolností pokračovat v chodu i déle než 5 minut.

Alarm bezpečnostního systému nezapínejte, pokud je někdo přítomen ve voze nebo je otevřené okno. Systém se může náhodně aktivovat při následujících okolnostech:

- Odemykání dveří pomocí zámku.
- Otevření kapoty páčkou pro uvolnění kapoty.

Pokud po zapnutí alarmu bezpečnostního systému dojde k vybití 12V akumulátoru, může při nabití nebo výměně akumulátoru dojít ke spuštění bezpečnostního alarmu.

Pokud k tomu dojde, deaktivujte alarm bezpečnostního systému odemknutím dveří pomocí vysílače dálkového ovládání nebo systému bezklíčového vstupu.

Když odemknete dveře zabudovaným klíčem a je aktivovaný bezpečnostní systém, alarm se vypne.

» Alarm bezpečnostního systému

Typ s pravostranným řízením

Systém se může náhodně aktivovat např. při následujících okolnostech:

- Vozidlo je zaparkováno v automatizované garáži.
- Vozidlo je umýváno vodou pod vysokým tlakem nebo v automatické myčce aut.
- Vozidlo je přepravováno ve vlaku, na trajektu nebo přívěsu.
- Vozidlo je vystaveno silnému dešti nebo bouřlivému počasí.
- Z vozidla se odstraňuje led.

Můžete použít tlačítko **OFF** ultrazvukového snímače / snímače naklonění, aby se omylem nespustil alarm bezpečnostního systému.

► **Ultrazvukové snímače*** Str. 213

Ultrazvukové snímače *

Ultrazvukové snímače se aktivují, pouze pokud je zapnutý alarm bezpečnostního systému. Pokud snímače detekují narušitele, který se pohybuje v interiéru nebo do něj vstupuje oknem, aktivují alarm.

■ Zapnutí alarmu bezpečnostního systému bez zapnutí ultrazvukových snímačů

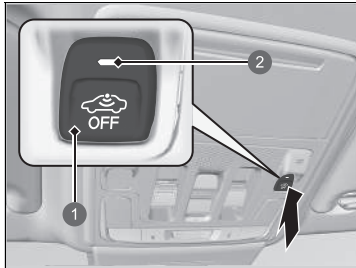

- 1 Tlačítko **OFF** ultrazvukového snímače / snímače naklonění
- 2 Kontrolka

Bezpečnostní systém lze zapnout bez aktivace ultrazvukového snímače.

Chcete-li vypnout systém ultrazvukových snímačů, nastavte režim napájení na VOZIDLO VYPNUTO stisknutím tlačítka **POWER** a poté stiskněte tlačítko **OFF** ultrazvukového snímače / snímače naklonění.

▶ Kontrolka svítí červeně.

Chcete-li systém znovu zapnout, stiskněte tlačítko **OFF** ultrazvukového snímače / snímače naklonění.

Ultrazvukové snímače se zapnou při každém zapnutí alarmu bezpečnostního systému, i když jste jej naposledy vypnuli.

▶▶ Ultrazvukové snímače *

Bez ohledu na to, zda byly aktivovány ultrazvukové snímače, lze bezpečnostní systém vypnout dálkovým ovládním nebo pomocí systému bezklíčového vstupu, nikoli však klíčem.

Bezpečnostní systém také umožňuje zjistit, zda je aktivován. Pokud byl aktivován bezpečnostní systém, bude po odemknutí dveří a vyřazení systému po dobu 5 minut blikat kontrolka.

Pokud však zapnete pohonný systém, kontrolka přestane blikat po 5 sekundách.

V případě poruchy ultrazvukového snímače nebo jiného problému bude kontrolka svítit po dobu 5 minut od odemknutí dveří a vyřazení systému.

Pokud však zapnete pohonný systém, kontrolka zhasne.

Bezpečnostní systém se může prostřednictvím ultrazvukových snímačů náhodně aktivovat např. při následujících okolnostech:

- Někdo je ve voze.
- Je otevřené okno.
- Ve vozidle se nachází příslušenství nebo oblečení.

Snímač naklonění*

Čidlo naklápění se aktivuje, pouze pokud je zapnutý alarm bezpečnostního systému. Pokud někdo zvedne vozidlo v rámci tažení vozidla, sejmутí kol atp., snímač aktivuje alarm.

■ Zapnutí alarmu bezpečnostního systému bez aktivace snímače naklonění

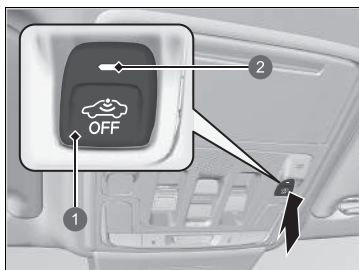

- 1 Tlačítko **OFF** ultrazvukového snímače / snímače naklonění
- 2 Kontrolka

Bezpečnostní systém lze zapnout bez aktivace snímače naklonění.

Chcete-li vypnout systém snímače naklonění, nastavte režim napájení na VOZIDLO VYPNUTO stisknutím tlačítka **POWER** a poté stiskněte tlačítko **OFF** ultrazvukového snímače / snímače naklonění.

► Kontrolka svítí červeně.

Chcete-li systém znovu zapnout, stiskněte tlačítko **OFF** ultrazvukového snímače / snímače naklonění.

Snímače naklonění se zapnou při každém zapnutí alarmu bezpečnostního systému, i když jste jej naposledy vypnuli.

►► Snímač naklonění*

Bez ohledu na to, zda je aktivován snímač naklonění, lze bezpečnostní systém vypnout dálkovým ovládáním nebo pomocí systému bezklíčového vstupu, nikoli však klíčem.

Bezpečnostní systém také umožňuje zjistit, zda je aktivován. Pokud byl aktivován bezpečnostní systém, bude po odemknutí dveří a vyřazení systému po dobu 5 minut blikat kontrolka. Pokud však zapnete pohonný systém, kontrolka přestane blikat po 5 sekundách.

V případě poruchy snímače naklonění nebo jiného problému bude kontrolka svítit po dobu 5 minut od odemknutí dveří a vyřazení systému.

Pokud však zapnete pohonný systém, kontrolka zhasne.

Nezapínejte snímač naklonění, když je vozidlo zvednuté.

Dvojité zamykání*

Funkce dvojitého zamykání deaktivuje zámky všech dveří za účelem lepší ochrany proti krádeži.

Jakmile je dvojité zamykání aktivováno, dveře nelze otevřít zevnitř.

Zamknutí dveří bez dvojitého zamykání při použití hlavního spínače zámků dveří

1. Dveře řidiče nechte zavřené.
2. Otevřete dveře spolujezdce nebo zadní dveře a stiskněte hlavní spínač zámků dveří buď na straně řidiče nebo spolujezdce ve směru zamykání.
3. Zavřete dveře spolujezdce nebo zadní dveře, aniž byste se dotkli kliky dveří.

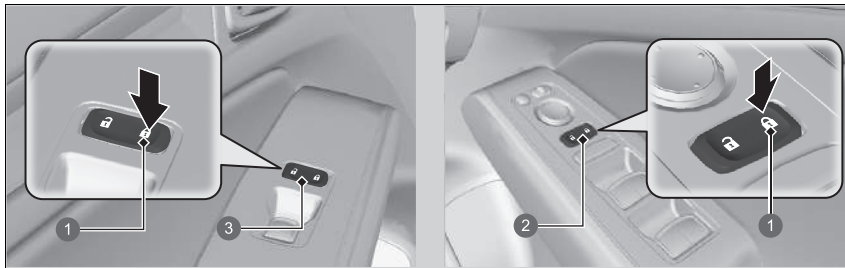

- 1 Zamknout
- 2 Hlavní spínač zámků dveří řidiče
- 3 Hlavní spínač zámků dveří spolujezdce

Dvojité zamykání*

⚠ VÝSTRAHA

Při zapínání dvojitého zamykání nesmí být nikdo ve voze. U osob zamknutých uvnitř může dojít k vážným zdravotním potížím nebo může nastat smrt, pokud uvnitř vozidla ponechaného na slunci vzroste teplota.

Před zapnutím dvojitého zamykání se ujistěte, že ve vozidle nikdo není.

Když odemknete dveře zabudovaným klíčem a je aktivovaný bezpečnostní systém, alarm se vypne.

Jakmile aktivujete funkci dvojitého zamykání, zůstane aktivovaná, i když odemknete výklopné dveře.

* Není k dispozici u všech modelů

■ Zamknutí dveří bez dvojitého zamykání při použití zabudovaného klíče

Zabudovaný klíč lze použít k zamknutí dveří bez aktivování dvojitého zamykání, i když u sebe nemáte bezklíčové dálkové ovládání.

1. Otevřete dveře řidiče, zatáhněte za kliku dveří a zamkněte dveře zabudovaným klíčem.
2. Udržujte kliku dveří stále zataženou, vysuňte zabudovaný klíč a zavřete dveře.

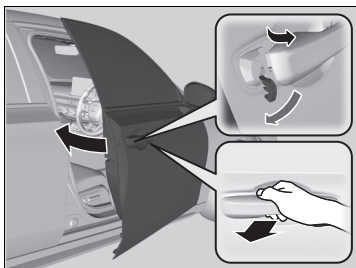

Otevírání/zavírání elektricky ovládaných oken

Je-li režim napájení v poloze ZAPNUTO, elektricky ovládaná okna lze otevírat a zavírat pomocí spínačů na dveřích.

Spínače na straně řidiče lze použít k otevírání a zavírání všech oken. Tlačítko zamknutí elektricky ovládaného okna na straně řidiče musí být vypnuté (zatlačené dovnitř, kontrolka zhasnutá), abyste okna mohli otevírat a zavírat i z jiných sedadel než ze sedadla řidiče.

Je-li tlačítko zamknutí elektricky ovládaného okna zatlačeno dovnitř, kontrolka se rozsvítí a vy můžete ovládat pouze okno řidiče. Tlačítko zamknutí elektricky ovládaného okna zapněte, je-li ve vozidle dítě.

☒ Otevírání/zavírání elektricky ovládaných oken

VÝSTRAHA

Pokud při zavírání elektricky ovládaného okna přivřete něčí ruku nebo prsty, může to způsobit vážné zranění.

Než okna zavřete, zajistěte, aby spolucestující nebyli v prostoru oken.

VÝSTRAHA: Klíč zapalování vždy vezměte s sebou, pokud vozidlo necháváte bez dozoru, ať už samotné nebo s ostatními cestujícími.

Elektricky ovládaná okna lze ovládat po dobu až 10 minut po přepnutí režimu napájení na VOZIDLO VYPNUTO. Tato funkce se vypne po zavření dveří řidiče.

■ Otevírání/zavírání oken s funkcí automatického otevírání/zavírání

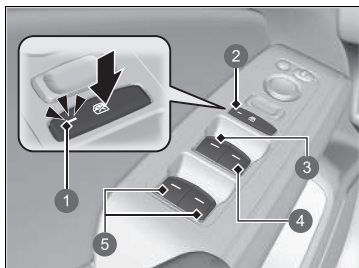

- 1 Kontrolka
- 2 Tlačítko zamknutí elektricky ovládaného okna
- 3 Spínač okna řidiče
- 4 Spínač okna spolujezdce
- 5 Spínač zadního okna spolujezdce

■ Ruční ovládání

Otevírání: Spínač mírně stlačte a přidržte jej, dokud není dosaženo požadované polohy.

Zavírání: Spínač mírně povytáhněte a přidržte jej, dokud není dosaženo požadované polohy.

■ Automatické ovládání

Otevírání: Na spínač silně zatlačte.

Zavírání: Spínač silně povytáhněte.

Okno se zcela otevře nebo zavře. Chcete-li okno kdykoli zastavit, krátce na spínač zatlačte nebo jej povytáhněte.

►► Otevírání/zavírání elektricky ovládaných oken

Automatický zpětný chod

Pokud elektricky ovládané okno při automatickém zavírání detekuje odpor, zastaví zavírání a obrátí směr pohybu.

Funkce automatického zpětného chodu okna řidiče nefunguje, když souvisle povytáhněte spínač.

Když je okno téměř zavřené, funkce automatického zpětného chodu přestává snímat, aby bylo zajištěno úplné zavření.

■ Otevírání/zavírání oken dálkovým ovládáním

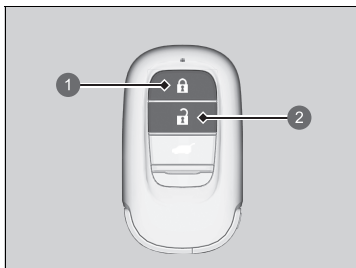

- ① Tlačítko zamykání
- ② Tlačítko odemykání

Otevírání: Stiskněte tlačítko odemykání a poté jej do 10 sekund stiskněte znovu a držte.

Zavírání: Stiskněte tlačítko zamykání a poté jej do 10 sekund stiskněte znovu a držte.

Pokud se okna zastaví uprostřed, opakujte tento postup.

▣ Otevírání/zavírání oken dálkovým ovládáním

Pokud otevřete/zavřete okna dálkovým ovládáním, automaticky se s nimi otevře/zavře panoramatické střešní okno*.

Otevírání oken vysílačem dálkového ovládání můžete vypnout nebo zapnout pomocí informační/audio obrazovky.

▣ **Vlastní nastavení funkcí** Str. 348

* Není k dispozici u všech modelů

Otevírání/zavírání panoramatického střešního okna

Panoramatické střešní okno a stínítko proti slunci můžete ovládat, když je režim napájení ve stavu ZAPNUTO. K otevírání a zavírání panoramatického střešního okna a stínítka proti slunci použijte spínač v přední části stropu.

☞ Otevírání/zavírání panoramatického střešního okna

VÝSTRAHA

Při zavírání nebo otevírání panoramatického střešního okna a stínítka proti slunci může dojít k vážnému zranění, pokud někomu přivřete prsty nebo ruku.

Než panoramatické střešní okno a stínítko proti slunci otevřete nebo zavřete, zajistěte, aby v prostoru panoramatického střešního okna neměl nikdo ruce ani prsty.

VÝSTRAHA: Klíč zapalování vždy vezměte s sebou, pokud vozidlo necháváte bez dozoru, ať už samotné nebo s ostatními cestujícími.

POZNÁMKA

Otevírání panoramatického střešního okna při teplotách pod bodem mrazu nebo je-li panoramatické střešní okno pokryto ledem nebo sněhem může poškodit panel nebo elektromotor střešního okna.

Panoramatické střešní okno a stínítko proti slunci lze ovládat po dobu až 10 minut po přepnutí režimu napájení na VYPNUTO. Tato funkce se vypne po zavření dveří řidiče.

» Otevírání/zavírání panoramatikého střešního okna

Je-li detekován odpor, funkce automatického zpětného chodu způsobí změnu pohybu panoramatikého střešního okna a poté střešní okno zastaví. Je-li panoramatiké střešní okno téměř zavřené, funkce automatického zpětného chodu přestává snímat, aby bylo zajištěno úplné zavření.

Panoramatiké střešní okno lze také ovládat pomocí dálkového ovládání.

» Otevírání/zavírání oken dálkovým ovládáním

Str. 219

■ Používání spínače panoramatikého střešního okna

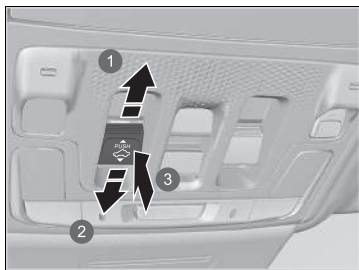

- 1 Otevřít
- 2 Zavřít
- 3 Vyklopit

■ Automatické ovládání

Otevírání: Spínač silně povytláhněte.

Zavírání: Na spínač silně zatlačte.

Panoramatiké střešní okno se automaticky zcela otevře nebo zavře. Chcete-li panoramatiké střešní okno zastavit uprostřed, krátce se zatlačte na spínač.

■ Ruční ovládání

Otevírání: Spínač mírně povytláhněte a přidržte jej, dokud není dosaženo požadované polohy.

Zavírání: Spínač mírně zatlačte a přidržte jej, dokud není dosaženo požadované polohy.

■ Vyklopení panoramatikého střešního okna vzhůru

Vyklopení: Stlačte střed spínače panoramatikého střešního okna. Stínítko proti slunci se automaticky otevře a panoramatiké střešní okno se začne vyklápět směrem nahoru.

Zavírání: Spínač silně zatlačte dopředu, poté jej uvolněte.

►► Používání spínače panoramatikého střešního okna

Kdykoli se panoramatiké střešní okno otevírá, stínítko proti slunci se pohybuje s ním. Když se však panoramatiké střešní okno zavírá, stínítko proti slunci se nehýbe.

Když vyklopíte panoramatiké střešní okno, stínítko proti slunci se lehce otevře, aby mohl vstupovat čerstvý vzduch. Když panoramatiké střešní okno z této polohy zavřete, stínítko proti slunci se vrátí do zavřené polohy.

■ Používání spínače stínítka proti slunci

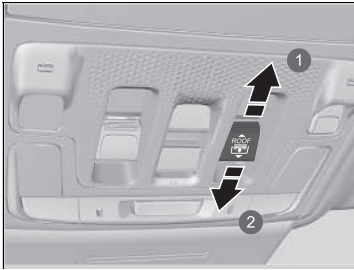

- 1 Otevřít
- 2 Zavřít

■ Automatické ovládání

Otevírání: Spínač silně povytáhněte.

Zavírání: Na spínač silně zatlačte.

Stínítko proti slunci se automaticky zcela otevře nebo zavře. Chcete-li stínítko proti slunci zastavit uprostřed, stiskněte krátce spínač nebo za něj zatáhněte.

■ Ruční ovládání

Otevírání: Spínač mírně povytáhněte a přidržte jej, dokud není dosaženo požadované polohy.

Zavírání: Spínač mírně zatlačte a přidržte jej, dokud není dosaženo požadované polohy.

►► Používání spínače stínítka proti slunci

Stínítko proti slunci lze otevírat a zavírat a upravovat tak množství světla dopadajícího do kabiny.

Když používáte spínač stínítka proti slunci k otevření stínítka proti slunci, panoramatiké střešní okno se nehýbe.

Stínítko proti slunci nelze zcela zavřít, pokud je panoramatiké střešní okno otevřené. Když zavíráte stínítko proti slunci a panoramatiké střešní okno je otevřené, stínítko proti slunci se zastaví kousek před panoramatickým střešním oknem. Když spínač opět zatlačíte dopředu, stínítko proti slunci a panoramatiké střešní okno se zavřou dohromady.

Tlačítko POWER

Změna režimu napájení

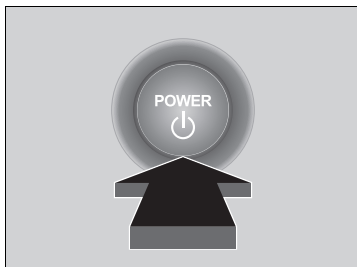

Pokud máte u sebe bezklíčové dálkové ovládání a stisknete tlačítko **POWER**, aniž byste sešlápli brzdový pedál, režim napájení se bude měnit v následujícím pořadí: VOZIDLO VYPNUTO → PŘÍSLUŠENSTVÍ → ZAPNUTO → VOZIDLO VYPNUTO.

VOZIDLO VYPNUTO:

Napájení vozidla je vypnuté.

PŘÍSLUŠENSTVÍ:

Audiosystém a některé příslušenství lze používat.

ZAPNUTO:

Veškeré příslušenství lze používat.

Automatické vypínání napájení

Opustíte-li vozidlo na 30 až 60 minut s převodovkou v poloze **P** a režimem napájení nastaveným na PŘÍSLUŠENSTVÍ, přepne se vozidlo automaticky do režimu podobného režimu VOZIDLO VYPNUTO, aby nedocházelo k vybití 12V akumulátoru.

Připomenutí režimu napájení

Otevřete-li dveře řidiče a režim napájení je nastaven na PŘÍSLUŠENSTVÍ, zazní výstražný zvukový signál.

Tlačítko POWER

Pokud bezklíčové dálkové ovládání uložíte do odkládací schránky nebo na jiné místo, kde může docházet k rušení signálu, režim napájení se nemusí změnit.

■ Připomenutí bezklíčového dálkového ovládání

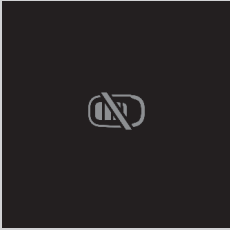

Když je režim napájení nastaven do jakéhokoli režimu kromě VYPNUTO a vyjmete bezklíčové dálkové ovládání z vozidla a zavřete dveře, spustí se výstražný zvukový signál. Pokud výstražný zvukový signál nadále zní, umístěte bezklíčové dálkové ovládání na jiné místo.

■ Pokud je režim napájení v poloze PŘÍSLUŠENSTVÍ

Výstražný zvukový signál bude znít vně vozidla.

■ Když je režim napájení v poloze ZAPNUTO

Výstražný zvukový signál bude znít uvnitř i vně vozidla. Navíc se na přístrojové desce zobrazí výstražná kontrolka.

▶▶ Připomenutí bezklíčového dálkového ovládání

Když je bezklíčové dálkové ovládání v dosahu systému, jsou dveře řidiče zavřeny a výstražná funkce je zrušena.

Je-li bezklíčové dálkové ovládání po zapnutí pohonného systému odneseno z vozidla, nelze dále měnit režim tlačítka **POWER** ani znovu spustit pohonný systém. Před stisknutím tlačítka **POWER** se ujistěte, zda je bezklíčové dálkové ovládání ve vašem vozidle.

Vyjmutí bezklíčové dálkové ovládání z vozidla oknem nevede k aktivaci výstražného zvukového signálu.

Neponechávejte bezklíčové dálkové ovládání v palubní desce nebo v odkládací schránce. Mohlo by dojít ke spuštění výstražného zvukového signálu. Za určitých podmínek, kdy může dojít k tomu, že vozidlo nemůže lokalizovat dálkový ovladač, se může rovněž spustit výstražný zvukový signál, i když je ovladač v dosahu systému.

Světla

■ Světlomety / obrysová světla

Světla se zapínají automaticky podle okolních světelných podmínek. Lze je také zapnout nebo vypnout ručně.

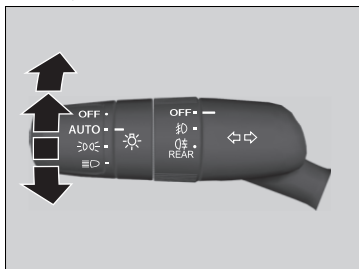

Vnější světla se zapínají automaticky, pokud je spínač světel nastaven do polohy **AUTO** a režim napájení je v poloze ZAPNUTO.

■ Ruční ovládání

Světlomety / obrysová světla:

Otočte spínač světel do polohy .

Obrysová světla:

Otočte spínač světel do polohy .

Světlomety / obrysová světla vypnutá:

Otočte spínač světel do polohy **OFF** a uvolněte jej, zatímco je převodovka v poloze **P** nebo je aktivována parkovací brzda.

▶ Světla se automaticky opět rozsvítí, když:

- Opět přepnete spínač světel do polohy **OFF** a uvolníte jej.
- Převodovka je mimo polohu **P** a parkovací brzda je uvolněná.

» Světla

Jsou-li světla zapnutá, na panelu přístrojů bude svítit kontrolka zapnutých světel.



▶ **Kontrolka zapnutých světel** Str. 122

Světlomety jsou vhodné pouze pro levostranné nebo pouze pro pravostranné řízení. Při jízdě po komunikacích s odlišnými pravidly silničního provozu je nutné upravit paprsek světlometu.

▶ **Nastavení rozptylu světlometů** Str. 467

» Světlomety / obrysová světla

Jsou-li zapnutá obrysová světla, svítí také koncová světla a osvětlení zadní registrační značky.

Pokud je spínač světel přepnutý do polohy  nebo  a napájení je v poloze VYPNUTO, zazní při otevření dveří řidiče zvukový signál.

Pokud je spínač světel přepnutý do polohy **AUTO** a úroveň okolního osvětlení je nízká, světlometry a obrysová světla se rozsvítí při odemknutí dveří. Po zamčení dveří opět zhasnou.

Vaše vozidlo je vybaveno systémem automatického nastavení světlometů, který automaticky seřídí svislý úhel potkávacích světel. Pokud zjistíte výraznou změnu svislého úhlu paprsků světlometů, je možné, že u systému došlo k problému. Vozidlo nechte zkontrolovat u dealera.

■ Dálková světla

Když jsou světlomety zapnuté, zatlačte páčku dopředu. Pro návrat k potkávacím světlům přitáhněte páčku zpět.

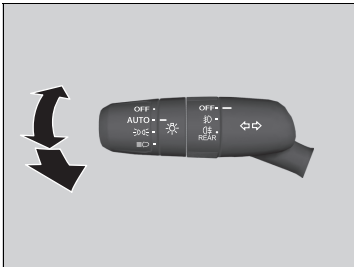

■ Blikání dálkovými světly

Zatažením za páčku dozadu přepnete na dálková světla.

- ▶ Uvolněním páčky přepnete zpět na potkávací světla.

☒ Světlomety / obrysová světla

Světloný snímač se nachází na níže uvedeném místě. Nezakrývejte snímač intenzity světla.

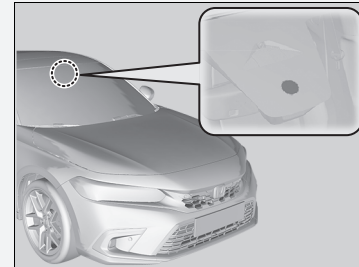

■ Směrová světla

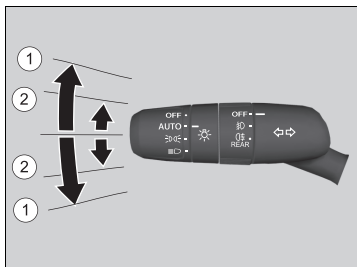

Směrová světla lze použít, když je režim napájení v poloze ZAPNUTO.

■ ①: Směrové světlo

Zatlačte páčku nahoru nebo dolů podle směru, kterým chcete odbočit. Příslušné směrové světlo začne blikat.

■ ②: Znamení o směru jízdy jedním pohybem

Zatlačíte-li páčku směrových světel lehce nahoru nebo dolů a poté ji uvolníte, příslušné směrové světlo blikne třikrát.

- Pokud během blikání lehce zatlačíte páčku v opačném směru, blikání se zastaví.

► Směrová světla

Kontrolky směrových světel na přístrojové desce blikají, pokud blikají vnější směrová světla.

► Kontrolky směrových světel a výstražných světel Str. 122

Integrace světlometů se stěrači

Světlomety se automaticky rozsvítí tehdy, když použijete stěrače vícekrát v rámci určitého počtu intervalů, pokud je spínač světlometů v poloze **AUTO**.

Po zastavení stěračů světlomety po několika minutách automaticky zhasnou.

Funkce vypnutí automatického osvětlení

Světlomety, všechna ostatní vnější světla a světla přístrojové desky se vypnou během 15 sekund poté, co nastavíte režim napájení na VOZIDLO VYPNUTO, vezmete s sebou dálkové ovládání a zavřete dveře řidiče.

Pokud je však spínač v poloze , zůstanou zapnutá obrysová světla.

Pokud přepnete režim napájení do polohy VOZIDLO VYPNUTO a spínač světlometů je zapnutý, avšak neotevřete dveře, světla se vypnou po 10 minutách (po 3 minutách, když je spínač v poloze **AUTO**).

Světla se znovu zapnou při odemknutí nebo otevření dveří řidiče. Pokud dveře odemknete, ale do 15 sekund je neotevřete, světla zhasnou. Pokud otevřete dveře řidiče, uslyšíte zvukový signál upozorňující na zapnutá světla.

Integrace světlometů se stěrači

Tato funkce se aktivuje, když jsou světlomety v režimu **AUTO** vypnuté. Jas přístrojové desky se při rozsvícení světlometů nezmění.

Při slabém osvětlení rozsvítí funkce automaticky řízeného osvětlení světlomety, a to bez ohledu na počet setření.

Funkci automatického zapnutí reflektorů se stěrači můžete vypnout a zapnout.

 **Vlastní nastavení funkcí** Str. 348

Funkce vypnutí automatického osvětlení

Můžete změnit nastavení časovače automatického vypnutí světlometů.

 **Vlastní nastavení funkcí** Str. 348

■ Mlhová světla

Mlhová světla lze použít, když je režim napájení v poloze ZAPNUTO.

■ Přední mlhová světla*

Lze použít, jsou-li zapnuta obrysová světla nebo světlomety.

■ Zadní mlhové světlo

Lze použít, jsou-li zapnuté světlomety nebo přední mlhová světla*.

■ Spínač předních a zadních mlhových světel*

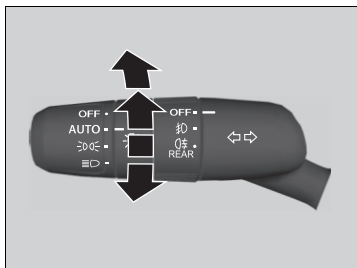

Zapínání předních mlhových světel:

Spínačem otočte z polohy **OFF** do polohy **D**.
Kontrolka **D** se rozsvítí.

Zapínání předních a zadních mlhových světel:

Spínačem otočte o jednu polohu vzhůru
z polohy **D**. Kontrolky **D** a **R** se rozsvítí.

Zapínání zadních mlhových světel:



Spínačem otočte o jednu polohu vzhůru
z polohy **D** a potom jím otočte o jednu polohu
dolů z polohy **D**. Kontrolka **R** zůstane
rozsvícená.

Chcete-li vypnout zadní mlhové světlo, otočte
spínač světlometů do polohy **OFF**.

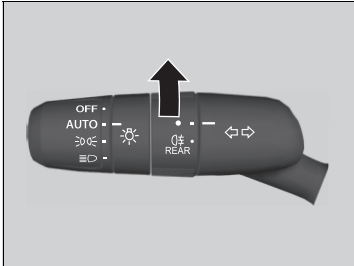
■ Spínač zadního mlhového světla*



Zapínání zadních mlhových světel:

Otočte spínač do polohy . Rozsvítí se kontrolka .

■ Světla pro denní svícení

Světla pro denní svícení se rozsvítí, pokud dojde ke splnění následujících podmínek:

- Napájení je přepnuté do polohy ZAPNUTO.
- Spínač světlometů je v poloze **AUTO**.
- Okolní světlo je jasné.

Pokud ve stojícím vozidle otočíte spínač světel do polohy **OFF** a uvolníte jej, světla pro denní svícení se vypnou. Pokud je převodovka mimo polohu **P** a uvolníte parkovací brzdou, světla se opět rozsvítí. Jinak, pokud spínač světel ještě jednou otočíte do polohy **OFF**, se světla opět rozsvítí.

☒ Světla pro denní svícení

Světla pro denní svícení a obrysová světla mají stejný světelný zdroj.

Světla pro denní svícení jsou jasnější než obrysová světla.

Světla pro denní svícení se nezapnou, pokud byla obrysová světla zapnuta ručně.

* Není k dispozici u všech modelů

Aktivní přední světlomety*

Zlepšují výhled do zatáčky při zatáčení vozidla. Když je režim napájení nastavený na ZAPNUTO, světlomety svítí a rychlost vozidla je nižší než 40 km/h, světla pro zatáčení se rozsvítí po aktivaci směrových světel, otočení volantu nebo přeřazení do polohy **R**.

■ **Zatáčka, do které najíždíte, je nasvícena za následujících podmínek:**

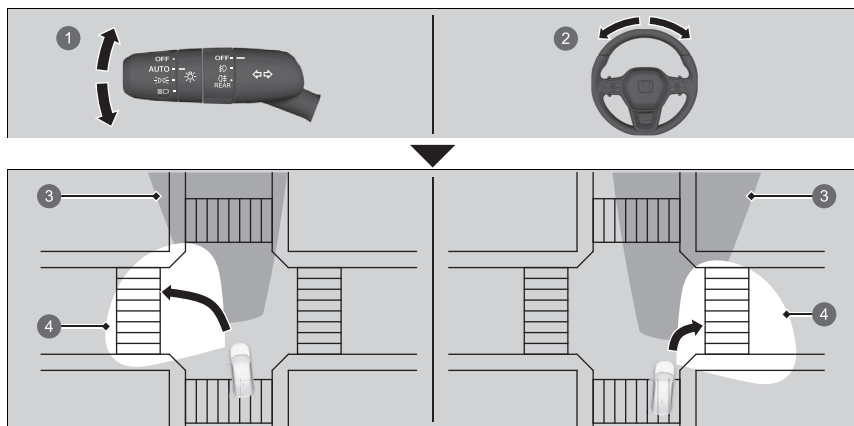

- 1 Ovládáte páčku směrového světla.
- 2 Otočíte volantem asi o 70 stupňů nebo více.
- 3 Pokrytí paprsků světlometů
- 4 Pokrytí paprsků světla pro zatáčení

» Aktivní přední světlomety*

Aktivní přední světlomety se automaticky vypnou po pěti minutách. Chcete-li obnovit zapnutí světel, vytvořte znovu stejné podmínky: přesuňte páčku směrových světel nebo volant do střední polohy a pak je znovu aktivujte. Bylo-li řazení v poloze **R**, přepněte jej krátce do jiné polohy.

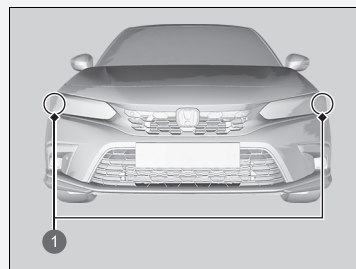

- 1 Aktivní přední světlomety

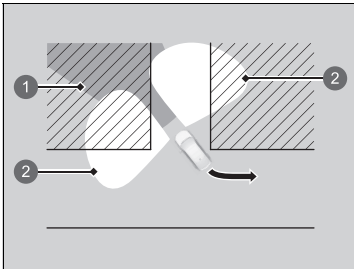

■ Oba směry zatáčení jsou nasvíceny za následujících podmínek:

Zařadte polohu **R**.

- 1 Pokrytí paprsků světlometů
- 2 Pokrytí paprsků světla pro zatáčení

Automatická dálková světla *

Přední kamera se širokým úhlem záběru detekuje zdroje světla před vozidlem, jako jsou světla vozidel jedoucích před vámi, vozidel v protisměru nebo pouliční osvětlení. Při jízdě v noci systém podle situace automaticky přepíná mezi dálkovými a potkávacími světly.

►► Automatická dálková světla *

Systém automatických dálkových světel nemusí být vždy aktivní v každé situaci. Tento systém slouží pouze jako asistence pro řidiče. Stále sledujte okolní prostředí a v případě potřeby přepínejte dálková a potkávací světla ručně.

Rozsah a vzdálenost, na kterou je kamera schopná rozpoznávat, se liší podle podmínek v okolí vozidla.

Pokud jde o manipulaci s kamerou připevněnou na vnitřní straně čelního skla, přečtěte si informace na níže uvedené stránce.

► Přední kamera se širokým úhlem záběru Str. 545

Abyste systém automatických dálkových světel fungoval správně, postupujte takto:

- Na palubní desku nepokládejte žádné předměty, které odráží světlo.
- Čelní sklo okolo kamery udržujte čisté. Při čištění čelního skla dbejte opatrnosti, abyste na objektiv kamery nenanesli čisticí prostředek.
- Na plochu okolo kamery nelepte žádné předměty, nálepky ani folie.
- Nedotýkejte se objektivu kamery.

Pokud kamera utrpí silný náraz nebo je zapotřebí provést v okolí kamery opravy, poraďte se s dealerem.

Jak vypnout systém automatických dálkových světel

Systém automatického přepínání dálkových světel můžete zapnout nebo vypnout.

► Vlastní nastavení funkcí Str. 348

Jak používat automatická dálková světla

■ Aktivace systému

Pokud jsou splněny všechny následující podmínky, rozsvítí se kontrolka automatických dálkových světel a mezi dálkovými a potkávacími světly se automaticky přepíná podle situace.

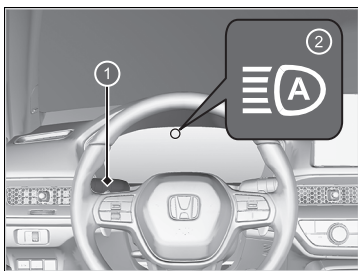

- Napájení je přepnuté do polohy ZAPNUTO.
- Spínač světel je v poloze **AUTO**.
- Páčka je v poloze potkávacích světel.
- Světlomety byly aktivovány automaticky.
- Venku je tma.

- 1 Spínač světel
- 2 Kontrolka automatických dálkových světel

Pokud se kontrolka systému automatických dálkových světel nerozsvítí, ani když byly všechny uvedené podmínky splněny, proveďte některý z níže uvedených postupů a kontrolka se rozsvítí.

- Páčku přitáhněte směrem k sobě a uvolněte ji.
- Přepněte spínač světel do polohy a poté do polohy **AUTO**.

■ Automatické přepínání mezi dálkovými a potkávacími světly

Když se rozsvítí kontrolka automatických dálkových světel, světlomety se přepínají mezi dálkovými a potkávacími na základě následujících podmínek.

Dálkové světlo

Aby se aktivovala dálková světla, musí být splněny všechny níže uvedené podmínky.

- Rychlost vozidla je 40 km/h nebo vyšší.
- Před vámi ani v protisměru nejedou žádná vozidla se zapnutými světlomety nebo koncovými světly.
- Vozovka je málo osvětlena pouličním osvětlením.



Potkávací světlo

Přepnutí na potkávací světla se aktivuje při splnění kterékoli z níže uvedených podmínek.

- Rychlost vozidla je 24 km/h nebo nižší.
- Před vámi nebo v protisměru jedou vozidla se zapnutými světlomety nebo koncovými světly.
- Vozovka je dostatečně osvětlena pouličním osvětlením.

▶▶ Jak používat automatická dálková světla

V následujících případech nemusí systém automatických dálkových světel přepnout světlomety správně nebo se může změnit načasování přepnutí. Pokud automatické přepínání světel nevyhovuje vašim zvyklostem, přepněte světlomety ručně.

- Jas světel vozidla jedoucího před vámi nebo za vámi je intenzivní nebo slabý.
- Špatná viditelnost kvůli počasí (dešť, sníh, mlha, zamrzlé čelní sklo atd.).
- Cestu před vámi osvětlují jiné zdroje světla, jako pouliční osvětlení, elektrické billboardy či světla jiných vozidel.
- Úroveň jasu cesty před vámi se neustále mění.
- Silnice je nerovná nebo klikatá.
- Náhle se před vámi objeví vozidlo nebo vozidlo před vámi nejede směrem od vás nebo proti vám.
- Vaše vozidlo je nakloněno vahou těžkého nákladu v zadní části.
- Dopravní značka, zrcadlo nebo jiný reflexní předmět před vámi odráží silné světlo směrem k vozidlu.
- Vpředu jedoucí vozidlo se často ztratí za stromy podél silnice nebo za svodidly.
- Vozidlo před vámi je motocykl, jízdní kolo, skútr nebo jiné malé vozidlo.

Systém automatických dálkových světel udržuje zapnutá potkávací světla, když:

- Stěrače čelního skla stírají vysokou rychlostí.
- Kamera detekuje hustou mlhu.

■ Ruční přepínání mezi dálkovými a potkávacími světly

Chcete-li ručně přepnout na dálková nebo potkávací světla, proveďte některý z níže uvedených postupů. Nezapomeňte, že pokud světla přepnete ručně, kontrolka automatických dálkových světel zhasne a systém automatického přepínání dálkových světel se deaktivuje.

Používání páčky:

Chcete-li bliknout dálkovými světly, přitáhněte páčku směrem k sobě a pak ji uvolněte.

- Chcete-li automatická dálková světla znovu zapnout, proveďte některý z níže uvedených postupů a kontrolka systému automatických dálkových světel se rozsvítí.
- Páčku přitáhněte směrem k sobě a uvolněte ji.
- Když je páčka v poloze potkávacích světel, přepněte spínač světel do polohy  a poté do polohy **AUTO**.

Používání spínače světel:

Otočte spínač světel do polohy .

- Chcete-li automatická dálková světla znovu zapnout, přepněte spínač světel do polohy **AUTO**, když je páčka v poloze potkávacích světel a kontrolka systému automatických dálkových světel se rozsvítí.

Adaptivní světlomety*

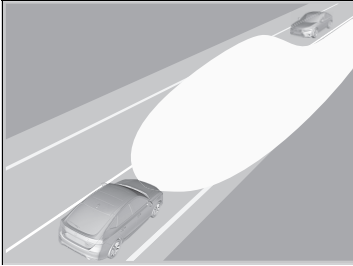

Při jízdě v noci přední kamera se širokým úhlem záběru detekuje světelné zdroje, například pouliční osvětlení nebo světla vozidel v protisměru nebo vozidel jedoucích vpředu. Systém podle situace automaticky přepíná mezi potkávacími a dálkovými světly. Systém navíc automaticky upravuje rozptyl světla dálkových světel, čímž omezuje oslnění řidičů vozidel jedoucích vpředu nebo v protisměru.

► Adaptivní světlomety*

Systém adaptivních světlometů nemusí být vždy aktivní v každé situaci. Tento systém slouží pouze jako asistence pro řidiče. Stále sledujte okolní prostředí a v případě potřeby přepínejte dálková a potkávací světla ručně.

Rozsah a vzdálenost, na kterou je kamera schopná rozpoznávat, se liší podle podmínek v okolí vozidla.

Pokud jde o manipulaci s kamerou připevněnou na vnitřní straně čelního skla, přečtěte si informace na níže uvedené stránce.

► Přední kamera se širokým úhlem záběru

Str. 545

Aby adaptivní světlomety fungovaly správně, postupujte takto:

- Na palubní desku nepokládejte žádné předměty, které odráží světlo.
- Čelní sklo okolo kamery udržujte čisté. Při čištění čelního skla dbejte opatrnosti, abyste čisticím prostředkem neznečistili objektiv kamery.
- Na plochu okolo kamery nelepte žádné předměty, nálepky ani folie.
- Nedotýkejte se objektivu kamery.

Pokud kamera utrpí silný náraz nebo je zapotřebí provést v okolí kamery opravy, poraďte se s dealerem.

Když posunete páčku z polohy potkávacích světel, kontrolka adaptivních světlometů zhasne.

* Není k dispozici u všech modelů

Jak používat adaptivní světlomety

Aktivace systému

Kontrolka adaptivních světlometů se rozsvítí a systém začne upravovat rozptyl světla dálkových světel, když jsou splněny všechny následující podmínky.

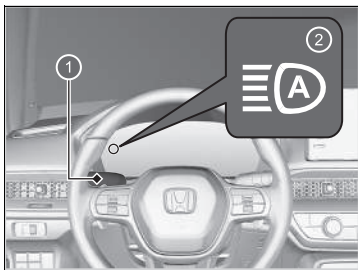

- 1 Spínač světel
- 2 Kontrolka adaptivních světlometů

Pokud se kontrolka adaptivních světlometů nerozsvítí, ani když byly všechny uvedené podmínky splněny, proveďte některý z níže uvedených postupů a kontrolka se rozsvítí.

- Páčku přitáhněte směrem k sobě a uvolněte ji.
- Přepněte spínač světel do polohy  a poté do polohy **AUTO**.

- Napájení je přepnuté do polohy ZAPNUTO.
- Spínač světel je v poloze **AUTO**.
- Páčka je v poloze potkávacích světel.
- Světlomety byly aktivovány automaticky.
- Venku je tma.

Adaptivní světlomety*

V následujících případech nemusí systém adaptivních světlometů přepnout světlomety správně nebo se může změnit načasování přepnutí. Pokud automatické přepínání světel nevyhovuje vašim zvyklostem, přepněte světlomety ručně.

- Jas světel vozidla jedoucího před vámi nebo za vámi je intenzivní nebo slabý.
- Špatná viditelnost kvůli počasí (déšť, sníh, mlha, zamrzlé čelní sklo atd.).
- Cestu před vámi osvětlují jiné zdroje světla, jako pouliční osvětlení, elektrické billboardy či světla jiných vozidel.
- Úroveň jasu cesty před vámi se neustále mění.
- Silnice je nerovná nebo klikatá.
- Náhle se před vámi objeví vozidlo nebo vozidlo před vámi nejede směrem od vás nebo proti vám.
- Vaše vozidlo je nakloněno vahou těžkého nákladu v zadní části.
- Dopravní značka, zrcadlo nebo jiný reflexní předmět před vámi odráží silné světlo směrem k vozidlu.
- Vpředu jedoucí vozidlo se často ztratí za stromy podél silnice nebo za svodidly.
- Vozidlo před vámi je motocykl, jízdní kolo, skútr nebo jiné malé vozidlo.

Systém adaptivních světlometů udržuje zapnutá potkávací světla, když:

- Stěrače čelního skla stírají vysokou rychlostí.
- Kamera detekuje hustou mlhu.

■ Automatické nastavení rozptylu světla

Systém začne automaticky upravovat rozptyl světla dálkových světel, jakmile je rychlost vozidla 40 km/h nebo vyšší. Rozptyl světla se mění v závislosti na rychlosti vozidla nebo za následujících okolností:

- Před vámi nebo v protisměru jede vozidlo se zapnutými světlomety nebo koncovými světly.
- Vozovka je dostatečně osvětlena pouličním osvětlením.

Pokud rychlost vozidla klesne na 24 km/h nebo méně, systém přestane automaticky upravovat rozptyl světla a přepne světlomety na potkávací světla.

■ Ruční přepínání mezi dálkovými a potkávacími světly

Chcete-li ručně přepnout světlomety na dálková nebo potkávací světla, postupujte následovně. Nezapomeňte, že pokud světla přepnete ručně, kontrolka adaptivních světlometů zhasne a adaptivní světlomety se deaktivují.

Používání spínače světel:

Otočte spínač světel do polohy .

- ▶ Chcete-li adaptivní světlomety znovu zapnout, přepněte spínač světel do polohy **AUTO**, když je páčka v poloze potkávacích světel, a kontrolka adaptivních světlometů se rozsvítí.

Adaptivní světlomety*

Jak vypnout systém adaptivních světlometů

Systém adaptivních světlometů můžete zapnout nebo vypnout.

- ▶ **Vlastní nastavení funkcí** Str. 348

* Není k dispozici u všech modelů

Stěrače a ostříkovače

■ Stěrače/ostříkovače čelního skla

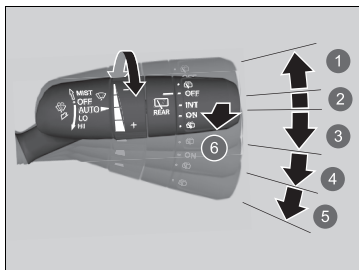

- ① MIST
- ② OFF
- ③ AUTO
- ④ LO: pomalé stírání
- ⑤ HI: rychlé stírání
- ⑥ Ostříkovač

Stěrače a ostříkovače čelního skla lze použít, když je režim napájení v poloze ZAPNUTO.

■ MIST

Stěrače stírají vysokou rychlostí, dokud neuvolníte páčku.

■ Spínač stěračů (OFF, AUTO, LO, HI)

Chcete-li změnit nastavení stěrače, posuňte páčku nahoru nebo dolů.

■ Ostříkovač

Stříká, když přitáhnete páčku směrem k sobě. Po uvolnění páčky na více než jednu sekundu se ostříkování zastaví, stěrače provedou dvě až tři další setřetí pro očistění čelního skla a potom se zastaví.

►► Stěrače a ostříkovače

POZNÁMKA

Stěrače nepoužívejte, když je čelní sklo suché. Dojde k poškrábání čelního skla nebo dojde k poškození gumových lišt.

POZNÁMKA

Pokud z ostříkovačů nevytéká žádná kapalina, ostříkovače vypněte. Mohlo dojít k poškození čerpadla.

Motor stěrače může chod elektromotoru dočasně zastavit a zabránit tak přetížení. Chod stěračů se během několika minut vrátí do normálního stavu.

POZNÁMKA

Za studeného počasí může dojít k přimrznutí lišt na čelní sklo. Použití stěračů v takovém stavu může stěrače poškodit. Vyhříváním čelní sklo zahřejte, teprve poté stěrače zapněte.

Pokud se stěrače zastaví kvůli překážce, jako je nahromaděný sníh, vozidlo zaparkujte na bezpečném místě.

Otočte spínač stěračů do polohy **OFF** (vypnuto) a nastavte režim napájení do polohy **PŘÍSLUŠENSTVÍ** nebo **VOZIDLO VYPNUTO**, poté odstraňte překážku.

■ Automatické přerušované stírání

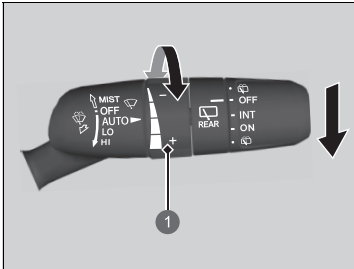

- 1 Seřizovací kroužek
 -: Nízká citlivost
 +: Vysoká citlivost

Pokud páčku posunete do polohy **AUTO**, stěrače čelního skla provedou jedno setření a přejdou do automatického režimu.

Stěrače fungují přerušovaně nízkou rychlostí nebo vysokou rychlostí a zastaví se podle intenzity deště, kterou snímač deště detekuje.

■ Nastavení citlivosti AUTO

Když je funkce stěrače nastavená do polohy **AUTO**, lze nastavit citlivost snímače deště (pomocí seřizovacího kroužku) tak, aby stěrače fungovaly podle vaší potřeby.

■ Automatické přerušované stírání

Snímač deště se nachází na níže uvedeném místě.

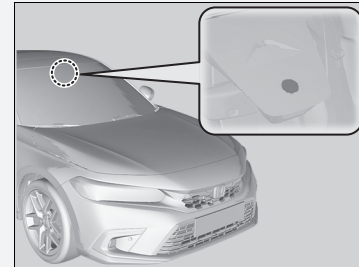

POZNÁMKA

Před následujícími úkony je nutno režim **AUTO** přepnout do polohy **OFF** (vypnuto), aby nedošlo k vážnému poškození systému stěračů:

- Mytí čelního skla
- Průjezd automyčkou
- Neprší

■ Zadní stěrač/ostříkovač

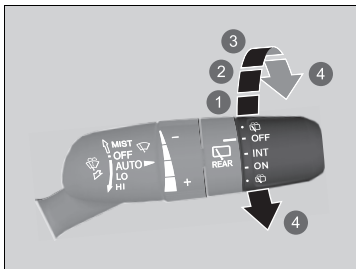

Stěrače a ostříkovače zadního skla lze použít, když je režim napájení v poloze ZAPNUTO.

■ Spínač stěračů (OFF, INT, ON)

Nastavení spínače stěračů změňte podle intenzity deště.

■ Ostříkovač ()

Stříká, když spínač přepnete do této polohy.

Přidržením se aktivuje zadní stěrač a ostříkovač.

Po uvolnění přestane ostříkovač ostříkovat, zadní stěrač provede několik setření a vrátí se do režimu zvoleného nastavením přepínače.

1 OFF

2 INT (přerušovaný chod)

3 ON (nepřetržitý chod)

4 Ostříkovač

■ Chod na zpátečku

Pokud zařadíte polohu **R** a stěrače čelního skla jsou aktivní, zadní stěrač se spustí automaticky, i když je jeho spínač vypnutý.

Chod stěrače čelního skla	Chod zadního stěrače
přerušovaný chod	přerušovaný chod
pomalý chod rychlý chod	nepřerušovaný chod

Modely s měřicím přístrojem typu A

Regulace jasu

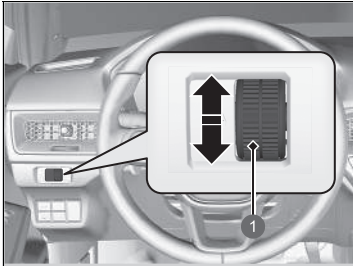

1 Otočný ovladač



Když je režim napájení v poloze ZAPNUTO, můžete k regulaci jasu přístrojové desky použít otočný ovladač jasu.

Zvýšení jasu: Otočte ovladač nahoru.

Ztlumení jasu: Otočte ovladač dolů.

Po několika sekundách po úpravě jasu se displej vrátí k předchozímu zobrazení.

■ Ukazatel úrovně jasu

Úroveň jasu se během nastavování zobrazuje na displeji.

►► Regulace jasu

Jas přístrojové desky se sníží za následujících podmínek:

- Napájení je přepnuté do polohy ZAPNUTO.
- Jsou zapnutá obrysová světla a venku je tma.

Jas lze nastavit pro různé situace, kdy jsou vnější světla zapnutá a kdy jsou vypnutá.

Modely s měřicím přístrojem typu B

Regulace jasu

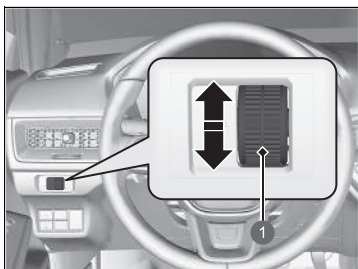

1 Otočný ovladač

Jas ukazatele se automaticky přizpůsobuje okolním světelným podmínkám.

- Pokud se intenzita okolního světla sníží, jas se také sníží.
- Pokud se intenzita okolního světla zvýší, jas se zvýší.

■ Ruční nastavení jasu

Jas přístrojové desky můžete nastavit pomocí otočného ovladače.

Zvýšení jasu: Otočte ovladač nahoru.

Ztlumení jasu: Otočte ovladač dolů.

- Nastavení můžete změnit, i když je okolní světlo jasné, avšak jas ukazatele se nezmění.

■ Ukazatel úrovně jasu

Úroveň jasu se během nastavování zobrazuje na displeji.

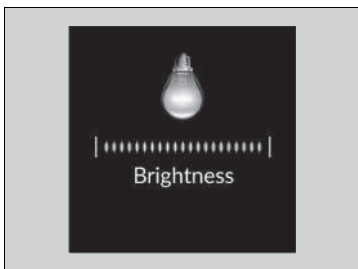

►► Regulace jasu

Po několika sekundách po úpravě jasu se displej vrátí k předchozímu zobrazení.

Tlačítko vyhřívání zadního skla / vyhřívání vnějších zrcátek

Chcete-li odmlžit zadní okno a zrcátka, stiskněte tlačítko vyhřívání zadního skla a vyhřívání vnějších zrcátek s režimem napájení v poloze ZAPNUTO.

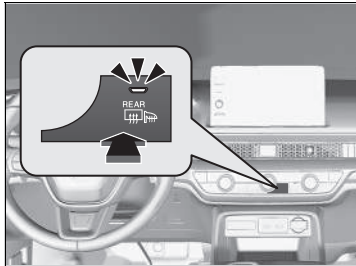

Odmlžování zadního skla a vyhřívání vnějších zrcátek se v závislosti na venkovní teplotě vypne automaticky po 10–30 minutách. K automatickému vypnutí však nedojde, je-li venkovní teplota 0 °C nebo nižší.

☒ Tlačítko vyhřívání zadního skla / vyhřívání vnějších zrcátek

Tento systém spotřebovává mnoho energie, proto jej po odmlžení skla vypněte. Systém také nepoužívejte po delší dobu, když je pohonný systém vypnutý. Mohl by se příliš vybit 12V akumulátor s následkem obtížného spuštění pohonného systému.

Po nastavení režimu napájení do polohy ZAPNUTO při venkovní teplotě pod 5 °C se může vyhřívání vnějšího zrcátka automaticky aktivovat na 10 minut.

Nastavení volantu

Výšku volantu a vzdálenost od vašeho těla lze nastavit tak, abyste volant mohli uchopit pohodlně se správným držením těla k řízení.

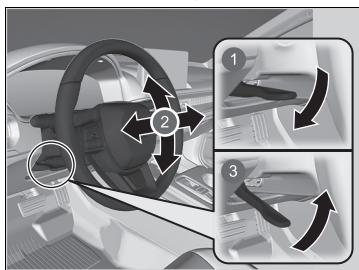

- 1 Uvolnit
- 2 Nastavit
- 3 Zajistit

1. Když vozidlo stojí, zatlačte seřizovací páčku volantu dolů.
► Seřizovací páčka volantu se nachází pod sloupkem řízení.
2. Volant posuňte nahoru nebo dolů, dovnitř nebo ven.
► Dbejte, abyste měli výhled na ukazatele a kontrolky na přístrojové desce.
3. Chcete-li polohu volantu zajistit, vytáhněte seřizovací páčku volantu nahoru.
► Jakmile nastavení polohy provedete, s volantem zkuste pohnout nahoru, dolů, dovnitř a ven, abyste se ujistili, že jste volant bezpečným způsobem zajistili na místě.

► Nastavení volantu

⚠ VÝSTRAHA

Nastavování polohy volantu za jízdy může způsobit ztrátu kontroly nad vozidlem a vážné zranění při nehodě.

Nastavení volantu provádějte pouze v zastaveném vozidle.

Vnitřní zpětné zrcátko

Úhel zpětného zrcátka nastavte vsedě se správným držením těla pro řízení.

Zpětné zrcátko s denní a noční polohou*

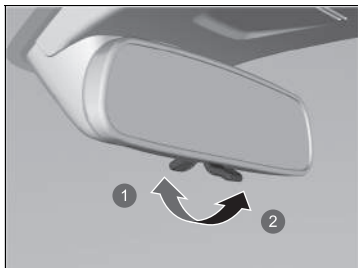

- 1 Denní poloha
- 2 Noční poloha

Polohu lze přepnout posouváním páčky. Noční poloha pomůže snížit míru oslnění od světlometů vozidel za vámi při jízdě ve tmě.

Zrcátka

Vnitřní a vnější zrcátka udržujte čistá, abyste měli co nejlepší výhled.

Než vyjedete, nastavte si zrcátka.

➤ **Přední sedadla** Str. 250

* Není k dispozici u všech modelů

■ Zpětná zrcátka s automatickým stmíváním *

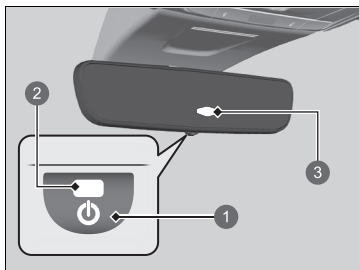

- ❶ Tlačítko AUTO
- ❷ Kontrolka AUTO
- ❸ Snímač

Při jízdě za tmy zpětné zrcátko s automatickým stmíváním sníží míru oslnění od světlometů vozidel za vámi. Stisknutím tlačítka AUTO tuto funkci zapnete a vypnete. Když je aktivovaná, rozsvítí se kontrolka AUTO.

►► Zpětná zrcátka s automatickým stmíváním *

Funkce automatického stmívání se vypne, je-li převodovka v poloze **R**.

Elektricky ovládaná vnější zrcátka

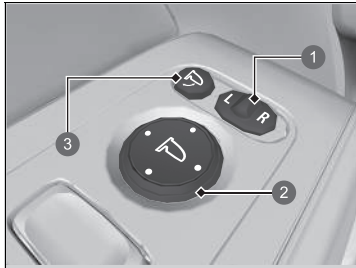

- ❶ Volicí spínač
- ❷ Seřizovací spínač
- ❸ Tlačítko sklápění

Nastavení vnějších zrcátek lze provádět, když je režim napájení v poloze ZAPNUTO.

■ Nastavení polohy zrcátek

L/R volicí spínač: Vyberte levé nebo pravé zrcátko. Po dokončení nastavení zrcátka spínač vraťte do středové polohy.

Spínač nastavení polohy zrcátek: Chcete-li zrcátkem hýbat, spínač stiskněte doleva, doprava, nahoru nebo dolů.

■ Sklopná vnější zrcátka

Stiskněte tlačítko sklápění, abyste vnější zrcátka sklopili nebo vyklopili.

■ Funkce automatického sklopení zpětného zrcátka

■ Sklopení vnějších zrcátek

Stiskněte na bezklíčovém dálkovém ovládaní tlačítko zamykání nebo se dotkněte snímače zámku dveří na předních dveřích.

► Zrcátka se začnou sklápět automaticky.

■ Vyklopení vnějších zrcátek

Pomocí vysílače dálkového ovládaní nebo systému bezklíčového vstupu odemkněte všechny dveře a vyklopně dveře.

► Zrcátka se začnou vyklápět automaticky.

☒ Funkce automatického sklopení zpětného zrcátka

Automatické vyklopení zrcátek nelze aktivovat automaticky, pokud byla sklopena pomocí tlačítka sklopení.

Funkci automatického sklopení zrcátek lze zapínat a vypínat.

☒ **Vlastní nastavení funkcí** Str. 348

Vnější zrcátka se automaticky nesklápí, pokud vozidlo zamknete zevnitř pomocí zámku nebo hlavního spínače zámků dveří.

Přední sedadla

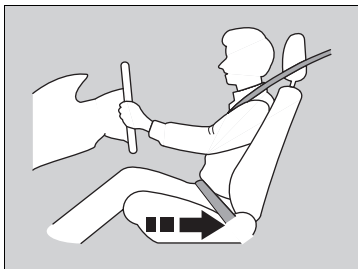

Posunutím dozadu vytvoříte dostatečný prostor.

Sedadlo řidiče nastavte co nejvíce dozadu tak, abyste zároveň měli vozidlo plně pod kontrolou. Musíte být schopni sedět vzpřímeně, opření o sedadlo, být schopni přiměřeným způsobem sešlápnout pedály bez nutnosti předklonit se a pohodlně držet volant. Sedadlo spolujezdce nastavte podobným způsobem tak, aby bylo co možná nejdále od předního airbagu v palubní desce.

» Sedadla

Úpravy nastavení sedadel vždy provádějte před jízdou.

» Přední sedadla

⚠ VÝSTRAHA

Sezení příliš blízko přednímu airbagu může při naplnění předních airbagů vést k vážnému nebo smrtelnému zranění.

Vždy sedte co nejdále od předních airbagů, avšak tak, abyste měli kontrolu nad vozidlem.

Kromě úprav nastavení sedadla lze také nastavit volant nahoru, dolů, dovníř a ven. Mezi středem volantu a hrudníkem ponechte vzdálenost alespoň 25 cm.

■ Nastavení poloh sedadel

■ Nastavení předních elektricky ovládaných sedadel*

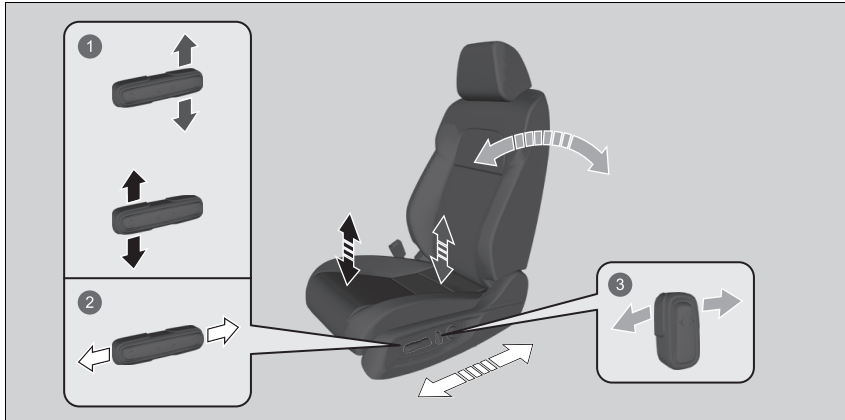

- 1 Výškové nastavení (pouze sedadlo řidiče)
- 2 Nastavení vodorovné polohy
- 3 Nastavení úhlu opěradla sedadla

* Není k dispozici u všech modelů

POKRAČOVÁNÍ

■ Nastavení předních ručně ovládaných sedadel*

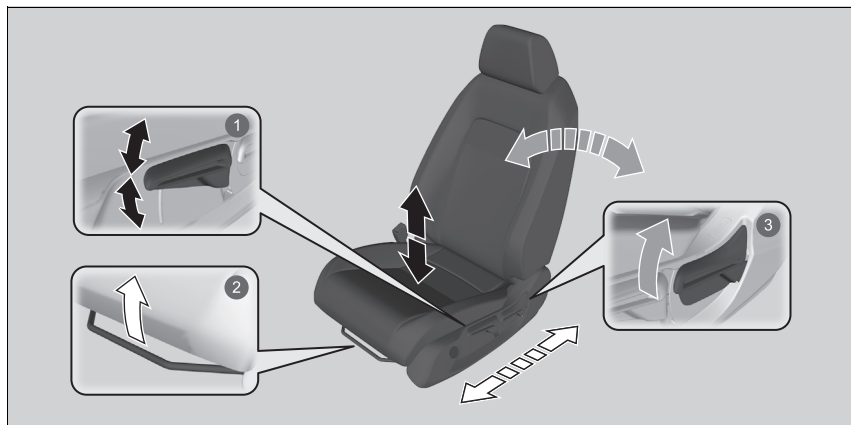

1 Výškové nastavení (pouze strana řidiče)

Povytažením nebo zatlačením páčky sedadlo zvýšte nebo snižte.

2 Nastavení vodorovné polohy

Povytahněte madlo, abyste sedadlem mohli hýbat, a poté madlo uvolněte.

3 Nastavení úhlu opěradla sedadla

Povytažením páčky můžete změnit úhel.

►► Nastavení předních ručně ovládaných sedadel*

Až sedadlo správně nastavíte, zahoupejte s ním dopředu a dozadu a ujistěte se, že je v zajištěné poloze.

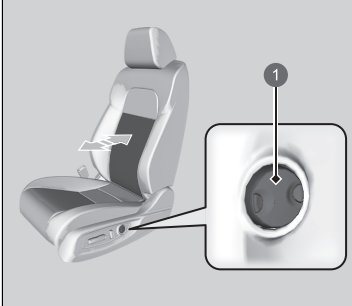
Elektricky ovládané sedadlo
řidiče a spolujezdce

1 Seřizovací spínač bederní opěry

■ Seřizovací spínač bederní opěry

Stiskněte přední část: Zvýší se celá bederní opěra.

Stiskněte zadní část: Sníží se celá bederní opěra.

Ručně ovládané sedadlo řidiče

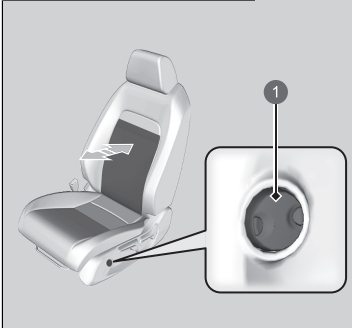

1 Seřizovací spínač bederní opěry

■ Nastavení opěradel sedadel

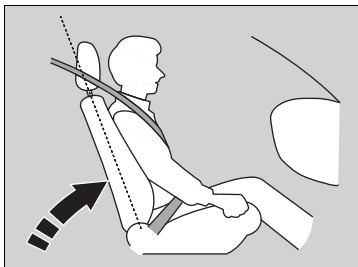

Opěradlo sedadla řidiče nastavte do pohodlné, vzpřímené polohy, mezi vaším hrudníkem a krytem airbagu na středu volantu ponechte dostatečný prostor.

Spolujezdec také musí nastavit své sedadlo do pohodlné, vzpřímené polohy.

Sklopení opěradla sedadla tak, že ramenní část pásu již nespočívá na hrudníku cestujícího, snižuje ochrannou schopnost pásu. Také zvyšuje pravděpodobnost sklouznutí pod pásem a vážného zranění při nehodě. Čím dále je opěradlo sedadla sklopeno, tím vyšší je riziko zranění.

► Nastavení opěradel sedadel

⚠ VÝSTRAHA

Příliš velký sklon opěradla sedadla může při nehodě vést k vážnému nebo smrtelnému zranění.

Opěradlo sedadla nastavte do vzpřímené polohy a o sedadlo se opřete.

Mezi vaše záda a opěradlo sedadla nekládejte žádné předměty, jako například polštář.

Mohlo by to narušit správnou funkci airbagů nebo bezpečnostního pásu.

Pokud se nemůžete dostat dostatečně daleko od volantu a zároveň dosáhnout na ovládací prvky, doporučujeme vám informovat se, zda by vám nemohl pomoci nějaký typ adaptivního vybavení.

Zadní sedadla

■ Sklopení zadních sedadel

Levou a pravou polovinu sedáku zadních sedadel můžete sklopit samostatně, čímž lze zvětšit zavazadlový prostor.

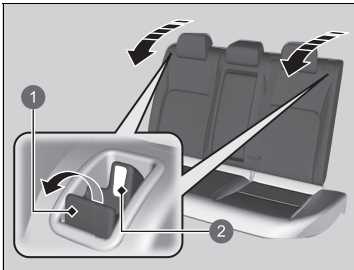

- ❶ Uvolňovací páčka
- ❷ Červený výčnělek

1. Opěrky hlavy nastavte do jejich nejnižší polohy.
2. Zatáhněte za uvolňovací páčku a opěradlo sedadla sklopte dolů.

▶▶ Sklopení zadních sedadel

⚠ VÝSTRAHA

Před jízdou se ujistěte, že opěradla sedadel jsou pevně zajištěna.

Opěradla zadních sedadel lze sklopit za účelem převozu větších předmětů v zavazadlovém prostoru.

Opěradlo sedadla se zajišťuje ve svislé poloze zatlačením vzad, až zacvakne, aby se červené výčnělky na uvolňovací páčce posunuly dolů.

Při vrácení opěradla sedadla do původní polohy je silně zatlačte dozadu.

Zkontrolujte, zda jsou všechny předměty v zavazadlovém prostoru nebo přesahující na zadní sedadla řádně zajištěny. Volné předměty mohou při prudkém brzdění vylétnout vpřed.

Přední sedadla musí být dostatečně vpředu, aby nekolidovala se sklopenými zadními sedadly.

■ Upozornění na předměty na zadním sedadle

Tato funkce vás před vystoupením z vozidla upozorní na možnou přítomnost cestujících nebo předmětů na zadních sedadlech. Aktivuje se, když je režim napájení nastaven do polohy VOZIDLO VYPNUTO, pokud byly krátce otevřeny zadní dveře před nastavením nebo po nastavení režimu napájení do polohy ZAPNUTO.



Když je režim napájení nastaven na VOZIDLO VYPNUTO, v informačním rozhraní řidiče se zobrazí připomenutí a zazní akustické upozornění.

▣ Upozornění na předměty na zadním sedadle

Když je režim napájení nastaven do polohy VOZIDLO VYPNUTO, připomenutí zhasne a funkce se ukončí.

Připomenutí se nezobrazí, pokud do 10 minut od manipulace se zadními dveřmi nebyl režim napájení nastaven do polohy ZAPNUTO.

Systém nerozpozná cestující na zadních sedadlech. Rozpozná však, když se zadní dveře otevřou a zavřou, což může znamenat, že se na zadních sedadlech nachází osoby nebo předměty.

Nastavení upozornění lze vypnout.

▣ **Vlastní nastavení funkcí** Str. 348

Sezení správným způsobem

Poté, co všichni cestující dokončí nastavení svých sedadel a opěrek hlavy* a připoutají se, je velice důležité, aby i nadále seděli vzpřímeně, opření o sedadlo a s nohama na zemi, dokud vozidlo bezpečným způsobem nezaparkuje a systém pohonu nebude vypnutý.

Nesprávné sezení může zvýšit pravděpodobnost zranění při nehodě. Pokud se například cestující skrčí, lehne si, otočí se bokem, usadí se dopředu, nahne se vpřed nebo do stran, zvedne jednu nebo obě nohy, výrazně se zvyšuje pravděpodobnost zranění při nehodě.

Navíc cestující, který není na místě na předním sedadle, může při nehodě být vážně nebo smrtelně zraněn nárazem do vnitřních částí vozidla nebo nárazem naplňujícího se airbagu.

Sezení správným způsobem

VÝSTRAHA

Nesprávné sezení nebo sezení mimo správnou polohu může při nehodě vést k vážnému nebo smrtelnému zranění.

Vždy sedte vzpřímeně, opření o sedadlo, s nohama na zemi.

* Není k dispozici u všech modelů

Opěrky hlavy

Vaše vozidlo je vybaveno opěrkami hlavy na všech místech k sezení.

■ Nastavení poloh předních opěrek hlavy

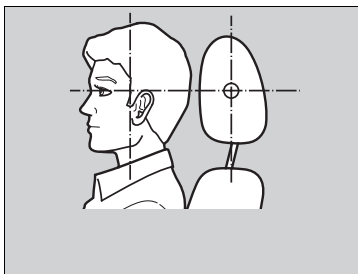

Hlavu umístěte na střed opěrky hlavy.

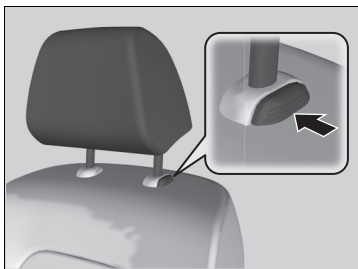

Přední opěrky hlavy jsou nejúčinnější ochranou proti riziku hyperflexe krku a jiných zranění způsobených nárazem zezadu, jestliže střed hlavy cestujícího spočívá na středu opěrky hlavy. Horní okraj uší cestujícího musí být v jedné rovině se středem opěrky hlavy.

Chcete-li opěrku hlavy zvýšit:

Zatáhněte za ni vzhůru.

Chcete-li opěrku hlavy snížit:

Zatlačte na ni, současně stiskněte uvolňovací tlačítko.

►► Opěrky hlavy

⚠ VÝSTRAHA

Nesprávně umístění opěrek hlavy snižuje jejich účinnost a zvyšuje pravděpodobnost vážného zranění při nehodě.

Dbejte, aby opěrky hlavy byly před jízdou správně nastavené na svém místě.

Má-li systém opěrek hlavy fungovat správně:

- Na opěrky hlavy nebo nohy opěrky nezavěšujte žádné předměty.
- Mezi cestujícího a opěradlo sedadla neumísťujte žádné předměty.
- Každou opěrku namontujte na její správné místo.

■ Změna polohy opěrek hlavy na krajních zadních sedadlech

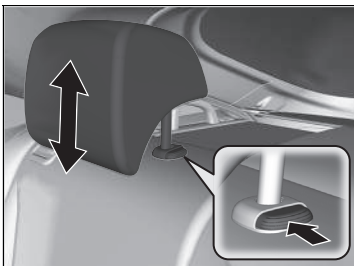

Cestující sedící na krajním zadním sedadle musí dříve, než se vozidlo dá do pohybu, nastavit výšku opěrky hlavy do vhodné polohy.

Chcete-li opěrku hlavy zvýšit:

Zatáhněte za ni vzhůru.

Chcete-li opěrku hlavy snížit:

Zatlačte na ni, současně stiskněte uvolňovací tlačítko.

■ Demontáž a opětovná montáž opěrek hlavy na předních a zadních místech k sezení

Opěrky hlavy na předních a zadních místech k sezení lze při čištění nebo opravě vyjmout.

Postup demontáže opěrky hlavy:

Opěrku co nejvíce vytáhněte. Poté stiskněte uvolňovací tlačítko a vytáhněte ji vzhůru a ven.

Postup montáže opěrky hlavy:

Nohy opěrky zasuňte zpět na místo, poté nastavte vhodnou výšku a současně stiskněte uvolňovací tlačítko. Zatáhnutím za opěrku vzhůru se přesvědčte, zda je zajištěná na místě.

☒ Demontáž a opětovná montáž opěrek hlavy na předních a zadních místech k sezení

⚠ VÝSTRAHA

Pokud opěrky hlavy nenamontujete zpět, nebo je nenamontujete zpět správně, může to při nehodě vést k vážnému zranění.

Před jízdou vždy opěrky hlavy nasadte zpět.

Loketní opěrka

■ Používání loketní opěrky předních sedadel

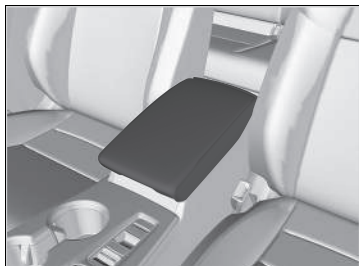

Víko konzoly lze použít jako loketní opěrku.

■ Používání loketní opěrky zadních sedadel

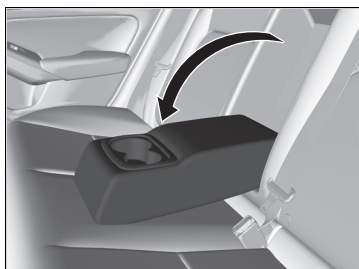

Vytáhněte ven opěrku v opěradle středového sedadla.

Vnitřní světla

Spínače vnitřního světla

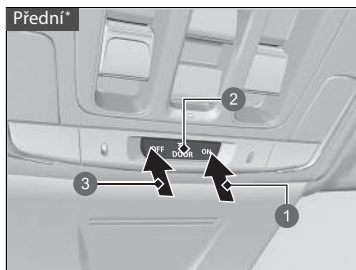

- 1 Zapnuto
- 2 Poloha aktivovaná dveřmi
- 3 Vypnuto

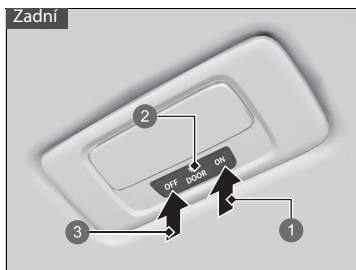

- 1 Zapnuto
- 2 Poloha aktivovaná dveřmi
- 3 Vypnuto

ON

Stropní světlo se rozsvítí bez ohledu na to, zda jsou dveře otevřené nebo zavřené.

Aktivace dveřmi

Vnitřní světla se rozsvítí v následujících situacích:

- Pokud jsou některé dveře otevřené.
- Odemknete dveře řidiče.
- Když je režim napájení ve stavu VOZIDLO VYPNUTO.

OFF

Vnitřní světla zůstanou svítit bez ohledu na to, zda jsou dveře otevřené nebo zavřené.

Spínače vnitřního světla

V poloze aktivované dveřmi vnitřní světla zeslábnou a zhasnou přibližně 30 sekund po zavření dveří. Světla zhasnou po 30 sekundách v následujících situacích:

- Když odemknete dveře řidiče, avšak neotevřete je.
- Když nastavíte režim napájení do stavu VOZIDLO VYPNUTO, ale neotevřete dveře.

Dobu stmívání vnitřního světla můžete změnit.

➔ **Vlastní nastavení funkcí** Str. 348

Vnitřní světla zhasnou okamžitě v následujících situacích:

- Když zavřete dveře řidiče.
- Když zavřete dveře řidiče v režimu PŘÍSLUŠENSTVÍ.
- Když nastavíte režim napájení do polohy ZAPNUTO.

Když ponecháte některé dveře otevřené a režim napájení je v poloze VOZIDLO VYPNUTO, vnitřní osvětlení zhasne přibližně po 15 minutách.

Abyste předešli vybití 12V akumulátoru, nenechávejte osvětlení interiéru dlouho zapnuté, pokud je pohonný systém vypnutý.

* Není k dispozici u všech modelů

■ Spínače čtecích světel

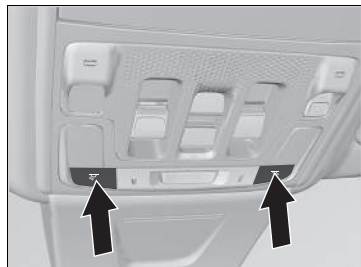

Čtecí světla lze rozsvítit a zhasnout stisknutím tlačítek.

►► Spínače čtecích světel

Modely s panoramatickým střešním oknem

Je-li spínač předního vnitřního světla v poloze aktivace dveřmi a některé dveře jsou otevřené, pak čtecí světlo po stisku spínačů nezhasne.

Odkládací prostory

■ Odkládací schránka

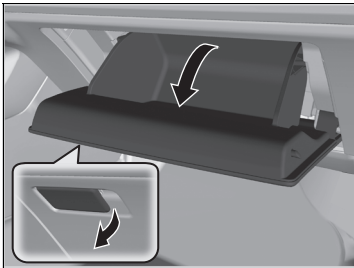

Chcete-li odkládací schránku otevřít, zatáhněte za páčku.

►► Odkládací schránka

▲ VÝSTRAHA

Otevřená odkládací schránka může při nehodě způsobit spolujezdci vážné zranění, dokonce i když je spolujezdec připoután bezpečnostním pásem.

Za jízdy vždy nechte odkládací schránku zavřenou.

■ Odkládací prostor konzoly

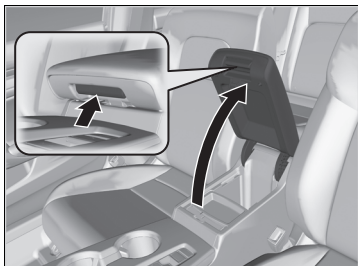

Chcete-li odkládací prostor konzoly otevřít, zatáhněte za držadlo.

■ Odnímatelná přihrádka

Přihrádka v odkládacím prostoru konzoly je odnímatelná. Chcete-li přihrádku vyjmout, jednoduše ji zvedněte.

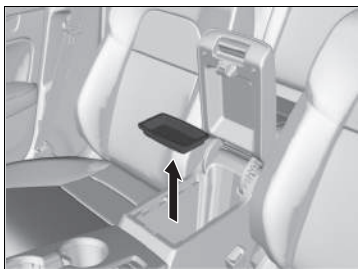

■ Držáky nápojů



■ Držáky nápojů na předních sedadlech

Jsou umístěny v konzole mezi předními sedadly.



■ Držáky nápojů v předních dveřích

Nacházejí se na kapsách v předních dveřích.

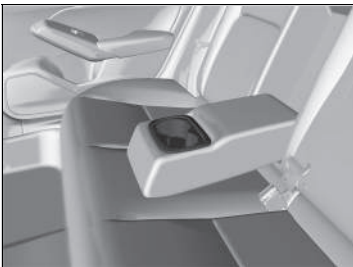

■ Držáky nápojů na zadních sedadlech

Chcete-li použít držáky nápojů na zadních sedadlech, sklopte loketní opěrkou dolů.

►► Držáky nápojů

POZNÁMKA

Rozlité tekutiny poškozují čalounění, koberce a elektrické součásti interiéru.

Při používání držáků nápojů dbejte opatrnosti. Horké kapaliny vás mohou opařit.



■ **Držáky nápojů v zadních dveřích**

Nacházejí se na kapsách v zadních dveřích.

■ Věšáky na oděvy

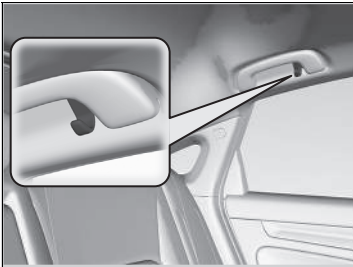

Věšáky na oděvy jsou vzadu na zadním levém a pravém madle.

■ Háček na zavazadla

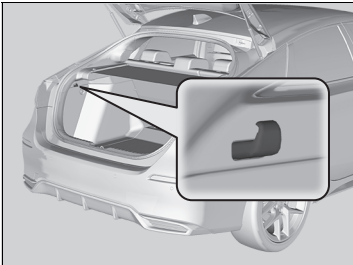

Háček na zavazadla v zavazadlovém prostoru lze použít k zavěšení lehkých předmětů.

► Věšáky na oděvy

Věšáky na oděvy nejsou navrženy k tomu, aby unesly velké nebo těžké předměty.

► Háček na zavazadla

POZNÁMKA

Na háček na zavazadla nevěste velké předměty nebo předměty s hmotností vyšší než 3 kg. Těžké nebo velké předměty mohou věšák poškodit.

■ Kotvicí úchyty

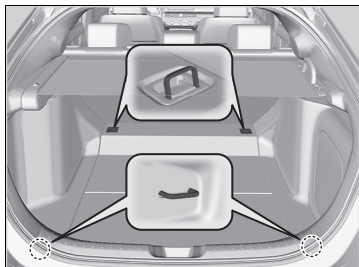

Ke kotvicím úchytům na podlaze zavazadlového prostoru můžete upevnit síť zajišťující předměty.

▣ Kotvicí úchyty

Zajistěte, aby nikdo neměl přístup k předmětům v zavazadlovém prostoru za jízdy. Volné předměty mohou při prudkém brzdění způsobit zranění.

■ Kryt zavazadlového prostoru

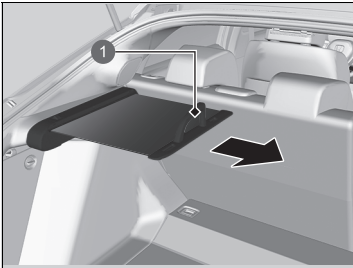

1 Rukojeť

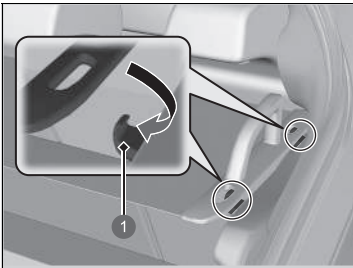

1 Háčky

K zakrytí zavazadlového prostoru lze použít kryt zavazadlového prostoru.

■ Vytažení

Vysuňte kryt ven a zavěste oba konce na háčky.

Při ukládání jej sejměte z háčků a plynule vraťte zpět.

►► Kryt zavazadlového prostoru

Nemanipulujte s předměty v zavazadlovém prostoru za jízdy.

Při prudkém brzdění může dojít ke zranění.

Neskládejte předměty v zavazadlovém prostoru do výšky přesahující horní okraj sedadla. Mohly by zablokovat výhled a v případě prudkého zastavení by mohly proniknout do vozidla.

Aby nedošlo k poškození krytu zavazadlového prostoru:

- Nepokládejte na kryt zavazadlového prostoru žádné předměty.
- Nepokládejte na kryt zavazadlového prostoru žádná břemena.

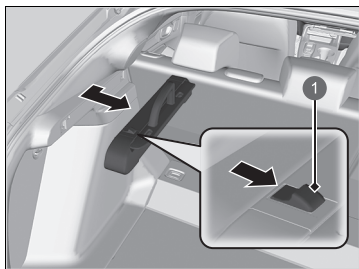

1 Páčka

■ Vyjmutí:

Posuňte páčku na krytu zavazadlového prostoru, přitáhněte jej k sobě a vyjměte.

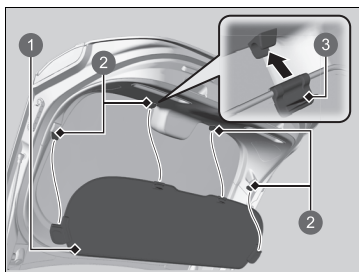

- 1 Nástavec
- 2 Přichytky
- 3 Jazýček

■ Rozšíření krytu zavazadlového prostoru

Nástavec je připevněn k zadní části výklopných dveří čtyřmi přichytkami. Rozšiřuje krytou oblast po zavření výklopných dveří. Nástavec sundáte odepnutím od výklopných dveří. Při opětovném nasazování nástavce dávejte pozor, aby jazýčky byly na bližší straně.

■ Držák slunečních brýlí*



Chcete-li držák brýlí otevřít, stiskněte a uvolněte prohlubeň. Chcete-li jej zavřít, znovu jej přitlačte, až zacvakne.

Do tohoto držáku můžete uložit brýle a jiné malé předměty.

▣ Držák slunečních brýlí*

Držák nechejte za jízdy zavřený, s výjimkou doby přístupu k uloženým předmětům.

* Není k dispozici u všech modelů

Další komfortní prvky interiéru

■ Napájecí zásuvky příslušenství

Napájecí zásuvky příslušenství lze používat, když je režim napájení v poloze PŘÍSLUŠENSTVÍ nebo ZAPNUTO.

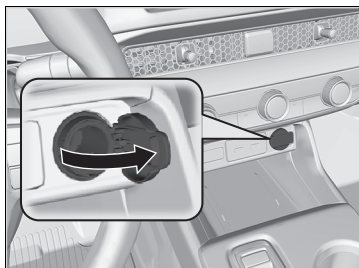

■ Panel konzoly

K použití otevřete kryt.

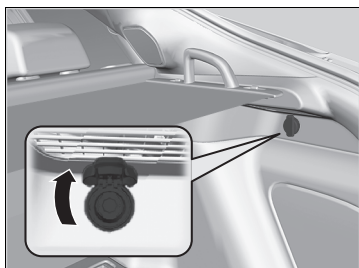

■ Zavazadlový prostor

K použití otevřete víko konzoly a kryt.

⌘ Napájecí zásuvky příslušenství

Nezasunujte do ní vložku zapalovače cigaret automobilového typu. Napájecí zásuvka příslušenství by se mohla přehřát.

Napájecí zásuvka příslušenství je určena k napájení příslušenství na stejnosměrný proud 12 V se jmenovitým příkonem do 180 W (15 A).

Abyste předešli vybití 12V akumulátoru, napájecí zásuvku příslušenství používejte, pouze pokud je pohonný systém zapnutý.

Pokud napájecí zásuvku příslušenství nepoužíváte, zavřete její krytku, aby dovnitř nevnikly malé předměty.

Bezdrátová nabíječka *

Abyste mohli bezdrátovou nabíječku použít, musí být režim napájení v poloze PŘÍSLUŠENSTVÍ nebo ZAPNUTO.

Jakákoli zařízení kompatibilní s bezdrátovým nabíjením Qi nabijete v místě označené symbolem  následovně:

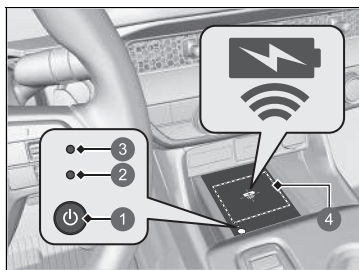

- 1 Tlačítko  (napájení)
- 2 Zelená kontrolka
- 3 Žlutá kontrolka
- 4 Místo nabíjení

1. Systém můžete zapnout nebo vypnout stisknutím a podržením tlačítka  (napájení).
 - Při aktivaci systému se rozsvítí zelená kontrolka.
2. Umístěte zařízení na místo nabíjení.
 - Systém začne zařízení automaticky nabíjet a rozsvítí se žlutá kontrolka.
 - Zkontrolujte, zda je zařízení kompatibilní se systémem, a umístěte ho na správnou stranu v místě nabíjení.
3. Po dokončení nabíjení se rozsvítí zelená kontrolka.
 - Žlutá kontrolka zůstane svítit v závislosti typu zařízení.

Bezdrátová nabíječka *

POZOR

Kovové předměty mezi nabíječkou a nabíjeným zařízením se zahřívají a mohou vás spálit.

- Před nabíjením zařízení vždy nejprve odstraňte z nabíječky vše, co tam nepatří.
- Povrch nesmí být zaprášený ani jinak znečištěný.
- Zabraňte kontaktu nabíječky a zařízení s tekutinou (vodou, nápojem apod.).
- K čištění nabíječky nepoužívejte olej, tuk, alkohol, benzín či ředidlo.
- Během nabíjení nezakrývejte systém ručníkem, oděvy či jinými předměty.
- Nepoužívejte přípravky ve spreji, neboť by rozprašovaná tekutina mohla přijít do kontaktu s povrchem nabíječky.

Tento systém spotřebovává velké množství energie. Systém nepoužívejte po delší dobu, když je pohonný systém vypnutý. Mohl by se příliš vybit 12V akumulátor s následkem obtížného spuštění pohonného systému.

Při použití bezdrátové nabíječky se podívejte do uživatelské příručky dodané s kompatibilním zařízením, které chcete nabíjet.

■ Pokud se nabíjení nespustí

Proveďte některé z řešení uvedených v následující tabulce.

Kontrolka		Příčina	Řešení
Zelená a žlutá	Blikají současně	Mezi místem nabíjení a zařízením je překážka.	Odstraňte překážku.
		Zařízení není umístěno v místě nabíjení.	Zvedněte a přemístěte zařízení do středu místa nabíjení, který je označen symbolem  .
		Zvýší se teplota podložky bezdrátové nabíječky.	Dočasně přerušte nabíjení zařízení. Počkejte, než teplota klesne a pokuste se nabít zařízení znovu.
Žlutá	Bliká	Bezdrátová nabíječka má závadu.	Za účelem provedení opravy se obraťte na prodejce.

►► Bezdrátová nabíječka *

Bezdrátová nabíječka podporuje až 15 W, ale rychlost nabíjení se liší podle zařízení a dalších podmínek.

POZNÁMKA

Neumísťujte během nabíjení do místa nabíjení žádná magnetická záznamová média ani přesné přístroje. Magnetické pole může způsobit ztrátu dat na vašich kartách (např. platebních). Může mít rovněž vliv na přesné přístroje (např. hodinky).

„Qi“ a  jsou registrované obchodní známky konsorcia Wireless Power Consortium (WPC).

V následujících případech může být nabíjení zastaveno nebo nebude zahájeno:

- Zařízení je již plně nabitě.
- Teplota zařízení je během nabíjení příliš vysoká.
- Jste na místě se silným elektromagnetickým zářením nebo šumem, např. TV vysílač, elektrárna nebo čerpací stanice.
- Zařízení má kryt, pouzdro nebo příslušenství, které není kompatibilní s bezdrátovým nabíjením.

Nejsou-li velikost nebo tvar nabíjecí strany zařízení vhodné pro použití v místě nabíjení, nemusí se zařízení správně nabít.

Ne všechna zařízení jsou kompatibilní s tímto systémem.

Místo nabíjení i zařízení se během nabíjení obvykle zahřívá.

►► Bezdrátová nabíječka *

V následujících případech může být nabíjení přechodně přerušeno:

- Všechny dveře a výklopné dveře jsou zavřené
– aby nedošlo k narušení správné funkce systému bezklíčového vstupu.
- Změníte polohu zařízení.

Nenabíjete v místě nabíjení více než jedno zařízení.

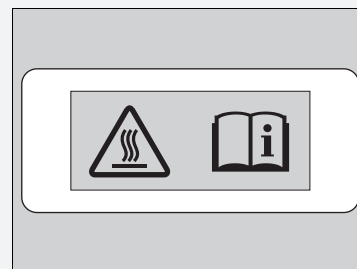

Riziko popálenin:

Jakékoli kovové předměty umístěné mezi nabíječku a zařízení se mohou zahřát.

Pokud se zařízení příliš zahřeje a aktivuje se funkce ochrany jeho baterie, může se nabíjet extrémně pomalu nebo se nebude nabíjet vůbec.

Teplota, při které se aktivuje funkce ochrany baterie, závisí na zařízení.

* Není k dispozici u všech modelů

■ Vyhřívání volantu *



Vyhřívání volantu lze používat, když je režim napájení v poloze ZAPNUTO.

Stiskněte tlačítko na spodní straně volantu.

Po dosažení příjemné teploty vyhřívání vypněte dalším stisknutím tlačítka.

Vyhřívání volantu se při každém zapnutí pohonného systému vypne, i když jste jej při poslední jízdě zapnuli.

▣ Vyhřívání volantu *

Je-li pohonný systém vypnutý, nepoužívejte vyhřívání volantu nepřetržitě. Mohl by se příliš vybit 12V akumulátor s následkem obtížného spuštění pohonného systému.

■ Vyhřívání předních sedadel



Vyhřívání sedadel lze použít, když je režim napájení v poloze ZAPNUTO.



Stiskněte tlačítko vyhřívání sedadel:

Jednou – nastavení HI (svítí tři kontrolky)

Dvakrát – nastavení MID (svítí dvě kontrolky)

Třikrát – nastavení LO (nízká intenzita – svítí jedna kontrolka)

Čtyřikrát – nastavení OFF (nesvítí žádná kontrolka)

Pokud zapnete režim napájení poté, co byl vypnut, předchozí nastavení zůstane zachováno.

►► Vyhřívání předních sedadel

▲ VÝSTRAHA

Při použití vyhřívání sedadel může dojít k popáleninám způsobeným teplem.

Osoby se sníženou schopností vnímání teploty (například osoby s cukrovkou, poškozením nervů dolních končetin nebo paralýzou) nebo s citlivou pokožkou by neměly vyhřívání sedadel používat.

Je-li pohonný systém vypnutý, vyhřívání sedadel nepoužívejte ani v poloze LO. Za těchto podmínek může dojít k oslabení 12V akumulátoru, což může způsobit obtížné spouštění pohonného systému.

Po určité době se nastavení intenzity vyhřívání předních sedadel automaticky sníží vždy o jednu úroveň a nakonec se vyhřívání předních sedadel zcela vypne. Tento interval závisí na teplotě ve vozidle.

Používání automatické klimatizace

Systém automatické klimatizace udržuje vámi zvolenou teplotu interiéru. Systém rovněž vybere vhodný poměr ohřátého nebo ochlazeného vzduchu, který co nejrychleji zvýší nebo sníží teplotu interiéru podle vaší volby.

Používejte systém, když je pohonný systém zapnutý.

1. Stiskněte tlačítko **AUTO**.
2. Teplotu interiéru lze nastavit regulátorem teploty na straně řidiče nebo spolujezdce.
3. Stisknutím tlačítka **ON/OFF** (zapnuto/vypnuto) režim zrušíte.

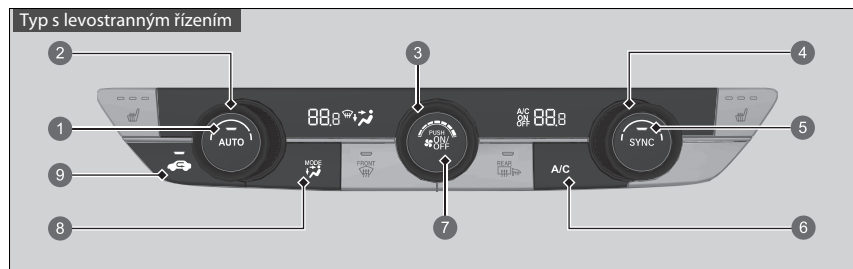

- 1 Tlačítko **AUTO**
- 2 Otočný ovladač regulace teploty na straně řidiče
- 3 Ovládací regulátor ventilátoru
- 4 Otočný ovladač regulace teploty na straně spolujezdce
- 5 Tlačítko **SYNC**
- 6 Tlačítko **A/C** (klimatizace)
- 7 Tlačítko **ON/OFF**
- 8 Otočný ovladač **MODE**
 - Ventilací otvory v palubní desce
 - Ventilací otvory v palubní desce a podlaze
 - Ventilací otvory v podlaze
 - Ventilací otvory vyhřívání čelního skla a v podlaze
- 9 Tlačítko recirkulace

Používání automatické klimatizace

Pokud je automatická klimatizace v poloze **AUTO** a stisknete jakékoli tlačítko, bude prioritou přiřazena funkci stisknutého tlačítka.

Kontrolka tlačítka **AUTO** zhasne, avšak funkce nesouvisející se stisknutým tlačítkem budou řízeny automaticky.

Aby nedošlo ke vhánění studeného vzduchu zvenku, ventilátor se nemusí zapnout ihned po stisknutí tlačítka **AUTO**.

Pokud je v interiéru příliš horko, lze jej ochladit rychleji částečným otevřením oken, přepnutím systému do automatického režimu a nastavením nízké teploty. Režim čerstvého vzduchu přepněte do režimu recirkulace, dokud se teplota nesníží.

Pokud teplotu nastavíte na dolní nebo horní mez, zobrazí se **Lo** nebo **Hi**.

Stisknutím tlačítka **ON/OFF** se automatická klimatizace zapíná a vypíná. Po zapnutí se systém vrátí k poslední volbě.

Je-li aktivní režim **ECON**, automatická klimatizace pravděpodobně sníží výkon chlazení.

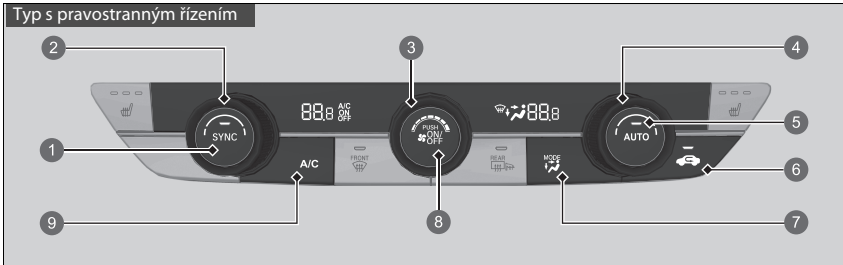

- 1 Tlačítko **SYNC**
- 2 Otočný ovladač regulace teploty na straně spolujezdce
- 3 Ovládací regulátor ventilátoru
- 4 Otočný ovladač regulace teploty na straně řidiče
- 5 Tlačítko **AUTO**
- 6 Tlačítko recirkulace
- 7 Otočný ovladač **MODE**
 - Ventilací otvory v palubní desce
 - Ventilací otvory v palubní desce a podlaze
 - Ventilací otvory v podlaze
 - Ventilací otvory vyhřívání čelního skla a v podlaze
- 8 Tlačítko **ON/OFF**
- 9 Tlačítko **A/C** (klimatizace)

■ Přepínání mezi režimy recirkulace a čerstvého vzduchu

Stiskněte tlačítko (recirkulace) a přepněte režim podle okolních podmínek. Režim recirkulace (kontrolka svítí): Recirkuluje vzduch z interiéru vozidla prostřednictvím systému.

Režim čerstvého vzduchu (kontrolka nesvítí): Udržuje vnější ventilaci. V normálních situacích udržuje systém v režimu čerstvého vzduchu.

■ Rozmrazování čelního skla a oken

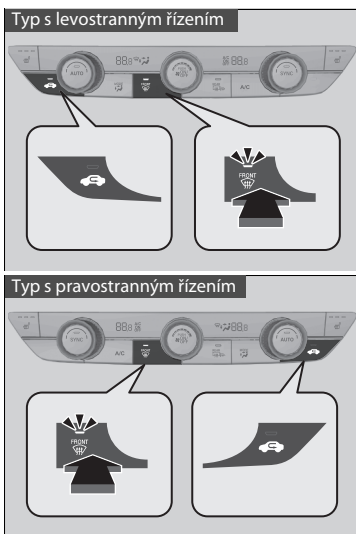

Stisknutím tlačítka  (vyhřívání čelního skla) se zapne systém klimatizace a automaticky se přepne do režimu čerstvého vzduchu.

Dalším stisknutím tlačítka  se systém vypne a vrátí se k předchozímu nastavení.

►► Rozmrazování čelního skla a oken



V zájmu vlastní bezpečnosti zajistěte, abyste před jízdou měli jasný výhled.

Teplotu nenastavujte do blízkosti dolního nebo horního limitu.

Pokud čelní sklo přijde do styku se studeným vzduchem, vnější plocha čelního skla se může zamlžit.

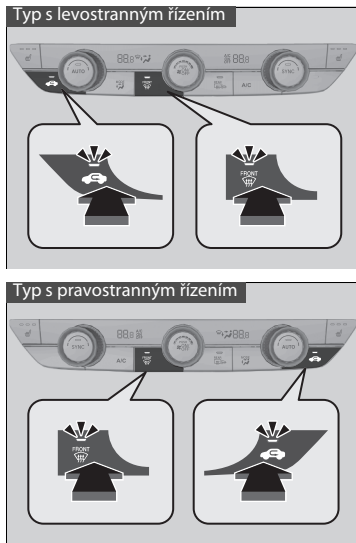
■ Rychlé odmrazení oken



1. Stiskněte tlačítko 
2. Stiskněte tlačítko 

►► Rychlé odmrazení oken

Po odmrazení oken přepněte do režimu čerstvého vzduchu. Ponecháte-li systém v režimu recirkulace, vlhkost může způsobit zamlžení oken. To zhoršuje viditelnost.

■ Režim synchronizace

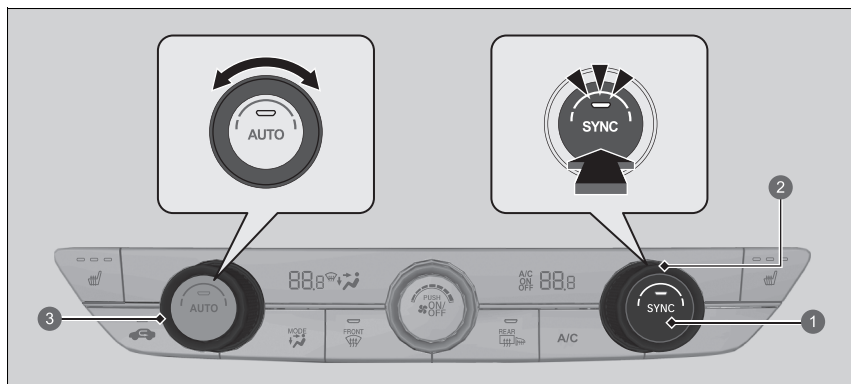

- 1 Tlačítko **SYNC**
- 2 Otočný ovladač regulace teploty na straně spolujezdce
- 3 Otočný ovladač regulace teploty na straně řidiče

V režimu synchronizace lze teplotu pro stranu řidiče a stranu spolujezdce nastavit synchronizovaně.

1. Stiskněte tlačítko **SYNC**.
► Systém se přepne do režimu synchronizace.
2. Pomocí regulátoru teploty na straně řidiče nastavte teplotu interiéru.

Pro návrat do dvouzónového režimu stiskněte tlačítko **SYNC** nebo změňte nastavení teploty na straně spolujezdce.

► Režim synchronizace

Stisknete-li tlačítko , systém přepne do režimu synchronizace.

Pokud je systém ve dvouzónovém režimu, lze teplotu pro stranu řidiče a stranu spolujezdce nastavit samostatně.

Snímače automatické klimatizace

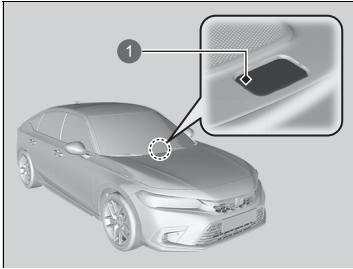

Systém automatické klimatizace je vybaven snímači. Nezakrývejte je ani je nepolijte žádnými tekutinami.

❶ Snímač

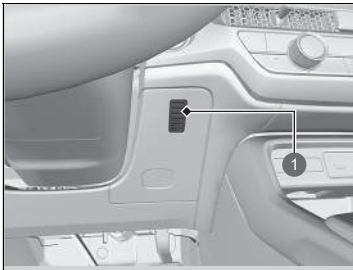

❶ Snímač

Funkce

Tato kapitola popisuje, jak lze ovládat jednotlivé technologické funkce.

Audiosystém	286
Displej audiosystému	288
Chybová hlášení audiosystému	383
Obecné informace o audiosystému	384
Tísňové volání (eCall)	394
Doplnění paliva doporučeno	399

Informace o audiosystému

Audiosystém nabízí FM/AM rádio a službu digitálního rozhlasového vysílání (DAB). Systém také přehrává obsah z paměťových zařízení USB, zařízení iPod, iPhone, *Bluetooth*[®] a smartphonů.

Audiosystém lze ovládat tlačítky a ovladači na panelu, pomocí prvků dálkového ovládání na volantu nebo pomocí ikon rozhraní dotykové obrazovky.

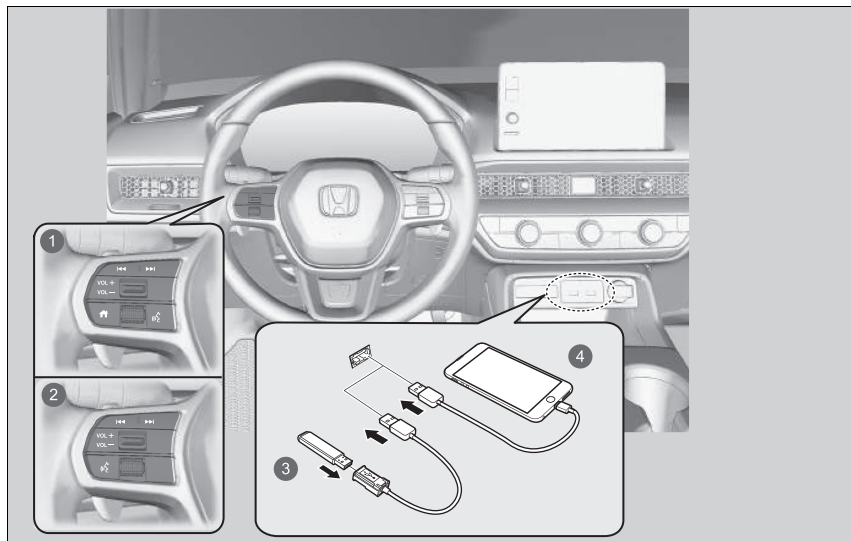

- 1 Dálková ovládání (modely s měřicím přístrojem typu A)
- 2 Dálková ovládání (modely s měřicím přístrojem typu B)
- 3 Paměťové zařízení USB
- 4 iPod

Ochrana proti krádeži audiosystému

Audiosystém je vyřazen z provozu, pokud je odpojen od zdroje napájení, například při odpojení nebo vybití 12V akumulátoru. Za určitých podmínek může systém zobrazit obrazovku pro zadání kódu. Pokud k tomu dojde, proveďte reaktivaci audiosystému.

■ Reaktivace audiosystému

1. Nastavte režim napájení do polohy ZAPNUTO.
2. Zapněte audiosystém.
3. Stiskněte a podržte otočný volič **VOL/**  **AUDIO** (hlasitost/zapnutí) déle než dvě sekundy.
 - ▶ K reaktivaci audiosystému dojde, když řídicí jednotka audiosystému vytvoří spojení s řídicí jednotkou vozidla. V případě, že řídicí jednotka nerozpozná jednotku audiosystému, musíte navštívit dealera a nechat jednotku audiosystému zkontrolovat.

Spuštění

Displej audiosystému se po nastavení režimu napájení do polohy PŘÍSLUŠENSTVÍ nebo ZAPNUTO automaticky zapne. Po zapnutí se zobrazí následující obrazovka o přenosu dat.

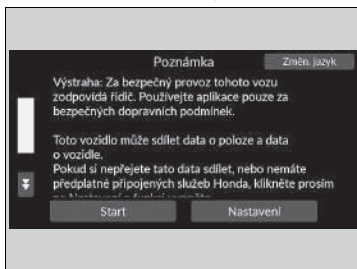

Vyberte možnost **Start**.

▶ Pokud nevyberete možnost **Start**, systém po určité době automaticky přejde na domovskou obrazovku.

▶ Pokud není zjištěno žádné zaregistrované zařízení, vyberte **Start** a zobrazí se obrazovka párování **Bluetooth®**.

▶ **Kromě modelů pro Turecko**

Pokud chcete změnit nastavení pro přenos dat, vyberte **Nastavení** a zvolte nastavení ZAP/VYP na obrazovce **Sdílení polohy a údajů o vozidle**.

■ **Spárování mobilního telefonu (pokud se systémem není spárován žádný telefon)**

1. Ujistěte se, že váš telefon je v režimu hledání nebo viditelnosti.
2. Na svém telefonu vyberte **Honda HFT**.

▶ Pokud chcete spárovat telefon z displeje audiosystému, vyberte **Vyhledat zařízení** a poté vyberte svůj telefon, až se zobrazí v seznamu.

▶ Pokud zaškrtnete pole **Tuto zprávu již nezobrazovat**, obrazovka se nezobrazí.

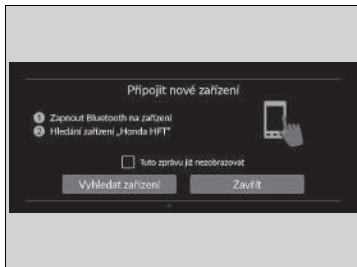

» Spuštění

Kromě modelů pro Turecko

Sdílení polohy a údajů o vozidle

ON: Datová komunikace je povolena.

OFF: Datová komunikace není povolena.

Základní ovládání

■ Funkce audiosystému

Audiosystém lze používat, je-li režim napájení v poloze PŘÍSLUŠENSTVÍ nebo ZAPNUTO.



- | | |
|--|--|
| <ul style="list-style-type: none"> 1 Všechny aplikace 2 Stavové ikony 3 Ikony zkratk aplikací 4 Šipka 5 Ikona Režim zobrazení | <ul style="list-style-type: none"> 6 Ikony tlačítek změny režimu 7 Tlačítka / (hledat/přeskočit) 8 Otočný volič VOL / AUDIO (hlasitost/zapnutí) 9 Tlačítko (zpět) 10 Tlačítko (domů) |
|--|--|

▶▶ Funkce audiosystému

Tato obrazovka je zobrazena pro modely s levostranným řízením. U modelů s pravostranným řízením se tato tlačítka nacházejí symetricky na protější straně než u modelů s levostranným řízením.

Ovládání s vypnutým zapalováním

Po přepnutí režimu napájení do polohy VOZIDLO VYPNUTO (ZAMKNUTO) lze audiosystém používat po dobu až 30 minut na jeden jízdní cyklus. To, zda lze audiosystém dále používat, však závisí na stavu akumulátoru. Opakované používání této výbavy může vybit akumulátor.

 **Všechny aplikace:** Zobrazí všechny aplikace.

Stavové ikony: V oblasti záhlaví zobrazí kontrolky informací o vozidle, připojené telefony atd.

Ikony zkratk aplikací: Zobrazí ikony zkratk aplikací.

Šipka: Zobrazí další strany na informační/audio obrazovce.

Ikona   **Režim zobrazení:** Mění jas informační/audio obrazovky. Jednou stiskněte

  a výběrem  nebo  proveďte nastavení.

Ikony tlačítek změny režimu: Zobrazí ikony pro přímou změnu režimu.

Tlačítka  /  (hledat/přeskočit): Stisknutím změníte stanici, skladbu nebo soubor.

Otočný volič VOL/  AUDIO (hlasitost/zapnutí): Zapíná a vypíná audiosystém a otáčením upravuje hlasitost.

Tlačítko  BACK (zpět): Stisknutím přejdete zpět na předchozí obrazovku.

Tlačítko  HOME (domů): Stisknutím přejdete na domovskou obrazovku.

Porty USB

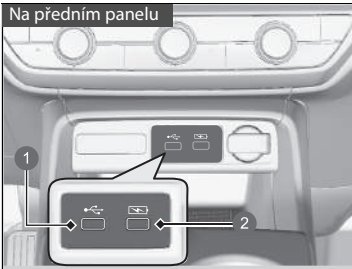

- 1 Přehrávání audiosouborů a připojování kompatibilních telefonů
- 2 Výhradně k nabíjení zařízení



Na předním panelu (🔌)

Port USB (2,5 A) na předním panelu slouží k nabíjení zařízení, přehrávání audiosouborů a připojování kompatibilních telefonů s aplikací Apple CarPlay nebo Android Auto.

- Chcete-li zabránit možným problémům, použijte pro systém Apple CarPlay certifikovaný MFi kabel Apple s konektorem Lightning a pro systém Android Auto USB kabely s certifikací USB-IF vyhovující normě USB 2.0.

Na předním panelu (⚡)

Port USB (2,5 A) na předním panelu slouží výhradně k nabíjení zařízení.

- Pokud jste k němu připojili přehrávače hudby, nebude možné přehrávat hudbu.

Na zadní straně odkládacího prostoru konzoly

Porty USB (2,5 A) jsou určeny výhradně k nabíjení zařízení.

- Pokud jste k nim připojili přehrávače hudby, nebude možné přehrávat hudbu.

Porty USB

- Zařízení iPod nebo paměťové zařízení USB nenechávejte ve vozidle. Přímé sluneční záření a vysoké teploty by je mohly poškodit.
- Pokud k portu USB připojíte paměťové zařízení USB, doporučujeme použít USB kabel.
- Zařízení iPod nebo paměťové zařízení USB nepřipojujte pomocí rozbočovače.
- Nepoužívejte zařízení, jako je čtečka karet nebo pevný disk, jelikož by mohlo dojít k poškození zařízení nebo vašich souborů.
- Před použitím zařízení ve vozidle doporučujeme, abyste si svá data záložovali.
- Zobrazená zpráva se mohou lišit v závislosti na modelu zařízení a verzi softwaru.

Nabíjení přes USB

Port USB dokáže vyvinout nabíjecí proud až 2,5 A.

Nabíjecí proud 2,5 A je k dispozici tehdy, pokud to požaduje dané zařízení.

Podrobnosti o hodnotách proudu najdete v příručce k zařízení, které chcete nabít.

Za určitých okolností může zařízení připojené k portu vyvolávat šum v rádiu.

■ Dálkové ovládání audiosystému

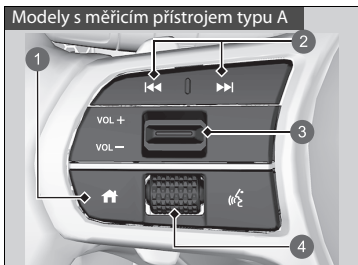

Umožňuje ovládat audiosystém za jízdy.
Informace se zobrazují v informačním rozhraní řidiče.

- 1 Tlačítko (domů)
- 2 Tlačítka / (hledat/přeskočit)
- 3 Spínač **VOL** / **VOL** (hlasitost)
- 4 Levý volič

►► Dálkové ovládání audiosystému

Některý režim se zobrazí pouze při použití vhodného zařízení nebo média.

V závislosti na zařízení *Bluetooth*[®], které připojíte, nemusí být některé funkce funkční.

Modely s měřicím přístrojem typu A

Stisknutím tlačítka (domů) se vrátíte na domovskou obrazovku informačního rozhraní řidiče.

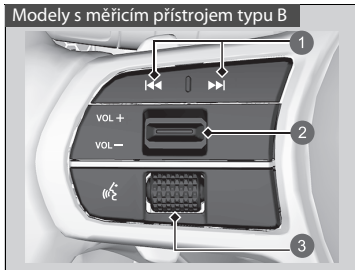

- 1 Tlačítka  /  (hledat/přeskočit)
- 2 Spínač **VOL**  / **VOL**  (hlasitost)
- 3 Levý volič

Spínač VOL  /VOL  (hlasitost)



Stisknutí nahoru: Zvýšení hlasitosti.

Stisknutí dolů: Snížení hlasitosti.

Levý volič

- Výběr režimu audiosystému

Modely s měřicím přístrojem typu A

Stiskněte tlačítko  (domů), otáčením nahoru nebo dolů vyberte v informačním rozhraní řidiče možnost  (audio) a stiskněte levý volič.

Modely s měřicím přístrojem typu B

Otáčením nahoru nebo dolů vyberte možnost **Audio** v informačním rozhraní řidiče a stiskněte levý volič.

Otáčení nahoru nebo dolů:

Chcete-li procházet režimy audiosystému, otáčejte nahoru nebo dolů a poté stiskněte levý volič:

Modely s měřicím přístrojem typu A











FM/DAB/AM/USB/Bluetooth/aplikace

Modely s měřicím přístrojem typu B

Zpět / Telefon / FM / AM / Doprava / DAB / iPod / USB / Apple CarPlay / Android Auto / *Bluetooth*® Audio / Přizpůsobené

▶ V závislosti na připojeném zařízení se zobrazené režimy mohou změnit.

Tlačítka   (hledat/přeskočit)

- Při poslechu rádia
 - Stiskněte :** Výběr následující přednastavené stanice.
 - Stiskněte :** Výběr předchozí přednastavené stanice.
 - Stiskněte a podržte :** Výběr následující stanice se silným signálem.
 - Stiskněte a podržte :** Výběr předchozí stanice se silným signálem.
- Při poslechu ze zařízení iPod, paměťového zařízení USB, přes *Bluetooth*® Audio nebo Připojení smartphonu
 - ▶ V závislosti na připojeném zařízení se postupy mohou změnit.
 - Stiskněte :** Přeskočení na následující skladbu.
 - Stiskněte :** Přechod zpět na předchozí skladbu.
- Při poslechu paměťového zařízení USB
 - Stiskněte a podržte :** Přeskočení na následující složku.
 - Stiskněte a podržte :** Přechod zpět na předchozí složku.
- Při poslechu ze zařízení iPod:
 - Stiskněte a podržte :** Přeskočení na následující skladbu.
 - Stiskněte a podržte :** Přechod zpět na předchozí skladbu.

Elektronický návod k obsluze *

Obsah návodu k obsluze můžete prohlížet na displeji audiosystému.

Otevření návodu k obsluze

1. Vyberte  **Všechny aplikace**.
2. Vyberte **Návod k obsluze**.

Instalace/aktualizace návodu k obsluze

Jakmile bude k dispozici instalace nebo aktualizace návodu k obsluze, bude vám automaticky zasláno upozornění.

Postup aktualizace:

1. Klepněte na upozornění.
 - Zobrazí se obrazovka verze.
2. Vyberte položky, které chcete aktualizovat.
3. Klepněte na **Aktualizovat**.

Pokud na obrazovce verze zrušíte označení položky, nebudete již pro ni dostávat upozornění.

Elektronický návod k obsluze *

Tato funkce neobsahuje všechny jazyky dostupné pro displej audiosystému.

Změna jazyka displeje audiosystému změní také jazyk návodu k obsluze. Pokud návod k obsluze není dostupný nebo není nainstalován v daném jazyce, bude výchozím jazykem návodu k obsluze angličtina.

Instalace/aktualizace návodu k obsluze

V závislosti na verzi návodu k obsluze se zobrazený obsah může lišit.

Pokud návod k obsluze dosud nebyl nainstalován, můžete jej nainstalovat přes Wi-Fi.

➔ **Připojení k Wi-Fi Hotspotu** Str. 336

Pro jazyky kromě angličtiny, němčiny, francouzštiny, italštiny a španělštiny

Pokud nainstalujete návod k obsluze v novém jazyce, dříve nainstalovaný návod k obsluze bude odstraněn.

Používání hlasového ovládání

Vozidlo obsahuje systém hlasového ovládání, který umožňuje bezdotykovou obsluhu.



Systém hlasového ovládání používá tlačítko  (mluvit) na volantu a mikrofon v blízkosti čtecího světla na stropě.

Rozpoznávání hlasu

Pro dosažení optimálního rozpoznávání hlasu při použití systému hlasového ovládání:

- Zajistěte, aby pro používaný hlasový příkaz byla zobrazena správná obrazovka. Systém rozpoznává pouze některé příkazy.
Dostupné hlasové příkazy
 **Obrazovka hlasového portálu** Str. 298
- Zavřete okno a panoramatické střešní okno*.
- Nastavte ventilační otvory v palubní desce i postranní ventilační otvory tak, aby vzduch nefoukal na stropní mikrofon.
- Vyslovujte zřetelně jasným a přirozeným hlasem, bez pauz mezi slovy.
- Je-li to možné, omezte veškeré šумы na pozadí. Mluví-li více než jedna osoba současně, může systém chybně interpretovat váš příkaz.

Používání hlasového ovládání

Po stisknutí tlačítka  se nápomocná výzva zeptá, co byste chtěli dělat. Dalším stisknutím a uvolněním tlačítka  tuto výzvu obejděte a zadejte příkaz.

Systém hlasového ovládání rozpoznává angličtinu, němčinu, francouzštinu, španělštinu a italštinu.

* Není k dispozici u všech modelů

■ Obrazovka hlasového portálu

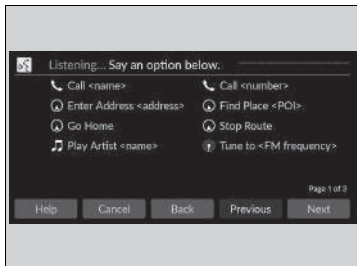

Po stisknutí tlačítka  (mluvit) se na obrazovce zobrazí dostupné hlasové příkazy. Pro úplný seznam příkladů vyslovte po zaznění zvukového signálu příkaz „Help“.

V závislosti na vybraném režimu se příkazy na obrazovce hlasového portálu liší. Rozpoznané příkazy jsou stejné bez ohledu na to, která obrazovka je vybrána.

Normální režim: Zobrazuje se seznam příkladů příkazů pro rychlejší dokončení požadované funkce.

Asistenční režim: Zobrazuje se seznam základních příkazů ve formě průvodce nabídkou hlasových příkazů.

Režim můžete změnit na obrazovce **Obecná nastavení**.

 **Hlasové ovládání** Str. 356

Systém rozpoznává pouze příkazy na následujících stranách, na určitých obrazovkách. Volná forma hlasových příkazů není rozpoznávána.

■ General Commands (Obecné příkazy)

Pokud je zobrazena obrazovka hlasového portálu, změní se při použití globálních příkazů na horní obrazovku každé funkce.

- *Music Search*
- *AM*
- *FM*
- *Navigation*
- *Phone*

■ Phone Commands (Telefonní příkazy)

Lze použít pouze, je-li telefon připojen. Když systém rozpozná telefonní příkaz, obrazovka se změní na vyhrazenou obrazovku telefonu pro rozpoznávání hlasu.

■ Phone Commands (Telefonní příkazy)

- *Call <name>*
- *Call <number>*

Systém rozpozná pouze jméno kontaktu uložené v telefonním seznamu vašeho telefonu. Když je v poli křestního jména zadáno celé jméno, systém rozpozná křestní jméno a přijme jako jedno jméno kontaktu.

Telefonní příkazy nejsou k dispozici při použití funkce Apple CarPlay.

■ Audio Commands (Zvukové příkazy)

Když systém rozpozná zvukový příkaz, obrazovka se změní na vyhrazenou obrazovku audiosystému pro rozpoznávání hlasu.

■ FM Commands (Příkazy pro rádio FM)

- *Tune to <FM frequency>*

■ AM Commands (Příkazy pro rádio AM)

- *Tune to <AM frequency>*

■ iPod Commands (Příkazy pro iPod)

- *List Album <name>*
- *List Artist <name>*
- *List Genre <name>*
- *List Playlist <name>*
- *Play <artist> <album>*
- *Play*
- *Play Album <name>*
- *Play Artist <name>*
- *Play Genre <name>*
- *Play Music <text:media_combo>*
- *Play Playlist <name>*
- *Play Song <name>*

■ USB Commands (Příkazy pro USB)

- *List Album <name>*
- *List Artist <name>*
- *List Playlist <name>*
- *Play <artist> <album>*
- *Play*
- *Play Album <name>*
- *Play Artist <name>*
- *Play Music <text:media_combo>*
- *Play Playlist <name>*
- *Play Song <name>*

**■ Navigation Commands
(Navigační příkazy)**

Obrazovka se přepne na do režimu navigace.

📖 **Viz příručka navigačního systému**

**■ Standard Commands
(Standardní příkazy)**

- *Voice Help*
- *Cancel*
- *Back*

Voice Help (náповěda pro hlas) jsou čtené hlasové pokyny pro Náповědu na aktuální obrazovce.

■ List Commands (Příkazy seznamu)

- *Previous*
- *Next*
- *Yes*
- *No*

Informační/audio obrazovka

Zobrazí stav audiosystému a hodiny. Z této obrazovky můžete přejít na různé možnosti nastavení.

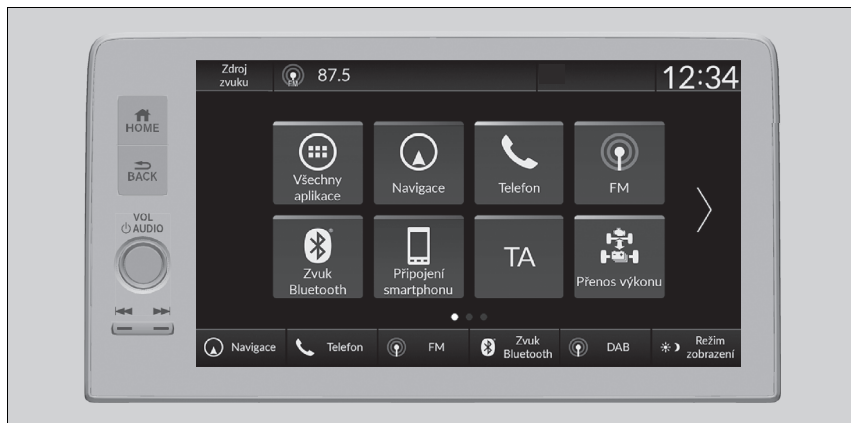

Informační/audio obrazovka

Ovládání dotykové obrazovky

- Některé funkce pro přehrávání audio lze ovládat jednoduchými gesty, dotykem, přejetím a listováním.
- Některé položky mohou být během jízdy šedé, aby se omezilo riziko nepozornosti při jízdě.
- Můžete s nimi pracovat jen tehdy, když je vozidlo v klidu, nebo pomocí hlasových příkazů.
- Při použití rukavic může dotykový displej reagovat v omezené míře nebo vůbec.

Nastavení citlivosti dotykové obrazovky můžete změnit.

➤ **Vlastní nastavení funkcí** Str. 348

■ Funkce zkratk aplikací

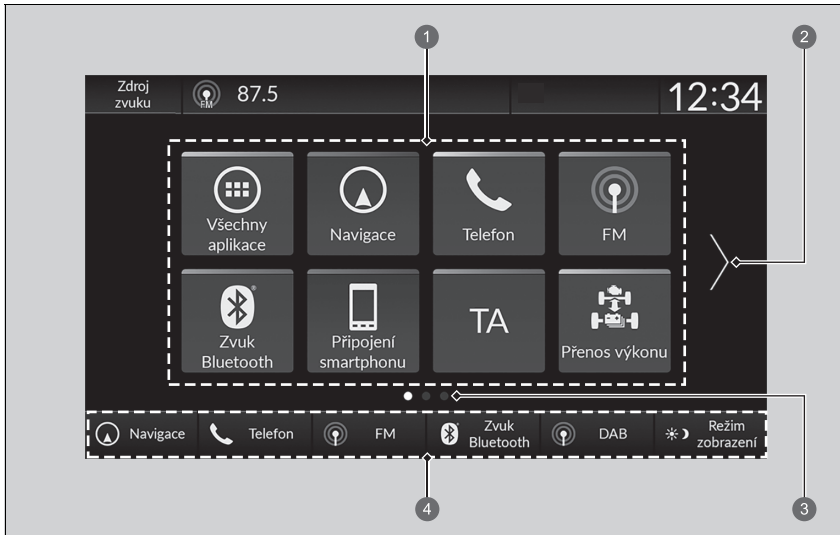

- 1 Ikony zkratk aplikací
- 2 Šipka
- 3 Indikátor stránky
- 4 Tlačítka změny režimu

■ Přechod na další obrazovku

Výběrem nebo nebo přejetím obrazovky prstem doleva nebo doprava dojde k přechodu na další obrazovku.

►► Funkce zkratk aplikací

Domovskou obrazovku lze přidat až na 6 stran.

Pokud stisknete tlačítko vrátíte se z kterékoli stránky zpět na první stránku domovské obrazovky.

■ Přidávání ikon aplikací na domovskou obrazovku

Na domovskou obrazovku lze přidávat ikony aplikací.

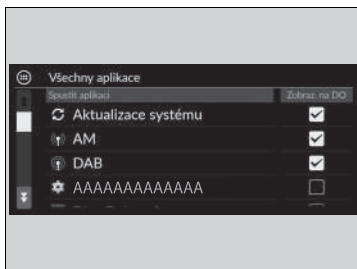

1. Stiskněte tlačítko .
2. Vyberte  **Všechny aplikace**.
3. Zaškrtněte políčka u požadovaných aplikací.

►► Přidávání ikon aplikací na domovskou obrazovku

Předinstalované aplikace se nemusejí spouštět normálně. V tom případě je nutné restartovat systém. Nastavte režim napájení na VOZIDLO VYPNUTO a poté znovu vyberte režim ZAPNUTO. Poté aplikaci spusťte znovu. Pokud aplikace stále nelze spustit, bude nutné resetovat systém.

➤ **Přepnutí všech nastavení na výchozí hodnoty**
Str. 364

Pokud provádíte postup **Obnovit tovární nastavení**, může dojít k vynulování všech nastavení na výchozí nastavení z výroby.

➤ **Přepnutí všech nastavení na výchozí hodnoty**
Str. 364

Pokud aplikace nelze normálně spustit ani po použití možnosti **Obnovit tovární nastavení**, obraťte se na dealera.

■ Přesunutí ikon na domovskou obrazovku

Můžete změnit umístění na domovské obrazovce.

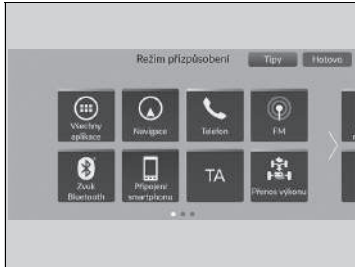

1. Stiskněte tlačítko .
2. Vyberte a podržte ikonu.
 - ▶ Obrazovka se přepne na do režimu přizpůsobení.
3. Přetáhněte a pusťte ikonu tam, kde ji chcete mít.
4. Zvolte možnost **Hotovo**.
 - ▶ Obrazovka se vrátí na domovskou obrazovku.

▶▶ Přesunutí ikon na domovskou obrazovku

Výběrem možnosti **Tipy** zobrazíte tipy. Chcete-li je skrýt, vyberte ji znovu.

■ Odebírání ikon z domovské obrazovky

Na domovské obrazovce můžete odstraňovat ikony.

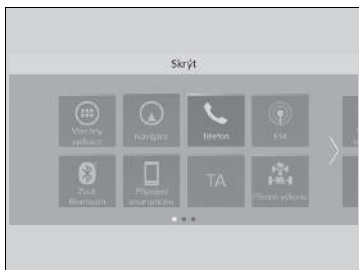

1. Stiskněte tlačítko .
2. Vyberte a podržte ikonu.
 - Obrazovka se přepne na do režimu přizpůsobení.
3. Přetáhněte ikonu, kterou chcete odstranit, do oblasti záhlaví.
 - Ikona zmizí z domovské obrazovky.
4. Zvolte možnost **Hotovo**.
 - Obrazovka se vrátí na domovskou obrazovku.

►► Odebírání ikon z domovské obrazovky

Aplikace nebudou odstraněny odstraněním ikony na domovské obrazovce.

Výběrem možnosti **Tipy** zobrazíte tipy. Chcete-li je skrýt, vyberte ji znovu.

■ Přidávání ikon zkratk na domovskou obrazovku

V dolní části domovské obrazovky můžete umístit až šest ikon.



1 Tlačítka změny režimu

1. Stiskněte tlačítko .
2. Vyberte a podržte ikonu.
 - ▶ Obrazovka se přepne na do režimu přizpůsobení.
3. Přetáhněte ikonu, kterou chcete přidat, do dolní části domovské obrazovky.
 - ▶ Ikona bude uložena v poli tlačítek změny režimu.
4. Zvolte možnost **Hotovo**.
 - ▶ Obrazovka se vrátí na domovskou obrazovku.

▶▶ Přidávání ikon zkratk na domovskou obrazovku

Výběrem možnosti **Tipy** zobrazíte tipy. Chcete-li je skrýt, vyberte ji znovu.

■ Stavová oblast

Zobrazuje kontrolky informací o vozidle, připojené telefony atd. v záhlaví. Podrobné informace můžete potvrdit výběrem těchto ikon.



1. Vyberte ikonu stavu systému.
► Zobrazí se stavová oblast.
2. Vyberte položku pro zobrazení podrobností.
3. Stisknutím tlačítka **BACK** nebo výběrem stavové ikony systému tuto oblast zavřete.

1 Ikona stavu systému

■ Výběr zdroje zvuku

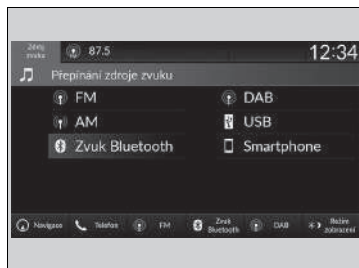

V záhlaví vyberte **Zdroj zvuku** a poté výběrem ikony na seznamu přepněte zdroj zvuku.

■ Omezení pro manuální ovládání

Určité manuální funkce jsou neaktivní nebo je nelze používat, pokud je vozidlo v pohybu. Možnost, která je zobrazena šedě, bude možné použít až po zastavení vozidla.

Nastavení hodin

Nastavení hodin

Čas můžete nastavit ručně a použít hodiny jako tapetu informační/audio obrazovky.

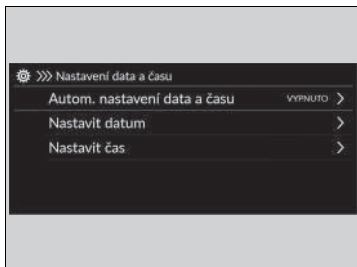

1. Stiskněte tlačítko .
2. Vyberte **Obecná nastavení**.
3. Vyberte možnost **Systém**.
4. Vyberte **Datum a čas**.
5. Vyberte **Nastavení data a času**.
6. Vyberte **Automatické nastavení data a času** a poté **VYPNUTO**.

Postup nastavení data:

7. Vyberte **Nastavit datum**.
8. Vybrat /.
9. Výběrem **Uložit** nastavíte datum.

Postup nastavení času:



7. Vyberte **Nastavit čas**.
8. Vybrat /.
9. Čas nastavíte výběrem **Uložit**.

Nastavení hodin

Hodiny jsou aktualizovány automaticky prostřednictvím audiosystému.

Hodiny můžete také nastavit tak, že klepnete na hodiny zobrazené v záhlaví informační/audio obrazovky, **Hodiny** na domovské obrazovce nebo položku .

Všechny aplikace.

1. Klepněte na hodiny na obrazovce.
Zobrazí se obrazovka ciferníků hodin.
2. Vyberte možnost **Nastavení**.
3. Vyberte **Datum a čas**.
4. Vyberte **Nastavení data a času**.
5. Vyberte **Automatické nastavení data a času** a poté **VYPNUTO**.
6. Vyberte **Nastavit datum** nebo **Nastavit čas**.
7. Nastavte datum, hodiny a minuty výběrem /.
8. Čas nastavíte výběrem **Uložit**.



Zobrazení hodin můžete upravit.

 **Systém** Str. 349

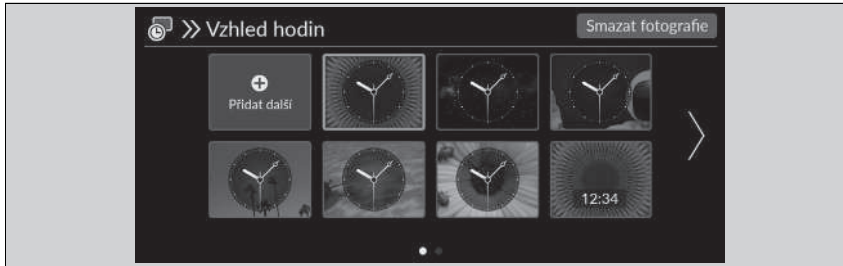
Nastavení tapety hodin





■ Import tapety hodin

1. Připojte paměťové zařízení USB k portu USB.
 ▶ **Porty USB** Str. 291
2. Stiskněte tlačítko .
3. Vyberte možnost **Hodiny**.
 ▶ Pokud se **Hodiny** na domovské obrazovce nezobrazují, vyberte  **Všechny aplikace**.
4. Vyberte možnost **Nastavení**.
5. Vyberte možnost **Vzhled hodin**.
6. Vyberte možnost **Přidat další**.
 ▶ V seznamu se zobrazí náhledy obrázků uložených na paměťovém zařízení USB.
7. Vyberte požadovaný obrázek, který chcete importovat.
 ▶ Můžete vybrat více obrázků najednou.
8. Vyberte **OK**.
 ▶ Zobrazí se vybrané obrázky.
9. Vyberte možnost **Přenést**.
 ▶ Displej se vrátí na obrazovku nastavení tapety hodin.



▣ Nastavení tapety hodin

- Při importu souborů tapet musí být obrázek v kořenovém adresáři paměťového zařízení USB. Obrázky nelze importovat ze složek.
- Název souboru musí mít méně než 64 bajtů.
- Formát souboru obrázku, který lze importovat, je BMP (bmp) nebo JPEG (jpg).
- Limit velikosti jednotlivých souborů je méně než 10 MB.
- Pokud nejsou v paměťovém zařízení USB žádné obrázky, zobrazí se hlášení.
- Importovat lze maximálně 11 obrázků.
- Maximální rozměr obrázku je 4 096 × 2 304 pixelů. Je-li rozměr obrázku menší než 1 280 × 720 pixelů, bude obrázek zobrazen na středu obrazovky s černým pozadím okolo obrázku.

■ Výběr tapety hodin

1. Stiskněte tlačítko .
2. Vyberte možnost **Hodiny**.
 - Pokud se **Hodiny** na domovské obrazovce nezobrazují, vyberte  **Všechny aplikace**.
3. Vyberte možnost **Nastavení**.
4. Vyberte možnost **Vzhled hodin**.
5. Vyberte požadovaný obrázek, který chcete nastavit.
 - Na obrazovce se zobrazí náhled.
6. Vyberte možnost **Uložit**.
 - Na obrazovce se zobrazí nastavená tapeta hodin.

■ Odstranění tapety hodin

1. Stiskněte tlačítko .
2. Vyberte možnost **Hodiny**.
 - Pokud se **Hodiny** na domovské obrazovce nezobrazují, vyberte  **Všechny aplikace**.
3. Vyberte možnost **Nastavení**.
4. Vyberte možnost **Vzhled hodin**.
5. Vyberte možnost **Smazat fotografie**.
6. Vyberte požadovaný obrázek, který chcete odstranit.
 - Můžete vybrat více obrázků najednou.
7. Vyberte **OK**.
 - Zobrazí se vybrané obrázky.
8. Vyberte možnost **Odstranit**.
 - Displej se vrátí na obrazovku nastavení tapety hodin.

Nastavení zvuku



1. Vyberte zdroj zvuku.
2. Vyberte **Zvuk**.
3. Vyberte nastavení, které chcete.

Vyberte položku z následujících možností:

- **Basy / Výšky**: výšky, středy, basy
- **Vyvážení hlasitosti L/P / vpředu a vzadu**^{*1}/**Zvukové zóny a vyvážení hlasitosti**^{*2}: Vyvážení hlasitosti L/P / vpředu a vzadu, Zvukové zóny*
- **Bose Centerpoint**^{*2}: Zapíná a vypíná Bose Centerpoint.
- **Kompence hlasitosti při rychlosti**^{*1}: Nastavuje úroveň zvýšení hlasitosti.
- **Bose Dynamic Speed Compensation**^{*2}: Nastavuje úroveň zvýšení hlasitosti.

*1: Modely s měřicím přístrojem typu A

*2: Modely s měřicím přístrojem typu B

▶▶ Nastavení zvuku

System kompenzace hlasitosti při rychlosti (SVC) upraví hlasitost na základě rychlosti vozidla. Čím rychleji jedete, tím se hlasitost zvyšuje. Při zpomalování se hlasitost snižuje.

Zvuk můžete upravit také následujícím postupem.

1. Stiskněte tlačítko  HOME.
2. Vyberte **Obecná nastavení**.
3. Vyberte **Zvuk**.

Chcete-li resetovat jednotlivá nastavení pro **Basy / Výšky, Vyvážení hlasitosti L/P / vpředu a vzadu**^{*1}, **Zvukové zóny a vyvážení hlasitosti**^{*2}, **Bose Centerpoint**^{*2}, **Kompence hlasitosti při rychlosti**^{*1} a **Bose Dynamic Speed Compensation**^{*2}, vyberte možnost **Výchozí** na každé obrazovce nastavení.

Nastavení displeje

Jas obrazovky můžete nastavit samostatně pro denní a noční režim.

Ruční přepnutí režimu displeje



Vyberte (Režim zobrazení).

- Na několik sekund se zobrazí panel pro úpravu jasu.
- Stisknutím či upravte jas.

Nastavení displeje

Jas obrazovky lze nastavit potáhnutím prstem na panelu pro úpravu jasu nebo klepnutím na tento panel.

Jas obrazovky můžete také změnit následujícím postupem.

1. Stiskněte tlačítko .
2. Vyberte **Obecná nastavení**.
3. Vyberte možnost **Displej**.
4. Vyberte nastavení, které chcete.

Chcete-li nastavení resetovat, vyberte možnost **Vých.nas.**





Aktualizace systému

Firmware audiosystému lze aktualizovat přes připojení Wi-Fi nebo pomocí zařízení USB.

Postup aktualizace

Když je k dispozici aktualizace audiosystému, zobrazí se ve stavové oblasti upozornění. Systém aktualizujete pomocí následujícího postupu.

1. Stiskněte tlačítko .
2. Vyberte možnost **Aktualizace systému**.
 - ▶ Pokud se na domovské obrazovce nezobrazí **Aktualizace systému**, vyberte  **Všechny aplikace**.
 - ▶ Systém provede kontrolu aktualizací.
 - ▶ Pokud se na domovské obrazovce zobrazila ikona aktualizace, vyberte stavovou ikonu.
 - ▶ **Stavová oblast** Str. 306
3. Vyberte **Stáhnout**.
 - ▶ Pokud je nutný souhlas uživatele se stažením, zobrazí se na obrazovce upozornění.
4. Vyberte možnost **Instalovat nyní** nebo **Instal. při vyp. vozidle**.
 - ▶ Na obrazovce se objeví oznámení, pokud je aktualizace připravena.

Postup aktualizace

Systém můžete aktualizovat přes Wi-Fi, ale nemůžete použít přihlašovací portál vyžadující přihlášení nebo souhlas s podmínkami použití v prohlížeči.

Stahování bude zrušeno v těchto případech:

- Připojení Wi-Fi je přerušeno.
- Vypnete pohonný systém, když má 12V akumulátor nízkou úroveň nabití.

Stahování se obnoví při příštím navázání připojení Wi-Fi.

Z důvodu ochrany 12V akumulátoru nelze možnost **Instal. při vyp. vozidle** vybrat při nízké úrovni nabití akumulátoru. Pokud chcete aktualizovaná data instalovat, dobijte akumulátor nebo vyberte možnost **Instalovat nyní**.

Nastavení aktualizace systému

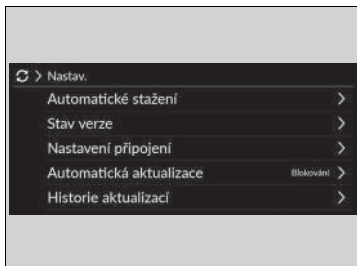



Upravovat lze následující nastavení.

- **Automatické stažení**
- **Stav verze**
- **Nastavení připojení**
- **Automatická aktualizace**
- **Historie aktualizací**



Nastavení automatického stahování

Chcete-li změnit nastavení automatického stahování, použijte následující postup.

1. Stiskněte tlačítko .
2. Vyberte možnost **Aktualizace systému**.
 - Pokud se na domovské obrazovce nezobrazí **Aktualizace systému**, vyberte  **Všechny aplikace**.
3. Vyberte možnost **Nastavení**.
4. Vyberte **Automatické stažení**.
5. Vyberte přístupový bod a poté vyberte **Zapnout**.
 - Nechcete-li povolit automatické aktualizace systému, vyberte **Vypnout**.



Zobrazení verze a stavu aktualizace

Chcete-li ověřit verzi a stav aktualizace, použijte následující postup.

1. Stiskněte tlačítko .
2. Vyberte možnost **Aktualizace systému**.
 - Pokud se na domovské obrazovce nezobrazí **Aktualizace systému**, vyberte  **Všechny aplikace**.
3. Vyberte možnost **Nastavení**.
4. Vyberte možnost **Stav verze**.



■ Nastavení připojení

Pro připojení k internetu přes Wi-Fi použijte následující postup.

1. Stiskněte tlačítko .
2. Vyberte možnost **Aktualizace systému**.
 - ▶ Pokud se na domovské obrazovce nezobrazí **Aktualizace systému**, vyberte  **Všechny aplikace**.
3. Vyberte možnost **Nastavení**.
4. Vyberte možnost **Nastavení připojení**.
5. Vyberte **OK**.
6. Vyberte možnost **Změnit režim**.
7. Vyberte **Síť**.
 - ▶ Pokud je Wi-Fi připojení vozidla vypnuté, vyberte **VYPNUTO**.



■ Nastavení automatických aktualizací

Chcete-li změnit nastavení automatických aktualizací, použijte následující postup.

1. Stiskněte tlačítko .
2. Vyberte možnost **Aktualizace systému**.
 - ▶ Pokud se na domovské obrazovce nezobrazí **Aktualizace systému**, vyberte  **Všechny aplikace**.
3. Vyberte možnost **Nastavení**.
4. Vyberte **Automatická aktualizace**.
5. Vyberte **Přijmout**.
 - ▶ Nechcete-li povolit automatické aktualizace systému, vyberte **Blokování**.



■ Prohlížení historie aktualizací

Chcete-li zkontrolovat historii aktualizací, použijte následující postup.



1. Stiskněte tlačítko .
2. Vyberte možnost **Aktualizace systému**.
 - ▶ Pokud se na domovské obrazovce nezobrazí **Aktualizace systému**, vyberte  **Všechny aplikace**.
3. Vyberte možnost **Nastavení**.
4. Vyberte **Historie aktualizací**.

■ Postup bezdrátové aktualizace

■ Nastavení režimu bezdrátového připojení



1. Stiskněte tlačítko .
2. Vyberte možnost **Aktualizace systému**.
 - Pokud se na domovské obrazovce nezobrazí **Aktualizace systému**, vyberte  **Všechny aplikace**.
3. Vyberte možnost **Nastavení**.
4. Vyberte možnost **Nastavení připojení**.
5. Vyberte **OK**.
6. Vyberte možnost **Změnit režim**.
7. Vyberte **Sít**.
 - Zobrazení se vrátí na seznam sítí.
8. Vyberte ze seznamu sítí přístupový bod.
 - Pokud audiosystém vyžaduje heslo, zadejte heslo.
9. Vyberte možnost **Připojit**.

■ Postup aktualizace



1. Stiskněte tlačítko .
2. Vyberte možnost **Aktualizace systému**.
 - Pokud se na domovské obrazovce nezobrazí **Aktualizace systému**, vyberte  **Všechny aplikace**.
3. Vyberte možnost **Bezdrátově**.
4. Vyberte **Stáhnout**.
 - Pokud je nutný souhlas uživatele se stažením, zobrazí se na obrazovce upozornění.
5. Vyberte možnost **Instalovat nyní** nebo **Instal. při vyp. vozidle**.
 - Na obrazovce se objeví oznámení, pokud je aktualizace připravena.

Aktualizace pomocí zařízení USB

■ Stáhněte soubory aktualizace ze serveru

1. Stiskněte tlačítko .
2. Vyberte možnost **Aktualizace systému**.
 - ▶ Pokud se na domovské obrazovce nezobrazí **Aktualizace systému**, vyberte  **Všechny aplikace**.
3. Vyberte **Jiné způsoby**.
4. Vyberte **Prostřednictvím USB**.
 - ▶ Na obrazovce se objeví oznámení.
5. Připojte zařízení USB k portu USB.
 - ▶ Data inventáře se zkopírují na zařízení USB.
 -  **Porty USB** Str. 291
6. Vyjměte zařízení USB z portu USB.
7. Připojte zařízení USB k počítači a poté stáhněte soubory aktualizace.
 - ▶ Otevřete odkaz a stáhněte požadované soubory aktualizace softwaru. Pokyny naleznete na adrese <https://usb.honda.com>.

■ Aktualizujte audiosystém

1. Stiskněte tlačítko .
2. Vyberte možnost **Aktualizace systému**.
3. Vyberte **Jiné způsoby**.
4. Vyberte **Prostřednictvím USB**.
 - ▶ Na obrazovce se objeví oznámení.
5. Připojte zařízení USB se soubory aktualizace k portu USB.
 - ▶ Na obrazovce se objeví oznámení.
 -  **Porty USB** Str. 291
6. Vyberte možnost **Instalovat nyní**.
 - ▶ Na obrazovce se objeví upozornění, zda byla aktualizace úspěšná.

▶▶ Aktualizace pomocí zařízení USB

Doporučujeme zařízení USB se systémem souborů FAT32 a kapacitou od 8 GB do 32 GB s alespoň 8 GB volného místa.

Před zahájením postupu aktualizace pomocí zařízení USB nezapomeňte odstranit všechny předchozí soubory inventáře nebo aktualizace.

Přehrávání rádia FM/AM

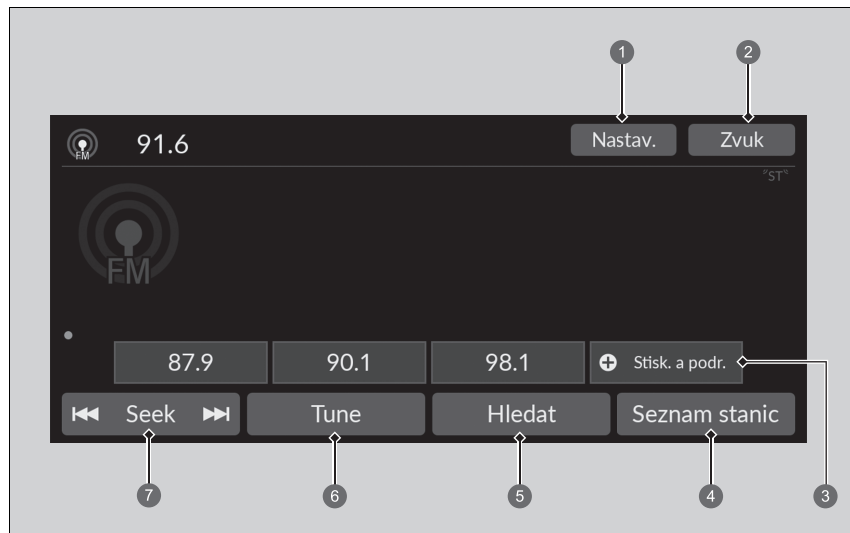

- ① Ikona Nastavení
- ② Ikona Zvuk
- ③ Ikony předvoleb
- ④ Ikona Seznam stanic

- ⑤ Ikona Hledat
- ⑥ Ikona Tune
- ⑦ Ikona Seek

■ Paměť předvoleb

Naladí radiofrekvenci pro paměť předvolby.

Uložení stanice:

1. Naladte zvolenou stanici.
2. Vyhledanou stanici můžete uložit tak, že ikonu předvolby stisknete a podržíte.
 - ▶ Výběrem **Stisk. a podr.** můžete nastavit novou předvolenou stanici.

■ Seznam stanic

Uvádí seznam stanic s nejsilnějším signálem ve zvoleném vlnovém pásmu.

1. Výběrem možnosti **Seznam stanic** zobrazíte seznam.
2. Vyberte stanici.

■ Ruční aktualizace

Kdykoli aktualizuje seznam dostupných stanic.



1. Výběrem možnosti **Seznam stanic** zobrazíte seznam.
2. Vyberte možnost **Obnovit**.

■ Hledat

Ukázky stanic s nejsilnějším signálem ve zvoleném vlnovém pásmu po dobu 10 sekund.

Chcete-li spustit prohledávání, vyberte **Hledat**, a chcete-li jej vypnout, vyberte **Zrušit** nebo stiskněte tlačítko 

■ Seek

Pomocí ikony  nebo  můžete procházet frekvencemi nahoru nebo dolů a vyhledat tak stanici se silným signálem.

▶▶ Paměť předvoleb

Indikátor **ST** na displeji označuje stereovysílání v pásmu FM.

Přepnutí režimu audiosystému

Otáčejte levým voličem nahoru nebo dolů a vyberte  (zvuk).

▶ **Dálkové ovládání audiosystému** Str. 292

Do paměti předvoleb lze uložit 12 stanic AM/FM.

Zvuk

Upravuje nastavení zvuku.

➤ **Nastavení zvuku** Str. 311

Obrazovka ručního ladění radiofrekvence

Slouží k volbě použití klávesnice na obrazovce pro přímé zadání radiofrekvence.



1 Klávesnice na obrazovce

Obrazovka ručního ladění radiofrekvence

Můžete ladit v rozsahu frekvence FM od 87,5 do 108,0 MHz.

Ikony ◀▶:

Ikony ◀ a ▶ může ladit radiofrekvenci.

■ Systém rádiového přenosu dat (RDS)

Poskytuje informace textových dat týkající se vybrané stanice FM s funkcí RDS.

■ Vyhledání stanice RDS ze seznamu stanic

1. Výběrem možnosti **Seznam stanic** zobrazíte seznam během poslechu stanice FM.
2. Vybete stanici.

■ Ruční aktualizace

Kdykoli aktualizuje seznam dostupných stanic.

1. Výběrem možnosti **Seznam stanic** zobrazíte seznam během poslechu stanice FM.
2. Vybete možnost **Obnovit**.

■ Dopravní hlášení (TA)

Pohotovostní funkce TA umožňuje, aby systém byl v pohotovosti pro dopravní hlášení v kterémkoli režimu. Poslední naladěná stanice musí být schopna příjmu RDS.

Zapínání funkce: Vybete **TA**. Jakmile se spustí dopravní hlášení, zobrazí se na informační/audio obrazovce informační obrazovka. Po dokončení dopravního hlášení se systém vrátí do posledního zvoleného režimu.

- ▶ Chcete-li přejít zpět do posledního zvoleného režimu během dopravního hlášení, znovu stiskněte tlačítko **Stop**.

Vypnutí funkce: Opět vybete **TA**.

⌘ Systém rádiového přenosu dat (RDS)

Když zvolíte stanici FM s funkcí RDS, RDS se automaticky zapne a zobrazení frekvence se změní na název stanice. Zeslábně-li však signál dané stanice, zobrazení se změní z názvu stanice na frekvenci.

⌘ Dopravní hlášení (TA)

Pokud je pohotovostní funkce TA zapnutá, zobrazí se v záhlaví indikátor **TA**.

Je-li pohotovostní funkce TA zapnutá a vyberete možnost **Hledat**, vyhledá systém pouze stanice TP.

Jestliže jsou zapnuta dopravní hlášení a vyberete **TA**, ke zrušení pohotovostní funkce TA nedojde.

■ Nastavení

Změní nastavení informací RDS.

1. Nastavení.

2. Vyberte možnost.

- **Informace TA:** Zapíná a vypíná dopravní informace. (**ZAP/VYP**^{*1})
- **AF:** Zapíná se a vypíná, aby při vašem vstupu do různých regionů automaticky změnil frekvenci stejného programu. (**ZAP**^{*1}/**VYP**)
- **REG:** Zapíná se a vypíná, aby udržel stejné stanice v rámci daného regionu, i když signál slábne. (**ZAP**^{*1}/**VYP**)
- **ZPRÁVY:** Zapíná se a vypíná, aby automaticky naladil na program zpráv. (**ZAP/VYP**^{*1})

*1: Výchozí nastavení

Přehrávání DAB (digitální rozhlasové vysílání)

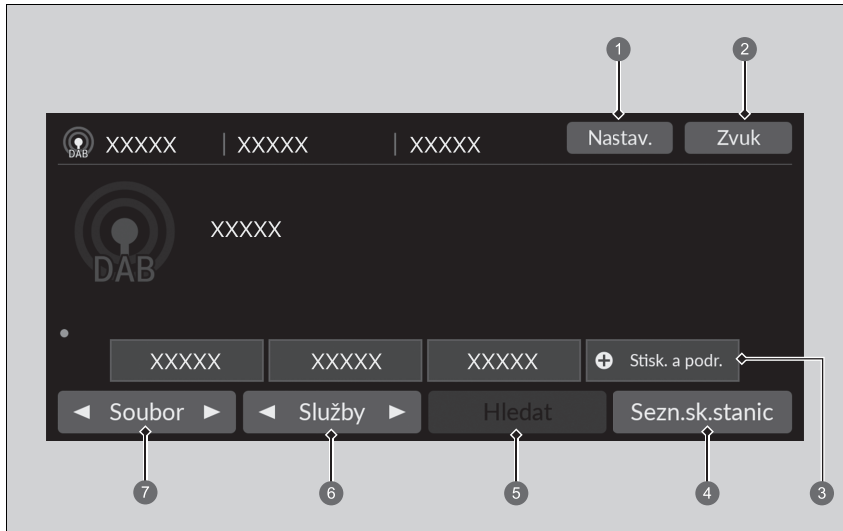

- ① Ikona Nastavení
- ② Ikona Zvuk
- ③ Ikony předvoleb
- ④ Ikona Sezn.sk.stanic
- ⑤ Ikona Hledat
- ⑥ Ikony Služby
- ⑦ Ikony Soubor

■ Paměť předvoleb

Umožňuje naladit předvolenou frekvenci.

Stanici uložíte takto:

1. Naladíte zvolenou stanici.
2. Vyhledanou stanici můžete uložit tak, že ikonu předvolby stisknete a podržíte.
 - Výběrem **Stisk. a podr.** můžete nastavit novou předvolenou stanici.

■ Seznam skupin

Zobrazí se seznam skupin s dobrým příjmem pro vybranou stanici.

1. Výběrem možnosti **Sezn.sk.stanic** zobrazíte seznam.
2. Vyberte skupinu.

■ Ruční aktualizace

Aktualizuje seznam dostupných skupin stanic.

1. Výběrem možnosti **Sezn.sk.stanic** zobrazíte seznam.
2. Vyberte možnost **Obnovit**.

■ Soubor

Umožňuje naladit soubor.

1. Výběrem ◀ až ▶ naladíte soubor.
2. Stisknutím a podržením tlačítka ◀ nebo ▶ můžete prohledávat stanice směrem nahoru nebo dolů, dokud zařízení nenajde stanici s dobrým signálem.

■ Služby

Umožňuje naladit součást služby.

Chcete-li ji naladit, vyberte ◀ nebo ▶.

▶▶ Paměť předvoleb

Přepnutí režimu audiosystému

Otáčejte levým voličem nahoru nebo dolů a vyberte  (zvuk).

▶ **Dálkové ovládání audiosystému** Str. 292

Do paměti předvoleb lze uložit 12 stanic DAB.

■ Hledat

Přehraje 10sekundovou ukázkou každé naladitelné skupiny nebo stanice. Chcete-li spustit prohledávání, vyberte **Hledat**, a chcete-li jej vypnout, vyberte **Zrušit** nebo stiskněte tlačítko .

■ Zvuk

Upravuje nastavení zvuku.

 **Nastavení zvuku** Str. 311

■ Nastavení

Změní nastavení DAB.

1. **Nastavení.**
2. Vyberte možnost, kterou chcete změnit.

Přehrávání z přehrávače iPod

Pomocí konektoru USB připojte zařízení iPod k portu USB, poté vyberte režim USB.

► **Porty USB** Str. 291



- | | |
|--------------------------------|-------------------|
| 1 Ikona Zvuk | 5 Ikony Nahrávka |
| 2 Ikona náhodného přehrávání | 6 Ikona Procházet |
| 3 Ikona opakování | 7 Obrázek |
| 4 Ikona Přehrávání/pozastavení | |

►► Přehrávání z přehrávače iPod

Funkce ovládání, které jsou k dispozici, se liší podle modelů nebo verzí. Některé funkce nemusí být u audiosystému vozidla k dispozici.

V případě problému se na audio/informačním displeji může zobrazit chybová zpráva.

► **Zařízení iPod/paměťové zařízení USB** Str. 383

Pokud na vašem zařízení iPhone/iPod používáte hudební aplikaci, když je k audiosystému připojený telefon, může se stát, že již nebudete schopni ovládat stejnou aplikaci na informační/audio obrazovce. Dle potřeby znovu připojte zařízení.

Pokud je prostřednictvím funkce Apple CarPlay nebo Android Auto připojen telefon, nebude zdroj iPod/USB dostupný a audio soubory v telefonu bude možné přehrávat pouze v aplikaci Apple CarPlay nebo Android Auto.

■ Jak vybrat skladbu ze seznamu Hledání hudby

Můžete vybrat zobrazení obrazovky se seznamem hledání hudby.

1. Vyberte možnost **Procházet**.
2. Vyberte kategorii hledání.
3. Pokračujte ve výběru, dokud nenajdete svou oblíbenou skladbu.

■ Jak vybrat režim přehrávání

Při přehrávání skladby můžete vybrat režim opakování a náhodného přehrávání.

■ Náhodné přehrávání / Opakování

Opakovaně vyberte ikonu náhodného přehrávání nebo opakování, dokud nenastavíte požadovaný režim.

Náhodné přehrávání

 (náhodné přehrávání vypnuto): Vypnutí režimu náhodného přehrávání.

 (náhodné přehrávání všech skladeb): Přehrává všechny dostupné skladby z vybraného seznamu v náhodném pořadí.

Opakování

 (opakování vypnuto): Vypnutí režimu opakovaného přehrávání.

 (opakovat skladbu): Opakuje stávající skladbu.

 (opakovat vše): Opakuje všechny skladby.

■ Pozastavení nebo pokračování přehrávání skladby

Vyberte ikonu přehrávání/pozastavení.

■ Změna skladby

Skladby můžete měnit výběrem  nebo . Pro rychlý přesun v rámci skladby vyberte a podržte.

■ Zvuk

Můžete upravit nastavení zvuku.

 **Nastavení zvuku** Str. 311

Přehrávání z paměťového zařízení USB

Audiosystém načte a přehraje audiosoubory a videosoubory z paměťového zařízení USB. Paměťové zařízení USB připojte k portu USB, pak vyberte režim USB.

► **Porty USB** Str. 291

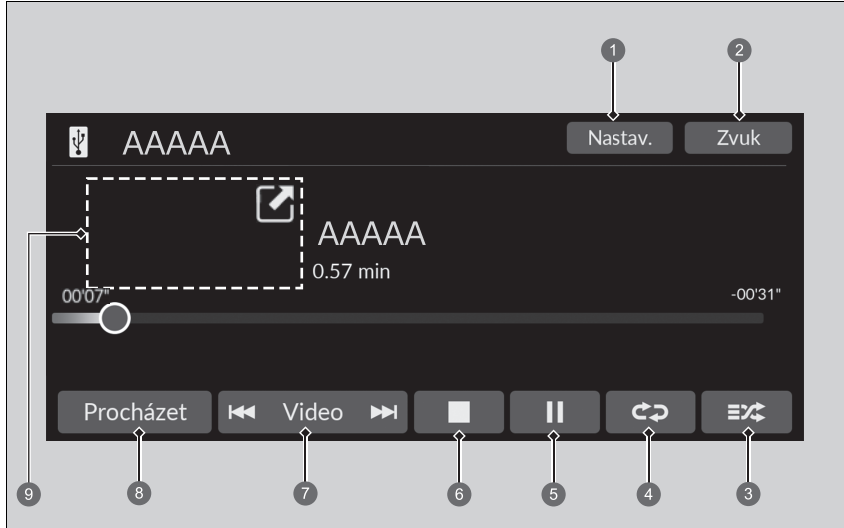

- | | |
|--------------------------------|--|
| 1 Ikona Nastavení* | 6 Ikona zastavení* |
| 2 Ikona Zvuk | 7 Ikony Nahrávka* / Video* |
| 3 Ikona náhodného pořadí | 8 Ikona Procházet |
| 4 Ikona opakování | 9 Obrázek* (Přehrávání hudby) / Mini přehrávač* (Přehrávání videa) |
| 5 Ikona Přehrávání/pozastavení | |

►► Přehrávání z paměťového zařízení USB

Z paměťového zařízení USB můžete přehrávat audio nebo videosoubory v následujících formátech. Při přehrávání audio souboru: MP3, WMA, AAC*1, FLAC, PCM/WAVE
Při přehrávání videosouboru: MP4, AVI, MKV, ASF/WMV

* Není k dispozici u všech modelů

*1: Na této jednotce lze přehrávat pouze soubory formátu AAC zaznamenané pomocí softwaru iTunes.

■ Jak vybrat soubor ze seznamu Hledání hudby

Můžete vybrat zobrazení obrazovky se seznamem hledání hudby.

1. Vyberte možnost **Procházet**.
2. Vyberte **Aktuální seznam skladeb**, **Hudba** nebo **Video**.
3. Pokračujte ve výběru, dokud nenajdete svůj oblíbený soubor nebo video.

▶▶ Přehrávání z paměťového zařízení USB

Používejte doporučená paměťová zařízení USB.

▶ **Obecné informace o audiosystému** Str. 384

Soubory WMA a AAC chráněné technologií Správa digitálních práv (DRM) nelze přehrávat.

Audiosystém zobrazí možnost **Nepřehratelný soubor**, pak přeskočí na následující soubor.

V případě problému se na audio/informačním displeji může zobrazit chybová zpráva.

▶ **Zařízení iPod/paměťové zařízení USB** Str. 383

Jak vybrat režim přehrávání

Při přehrávání souboru můžete vybrat režim opakování a náhodného pořadí.

■ Náhodně/Opakování

Opakovaně vyberte ikonu náhodného pořadí nebo opakování, dokud nenastavíte požadovaný režim.

Náhodně

 (náhodné pořadí vypnuto): Vypnutí režimu náhodného pořadí.

 (náhodné pořadí všech souborů): Přehrává všechny soubory v náhodném pořadí.

 (náhodné pořadí ve složce): Přehrává všechny soubory v aktuální složce v náhodném pořadí.

Opakování





 (opakování vypnuto): Vypnutí režimu opakovaného přehrávání.

 (opakovat soubor): Opakuje aktuální soubor.

 (opakovat složku): Opakuje všechny soubory v aktuální složce.

■ Při přehrávání videosouboru*

 (zastavit): Výběrem zastavíte přehrávání souboru.



 / : Výběrem možnosti  zmenšíte obrazovku videa. Výběrem možnosti  zvětšíte obrazovku videa.

■ Pozastavení nebo pokračování přehrávání souboru

Vyberte ikonu přehrávání/pozastavení.

Změna souboru

Ikony **Nahrávka*/Video***

Pro změnu souborů můžete vybrat  nebo . Pro rychlý přesun v rámci souboru vyberte a podržte.

* Není k dispozici u všech modelů

Zvuk

Můžete upravit nastavení zvuku.

➤ **Nastavení zvuku** Str. 311

Nastavení

Změní nastavení USB při přehrávání videosouboru.

1. **Nastavení.**

2. Vyberte možnost.

- **Nastavení obrazu:** Mění jas informační/audio obrazovky. Chcete-li nastavení resetovat, vyberte možnost **Vých.nas. (Jas/Kontrast/Úroveň černé/Barva/Odstín)**.
- **Poměr stran:** Slouží k výběru režimu displeje s různým poměrem stran. (**Původní/ Normální^{*1}/Plný/Zoom**)
- **Překrýt zobrazení hodin:** Změní uspořádání zobrazení hodin. (**Vpr. nahore^{*1}/Vl. nahore/Vpravo dole/Vlevo dole/VYPNUTO**)

*1: Výchozí nastavení

Přehrávání *Bluetooth*® Audio

Váš audiosystém umožňuje poslouchat hudbu z vašeho telefonu kompatibilního s technologií *Bluetooth*.

Tato funkce je k dispozici, je-li telefon spárován a připojen k systému hands-free telefonu (HFT) vozidla.

➤ **Nastavení telefonu** Str. 372

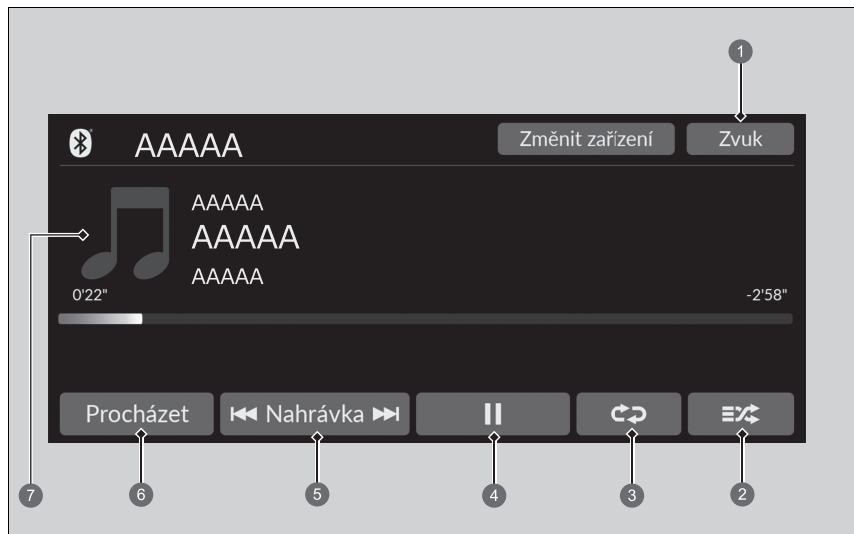

- ➊ Ikona Zvuk
- ➋ Ikona náhodného přehrávání
- ➌ Ikona opakování
- ➍ Ikona Přehrávání/pozastavení

- ➎ Ikony Nahrávka
- ➏ Ikona Procházet
- ➐ Obrázek

►► Přehrávání *Bluetooth*® Audio

Ne všechny telefony vybavené technologií *Bluetooth* s funkcí přenosu hudby jsou se systémem kompatibilní. Chcete-li ověřit kompatibilitu telefonu, požádejte dealera.

Může být nezákonně používat některé datové funkce zařízení za jízdy.

V jednu chvíli lze s HFT používat pouze jeden telefon. Jsou-li ve vozidle více než dva spárované telefony, systém automaticky připojí poslední spárovaný telefon, který najde.

Je-li se systémem HFT spárován více než jeden telefon, před zahájením přehrávání může dojít u systému k prodlevě.

V některých případech se nemusí správně zobrazit jméno umělce nebo název alba či nahrávky.

Na některých zařízeních nemusí být dostupné některé funkce.

Je-li momentálně připojen telefon přes systém Apple CarPlay nebo Android Auto, nebude funkce *Bluetooth*® Audio v tomto telefonu k dispozici. Pokud je však druhý telefon připojen k systému, může být použit jako *Bluetooth*® Audio výběrem režimu audio.

➤ **Nastavení telefonu** Str. 372

■ Přehrávání souborů *Bluetooth*® Audio

1. Ujistěte se, že váš telefon je spárován a připojen k systému.

➤ **Nastavení telefonu** Str. 372

2. Vyberte režim *Bluetooth*® Audio.

Není-li telefon rozpoznán, je možné, že je již připojen jiný telefon kompatibilní s HFT, který není kompatibilní se systémem *Bluetooth*® Audio.

■ Jak vybrat režim přehrávání

Při přehrávání skladby můžete vybrat režim opakování a náhodného přehrávání.

Náhodné přehrávání

 (náhodné přehrávání vypnuto): Vypnutí režimu náhodného přehrávání.

 (náhodné přehrávání všech skladeb): Přehrává všechny dostupné skladby z vybraného seznamu v náhodném pořadí.

Opakování

 (opakování vypnuto): Vypnutí režimu opakovaného přehrávání.

 (opakovat skladbu): Opakuje stávající skladbu.

 (opakovat vše): Opakuje všechny skladby.

■ Přehrávání nebo pozastavení souboru

Vyberte ikonu přehrávání/pozastavení.

■ Vyhledávání hudby

1. Vyberte možnost **Procházet**.

2. Vyberte kategorii hledání.

3. Vyberte položku.

► Výběr se začne přehrávat.

▶▶ Přehrávání souborů *Bluetooth*® Audio

K přehrávání hudebních souborů může být zapotřebí manipulace s telefonem. Je-li tomu tak, postupujte podle návodu k obsluze výrobce telefonu.

Přepnutí do jiného režimu pozastaví přehrávání hudby z telefonu.

Připojený telefon můžete změnit výběrem možnosti

Změnit zařízení.

➤ **Nastavení telefonu** Str. 372

▶▶ Vyhledávání hudby

V závislosti na připojeném zařízení *Bluetooth*® se některé nebo všechny seznamy nemusí zobrazit.

Zvuk

Můžete upravit nastavení zvuku.

🔗 **Nastavení zvuku** Str. 311



Připojení Wi-Fi

Toto vozidlo nabízí možnost připojení pomocí Wi-Fi. Můžete se připojit k externímu Wi-Fi hotspotu nebo komunikačnímu zařízení.

- Připojte vozidlo k Wi-Fi hotspotu

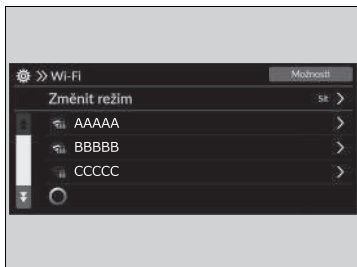
Připojení k Wi-Fi Hotspotu



1. Stiskněte tlačítko .
2. Vyberte **Obecná nastavení**.
3. Vyberte možnost **Připojení**.
4. Vyberte možnost **Wi-Fi**.
5. Vyberte **OK**.
6. Vyberte možnost **Změnit režim**.
7. Vyberte **Síť**.
 - Pokud je sdílení dat nastaveno na **VYPNUTO**, zobrazí se na obrazovce zpráva. Musíte jej změnit na **ZAPNUTO**.
 **Systém** Str. 349
 - Chcete-li režim Wi-Fi vypnout, vyberte **VYPNUTO**.
8. Vyberte přístupový bod, který chcete připojit k systému.
 - Chcete-li přidat novou síť nebo vybrat uložené síť, vyberte **Možnosti**.
 - Po výběru **Možnosti** lze zaregistrovat **Přidat síť** a **Uložené síť**.

►► Připojení Wi-Fi

Wi-Fi a Wi-Fi Direct jsou registrované ochranné známky společnosti Wi-Fi Alliance®.





►► Připojení k Wi-Fi Hotspotu

Postup nastavení nemůžete provádět, když se vozidlo pohybuje. Zaparkujte na bezpečném místě za účelem nastavení audiosystému do režimu Wi-Fi.

Někteří mobilní operátoři si za používání datových služeb ve smartphonu účtují poplatky. Ověřte si vše ve své smlouvě o poskytování mobilních služeb.

V příručce telefonu zjistíte, zda má telefon možnost připojení pomocí Wi-Fi.

Pomocí ikony  ve stavové oblasti systému můžete zkontrolovat, zda je připojení Wi-Fi zapnuté nebo vypnuté. Na této obrazovce se nezobrazuje přenosová rychlost ani jiné funkce.

 **Stavová oblast** Str. 306

V případě připojení Wi-Fi pomocí telefonu ověřte, zda je nastavení Wi-Fi v telefonu v režimu přístupového bodu (sdílení internetového připojení).

Apple CarPlay

Jestliže připojíte zařízení iPhone kompatibilní s Apple CarPlay k systému přes port USB nebo bezdrátově, můžete k ovládání telefonních hovorů, poslechu hudby, prohlížení map (navigaci) a čtení zpráv používat místo displeje telefonu informační/audio obrazovku.

➤ **Porty USB** Str. 291

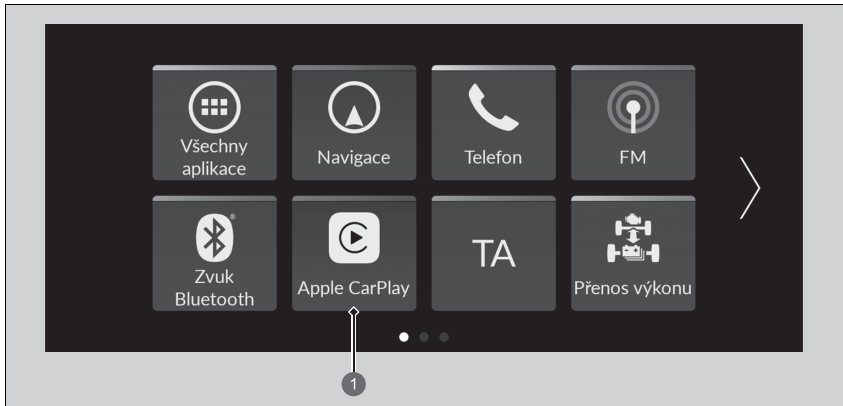

1 Apple CarPlay

Apple CarPlay

Při používání funkce Apple CarPlay doporučujeme aktualizovat operační systém iOS na nejnovější verzi.

Zaparkujte na bezpečném místě, abyste mohli připojení zařízení iPhone k Apple CarPlay a spuštění potřebných aplikací provést v klidu.

Když jste připojeni k Apple CarPlay, jsou všechny hovory realizovány přes Apple CarPlay. Chcete-li telefonovat s použitím systému hands-free telefonu, vypněte funkci Apple CarPlay.

➤ **Nastavení Apple CarPlay** Str. 339

Je-li vaše zařízení iPhone připojeno k Apple CarPlay, nelze použít **Bluetooth®** Audio ani systém hands-free telefonu (HFT). Dříve spárované telefony ale mohou přenášet zvuk přes **Bluetooth®** i tehdy, je-li funkce Apple CarPlay aktivní.

➤ **Nastavení telefonu** Str. 372

Podrobnosti o zemích a regionech, kde je funkce Apple CarPlay k dispozici, a o jejich funkcích najdete na webu společnosti Apple.

■ Nabídka Apple CarPlay

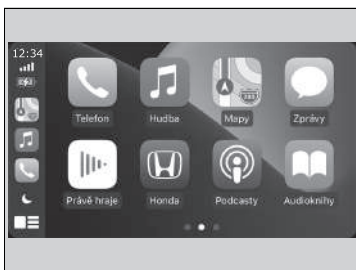

- **Telefon**
Umožňuje otevřít seznam kontaktů, telefonovat nebo poslouchat hlasové zprávy.
- **Hudba**
Umožňuje přehrávat hudbu uloženou v zařízení iPhone.
- **Mapy**
Umožňuje zobrazit službu Apple Maps a pracovat s navigací stejně jako s použitím zařízení iPhone.
- **Zprávy**
Umožňuje číst a odpovídat na textové zprávy nebo si zprávy nechat přečíst.
- **Honda**
Výběrem ikony Honda přejdete zpět na domovskou obrazovku.
- 
Přejděte zpět na obrazovku nabídky Apple CarPlay.

▣ Apple CarPlay

Požadavky a omezení funkce Apple CarPlay

Funkce Apple CarPlay vyžaduje kompatibilní zařízení iPhone s aktivní mobilní telefonní službou a službou mobilních dat. Budou použity datové tarify vašeho poskytovatele.

Změny v operačních systémech, hardwaru, softwaru a dalších technologiích nutných k provozu funkce Apple CarPlay a též nově schvalované předpisy mohou vést k omezení nebo zastavení funkce Apple CarPlay a příslušných služeb. Společnost Honda nemůže poskytnout žádnou záruku budoucí správné funkce služby Apple CarPlay.

Můžete použít i aplikace jiných výrobců, pokud jsou kompatibilní se systémem Apple CarPlay. Informace o kompatibilních aplikacích najdete na webové stránce společnosti Apple.

Nastavení Apple CarPlay

Po připojení zařízení iPhone k systému přes port USB nebo bezdrátovém připojení nastavte aplikaci Apple CarPlay níže uvedeným postupem. Při použití funkce Apple CarPlay dochází k přenosu některých informací o uživateli a vozidle (poloha, rychlost a stav vozidla) do zařízení iPhone, což práci s funkcí Apple CarPlay usnadňuje. Proto musíte na informační/audio obrazovce souhlasit se sdílením těchto informací.

Aktivace funkce Apple CarPlay

■ Připojení Apple CarPlay pomocí kabelu USB k portu USB

1. Připojení zařízení iPhone k portu USB pomocí kabelu USB.
 - ▶ **Porty USB** Str. 291
 - ▶ Zobrazí se potvrzovací obrazovka.
2. Vyberte **Ano**.
 - ▶ Nechcete-li Apple CarPlay připojit, vyberte **Ne**.

Nastavení souhlasu můžete změnit v nabídce nastavení **Připojení smartphonu**.

■ Bezdrátové připojení Apple CarPlay

1. Spárujte a připojte zařízení iPhone k systému hands-free telefonu (HFT) vozidla.
 - ▶ **Nastavení telefonu** Str. 372
2. Zaškrtněte políčko u **Apple CarPlay**.
 - ▶ Pokud vyberete **Apple CarPlay**, nemůžete vybrat **Audio** a **Telefon**.
3. Vyberte možnost **Připojit**.
 - ▶ Pokud telefon požádá o souhlas s připojením k Apple CarPlay, povolte připojení.

▣ Nastavení Apple CarPlay

Při nastavování funkce Apple CarPlay můžete též postupovat následovně:

Vyberte **Obecná nastavení** →
Připojení smartphonu → **Apple CarPlay** →
Vybrat zařízení

Použití informací o uživateli a vozidle

Používání informací o uživateli a vozidle, zasílaných do a z vašeho zařízení iPhone systémem Apple CarPlay, se řídí podmínkami používání systému Apple iOS a zásadami ochrany soukromí společnosti Apple.

▣ Bezdrátové připojení Apple CarPlay

Bezdrátový systém Apple CarPlay a hotspot nelze používat současně. Chcete-li systém Apple CarPlay a hotspot používat současně, připojte se k systému Apple CarPlay pomocí kabelu USB.

■ Použití funkce Apple CarPlay s aplikací Siri

Aplikaci Siri aktivujete stisknutím a podržením tlačítka  (mluvit).

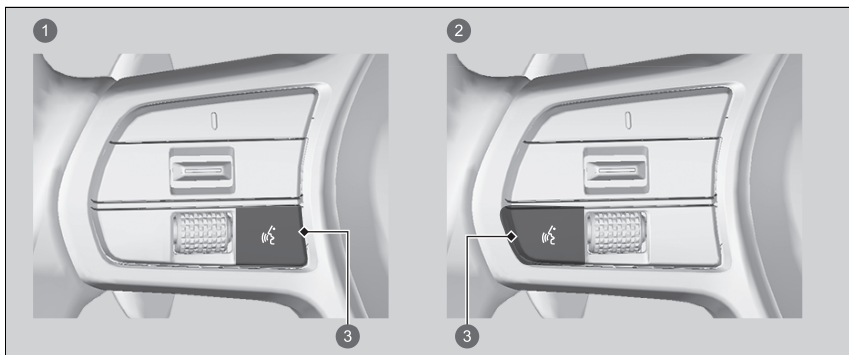

- 1 Modely s měřicím přístrojem typu A
- 2 Modely s měřicím přístrojem typu B
- 3 Tlačítko  (mluvit)

Stisknutím a podržením aktivujete aplikaci Siri.

Stisknutím opět deaktivujete aplikaci Siri.

Krátkým stisknutím aktivujete standardní systém rozpoznávání hlasu.

►► Použití funkce Apple CarPlay s aplikací Siri

Níže jsou uvedeny příklady otázek a příkazů pro aplikaci Siri:

- Které filmy dnes hrají?
- Zavolat tátovi do práce.
- Co je to za píseň?
- Jaké bude zítra počasí?
- Přečti mi poslední e-mail.

Další informace viz
www.apple.com/ios/siri.

Android Auto™

Když připojíte telefon Android k audiosystému přes port USB, spustí se funkce Android Auto automaticky. Při připojení přes Android Auto můžete pomocí informační/audio obrazovky pracovat s funkcemi Telefon, Google Mapy (Navigace), Google Play Music a Google Now. Při prvním použití funkce Android Auto se na obrazovce zobrazí průvodce. Doporučujeme tento kurz absolvovat v zaparkovaném vozidle a teprve poté použít funkci Android Auto.

➤ **Porty USB** Str. 291

➤ **Automatické párování při připojení** Str. 343

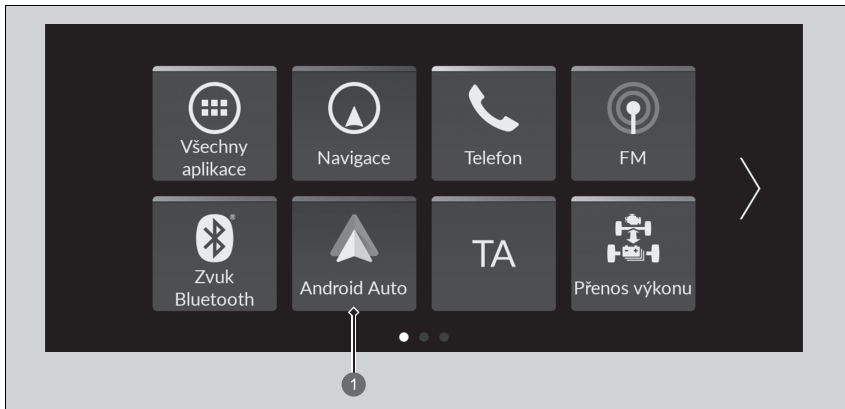

1 Android Auto

Android Auto™

Při používání funkce Android Auto doporučujeme aktualizovat operační systém Android na nejnovější verzi. **Bluetooth** A2DP nelze používat, když je telefon připojen k systému Android Auto.

Chcete-li použít funkci Android Auto na smartphonu se systémem Android 9.0 (Pie) nebo starším, musíte si do smartphonu stáhnout aplikaci Android Auto z obchodu Google Play.

Zaparkujte na bezpečném místě, abyste mohli připojení telefonu se systémem Android k zařízení Android Auto a spuštění potřebných aplikací provést v klidu.

Chcete-li použít Android Auto, připojte kabel USB k portu USB.

➤ **Porty USB** Str. 291

Máte-li telefon Android připojen k zařízení Android Auto, nelze použít připojení **Bluetooth**® Audio. Dříve spárované telefony ale mohou přenášet zvuk přes **Bluetooth**® i tehdy, je-li funkce Android Auto aktivní.

➤ **Nastavení telefonu** Str. 372

Android Auto je ochranná známka společnosti Google LLC.

Nabídka Android Auto

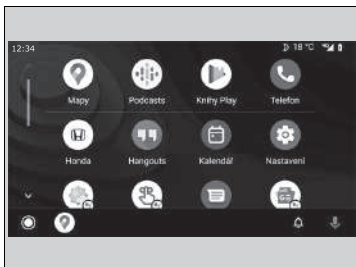

- **Mapy**

Umožňuje zobrazit mapy Google Maps a pracovat s navigací stejně jako s použitím telefonu se systémem Android. Je-li vozidlo v pohybu, nelze zadávat data z klávesnice. Chcete-li provést hledání nebo zadat nějaké údaje, zastavte na bezpečném místě.

- **Telefon**

Umožňuje telefonovat a přijímat hovory a poslouchat hlasové zprávy.

- **Honda**



Umožňuje ovládat funkci Android Auto hlasem.



Můžete zkontrolovat oznámení Android.

- (Android Auto Home)

Umožňuje zobrazit užitečné informace uspořádané funkcí Android Auto do jednoduchých karet, které se zobrazují podle potřeby.

Android Auto™

Podrobnosti o zemích a regionech, kde je funkce Android Auto k dispozici, a o jejich funkcích najdete na domovském webu služby Android Auto.

Obrazovky se mohou lišit v závislosti na používané verzi systému Android Auto.

Požadavky a omezení funkce Android Auto

Funkce Android Auto vyžaduje kompatibilní telefon Android s aktivní mobilní telefonní službou a službou mobilních dat. Budou použity datové tarify vašeho poskytovatele.

Změny v operačních systémech, hardwaru, softwaru a dalších technologiích nutných k provozu funkce Android Auto, a též nově schvalované předpisy, mohou vést k omezení nebo zastavení funkce Android Auto a příslušných služeb. Společnost Honda nemůže poskytnout žádnou záruku budoucí správné funkce služby Android Auto.

Můžete použít i aplikace jiných výrobců, pokud jsou kompatibilní se systémem Android Auto. Informace o kompatibilních aplikacích najdete na webové stránce služby Android Auto.

■ Automatické párování při připojení

Když připojíte telefon Android k systému přes port USB, spustí se funkce Android Auto automaticky.

■ Aktivace funkce Android Auto

Chcete-li povolit funkci Android Auto po připojení telefonu Android k systému, vyberte na obrazovce **Ano**.

Nastavení souhlasu můžete změnit v nabídce nastavení **Připojení smartphonu**.

☒ Aktivace funkce Android Auto

Spuštění systému Android Auto provádějte, pouze pokud je vůz bezpečně zaparkován. Když funkce Android Auto poprvé rozpozná váš telefon, musíte telefon nastavit tak, aby umožňoval automatické párování. Pokyny najdete v návodu k obsluze dodaném s telefonem.

Chcete-li po počátečním nastavení změnit nastavení funkce Android Auto, postupujte následovně:
Vyberte Obecná nastavení →
Připojení smartphonu → Android Auto →
Vybrat zařízení

Použití informací o uživateli a vozidle

Použití a nakládání s informacemi o uživateli a vozidle přenášenými do/z telefonu při použití funkce Android Auto podléhá zásadám ochrany soukromí společnosti Google.

■ Hlasové ovládání funkce Android Auto

Chcete-li funkci Android Auto ovládat hlasem, stiskněte a držte tlačítko  (mluvit).

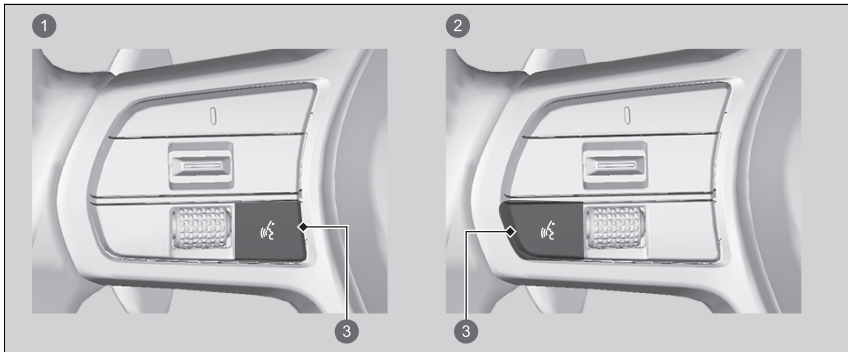

- 1 Modely s měřicím přístrojem typu A
- 2 Modely s měřicím přístrojem typu B
- 3 Tlačítko  (mluvit)

Když stisknete a podržíte toto tlačítko, můžete ovládat funkci Android Auto hlasem. Krátkým stisknutím aktivujete standardní systém rozpoznávání hlasu.

▣ Hlasové ovládání funkce Android Auto

Níže jsou uvedeny příklady příkazů, které lze používat při hlasovém ovládání:

- Odpověz na zprávu.
- Zavolej moji ženě.
- Doved mě na pobočku Hondy.
- Přehraj moji hudbu.
- Pošli textovou zprávu moji ženě.
- Zavolej do květinářství.

Další informace najdete na webu služby Android Auto.

Funkci rozpoznávání hlasu můžete také aktivovat výběrem ikony  v levém dolním rohu obrazovky.

Přenos výkonu

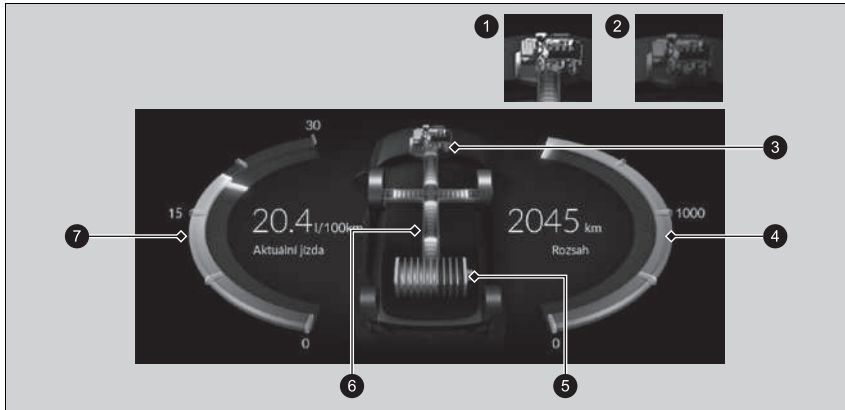

Obrazovka přenosu výkonu zobrazuje přenos výkonu ve vozidle, průměrnou spotřebu paliva a dojezd.





- ❶ Motor je spuštěný
- ❷ Motor je vypnutý
- ❸ Motor
- ❹ Dojezdová vzdálenost
- ❺ Ukazatel nabití vysokonapětového akumulátoru
- ❻ Přenos výkonu
- ❼ Průměrná spotřeba paliva (aktuální jízda)

Zobrazuje přenos výkonu a zdroje napájení vozidla nebo nabíjení akumulátoru.

- Při přenosu energie má indikátor modrou barvu a při nabíjení akumulátoru zelenou barvu.

Zobrazení	Barva indikátorů	Stav vozidla
	Modrá	Napájení z vysokonapětového akumulátoru a motorem poháněného generátoru.
	Modrá	Napájení z vysokonapětového akumulátoru.
	Modrá a zelená	Napájení přímo z motoru a vysokonapětový akumulátor je nabíjen motorem poháněným generátorem.

Zobrazení	Barva indikátorů	Stav vozidla
	Zelená	Vysokonapěťový akumulátor je nabíjen motorem poháněným generátorem.
	Modrá	Napájení z motorem poháněného generátoru.
	Zelená	Vysokonapěťový akumulátor se nabíjí pomocí regenerativního brzdění.

Vlastní nastavení funkcí

K úpravě některých funkcí používejte informační/audio obrazovku.

■ Přizpůsobení obecných nastavení

S režimem napájení v poloze ZAPNUTO vyberte možnost **Obecná nastavení** a poté vyberte položku nastavení.

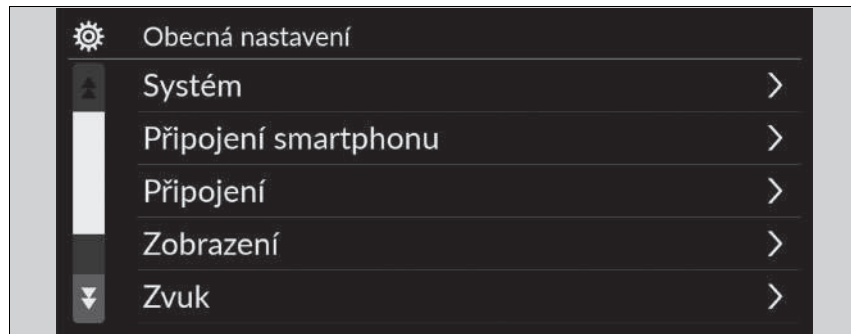

- **Systém** ➤ Str. 349
- **Připojení smartphonu** ➤ Str. 351
- **Připojení** ➤ Str. 352
- **Zobrazení** ➤ Str. 353
- **Zvuk** ➤ Str. 355
- **Kamera** ➤ Str. 356
- **Hlasové ovládání** ➤ Str. 356

► Vlastní nastavení funkcí

Když upravujete nastavení, ujistěte se, že vozidlo zcela stojí a zařadte polohu **P**.

■ **System**

	Úpravy funkcí	Popis	Možnosti nastavení
Datum a čas	Nastavení data a času	Automatické nastavení data a času Vyberete-li ZAPNUTO , systém GPS automaticky nastaví hodiny. Tuto funkci můžete zrušit tak, že vyberete možnost VYPNUTO .	ZAP*1/VYP
	Nastavení data a času	Nastavit datum Slouží k nastavení data. ► Nastavení hodin Str. 308	Den/Měsíc/Rok
		Nastavit čas Nastavuje čas. ► Nastavení hodin Str. 308	Hodiny/Minuty AM/PM
	Časové pásmo	Automatické časové pásmo Nastaví audiosystém, aby automaticky nastavil hodiny, když přejedete do jiného časového pásma.	ZAP*1/VYP
		(Vyberte časové pásmo) Slouží k ruční změně časového pásma.	—
	Automatický letní čas	Nastavuje automatické nastavení hodin na letní čas.	ZAP*1/VYP
	Formát data	Vyberte formát data.	MM/DD/RRRR/ DD/MM/RRRR*1/RRRR/ MM/DD
	Formát času	Vyberte časový formát.	12h*1/24h



*1: Výchozí nastavení

Úpravy funkcí	Popis	Možnosti nastavení
Jazyk	Samostatně změní jazyk informačního rozhraní řidiče a informační/audio obrazovky.	Angličtina ^{*1} nebo Turečtina ^{*1} Viz další volitelné jazyky na obrazovce.
Citlivost dotykového panelu	Určuje citlivost dotykového displeje.	Vysoká/Normální ^{*1}
Hlasitost systémových zvuků	Systémové zvuky	Nastavuje hlasitost systémových zvuků. —
	Převod textu na řeč	Nastavuje hlasitost funkce převod textu na řeč. —
	Navigační pokyny	Nastavuje hlasitost navigačních pokynů. —
	Telefonní hovory	Nastavuje hlasitost telefonních hovorů. —
	Výchozí nastavení	Resetuje všechna nastavení Hlasitost systému na výchozí hodnoty.
Sdílení polohy a údajů o vozidle*	Sdílení polohy a údajů o vozidle Zapíná a vypíná nastavení sdílení dat. ➤ Spuštění Str. 288	ZAP/VYP ^{*1}
Doplnění paliva doporučeno	Zapíná a vypíná funkci doporučení doplnění paliva. ➤ Doplnění paliva doporučeno Str. 399	ZAP ^{*1} / VYP

*1: Výchozí nastavení

	Úpravy funkcí	Popis	Možnosti nastavení
O aplikaci	Stav		
	Právní informace		
	Číslo modelu	Zobrazuje položky nastavení systému Android.	—
	Verze systému Android		
	Verze jádra		
	Číslo sestavení		
Obnovit tovární nastavení	Resetuje všechna nastavení na výchozí nastavení z výroby.  Přepnutí všech nastavení na výchozí hodnoty Str. 364	Pokračovat/Zrušit	
Podrobné informace	Správce aplikací	Zobrazuje informace o aplikacích a paměti systému Android.	—

■ Připojení smartphonu

	Úpravy funkcí	Popis	Možnosti nastavení
Apple CarPlay	+ Připojit nové zařízení	Spáruje nový telefon se systémem Apple CarPlay.  Nastavení telefonu Str. 372	—
	(Uložená zařízení)	Připojí, odpojí nebo odstraní spárovaný telefon.  Nastavení telefonu Str. 372	—
Android Auto	(Uložená zařízení)	Připojí, odpojí nebo odstraní spárovaný telefon.  Nastavení telefonu Str. 372	—

■ Připojení

	Úpravy funkcí	Popis	Možnosti nastavení	
Wi-Fi	Změnit režim	Mění režim Wi-Fi.	Sít/Smartphone^{*2}/ VYPNUTO^{*1}	
	(Dostupné sítě / Připojená zařízení)	Zobrazí dostupné sítě nebo aktuálně připojená zařízení.	—	
	Možnosti	Přidat síť	Přidá novou síť pro připojení k Wi-Fi.	—
		Uložené sítě	Uloží připojenou síť.	—
Bluetooth	Možnosti	Bluetooth	Slouží k zapnutí a vypnutí <i>Bluetooth®</i> .	ZAP^{*1}/VYP
		Prioritní zařízení	Nastaví zařízení jako prioritní.	—
	+ Připojit nové zařízení	Spáruje nový telefon s HFT. ➤ Nastavení telefonu Str. 372	—	
	(Uložená zařízení)	Připojí, odpojí nebo odstraní spárovaný telefon. ➤ Nastavení telefonu Str. 372	—	

* 1: Výchozí nastavení

* 2: Zobrazí se pouze, pokud je připojena funkce Apple CarPlay.

■ Zobrazení

Modely s měřicím přístrojem typu A

Úpravy funkcí		Popis	Možnosti nastavení
Denní režim	Jas	Mění jas informační/audio obrazovky.	—
	Kontrast	Mění kontrast informační/audio obrazovky.	—
	Úroveň černé	Mění úroveň černé na informační/audio obrazovce.	—
	Výchozí nastavení	Resetuje všechna přizpůsobená nastavení jasu, kontrastu a úrovně černé.	—
Režim Noc	Jas	Mění jas informační/audio obrazovky.	—
	Kontrast	Mění kontrast informační/audio obrazovky.	—
	Úroveň černé	Mění úroveň černé na informační/audio obrazovce.	—
	Výchozí nastavení	Resetuje všechna přizpůsobená nastavení jasu, kontrastu a úrovně černé.	—

Modely s měřicím přístrojem typu B

Úpravy funkcí	Popis	Možnosti nastavení
Jas	Mění jas informační/audio obrazovky.	—
Kontrast	Mění kontrast informační/audio obrazovky.	—
Úroveň černé	Mění úroveň černé na informační/audio obrazovce.	—
Výchozí nastavení	Resetuje všechna přizpůsobená nastavení jasu, kontrastu a úrovně černé.	—

■ Zvuk

Úpravy funkcí		Popis	Možnosti nastavení
<p>Basy / Výšky</p> <p style="text-align: center;"> <u>Výšky</u> <u>Střední rozsah</u> <u>Basy</u> </p>			
<p>Vyvážení hlasitosti L/P / vpředu a vzadu*¹ / Zvukové zóny a vyvážení hlasitosti*²</p>		<p>Upravuje nastavení zvuku reproduktorů. ► Nastavení zvuku Str. 311</p>	<p style="text-align: center;">—</p>
<p>Bose Centerpoint*²</p>			
<p>Kompenzace hlasitosti při rychlosti*¹ / Bose Dynamic Speed Compensation*²</p>			

*1: Modely s měřicím přístrojem typu A

*2: Modely s měřicím přístrojem typu B

■ Kamera

Úpravy funkcí	Popis	Možnosti nastavení
Zadní kamera	Pevné vodítko Zobrazuje vodítko, které se při pohybu volantu nepohybuje. ➤ Zadní kamera s více pohledy Str. 568	ZAP* ¹ /VYP
	Dynamické vodítko Zobrazuje vodítko, které se pohybuje podle pohybu volantu. ➤ Zadní kamera s více pohledy Str. 568	ZAP* ¹ /VYP
Asistent při couvání z parkovacího místa *	Zobrazuje šipky na obrazu zadní parkovací kamery označující vozidla přijíždějící ze strany. ➤ Asistent při couvání z parkovacího místa * Str. 564	ZAP* ¹ /VYP

*1: Výchozí nastavení

■ Hlasové ovládání

Úpravy funkcí	Popis	Možnosti nastavení
Režim hlasového ovládání	Výběr režimu obrazovky hlasového portálu. ➤ Používání hlasového ovládání Str. 297	Asistence/Normální* ¹

*1: Výchozí nastavení

■ Přizpůsobení nastavení vozidla

Když je režim napájení v poloze ZAPNUTO, vyberte **Nastavení vozidla** a poté vyberte položku nastavení.



- **Kalibrace systému sledování tlaku v pneumatikách** ➤ Str. 358
- **Nastavení systému Driver Assist** ➤ Str. 358
- **Nastavení přístroje** ➤ Str. 359
- **Nastavení bezklíčového přístupu** ➤ Str. 361
- **Nastavení světel** ➤ Str. 361
- **Nastavení dveří/oken** ➤ Str. 363
- **Prediktivní ekoasistence** ➤ Str. 362
- **Nastavení režimu INDIVIDUAL** ➤ Str. 362
- **Informace o údržbě** ➤ Str. 363
- **Připomenutí kontroly hladiny motorového oleje** ➤ Str. 363

▶▶ Přizpůsobení nastavení vozidla

Pokud se na domovské obrazovce nezobrazuje

Nastavení vozidla, vyberte  **Všechny aplikace**. Ikony zobrazené na domovské obrazovce můžete změnit.

➤ **Funkce zkratk aplikací** Str. 301

■ Kalibrace systému sledování tlaku v pneumatikách



Úpravy funkcí	Popis	Možnosti nastavení
Kalibrace systému sledování tlaku v pneumatikách	Zruší/kalibruje systém sledování tlaku v pneumatikách. ➤ Systém sledování tlaku v pneumatikách Str. 457	Kalibrovat/Zrušit

■ Nastavení systému Driver Assist

Úpravy funkcí	Popis	Možnosti nastavení
Vzdálenost pro varování před srážkou	Slouží k volbě vzdálenosti pro zvukové a vizuální výstrahy systému varování před čelní srážkou. ➤ Systém pro zmírnění následků nehody (CMBS) Str. 472	Dlouhá/Normální*¹/Krátká
ACC – signál detekce vozidla vpředu	Slouží k zapnutí/vypnutí zvukového upozornění, když vozidlo vjede/vyjede z dosahu adaptivního tempomatu. ➤ Adaptivní tempomat (ACC) s asistentem pro jízdu v kolonách (LSF) Str. 485	ZAP/VYP*¹
Nastavení ochrany před sjetím ze silnice	Vybere provozní režim systému pro zmírnění rizika vyjetí z komunikace. ➤ Systém pro zmírnění rizika vyjetí z komunikace Str. 528	Časné/Normální/Opožděné*¹
Signál potlačení asistenta jízdy v pruhu	Slouží k výběru zapnutí/vypnutí upozornění systému LKAS, když nedetekuje vodící čáry na vozovce. ➤ Systém pro udržování v jízdním pruhu (LKAS) Str. 505	ZAP/VYP*¹
Detekce objektů v mrtvém úhlu*	Zapíná a vypíná zvukové varování detekce objektů v mrtvém úhlu. ➤ Systém detekce objektů v mrtvém úhlu* Str. 460	Zvuková a vizuální výstraha*¹/Pouze vizuální výstraha



*1: Výchozí nastavení

* Není k dispozici u všech modelů

Úpravy funkcí	Popis	Možnosti nastavení
Zobrazení systému rozpoznání dopr. značek	Zobrazí systém rozpoznávání dopravních značek na přístrojové desce.  Systém rozpoznávání dopravních značek Str. 537	Zobrazit *1/Žádný
Upozornění systému rozpoznávání dopravních značek na překročení povolené rychlosti	Povoluje upozornění na překročení rychlostního limitu.  Systém rozpoznávání dopravních značek Str. 537	ZAP *1/ VYP
Sledování únavy řidiče	Slouží k výběru typu výstrahy systému sledování pozornosti řidiče.	Vypnuto / Vibrační výstraha / Vibrační a zvuková výstraha *1

* 1: Výchozí nastavení

■ Nastavení přístroje

Úpravy funkcí	Popis	Možnosti nastavení
Výstražné hlášení	Volí, zda bude zobrazeno výstražné hlášení.  Výstražná a informační hlášení informačního rozhraní řidiče Str. 136	ZAP/VYP *1
Úprava zobrazení vnější teploty	Slouží k upravení údaje o venkovní teplotě o několik stupňů.  Venkovní teplota Str. 152	-3 °C ~ ±0 °C *1 ~ +3 °C

* 1: Výchozí nastavení

Úpravy funkcí	Popis	Možnosti nastavení
Časování resetu „DP A“	Slouží k výběru načasování vynulování denního počítadla A. ➤ Dojezd / spotřeba paliva / denní počítadlo kilometrů Str. 158, 178 ➤ Rychlost / čas / denní počítadlo kilometrů Str. 160, 180	Při plném doplnění paliva / Při vypnutém zapalování / Ruční resetování¹
Časování resetu „DP B“	Slouží k výběru načasování vynulování denního počítadla B. ➤ Dojezd / spotřeba paliva / denní počítadlo kilometrů Str. 158, 178 ➤ Rychlost / čas / denní počítadlo kilometrů Str. 160, 180	Při plném doplnění paliva / Při vypnutém zapalování / Ruční resetování¹
Nastavit hlasitost alarmu	Mění úroveň hlasitosti všech systémových upozornění, upozornění na otevření dveří a indikátorů.	Vysoká/Střední^{*1}/Nízká
Výstražný tón zpátečky	Zapíná/vypíná výstražný zvuk zpátečky.	ZAP^{*1}/VYP
Podsvícení spotřeby paliva	Zapíná a vypíná funkci barevného měřicího přístroje.	ZAP^{*1}/VYP
Autom. zobrazení po zatáčkách	Zapíná/vypíná vyskakovací výstrahy v podrobném zobrazení navigace v informačním rozhraní řidiče. ➤ Podrobné navigační pokyny Str. 162, 181	ZAP^{*1}/VYP
Jedn. rychl./vzdálenosti	Umožňuje nastavit jednotky počtu kilometrů. ➤ Jednotky rychlosti/vzdálenosti Str. 170	Typ s levostranným řízením km/h • km^{*1}/mil/h • míle Typ s pravostranným řízením km/h • km/mil/h • míle^{*1}
Upozornění na předměty na zadním sedadle	Zapíná a vypíná funkci upozornění na předměty na zadním sedadle.	ZAP^{*1}/VYP



*1: Výchozí nastavení

■ Nastavení bezklíčového přístupu

Úpravy funkcí	Popis	Možnosti nastavení
Režim odemýkání dveří	Slouží k výběru, které dveře se odemknou po uchopení kliky dveří řidiče.	Pouze dveře řidiče^{*1} / Všechny dveře
Blikání kontrolky bezklíčového přístupu do vozidla	Určuje, zda mají při odemknutí/zamknutí dveří bliknout některá vnější světla.	ZAP^{*1}/VYP

* 1: Výchozí nastavení

■ Nastavení světel

Úpravy funkcí	Popis	Možnosti nastavení
Automatická dálková světla[*]	Zapíná a vypíná funkci automatických dálkových světel.	ZAP^{*1}/VYP
Adaptivní světlomety[*]	Slouží k zapnutí nebo vypnutí funkce adaptivních světlometů.	ZAP^{*1}/VYP
Doba do zhasnutí vnitřního světla	Slouží k výběru délky doby, po kterou vnitřní světla zůstanou svítit po zavření dveří.  Vnitřní světla Str. 261	60 sekund/30 sekund^{*1} / 15 sekund
Doba autom. vypnutí reflektorů	Slouží k výběru délky doby, po kterou vnější světla zůstanou svítit po zavření dveří řidiče.  Integrace světlometů se stěrači Str. 229	60 sekund/30 sekund / 15 sekund^{*1}/0 sekund
Auto. zap. reflektorů se zap. stěrači	Zapíná a vypíná funkci světlometů a chodu stěračů, když jsou světlomety nastaveny na AUTO .  Integrace světlometů se stěrači Str. 229	ZAP^{*1}/VYP

* 1: Výchozí nastavení

* Není k dispozici u všech modelů

■ Prediktivní ekoasistence

Úpravy funkcí	Popis	Možnosti nastavení
Prediktivní ekoasistence	Zapíná a vypíná prediktivní ekoasistenci.	ZAP*¹/VYP

*1: Výchozí nastavení

■ Nastavení režimu INDIVIDUAL

Úpravy funkcí	Popis	Možnosti nastavení
Hnací ústrojí	Slouží ke změně rychlosti reakcí hnacího ústrojí.	ECON/NORMAL*¹/SPORT
Řízení	Slouží ke změně síly potřebné pro otáčení volantem.	NORMAL*¹/SPORT
Ukazatel*	Slouží k výběru ukazatelů zobrazených v informačním rozhraní řidiče.	NORMAL*¹/SPORT

*1: Výchozí nastavení

■ Nastavení dveří/oken

Úpravy funkcí	Popis	Možnosti nastavení
Režim odemykání klíčem a dálkově	Slouží k výběru, které dveře se odemknou při použití klíče nebo dálkového ovládání bezklíčového přístupu.	Pouze dveře řidiče*¹ / Všechny dveře
Odpověď zámku bez klíče	Zapíná/vypíná blikání vnějších světel při zamknutí/odemknutí dveří dálkovým ovládáním.	ZAP*¹/VYP
Automatické sklopení zrcátek dveří	Vybírá automatické sklopení vnějšího zrcátka.	ZAP*¹/VYP
Dálkové ovládání oken	Mění nastavení funkce dálkového ovládání oken.	ZAP*¹/VYP

* 1: Výchozí nastavení

■ Informace o údržbě

Úpravy funkcí	Popis	Možnosti nastavení
Informace o údržbě	Vynuluje informace o údržbě.  Systém připomenutí servisní prohlídky* Str. 580	Vybírá položky pro resetování

■ Připomenutí kontroly hladiny motorového oleje

Úpravy funkcí	Popis	Možnosti nastavení
Připomenutí kontroly hladiny motorového oleje	Slouží k resetování připomenutí kontroly hladiny motorového oleje.	Resetovat/Zrušit

* Není k dispozici u všech modelů

Přepnutí všech nastavení na výchozí hodnoty

Vynulování všech nabídek a uživatelských nastavení na výchozí nastavení z výroby.

■ Výchozí Obecná nastavení

1. Stiskněte tlačítko .
2. Vyberte **Obecná nastavení**.
3. Vyberte možnost **Systém**.
4. Vyberte možnost **Obnovit tovární nastavení**.
 - Na obrazovce se objeví potvrzovací zpráva.
5. Výběrem možnosti **Pokračovat** vynulujete nastavení.
6. Opětovným výběrem možnosti **Pokračovat** vynulujete nastavení.
 - Systém se restartuje.

■ Výchozí Nastavení vozidla

1. Stiskněte tlačítko .
2. Vyberte **Nastavení vozidla**.
3. Vyberte možnost **Vých.nas.**
4. Vyberte **Ano**.

►► Přepnutí všech nastavení na výchozí hodnoty

Když předáváte vozidlo třetí straně, resetujte veškerá nastavení na výchozí hodnoty a odstraňte všechna osobní data.

Pokud provádíte postup **Obnovit tovární nastavení**, dojde k vynulování všech předinstalovaných aplikací na výchozí nastavení z výroby.

System hands-free telefonu

Systém hands-free telefonu (HFT) umožňuje volání a příjem hovorů pomocí audiosystému vozidla bez použití mobilního telefonu.

Tlačítka HFT



- 1 Modely s měřicím přístrojem typu A
- 2 Modely s měřicím přístrojem typu B
- 3 Spínač **VOL +** / **VOL -** (hlasitost)
- 4 Levý volič
- 5 Tlačítko (mluvit)
- 6 Tlačítko (domů) (modely s měřicím přístrojem typu A)

System hands-free telefonu

Umístěte telefon na takové místo, kde bude k dispozici dobrý příjem.

K použití HFT potřebujete mobilní telefon, který je kompatibilní s technologií **Bluetooth**. Kontaktujte dealera nebo místní pobočku společnosti Honda ohledně seznamu kompatibilních telefonů, postupů spárování a možností speciálních funkcí.

Chcete-li tento systém použít, nastavení **Bluetooth** musí být **ZAPNUTO**.

► **Nastavení telefonu** Str. 372

Tipy pro hlasové ovládání

- Ventilační otvory namiřte směrem od stropu a zavřete okna, protože hluk, který vydávají, může zasahovat do fungování mikrofonů.
- Jestliže chcete volat číslo pomocí jména nebo čísla v telefonním seznamu, stiskněte tlačítko . Po zaznění signálu mluvejte zřetelně a přirozeně.
- Pokud mikrofon zachytí jiné hlasy, než je váš, může dojít k dezinterpretaci povelů.
- Chcete-li změnit úroveň hlasitosti, lze ji změnit prostřednictvím hlasitosti audiosystému.



Pokud v systému neexistují žádné Oblíbené kontakty, na obrazovce se objeví překryvné upozornění.

► **Oblíbené kontakty** Str. 377

Tlačítko  (**mluvit**): Otevře hlasový portál.

Tlačítko  (**domů**)*: Stisknutím se vrátíte na domovskou obrazovku informačního rozhraní řidiče.

Modely s měřicím přístrojem typu A

Levý volič: Stiskněte tlačítko  (domů), otáčením nahoru nebo dolů vyberte v informačním rozhraní řidiče možnost  (telefon) a stiskněte levý volič.

Modely s měřicím přístrojem typu B

Levý volič: Otáčením nahoru nebo dolů vyberte možnost **Phone** (telefon) v informačním rozhraní řidiče a stiskněte levý volič.

Pokud máte příchozí hovor, zobrazí se na informačním rozhraní řidiče obrazovka příchozího hovoru. Hovor můžete přijmout levým otočným voličem.

➔ **Přijetí hovoru** Str. 381

►► Systém hands-free telefonu

Bezdrátová technologie *Bluetooth*®

Slovní označení a loga *Bluetooth*® jsou registrovanými obchodními známkami společnosti *Bluetooth SIG, Inc.*, a veškeré jejich použití společností Honda Motor Co. Ltd. je v rámci licence. Ostatní obchodní známky a názvy náleží jejich příslušným majitelům.

Omezení HFT

Příchozí hovor v HFT přeruší přehrávání audiosystému. Přehrávání bude pokračovat po ukončení hovoru.

Zobrazení stavu HFT

Informační/audio obrazovka vás upozorní na příchozí hovor.

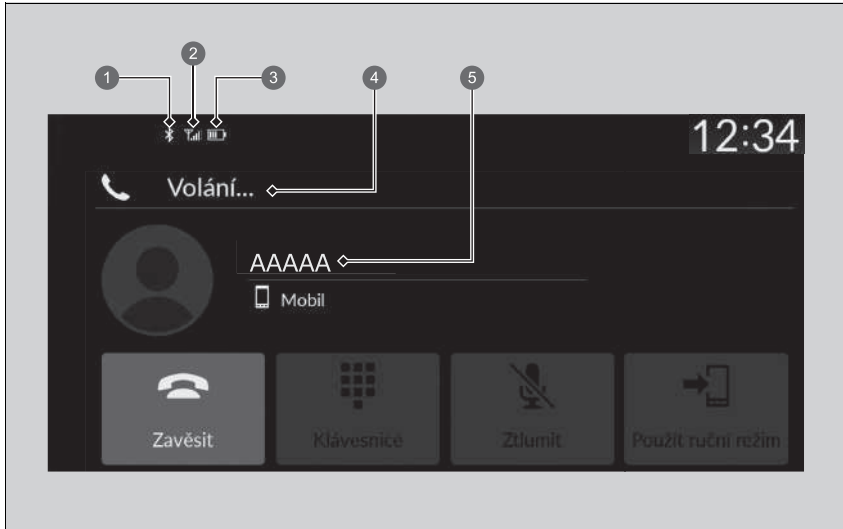

- 1 Kontrolka *Bluetooth*[®]
Zobrazí se, je-li k HFT připojen váš telefon.
- 2 Síla signálu
- 3 Stav nabití baterie
- 4 Režim HFT
- 5 Jméno volajícího (je-li uloženo) / číslo volajícího (není-li uloženo)

Zobrazení stavu HFT

Informace, která se objeví na informační/audio obrazovce, se liší v závislosti na modelu telefonu.

■ Omezení pro manuální ovládání

Určité manuální funkce jsou neaktivní nebo je nelze používat, pokud je vozidlo v pohybu. Možnost, která je zobrazena šedě, bude možné použít až po zastavení vozidla.

Je-li vozidlo v pohybu, lze pomocí hlasových příkazů vyvolat pouze dříve uložená jména nebo čísla v telefonním seznamu.

➤ **Oblíbené kontakty** Str. 377

Nabídky HFT

Abyste systém mohli použít, musí být režim napájení v poloze PŘÍSLUŠENSTVÍ nebo ZAPNUTO. Výběrem položky **Telefon** zobrazíte obrazovku telefonu.

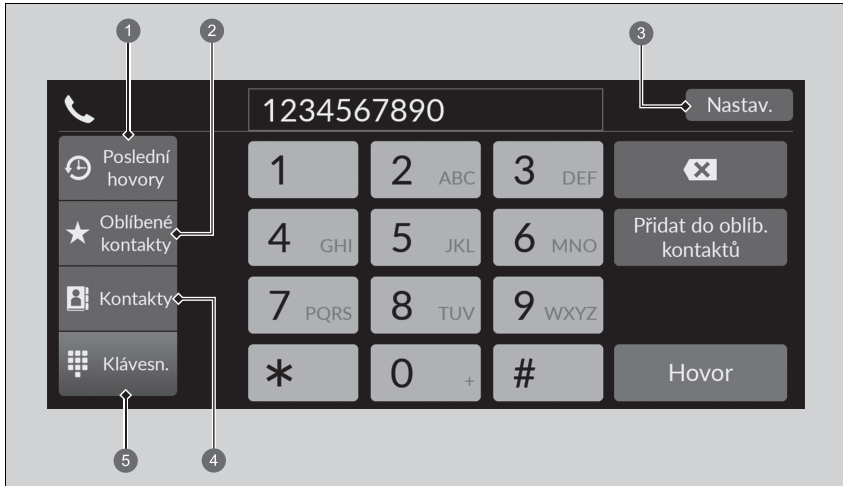

- 1 Poslední hovory
- 2 Oblíbené kontakty
- 3 Nastavení
- 4 Kontakty
- 5 Klávesnice

Nabídky HFT

Některé funkce jsou za jízdy omezeny.

Poslední hovory: Zobrazí poslední odchozí, příchozí hovory a zmeškané hovory.

➤ **Volání pomocí posledních hovorů** Str. 379

Oblíbené kontakty: Zavolá na vybrané číslo v záznamu Oblíbené kontakty.

➤ **Volání pomocí záznamu Oblíbené kontakty** Str. 379

Nastavení: Změní nastavení telefonu.

➤ **Obrazovka nastavení telefonu** Str. 371

Kontakty: Zobrazí telefonní seznam spárovaného telefonu.

➤ **Volání pomocí importovaného telefonního seznamu** Str. 380

Klávesnice: Zadá telefonní číslo pro vytočení.

➤ **Volání pomocí telefonního čísla** Str. 380

■ Obrazovka nastavení telefonu

Chcete-li zobrazit obrazovku nastavení telefonu, vyberte na obrazovce telefonu možnost **Nastavení**.

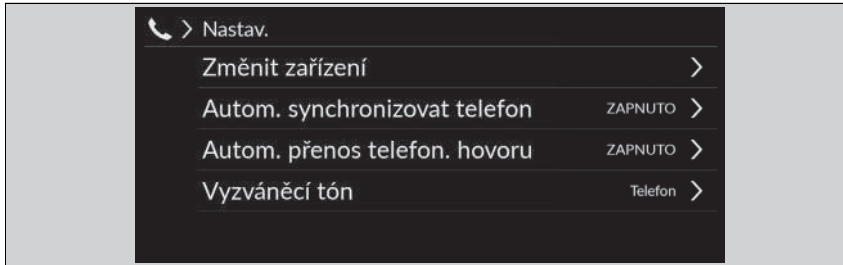

Změnit zařízení: Spáruje nový telefon se systémem a připojí, odpojí nebo odstraní spárované zařízení.

➤ **Nastavení telefonu** Str. 372

Automaticky synchronizovat telefon: Nastaví automatický import údajů telefonního seznamu a posledních hovorů při spárování telefonu se systémem HFT.

➤ **Automatický import telefonního seznamu a posledních hovorů z mobilního telefonu**
Str. 375

Automatický přenos telefonního hovoru: Nastaví, aby hovory byly po nastoupení do vozidla automaticky přenášeny z vašeho telefonu do HFT.

➤ **Automatický přenos** Str. 376

Vyzváněcí tón: Zvolí vyzváněcí tón.

➤ **Vyzvánění** Str. 376

■ Nastavení telefonu

■ Nastavení *Bluetooth*®

Funkci *Bluetooth*® můžete zapnout a vypnout.

1. Stiskněte tlačítko  HOME.
2. Vyberte **Obecná nastavení**.
3. Vyberte možnost **Připojení**.
4. Vyberte možnost **Bluetooth**.
5. Vyberte možnost **Možnosti**.
6. Vyberte možnost **Bluetooth** a poté **ZAPNUTO**.

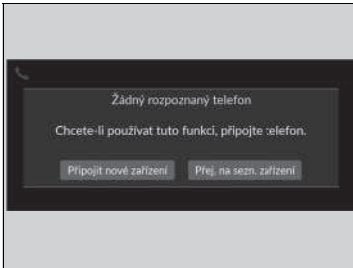

■ Spárování mobilního telefonu (pokud se systémem není spárován žádný telefon)

1. Vyberte možnost **Telefon**.
2. Vyberte možnost **Připojit nové zařízení**.
3. Ujistěte se, že váš telefon je v režimu hledání nebo viditelnosti.
4. Na svém telefonu vyberte **Honda HFT**.
 - ▶ Pokud chcete spárovat telefon z tohoto audiosystému, vyberte **Vyhledat zařízení** a poté vyberte svůj telefon, až se zobrazí v seznamu.
5. Systém vám poskytne kód pro spárování na informační/audio obrazovce.
 - ▶ Potvrďte, pokud se kód pro spárování na obrazovce shoduje s tímto kódem na vašem telefonu.
Postup se může na různých telefonech lišit.
6. Vyberte požadované funkce a poté vyberte možnost **Připojit**.
7. Na obrazovce se objeví oznámení, zda bylo párování úspěšné.
8. Vyberte **OK**.

▶▶ Nastavení telefonu

Telefon kompatibilní s technologií *Bluetooth* musí být spárován se systémem, abyste mohli volat a přijímat hovory pomocí hands-free.

Tipy pro párování telefonu:

- Telefon nelze párovat, je-li vozidlo v pohybu.
- Spárovat lze až šest telefonů.
- Při párování se systémem může dojít k rychlejšímu vybíjení baterie telefonu.

Po spárování telefonu jej můžete vidět zobrazený na obrazovce s následujícími ikonami.



: Telefon je kompatibilní s *Bluetooth*® Audio.



: Telefon lze používat s HFT.







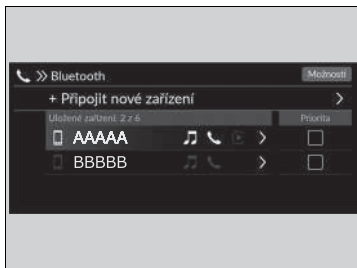

: Telefon je kompatibilní s Apple CarPlay.

Pokud je aktivní připojení k Apple CarPlay, spárování dalších kompatibilních zařízení *Bluetooth*® není možné.



■ Změna aktuálně spárovaného telefonu

1. Vyberte možnost **Telefon**.
2. Vyberte možnost **Nastavení**.
3. Vyberte možnost **Změnit zařízení**.
4. Vyberte telefon, který chcete připojit.
 - HFT odpojí připojený telefon a zahájí vyhledávání dalšího spárovaného telefonu.
 - Můžete nastavit preferenci připojeného telefonu. Zaškrtněte políčko u telefonu, který chcete preferovat.
5. Vyberte  (audio),  (telefon) nebo  (Apple CarPlay).
 -  a  lze vybrat současně, pokud je však vybrána funkce ,  a  nelze vybrat.
6. Vyberte možnost **Použít**.

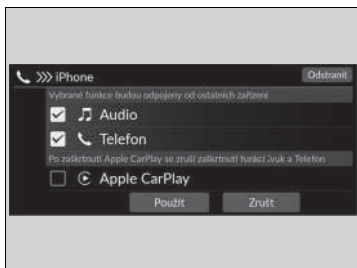

■ Vymazání spárovaného telefonu

1. Vyberte možnost **Telefon**.
2. Vyberte možnost **Nastavení**.
3. Vyberte možnost **Změnit zařízení**.
4. Vyberte telefon, který chcete odstranit.
5. Vyberte možnost **Odstranit**.
6. Na obrazovce se objeví potvrzovací zpráva. Vyberte možnost **Odstranit**.

►► Změna aktuálně spárovaného telefonu

Nejsou-li při pokusu o přepnutí na jiný telefon nalezeny ani spárovány žádné telefony, HFT informuje o tom, že je opět připojen původní telefon.

Chcete-li spárovat jiné telefony, vyberte možnost **+ Připojit nové zařízení** na obrazovce **Bluetooth**.

■ Automatický import telefonního seznamu a posledních hovorů z mobilního telefonu









Pokud je váš telefon spárován, obsah jeho telefonního seznamu a poslední hovory se automaticky importují do systému.

1. Vyberte možnost **Telefon**.
2. Vyberte možnost **Nastavení**.
3. Vyberte možnost **Automaticky synchronizovat telefon**.
4. Vyberte možnost **ZAPNUTO** nebo **VYPNUTO**.
 - Výchozí nastavení je **ZAPNUTO**.

☒ Automatický import telefonního seznamu a posledních hovorů z mobilního telefonu

U některých telefonů je nutné nastavit, aby umožňovaly import telefonního seznamu z mobilního telefonu.

Když z telefonního seznamu mobilního telefonu vyberete jméno, uvidíte ikonu kategorie. Tyto ikony uvádějí, jaké typy čísel jsou u daného jména uloženy.

	Preferované		Fax
	Domů		Vůz
	Mobilní telefon		Hlas
	Zaměstnání		Jiné
	Pager		

U některých telefonů nemusí být možné importovat ikony kategorií do systému.

Telefonní seznam je aktualizován po každém připojení. Poslední hovory se aktualizují po každém připojení nebo hovoru.

■ Automatický přenos

Když nastoupíte do vozidla a současně telefonujete, hovor lze automaticky přenést do HFT.

1. Vyberte možnost **Telefon**.
2. Vyberte možnost **Nastavení**.
3. Vyberte **Automatický přenos telefonního hovoru**.
4. Vyberte možnost **ZAPNUTO** nebo **VYPNUTO**.
 - Výchozí nastavení je **ZAPNUTO**.

■ Vyzvánění

Lze změnit nastavení vyzváněcího tónu.

1. Vyberte možnost **Telefon**.
2. Vyberte možnost **Nastavení**.
3. Vyberte možnost **Vyzváněcí tón**.
4. Vyberte možnost **Vozidlo** nebo **Telefon**.
 - Výchozí nastavení je **Telefon**.

🔊 Vyzvánění

Vozidlo: Daný vyzváněcí tón zazní z reproduktorů.

Telefon: V závislosti na značce a modelu mobilního telefonu bude po připojení telefonu znít vyzváněcí tón uložený v telefonu.

Oblíbené kontakty

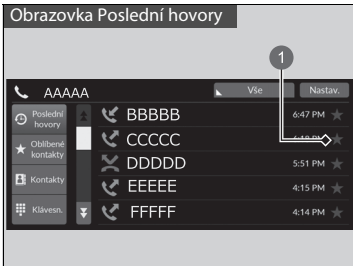

1 Ikona hvězdy

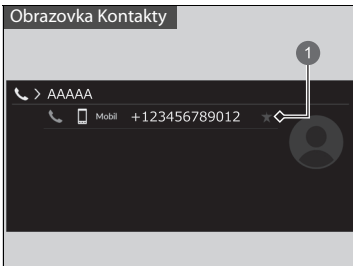

1 Ikona hvězdy

Jak přidat Oblíbené kontakty

1. Vyberte možnost **Telefon**.
2. Vyberte možnost **Poslední hovory**, **Kontakty** nebo **Klávesnice**.

Na obrazovce **Poslední hovory** nebo **Kontakty**

3. Vyberte ikonu hvězdy.

Na obrazovce **Klávesnice**

3. Vyberte **Přidat do oblíb. kontaktů**.
 - Když jsou Oblíbené kontakty úspěšně uloženy, zobrazí se na obrazovce upozornění.
 - Chcete-li Oblíbené kontakty odebrat, znovu vyberte ikonu hvězdy.



1 Přidat do oblíb. kontaktů



■ Jak upravit Oblíbené kontakty

1. Vyberte možnost **Telefon**.
2. Vyberte **Oblíbené kontakty**.
3. Vyberte možnost **Upravit** u záznamu oblíbeného kontaktu, který chcete upravit.
4. Vyberte nastavení, které chcete.
5. Zvolte možnost **Hotovo**.

■ Jak odstranit Oblíbené kontakty

1. Vyberte možnost **Telefon**.
2. Vyberte **Oblíbené kontakty**.
3. Vyberte možnost **Upravit** u záznamu oblíbeného kontaktu, který chcete odstranit.
4. Vyberte možnost **Odebrat**.
5. Na obrazovce se objeví potvrzovací zpráva. Vyberte **Ano**.

Volání

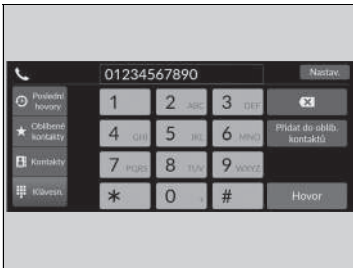

Hovor můžete uskutečnit zadáním kteréhokoli telefonního čísla nebo pomocí importovaných záznamů **Poslední hovory**, **Oblíbené kontakty** a **Kontakty**.

■ Volání pomocí posledních hovorů

Poslední hovory jsou uloženy jako **Vše**, **Volané**, **Zmeškané** a **Přijaté**.

1. Vyberte možnost **Telefon**.
2. Vyberte možnost **Poslední hovory**.
 - Můžete je třídit podle kategorií **Vše**, **Volané**, **Zmeškané** nebo **Přijaté**. Vyberte ikonu v horní pravé části obrazovky.
3. Vyberte číslo.
 - Vytáčení je zahájeno automaticky.

■ Volání pomocí záznamu Oblíbené kontakty

1. Vyberte možnost **Telefon**.
2. Vyberte **Oblíbené kontakty**.
 - Pořadí záznamů Oblíbené kontakty můžete změnit výběrem možnosti **Změnit pořadí**.
3. Vyberte číslo.
 - Vytáčení je zahájeno automaticky.

►► Volání

Po spojení hovoru je hlas osoby, které telefonujete, slyšet v reproduktorech audiosystému.

Existuje-li aktivní připojení ke službě Apple CarPlay, nelze volat pomocí systému hands-free (HFT), ale pouze prostřednictvím systému Apple CarPlay.

►► Volání pomocí posledních hovorů

Poslední hovory se zobrazí, pouze pokud je k systému připojen telefon.

Vše: Zobrazí poslední odchozí, příchozí hovory a zmeškané hovory.

Volané: Zobrazí poslední odchozí hovory.

Zmeškané: Zobrazí poslední zmeškané hovory.

Přijaté: Zobrazí poslední příchozí hovory.

■ Volání pomocí importovaného telefonního seznamu

1. Vyberte možnost **Telefon**.
2. Vyberte možnost **Kontakty**.
3. Vyberte jméno.
 - Můžete je třídit podle **Křestního jména** nebo **Příjmení**. Vyberte ikonu v horní pravé části obrazovky.
4. Vyberte číslo.
 - Vytáčení je zahájeno automaticky.

■ Volání pomocí telefonního čísla

1. Vyberte možnost **Telefon**.
2. Vyberte možnost **Klávesnice**.
3. Vyberte číslo.
 - Pro zadávání čísel použijte klávesnici na dotykové obrazovce.
4. Vyberte možnost **Hovor**.
 - Vytáčení je zahájeno automaticky.

Přijetí hovoru

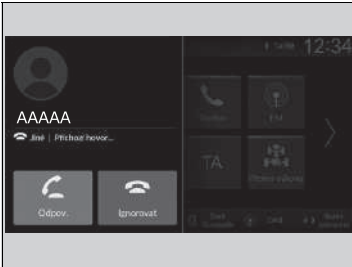

Při příchozím hovoru zazní zvukové upozornění (je-li aktivováno) a zobrazí se obrazovka **Příchozí hovor...**

Hovor můžete přijmout levým otočným voličem. Chcete-li hovor přijmout, otáčením nahoru nebo dolů vyberte  (odpovědět) v informačním rozhraní řidiče a poté stiskněte levý volič.

- ▶ Chcete-li hovor odmítnout nebo ukončit, vyberte levým otočným voličem v informačním rozhraní řidiče možnost  (ignorovat).

▶▶ Přijetí hovoru



Čekající hovor

Výběrem možnosti  (odpovědět) aktuální hovor podržíte, abyste mohli přijmout příchozí hovor.

Výběrem možnosti  levým otočným voličem se vrátíte k původnímu hovoru.

Nechcete-li příchozí hovor přijmout, vyberte možnost  (ignorovat).

Chcete-li stávající hovor zavěsit, vyberte možnost .

Místo použití tlačítek  a  v informačním rozhraní řidiče můžete vybrat ikony na informační/audio obrazovce.

Možnosti během hovoru

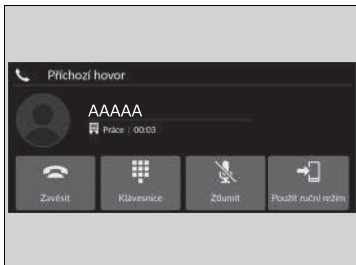

Během hovoru jsou k dispozici následující možnosti.

Klávesnice: Odesílání čísel během hovoru. To se hodí při volání telefonního systému řízeného nabídkami.

Ztlumit: Ztlumí váš hlas.

Použit ruční režim: Přeneste hovor ze systému do vašeho telefonu.

Dostupné možnosti jsou uvedené na dolní polovině obrazovky.

Vyberte možnost.

- ▶ Ikona ztlumení se zobrazí po výběru možnosti **Ztlumit**, je-li zobrazena obrazovka jiného zdroje než obrazovka telefonu. Funkci **Ztlumit** lze vypnout jejím opakovaným výběrem.

Možnosti během hovoru

Ikony můžete vybrat na informační/audio obrazovce.

Zařízení iPod/paměťové zařízení USB

Dojde-li během přehrávání ze zařízení iPod nebo paměťového zařízení USB k chybě, můžete vidět následující chybová hlášení. Pokud chybové hlášení nelze smazat, kontaktujte dealera.

Chybové hlášení	Řešení
Zkusit znovu připojit	Zobrazí se, pokud systém zařízení iPod nepotvrdí. Zařízení iPod připojte znovu.
Soubor nelze přehrát	Zobrazí se, pokud jsou soubory v paměťovém zařízení USB chráněny autorskými právy nebo mají nepodporovaný formát. Toto chybové hlášení se zobrazí na několik sekund, poté začne přehrávání následujícího souboru.
Žádná data	iPod Zobrazí se, když zařízení iPod neobsahuje žádné skladby. Paměťové zařízení USB Zobrazí se, pokud je paměťové zařízení USB prázdné nebo na paměťovém zařízení USB nejsou žádné soubory MP3, WMA, AAC, FLAC nebo WAV. Zařízení iPod a paměťové zařízení USB Zkontrolujte, zda jsou v zařízení kompatibilní soubory.
Nepodporováno	Zobrazí se, když je připojeno nepodporované zařízení. Pokud se zpráva zobrazí po připojení podporovaného zařízení, zařízení připojte znovu.
Žádná odezva ze zařízení	Zobrazí se, když se systému nedaří komunikovat s připojeným zařízením. Pokud se objeví po připojení zařízení, kontaktujte místo nákupu.
Rozbočovač USB není podporován	Zobrazí se, jedině když je připojeno zařízení HUB. Pokud se zobrazí, připojte do zařízení HUB paměťové zařízení USB.
Došlo k chybě nabíjení připojeného zařízení USB. Až to bude bezpečné, zkontrolujte kompatibilitu zařízení a kabelu USB a zkuste to znovu.	Zobrazí se, když je připojeno nekompatibilní zařízení. Zařízení odpojte. Audiosystém vypněte a znovu jej zapněte. Zařízení, které chybu způsobilo, znovu nepřipojujte.

Kompatibilní zařízení iPod, iPhone a paměťová zařízení USB

Kompatibilita modelů iPod a iPhone

Model

Vyrobeno pro iPod touch (5. až 6. generace) vyráběný v letech 2012 až 2015

Vyrobeno pro iPhone 4s/iPhone 5/iPhone 5s/iPhone 5c/iPhone 6/iPhone 6 Plus/iPhone 6S/iPhone 6S Plus/iPhone SE/iPhone 7/iPhone 7 Plus/iPhone 8/iPhone 8 Plus/iPhone X/iPhone XS/iPhone XS Max/iPhone XR/iPhone 11/iPhone 11 Pro/iPhone 11 Pro Max

Paměťová zařízení USB

- Doporučujeme používat paměťová zařízení USB s kapacitou 256 MB nebo vyšší.
- Některé digitální hudební přehrávače nemusí být kompatibilní.
- Některá paměťová zařízení USB (například zařízení s bezpečnostním blokováním) nemusí fungovat.
- Některé softwarové soubory nemusí umožňovat přehrávání zvuku nebo zobrazení textových dat.
- S následujícími formáty je kompatibilní každý audiosystém. Některé verze formátů nemusí být podporovány.
MP3, WMA, AAC, FLAC, PCM/WAVE, MP4, AVI, MKV, ASF/WMV

Kompatibilita modelů iPod a iPhone

Tento systém nemusí fungovat se všemi verzemi softwaru těchto zařízení.

Paměťová zařízení USB

Soubory na paměťovém zařízení USB jsou přehrávány v pořadí, ve kterém jsou uloženy. Toto pořadí se může lišit od pořadí zobrazeného ve vašem PC nebo jiném zařízení.

■ Doporučená zařízení

■ Soubor MP4

Média	Paměťové zařízení USB	
Profil (verze MP4)	BaselineProfile/Level 3, MainProfile/Level 3.1 (MPEG4-AVC)	SimpleProfile/Level 5 (MPEG4)
Přípona souboru (verze MP4)	.mp4/.m4v	
Kompatibilní zvukový kodek	AAC, MP3	
Kompatibilní video kodek	MPEG4-AVC (H.264)	MPEG4 (ISO/IEC 14496 Part.2)
Přenosová rychlost	10 Mb/s, 14 Mb/s (MPEG4-AVC)	8 Mb/s (MPEG4)
Maximální obrázek	1 280 × 720 pixelů (MPEG4-AVC)	720 × 576 pixelů (MPEG4)

■ Soubor AVI

Média	Paměťové zařízení USB		
Profil (verze AVI)	BaselineProfile/Level 3, MainProfile/Level 3.1 (MPEG4-AVC)	SimpleProfile/Level 5 (MPEG4)	AdvancedProfile/Level 2, MainProfile/Level Medium, SimpleProfile/Level Medium (VC-1)
Přípona souboru (verze AVI)	.avi		
Kompatibilní zvukový kodek	AAC, MP3, WMA		
Kompatibilní video kodek	MPEG4-AVC (H.264)	MPEG4 (ISO/IEC 14496 Part.2)	VC-1
Přenosová rychlost	10 Mb/s, 14 Mb/s (MPEG4-AVC)	8 Mb/s (MPEG4)	20 Mb/s, 10 Mb/s, 384 kb/s (VC-1)
Maximální obrázek	1 280 × 720 pixelů (MPEG4-AVC)	720 × 576 pixelů (MPEG4)	1 280 × 720 pixelů, 720 × 480 pixelů, 352 × 288 pixelů (VC-1)

■ Soubor MKV

Média	Paměťové zařízení USB		
Profil (verze MKV)	BaselineProfile/Level 3, MailProfile/Level 3.1 (MPEG4-AVC)	SimpleProfile/Level 5 (MPEG4)	AdvancedProfile/Level 2, MainProfile/Level Medium, SimpleProfile/Level Medium (VC-1)
Přípona souboru (verze MKV)	.mkv		
Kompatibilní zvukový kodek	AAC, MP3		
Kompatibilní video kodek	MPEG4-AVC (H.264)	MPEG4 (ISO/IEC 14496 Part.2)	VC-1
Přenosová rychlost	10 Mb/s, 14 Mb/s (MPEG4-AVC)	8 Mb/s (MPEG4)	20 Mb/s, 10 Mb/s, 384 kb/s (VC-1)
Maximální obrázek	1 280 × 720 pixelů (MPEG4-AVC)	720 × 576 pixelů (MPEG4)	1 280 × 720 pixelů, 720 × 480 pixelů, 352 × 288 pixelů (VC-1)

■ Soubor ASF/WMV

Média	Paměťové zařízení USB	
Profil (verze ASF/WMV)	BaselineProfile/Level 3, MailProfile/Level 3.1 (MPEG4-AVC)	AdvancedProfile/Level 2, MainProfile/Level Medium, SimpleProfile/Level Medium (VC-1)
Přípona souboru (verze ASF/WMV)	.asf/.wmv	
Kompatibilní zvukový kodek	WMA	
Kompatibilní video kodek	MPEG4-AVC (H.264)	VC-1
Přenosová rychlost	10 Mb/s, 14 Mb/s (MPEG4-AVC)	20 Mb/s, 10 Mb/s, 384 kb/s (VC-1)
Maximální obrázek	1 280 × 720 pixelů (MPEG4-AVC)	1 280 × 720 pixelů, 720 × 480 pixelů, 352 × 288 pixelů (VC-1)

Informace o licencích Open Source

Chcete-li zobrazit informace o licenci Open Source, postupujte následovně.

1. Vyberte **Obecná nastavení**.
2. Vyberte možnost **System**.
3. Vyberte možnost **O aplikaci**.
4. Vyberte možnost **Právní informace**.

Informace o licencích

Bluetooth

Slovní označení a loga *Bluetooth*[®] jsou registrovanými ochrannými známkami společnosti Bluetooth SIG, Inc. a veškeré použití těchto značek společností Panasonic Automotive Systems Co., Ltd. je v rámci licence. Ostatní obchodní známky a názvy náležejí jejich příslušným majitelům.

Slovní označení a loga *Bluetooth*[®] jsou zapsanými ochrannými známkami společnosti Bluetooth SIG, Inc. a jakékoli použití těchto značek společností MITSUBISHI ELECTRIC podléhá licenci. Ostatní obchodní známky a názvy náležejí jejich příslušným majitelům.

<https://www.bluetooth.com/develop-with-bluetooth/marketing-branding/>



Windows Media

Tento produkt je chráněn právy duševního vlastnictví společnosti Microsoft. Používání nebo distribuce takové technologie mimo tento produkt bez licence společnosti Microsoft je zakázáno.

■ Apple

Označení „Vyrobeno pro iPod“ a „Vyrobeno pro iPhone“ znamená, že elektronické příslušenství bylo navrženo pro připojení přímo k zařízení iPod nebo iPhone, bylo schváleno vývojářem a splňuje výkonové standardy společnosti Apple. Společnost Apple neodpovídá za provoz tohoto zařízení nebo jeho soulad s bezpečnostními a regulačními předpisy. Upozorňujeme, že použití tohoto příslušenství se zařízením iPod nebo iPhone může ovlivnit výkon bezdrátového připojení.

Apple, logo Apple, iPhone, iPod touch jsou ochranné známky společnosti Apple Inc. registrované v USA a dalších zemích. Apple CarPlay, iPod, iPhone, iTunes, Siri a Lightning jsou ochranné známky společnosti Apple Inc. App Store je značka služby společnosti Apple Inc.



■ MPEG

Mpeg4 Visual

TENTO PRODUKT JE LICENCOVÁN V PROGRAMU MPEG-4 VISUAL PATENT PORTFOLIO PRO OSOBNÍ A NEKOMERČNÍ POUŽITÍ SPOTŘEBITELEM ZA ÚČELEM

(i) KÓDOVÁNÍ VIDEA V SOULADU SE STANDARDEM MPEG-4 VISUAL („VIDEO VE FORMÁTU MPEG-4“) NEBO (ii) DEKÓDOVÁNÍ VIDEA VE FORMÁTU MPEG-4, KTERÉ BYLO KÓDOVÁNO SPOTŘEBITELEM ZAPOJENÝM DO OSOBNÍ A NEKOMERČNÍ ČINNOSTI NEBO BYLO ZÍSKÁNO OD POSKYTOVATELE VIDEA S LICENCÍ OD SPOLEČNOSTI MPEG LA

K POSKYTOVÁNÍ VIDEA VE FORMÁTU MPEG-4. ŽÁDNÁ LICENCE NENÍ UDĚLOVÁNA ANI NESMÍ BÝT ZAHRNUTA PRO JAKÉKOLI JINÉ POUŽITÍ. DALŠÍ INFORMACE, VČETNĚ INFORMACÍ TÝKAJÍCÍCH SE PROPAGAČNÍHO, INTERNÍHO A KOMERČNÍHO POUŽITÍ A LICENCÍ, LZE ZÍSKAT OD SPOLEČNOSTI MPEG LA, LLC.,

VIZ [HTTP://WWW.MPEGLA.COM](http://www.mpegla.com).

VC-1

TENTO PRODUKT JE LICENCOVÁN V PROGRAMU VC-1 PATENT PORTFOLIO PRO OSOBNÍ A NEKOMERČNÍ POUŽITÍ SPOTŘEBITELEM ZA ÚČELEM (i) KÓDOVÁNÍ VIDEA V SOULADU SE STANDARDEM VC-1 („VIDEO VE FORMÁTU VC-1“) NEBO (ii) DEKÓDOVÁNÍ VIDEA VE FORMÁTU VC-1, KTERÉ BYLO KÓDOVÁNO SPOTŘEBITELEM ZAPOJENÝM DO OSOBNÍ A NEKOMERČNÍ ČINNOSTI NEBO BYLO ZÍSKÁNO OD POSKYTOVATELE VIDEA S LICENCÍ K POSKYTOVÁNÍ VIDEA VE FORMÁTU VC-1. ŽÁDNÁ LICENCE NENÍ UDĚLOVÁNA ANI NESMÍ BÝT ZAHRNUTA PRO JAKÉKOLI JINÉ POUŽITÍ.

DALŠÍ INFORMACE LZE ZÍSKAT OD SPOLEČNOSTI MPEG LA, L.L.C., VIZ

[HTTP://WWW.MPEGLA.COM](http://www.mpegla.com).

AVC/H.264

TENTO PRODUKT JE LICENCOVÁN V PROGRAMU AVC PATENT PORTFOLIO PRO OSOBNÍ A NEKOMERČNÍ POUŽITÍ SPOTŘEBITELEM ZA ÚČELEM (i) KÓDOVÁNÍ VIDEA V SOULADU SE STANDARDEM AVC („VIDEO VE FORMÁTU AVC“) NEBO (ii) DEKÓDOVÁNÍ VIDEA VE FORMÁTU AVC, KTERÉ BYLO KÓDOVÁNO SPOTŘEBITELEM ZAPOJENÝM DO OSOBNÍ A NEKOMERČNÍ ČINNOSTI NEBO KTERÉ BYLO ZÍSKÁNO OD POSKYTOVATELE VIDEA S LICENCÍ K POSKYTOVÁNÍ VIDEA VE FORMÁTU AVC. ŽÁDNÁ LICENCE NENÍ UDĚLOVÁNA ANI NESMÍ BÝT ZAHRNUTA PRO JAKÉKOLI JINÉ POUŽITÍ.

DALŠÍ INFORMACE LZE ZÍSKAT OD SPOLEČNOSTI MPEG LA, L.L.C., VIZ [HTTP://WWW.MPEGLA.COM](http://www.mpegla.com).

Právní informace k funkci Apple CarPlay / Android Auto

■ NÁVOD K OBSLUZE – PROHLÁŠENÍ O LICENCÍCH A ODPOVĚDNOSTI

POUŽÍVÁNÍ FUNKCE APPLE CARPLAY JE PODMÍNĚNO VAŠIM SOUHLASEM S PODMÍNKAMI UŽÍVÁNÍ FUNKCE CARPLAY, KTERÉ JSOU SOUČÁSTÍ PODMÍNEK POUŽÍVÁNÍ SYSTÉMU APPLE iOS. PODMÍNKY POUŽÍVÁNÍ SYSTÉMU CARPLAY V SOUHRNU VYLUČUJÍ ODPOVĚDNOST SPOLEČNOSTI APPLE A POSKYTOVATELŮ SLUŽEB APPLE V PŘÍPADĚ NESPRÁVNÉ FUNKCE SLUŽEB NEBO JEJICH UKONČENÍ, STRIKTNĚ VYMEZUJÍ OSTATNÍ ODPOVĚDNOSTI SPOLEČNOSTI APPLE A POSKYTOVATELŮ SLUŽEB APPLE, POPISUJÍ ZPŮSOBY SHROMAŽĎOVÁNÍ A UKLÁDÁNÍ INFORMACÍ O UŽIVATELI SPOLEČNOSTÍ APPLE A POSKYTOVATELŮ SLUŽEB APPLE (VČETNĚ, NAPŘÍKLAD, INFORMACÍ O POLOZE, RYCHLOSTI A STAVU VOZIDLA) A ODHALUJÍ NĚKTERÁ MOŽNÁ RIZIKA SPOJENÁ S POUŽÍVÁNÍM SYSTÉMU CARPLAY, VČETNĚ MOŽNOSTI ROZPTÝLENÍ POZORNOSTI ŘIDIČE. PODROBNÉ INFORMACE O TOM, JAK SPOLEČNOST APPLE POUŽÍVÁ A NAKLÁDÁ S DATY PŘENÁŠENÝMI SLUŽBOU CARPLAY, JSOU UVEDENY V ZÁSADÁCH OCHRANY SOUKROMÍ SPOLEČNOSTI APPLE.

POUŽÍVÁNÍ FUNKCE ANDROID AUTO JE PODMÍNĚNO VAŠIM SOUHLASEM S PODMÍNKAMI UŽÍVÁNÍ SLUŽBY ANDROID AUTO, KTERÉ MUSÍTE ODSOUHLASIT PŘI STAŽENÍ APLIKACE ANDROID AUTO DO VAŠEHO TELEFONU. PODMÍNKY POUŽÍVÁNÍ SYSTÉMU ANDROID AUTO V SOUHRNU VYLUČUJÍ ODPOVĚDNOST SPOLEČNOSTI GOOGLE A POSKYTOVATELŮ SLUŽEB GOOGLE V PŘÍPADĚ NESPRÁVNÉ FUNKCE SLUŽEB NEBO JEJICH UKONČENÍ, STRIKTNĚ VYMEZUJÍ OSTATNÍ ODPOVĚDNOSTI SPOLEČNOSTI GOOGLE A POSKYTOVATELŮ SLUŽEB GOOGLE, POPISUJÍ ZPŮSOBY SHROMAŽĎOVÁNÍ A UKLÁDÁNÍ INFORMACÍ O UŽIVATELI SPOLEČNOSTÍ GOOGLE A POSKYTOVATELŮ SLUŽEB GOOGLE (VČETNĚ, NAPŘÍKLAD, INFORMACÍ O POLOZE, RYCHLOSTI A STAVU VOZIDLA) A ODHALUJÍ NĚKTERÁ MOŽNÁ RIZIKA SPOJENÁ S POUŽÍVÁNÍM SYSTÉMU ANDROID AUTO, VČETNĚ MOŽNOSTI ROZPTÝLENÍ POZORNOSTI ŘIDIČE. PODROBNÉ INFORMACE O TOM, JAK SPOLEČNOST GOOGLE POUŽÍVÁ A NAKLÁDÁ S DATY PŘENÁŠENÝMI SLUŽBOU ANDROID AUTO, JSOU UVEDENY V ZÁSADÁCH OCHRANY SOUKROMÍ SPOLEČNOSTI GOOGLE.

OMEZENÍ ZÁRUKY A ODPOVĚDNOSTI

BERETE NA VĚDOMÍ A SOUHLASÍTE S TÍM, ŽE FUNKCI APPLE CARPLAY NEBO ANDROID AUTO (DÁLE JEN „APLIKACE“) POUŽÍVÁTE NA VLASTNÍ RIZIKO, A ŽE VEŠKERÁ RIZIKA V SOUVISLOSTI S USPOKOJIVOU KVALITOU, SPRÁVNOU FUNKCÍ, PŘESNOSTÍ A PŘÍMĚŘENOU SNAHOU NESETE VY SAMI V MAXIMÁLNÍ MOŽNÉ MÍŘE PŘÍPUSTNÉ PODLE PLATNÝCH ZÁKONŮ, A ŽE APLIKACE A INFORMACE O APLIKACÍCH JSOU POSKYTOVÁNY „TAK, JAK JSOU“, TJ. S MOŽNÝMI CHYBAMI A BEZ JAKÝCHKOLI ZÁRUK; SPOLEČNOST HONDA SE TÍMTO ZŘÍKÁ VEŠKERÝCH VÝSLOVNÝCH, NEPŘÍMÝCH I ZÁKONNÝCH ZÁRUK A PODMÍNEK V SOUVISLOSTI S APLIKACEMI A INFORMACEMI O NICH, A TO VČETNĚ NEPŘÍMÝCH ZÁRUK ANEBO PODMÍNEK OBCHODOVATELNOSTI, USPOKOJIVÉ KVALITY, VHODNOSTI PRO URČITÝ ÚČEL, PŘESNOSTI, NERUŠÍCÍHO PROVOZU A NEPORUŠOVÁNÍ PRÁV TŘETÍCH STRAN. ŽÁDNÉ ÚSTNÍ ANI PÍSEMNÉ INFORMACE NEBO DOPORUČENÍ POSKYTNUTÁ SPOLEČNOSTÍ HONDA NEBO JEJÍM AUTORIZOVANÝM ZÁSTUPCEM NEZAKLÁDAJÍ JAKOUKOLI ZÁRUKU. PŘÍKLADY (SEZNAM NENÍ VYČERPÁVAJÍCÍ): SPOLEČNOST HONDA NENESE ŽÁDNOU ODPOVĚDNOST ZA PŘESNOST DAT POSKYTOVANÝCH APLIKACEMI, TJ. NAPŘ. ZA PŘESNOST INSTRUKCÍ, ODHADOVANÉ DOBY JÍZDY, RYCHLOSTNÍCH LIMITŮ, PODMÍNEK NA KOMUNIKACÍCH, AKTUALIT, ZPRÁV O POČASÍ A PROVOZU A DALŠÍHO OBSAHU POSKYTOVANÉHO SPOLEČNOSTÍ APPLE, GOOGLE, JEJICH POBOČKAMI NEBO TŘETÍMI STRANAMI; SPOLEČNOST HONDA NEPOSKYTUJE ZÁRUKU ZA ZTRÁTU DAT APLIKACÍ BEZ OHLEDU NA TO, KDY KE ZTRÁTĚ DOŠLO; SPOLEČNOST HONDA NERUČÍ ZA TO, ŽE APLIKACE NEBO JAKÉKOLI SLUŽBY POSKYTOVANÉ JEJICH PROSTŘEDNICTVÍM BUDOU POSKYTOVÁNY NEUSTÁLE NEBO ŽE KTERÁKOLI Z TĚCHTO SLUŽEB BUDE DOSTUPNÁ NA URČITÉM MÍSTĚ NEBO V URČITOU DOBU. PŘÍKLADEM JE SITUACE, KDY DOJDE K POZASTAVENÍ NEBO PŘERUŠENÍ SLUŽEB BEZ PŘEDCHOZÍHO UPOZORNĚNÍ Z DŮVODU OPRAVY, ÚDRŽBY, BEZPEČNOSTNÍCH PROBLÉMŮ, AKTUALIZACÍ APOD.; SLUŽBA DÁLE NEMUSÍ BÝT DOSTUPNÁ VE VAŠÍ OBLASTI APOD. DÁLE BERETE NA VĚDOMÍ, ŽE ZMĚNY V TECHNOLOGIÍCH TŘETÍCH STRAN NEBO V PLATNÝCH PŘEDPISECH MOHOU ZPŮSOBIT ZASTARALOST NEBO NEMOŽNOST SLUŽBY ANEBO APLIKACE POUŽÍVAT.

SPOLEČNOST HONDA ANI JEJÍ POBOČKY V ŽÁDNÉM PŘÍPADĚ NENESE ODPOVĚDNOST (NAKOLIK TO NEZAKAZUJÍ PLATNÉ ZÁKONY) ZA ÚRAZY NEBO JINÉ NÁHODNÉ, ZVLÁŠTNÍ, NEPŘÍMÉ ČI NÁSLEDNÉ ŠKODY VČETNĚ UŠLÉHO ZISKU, POŠKOZENÍ NEBO ZTRÁTY DAT, NEMOŽNOSTI ODESÍLAT NEBO PŘIJÍMAT DATA, PŘERUŠENÍ OBCHODNÍ ČINNOSTI NEBO JINÉ OBCHODNÍ ŠKODY ČI ZTRÁTY VZNIKLE V DŮSLEDKU POUŽÍVÁNÍ NEBO V SOUVISLOSTI S APLIKACEMI NEBO S VAŠÍM POUŽÍVÁNÍM NEBO NESCHOPNOSTÍ POUŽÍVAT APLIKACE ČI INFORMACE O NICH, A TO BEZ OHLEDU NA PŘÍČINU A TEORETICKOU ODPOVĚDNOST (SMLUVNÍ PODMÍNKY, TRESTNÁ ČINNOST APOD.) A I V PŘÍPADĚ, ŽE BYLA SPOLEČNOST HONDA NA MOŽNOST TĚCHTO ŠKOD UPOZORNĚNA. V NĚKTERÝCH REGIONECH A JURISDIKČÍCH JE ZŘEKNUTÍ SE ODPOVĚDNOSTI ZA ŠKODY ZAKÁZÁNO; V TOM PŘÍPADĚ SE TATO OMEZENÍ A VÝJIMKY NA VÁS NEVZTAHUJÍ. VÝŠE UVEDENÁ OMEZENÍ PLATÍ I TEHDY, JESTLIŽE POMOCÍ VÝŠE UVEDENÝCH ŘEŠENÍ NEPODAŘÍ DOSÁHNOUT ZAMÝŠLENÉHO CÍLE.

Automatické tísňové volání

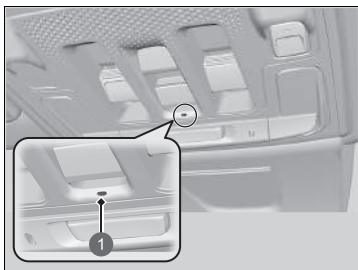

1 Kontrolka eCall

- identifikační číslo vozidla (VIN),
- typ vozidla (osobní vozidlo nebo menší užitkové vozidlo),
- typ energie používané k pohonu vozidla (benzín/nafta/CNG/LPG/elektrína/vodík),
- tři poslední polohy vozidla,
- směr jízdy,
- způsob spuštění (automaticky nebo ručně),
- časové razítko.

Po zahájení tísňového volání se vypnou reproduktory vozidla, abyste slyšeli operátora.

Když je režim napájení nastaven do polohy ZAPNUTO, kontrolka eCall se na 1 sekundu rozsvítí zeleně a poté na 1 sekundu červeně.

☞ Tísňové volání (eCall)

Vozidlo je vybaveno systémem služby eCall využívajícím číslo 112.

Služba eCall využívající číslo 112 je služba veřejného zájmu a je k dispozici bezplatně.

Systém vozidla eCall využívající číslo 112 se aktivuje, když je režim napájení nastaven na ZAPNUTO. V případě srážky určí systém úhel nárazu na základě informací shromážděných snímači na palubě a v případě větší závažnosti nárazu zahájí nouzové volání.

Systém vozidla eCall využívající číslo 112 lze v případě potřeby rovněž spustit ručně.

☞ Ruční tísňové volání Str. 396

Veškeré zpracování osobních údajů prostřednictvím systému vozidla eCall využívajícího číslo 112 se bude řídit pravidly ochrany osobních údajů stanovených ve směrnici 95/46/ES (nahrazeno směrnicí 2016/679/ES) a 2002/58/ES a zejména nutností chránit zásadní zájmy jednotlivců v souladu s článkem 7(d) směrnice 95/46/ES (nahrazeno směrnicí 2016/679/ES).

Zpracování těchto dat je omezeno výhradně na účely, pro něž je určené jednotné evropské tísňové číslo 112.

Pokud funguje systém eCall správně, rozsvítí se kontrolka zeleně.

- Zelená: Systém eCall je připravený.
- Bliká zeleně: Systém eCall se připojený a provádí hovor s operátorem ZOS.
- Opakování sekvence rychlého blikání červeného světla: Systému eCall se nepodařilo kontaktovat operátora. Kontrolka eCall bude tuto sekvenci opakovat 5 sekund^{*1}/30 sekund^{*2} a poté se rozsvítí zeleně.

Pokud je systém eCall využívající číslo 112 deaktivován z důvodu závady systému, bude cestujícím ve vozidle předána následující výstraha:

- Červená nebo vypnutá kontrolka: Došlo k problému systému eCall. Pokud zůstane kontrolka červená nebo vypnutá i po opětovném nastartování vozidla, nechte systém prohlédnout u dealera.
- Bliká červeně: Nabíjení záložního akumulátoru je příliš nízké. Když je napájení zapnuté, probíhá nabíjení akumulátoru. Po dobití akumulátoru na určitou úroveň se kontrolka eCall rozsvítí zeleně.

▶▶ Tísňové volání (eCall)

Příjemci údajů zpracovaných systémem eCall využívajícím číslo 112 jsou příslušná zdravotní operační střediska zřízená příslušnými úřady země, ve které se nacházejí, a která jako první přijímají hovory z evropského tísňového čísla 112, jež je pro ně také určeno.

Vozidlo NEMUSÍ být schopné spojit se s operátorem ZOS, pokud:

- je nabití 12V akumulátoru i záložního akumulátoru příliš nízké,
- se vozidlo nachází v oblasti bez dostatečného pokrytí mobilní sítí,
- došlo k potížím se samotným systémem eCall nebo souvisejícím vybavením, například mikrofonem nebo reproduktory.

Záložní akumulátor je konstruovaný tak, aby byl provozuschopný po aspoň 3 roky. Poté je třeba jej vyměnit.

Záložní akumulátor není možné přímo koupit. Pokud potřebujete výměnu, navštivte dealera.

*1: Kromě modelů pro Turecko

*2: Modely pro Turecko

Ruční tísňové volání

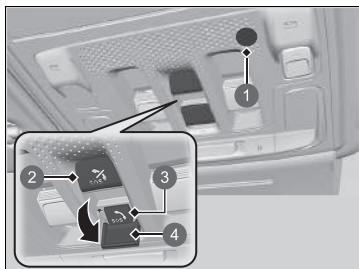

- 1 Mikrofon
- 2 Tlačítko zrušení **SOS**
- 3 Tlačítko **SOS**
- 4 Kryt

Tlačítko **SOS** je chráněno krytem. K získání přístupu otevřete kryt.

Po zahájení tísňového volání se vypnou reproduktory vozidla, abyste slyšeli operátora.

►► Ruční tísňové volání

NEPOUŽÍVEJTE tlačítko při jízdě. Pokud potřebujete kontaktovat operátora, zaparkujte vozidlo na bezpečném místě a až poté volejte.

Pokud se systému eCall nejprve nepodaří spojit se s operátorem ZOS, bude se o to pokoušet znovu až do navázání spojení. Pokud však uběhly dvě minuty od prvního pokusu, přestane systém zkoušet navázat spojení.

Tlačítko zrušení **SOS** nezruší hovor poté, co se systém spojí s operátorem.

▶▶ Tísňové volání (eCall)

Ochrana osobních údajů

System vozidla eCall využívající číslo 112 je navržen tak, aby:

- data obsažená v paměti systému nebyla k dispozici mimo systém před zahájením hovoru eCall,
- jej nebylo možné zjistit nebo stabilně sledovat během běžného provozního stavu,
- se data ve vnitřní paměti systému automaticky průběžně mazala.

Při normálním fungování systému jsou údaje o poloze vozidla ve vnitřní paměti systému neustále přepisována, aby byly aktuální tři poslední polohy vozidla.

Záznam údajů o činnosti v systému vozidla eCall využívajícím číslo 112 se udržuje pouze tak dlouho, dokud je nutný k provedení tísňového hovoru eCall, v žádném případě však ne déle než 13 hodin od zahájení tísňového volání eCall.

►► Tísňové volání (eCall)

Práva vlastníka

Subjekt, jehož se osobní údaje týkají (vlastník vozidla), má právo na přístup k datům a právo v příslušných případech požádat o úpravu, smazání nebo blokování dat, která se ho týkají, jejichž zpracování není v souladu s opatřeními směrnice 95/46/ES (nahrazeno směrnicí 2016/679/ES).

Jakékoli třetí strany, kterým byla data předána, musí být o této úpravě, smazání nebo blokování provedeném v souladu s touto směrnicí spravena, je-li to možné či nevyžaduje-li to nepřiměřené úsilí.

Subjekt, jehož se osobní údaje týkají, má právo na stížnost u příslušného úřadu ochrany osobních údajů, pokud se domnívá, že došlo k porušení jeho práv v důsledku zpracování jeho osobních údajů.

Servisní informace o systému Honda eCall:
Pokud máte nějaké dotazy ohledně systému eCall, kontaktujte pobočku pro zemi, ve které žijete. Seznam poboček naleznete v servisní knížce nebo na místních webových stránkách společnosti Honda.

Vaše vozidlo je vybaveno funkcí, která automaticky vypočítá, kdy je třeba doplnit palivo. Tato funkce vás upozorní, když je doporučeno doplnit palivo, a umožní vám vyhledat čerpací stanice, které se nacházejí v blízkosti vozidla.



1 Ikona upozornění

1. Když je potřeba doplnit palivo, zobrazí se upozornění a v záhlaví se zobrazí ikona upozornění.
2. Klepněte na pole s ikonou.

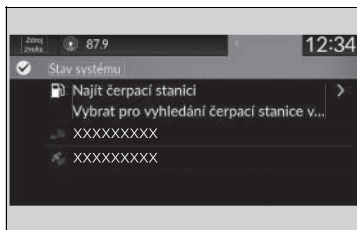

3. Vyberte možnost **Najít čerpací stanici**.

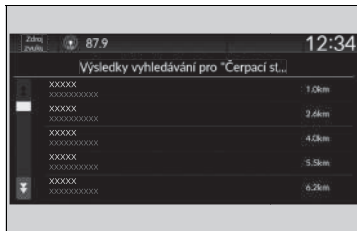

4. Na obrazovce navigačního systému vyberte čerpací stanici.
▶ Pokyny pro použití navigačního systému naleznete v příručce navigačního systému.

» Doplnění paliva doporučeno

Funkci **Doplnění paliva doporučeno** můžete zapnout nebo vypnout.

➤ **Vlastní nastavení funkcí** Str. 348

Když tuto funkci vypnete, upozornění na doporučené doplnění paliva se nebudou zobrazovat.

Tuto funkci lze použít pouze v případech, že množství paliva v nádrži je pod hranicí 30 %.

Pokud vyberete možnost **Najít čerpací stanici** nebo doplníte do nádrže více než 5 litrů benzínu, oznámení o doplnění paliva zhasne. Pokud nechcete být upozorňováni, vyberte možnost **VYP.** v nastavení funkce **Doplnění paliva doporučeno**.

Při delší jízdě po nerovné silnici nebo při jízdě do kopce či z kopce může upozornění zhasnout nebo se nemusí zobrazit vůbec.

Jízda

Tato kapitola se týká jízdy s vozidlem a doplňování paliva.

Před jízdou	402
Jízda s přívěsem	406
Za jízdy	
Zapnutí pohonu	411
Bezpečnostní opatření za jízdy.....	415
Převodovka	417
Řazení	418
Páčka voliče zpomalování	425
Akustický výstražný systém vozidla	428
Přepínač režimu jízdy	429
Nastavitelný omezovač rychlosti.....	437
Inteligentní omezovač rychlosti	444
Stabilizační systém vozidla (VSA)	454

Systém Agile Handling Assist.....	456
Systém sledování tlaku v pneumatikách.....	457
Systém detekce objektů v mrtvém úhlu* ..	460
Vysokonapěťový akumulátor	466
Nastavení rozptylu světlometů	467
Honda Sensing	468
Systém pro zmírnění následků nehody (CMBS).....	472
Adaptivní tempomat (ACC) s asistentem pro jízdu v kolonách (LSF).....	485
Systém pro udržování v jízdním pruhu (LKAS).....	505
Asistent pro dopravní zácpy	518
Systém pro zmírnění rizika vyjetí z komunikace	528

Systém rozpoznávání dopravních značek	537
Přední kamera se širokým úhlem záběru	545
Brzdění	547
Brzdový systém	547
Protiblokovací brzdový systém (ABS).....	554
Systém brzdového asistenta	555
Parkování vozidla	557
Zadní kamera s více pohledy	568
Doplňování paliva	570
Spotřeba paliva a emise CO₂	573

* Není k dispozici u všech modelů

Příprava na jízdu

Než vyjedete, zkontrolujte následující položky.

Kontroly exteriéru

- Dbejte, aby na oknech, vnějších zrcátkách, vnějších světlech a ostatních částech vozidla nebyly žádné předměty bránící ve výhledu nebo funkci vozidla.
 - ▶ Odstraňte veškerou námrazu, sníh a led.
 - ▶ Ze střechy odstraňte veškerý sníh, protože by mohl sklouznout dolů a zablokovat vaše zorné pole během jízdy. Je-li přimrzlý, sníh odstraňte, jakmile změkne.
 - ▶ Při odstraňování ledu z prostoru okolo kol dávejte pozor, abyste nepoškodili kolo nebo součásti kol.
- Dbejte, aby kapota byla bezpečným způsobem zavřená.
 - ▶ Pokud se kapota otevře za jízdy, váš výhled vpřed bude zablokován.
- Ujistěte se, že pneumatiky jsou v dobrém stavu.
 - ▶ Zkontrolujte tlak vzduchu a také, zda nejsou pneumatiky poškozené a nadměrně opotřebované.
 - 📌 **Kontrola a údržba pneumatik** Str. 618
- Ujistěte se, že okolo vozidla a za vozidlem nejsou žádné osoby nebo překážky.
 - ▶ Při výhledu zevnitř vozidla existují slepá místa.

» Kontroly exteriéru

POZNÁMKA

Jsou-li dveře přimrzlé, použijte teplou vodu, abyste odmrazili jejich okraj. Nepokoušejte se je otevírat silou, mohlo by dojít k poškození gumového těsnění dveří. Poté veškerou vodu důkladně otřete, abyste předešli dalšímu zamrznutí.

Teplou vodu nelijte do vložky zámku.

Pokud voda v otvoru zamrzne, nebudete moci zasunout klíč.

Teplou z motoru a výfuku může způsobit vznícení hořlavých materiálů pod kapotou a následně i požár. Pokud jste ponechali své vozidlo zaparkované delší dobu na jednom místě, odstraňte z něj veškeré nashromážděné nečistoty, například suchou trávu a spadlé listy. Poté, co jste vy nebo někdo jiný provedli údržbu vozidla, rovněž zkontrolujte, že pod kapotou nezůstaly žádné hořlavé materiály.

Kontrola interiéru

- Všechny předměty ve vozidle řádně uložte nebo připevněte.
 - ▶ Vezete-li příliš mnoho zavazadel nebo je nesprávně uložíte, může to ovlivnit jízdní vlastnosti, stabilitu, brzdovou dráhu a pneumatiky vozidla a zapříčinit nespolehlivost vozidla.
 - **Nejvyšší zatížení** Str. 405
- Předměty neskládejte na sebe výš, než je výška sedadla.
 - ▶ Mohou zablokovat váš výhled a v případě náhlého zabrzdění mohou být vymrštěny vpřed.
- Do prostoru pro nohy u předních sedadel nic nepokládejte. Podlahovou rohož připevněte.
 - ▶ Předmět nebo nepřipevněná podlahová rohož mohou za jízdy překážet použití brzdového a plynového pedálu.
- Máte-li na palubě zvířata, nedovolte, aby se volně pohybovala po vozidle.
 - ▶ Mohla by zasáhnout do řízení, a mohlo by tak dojít k nehodě.
- Zavřete řádně všechny dveře a výklopné dveře.
- Svou polohu pro sezení správným způsobem nastavte.
 - ▶ Také proveďte nastavení opěrky hlavy.
 - **Sedadla** Str. 250
 - **Nastavení poloh předních opěrek hlavy** Str. 258
- Zrcátka a volant nastavte správným způsobem.
 - ▶ Seřízení proveďte vsedě ve správné poloze pro řízení.
 - **Zrcátka** Str. 247
 - **Nastavení volantu** Str. 246

☒ Kontrola interiéru

Sklon světlometů je nastaven z výroby a není nutné jej seřizovat. Pokud však pravidelně převážíte v zavazadlovém prostoru těžké předměty nebo jezdíte s přívěsem, nechte sklon světlometů seřídít u dealera nebo v odborném servisu.

Vaše vozidlo je vybaveno systémem automatického nastavení světlometů, který automaticky seřídí svislý úhel potkávacích světel.

- Zajistěte, aby se předměty položené na podlaze za předními sedadly nemohly zakutálet pod sedadla.
 - Mohly by řidiči překážet při používání pedálů nebo používání sedadel.
- Všichni ve vozidle se musí připoutat bezpečnostním pásem.
 - 📌 **Zapínání bezpečnostního pásu** Str. 52
- Ujistěte se, že kontrolky na přístrojové desce se při startu vozidla rozsvítí a krátce poté zhasnou.
 - Je-li oznamován problém, vozidlo vždy nechte zkontrolovat u dealera.
 - 📌 **Kontrolky** Str. 114

Nejvyšší zatížení

Při nakládání zavazadel nesmí celková hmotnost vozidla, všech cestujících a zavazadel překročit maximální přípustnou hmotnost.

➤ **Technická data** Str. 698

Zatížení přední a zadní nápravy také nesmí překročit maximální přípustné zatížení nápravy.

➤ **Technická data** Str. 698

Nejvyšší zatížení

VÝSTRAHA

Přetížení nebo nevhodné zatížení mohou ovlivnit jízdní vlastnosti a stabilitu a mohou způsobit nehodu, při které se můžete zranit nebo zemřít.

Dodržujte všechna nejvyšší zatížení a ostatní pokyny pro zatížení uvedené v tomto návodu.

Příprava na jízdu s přívěsem

■ Nejvyšší tažná zatížení

Vaše vozidlo je schopno jízdy s přívěsem, pokud pozorně dodržíte nejvyšší zatížení, použijete správné vybavení a budete dodržovat následující pravidla. Před jízdou si ověřte nejvyšší zatížení.

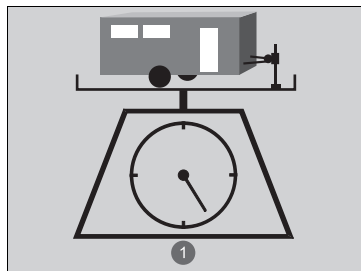

1 Celkové zatížení

■ Celková hmotnost přívěsu

Nepřekračujte maximální tažnou hmotnost přívěsu a tažného zařízení (brzděného/ nebrzděného), zavazadel a všeho uvnitř nebo na něm.

Tažné zatížení překračující maximální tažnou hmotnost může závažným způsobem ovlivnit jízdní vlastnosti a výkon vozidla a může poškodit motor a hnací ústrojí.

▣ Nejvyšší tažná zatížení

⚠ VÝSTRAHA

Překročení jakéhokoli nejvyššího zatížení nebo nesprávné naložení vašeho vozidla a přívěsu může způsobit nehodu, při které se můžete vážně zranit nebo zemřít.

Než vyjedete, pečlivě zkontrolujte zatížení vozidla a přívěsu.

Na veřejné váze zkontrolujte, zda je celkové zatížení v rámci přípustných mezí. Nemáte-li k dispozici váhu, sečtěte odhadovanou hmotnost nákladu a hmotnost přívěsu (podle údajů výrobce) a poté změřte zatížení čepu pomocí vhodného vážicího zařízení nebo i odhadněte podle rozložení nákladu.

Další informace zjistíte v návodu k obsluze přívěsu.

Doba záběhu.

Během prvních 1 000 km svým vozidlem nejezděte s přívěsem.

Pokud používáte odnímatelné tažné zařízení, vždy jej demontujte, když jej nepoužíváte, a instalujte jej vždy pouze při tažení, aby nezakrývalo nic v zadní části vozidla, například vnější světla nebo registrační značku.

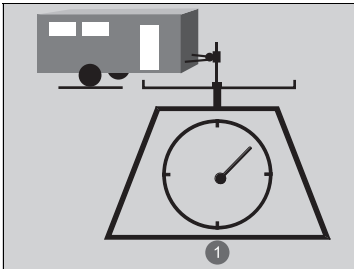

■ Svislé zatížení tažného zařízení

Svislé zatížení tažného zařízení nesmí nikdy překročit 75 kg. Toto je hmotnost, kterou přívěs působí na tažné zařízení při plném naložení. Pro přívěsy o hmotnosti nižší než 750 kg jako pomůcka platí, že svislé zatížení tažného zařízení by mělo být 10 % hmotnosti soupravy přívěsu.

1 Svislé zatížení tažného zařízení

- Nadměrné svislé zatížení tažného zařízení snižuje přilnavost předních pneumatik a zhoršuje řízení. Příliš nízké svislé zatížení tažného zařízení může způsobit nestabilitu přívěsu a jeho kymáčení.
- Abyste dosáhli správného svislého zatížení tažného zařízení, začněte tím, že 60 % nákladu naložíte do přední části přívěsu a 40 % do zadní části. Náklad znovu uspořádejte dle potřeby.

► Nejvyšší tažná zatížení

Nikdy nepřekračujte maximální tažnou hmotnost a předepsané nejvyšší zatížení.

► **Technická data** Str. 698

Pokud jedete s přívěsem v horských podmínkách, nezapomeňte snížit společnou hmotnost vozidla a přívěsu o 10 % oproti maximální tažné hmotnosti na každých 1 000 metrů nadmořské výšky.

■ Tažné zařízení a příslušenství

Tažné zařízení se liší podle velikosti přívěsu, tažené hmotnosti a toho, kde přívěs táhnete.

■ Tažné tyče

Tažné zařízení musí být schváleného typu a příslušným způsobem připevněno ke spodní části karoserie.

■ Bezpečnostní řetězy

Při tažení přívěsu vždy používejte bezpečnostní řetězy. Ponechtejте dostatečný průvěš, aby přívěs snadno mohl zatáčet, avšak nedovolte, aby řetězy byly vlečeny po zemi.

■ Brzdy přívěsu

Pokud uvažujete o brzděném přívěsu, ujistěte se, že brzdy jsou ovládány elektronicky. Nepokoušejte se zasahovat do hydraulického systému vozidla. Bez ohledu na to, jak úspěšné se to může zdát, jakýkoli pokus o připojení brzd přívěsu do hydraulického systému vozidla sníží účinnost brzd a bude znamenat potenciální nebezpečí.

■ Doplnková tažná výbava

Zákony mohou pro jízdu s přívěsem vyžadovat použití speciálních vnějších zpětných zrcátek. I když zpětná zrcátka nejsou ve vaší oblasti vyžadována, zpětná zrcátka namontujte, pokud jakýmkoli způsobem dochází k omezení viditelnosti.

■ Světla přívěsu

Světla a vybavení přívěsu musí vyhovovat předpisům země, ve které jedete. V místní prodejně nebo půjčovně přívěsů si zjistěte požadavky platné v oblasti, ve které hodláte přívěs táhnout.

▶▶ Tažné zařízení a příslušenství

Zajistěte, aby veškeré vybavení bylo správně namontováno a udržováno a vyhovovalo příslušným předpisům země, ve které řídíte.

V prodejně nebo půjčovně přívěsů se poradte, zda je pro vaše potřeby tažení přívěsu doporučeno nebo zda je vyžadováno další vybavení.

Správný postup instalace a seřízení tažného zařízení zjistíte od výrobce přívěsu.

Nesprávná instalace a seřízení může ovlivnit elektrické součásti, ovladatelnost, stabilitu a brzdný výkon vozidla.

Osvětlení a kabeláž přívěsů se může u různých typů a značek lišit. Je-li zapotřebí konektoru, musí jeho montáž provést odborný technik.

■ Regulace kývání

Toto zařízení lze použít, pokud dochází ke kývání přívěsu. Výrobce přívěsu vám prozradí, který druh regulace kývání potřebujete a jak jej můžete namontovat. Nesprávná montáž by mohla zhoršit ovladatelnost a stabilitu vozidla.

■ Zpětná zrcátka pro přívěsy

Zákony mohou pro jízdu s přívěsem vyžadovat použití speciálních vnějších zpětných zrcátek. I když zpětná zrcátka nejsou ve vaší oblasti vyžadována, zpětná zrcátka namontujte, pokud jakýmkoli způsobem dochází k omezení viditelnosti.

Bezpečná jízda s přívěsem

■ Co musíte znát před tažením přívěsu

- Na přívěsu nechávejte provádět řádnou údržbu a přívěs udržujte v dobrém stavu.
- Dbejte, aby hmotnosti a zatížení vozidla a přívěsu byly v rámci přípustných mezí.
 - **Nejvyšší tažná zatížení** Str. 406
- Tažné zařízení, pojišťovací řetězy a ostatní potřebné díly přívěsu spolehlivě upevněte.
- Všechny předměty v přívěsu a na přívěsu bezpečným způsobem uložte tak, aby během jízdy nedošlo k jejich posouvání.
- Zkontrolujte, zda světla a brzdy přívěsu správně fungují.
- Zkontrolujte tlak v pneumatikách přívěsu, včetně rezervní.
- Ověřte si předpisy ohledně maximální rychlosti nebo jízdních omezení pro vozidla jedoucí s přívěsy. Pokud budete projíždět více zemí, ověřte si před odjezdem požadavky každé země, protože předpisy se mohou lišit.
- Vypněte systém zadního parkovacího asistenta.
 - **Vypnutí všech zadních snímačů** Str. 563

☒ Bezpečná jízda s přívěsem

Provozní rychlost při jízdě s přívěsem nesmí překročit 100 km/h.

Parkování

Kromě běžných opatření umístěte pod obě pneumatiky přívěsu klíny.

Nedoporučujeme jízdu do prudšího stoupání než 12 %. Řiďte se doporučeními asociace výrobců přívěsů ohledně vhodných silnic.

Nápory větru od velkých projíždějících vozidel mohou způsobit kymáčení přívěsu, udržujte konstantní rychlost a jeďte přímo vpřed.

Při couvání vždy jeďte pomalu a mějte pomocníka, který vás bude navádět.

Při tažení přívěsu doporučujeme vozit plnohodnotné náhradní kolo s pneumatikou pro vozidlo i přívěs. Pokud použijete rezervní dojezdovou pneumatiku* dodanou s vozidlem, mohlo by to negativně ovlivnit ovladatelnost vozidla.

Před výměnou prázdné pneumatiky nezapomeňte odpojit přívěs. Zeptejte se prodejce nebo pronajímatele přívěsu, kam a jak máte uložit náhradní pneumatiku přívěsu.

* Není k dispozici u všech modelů

■ Rychlosti a rychlostní stupně při jízdě s přívěsem

- Jeďte pomaleji než obvykle.
- Dodržujte povolenou rychlost pro vozidla s přívěsy.
- Při jízdě s přívěsem po rovných silnicích použijte polohu **D**.

■ Brzdění a zatáčení

- Zatáčejte pomaleji a s větším poloměrem zatáčení než obvykle.
- Brzděte pomaleji a na delší vzdálenost.
- Nebrzděte a nezatáčejte prudce.

■ Jízda v kopcovitém terénu

- Pozorně sledujte hlášení o vysoké teplotě. Pokud hlášení zůstane zobrazené, vypněte automatickou klimatizaci a snižte rychlost. V případě potřeby bezpečným způsobem zastavte na okraji silnice a nechejte motor ochladit.

▣ Rychlosti a rychlostní stupně při jízdě s přívěsem

Při jízdě s přívěsem s pevnými bočnicemi (např. karavanem) nepřekračujte rychlost 88 km/h. Ve vyšších rychlostech se může přívěs kývat nebo ovlivňovat ovladatelnost vozidla.

Zapnutí pohonu

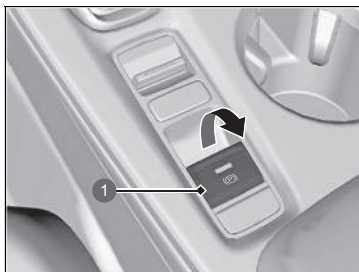

1 Spínač elektrické parkovací brzdy

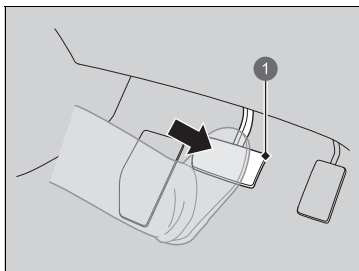

1 Brzdový pedál

1. Dbejte, aby parkovací brzda byla aktivována.

- ▶ Když vytáhnete spínač elektrické parkovací brzdy, rozsvítí se na 30 sekund kontrolka parkovací brzdy a brzdového systému (červená).

2. Sešlápněte brzdový pedál.

☒ Zapnutí pohonu

Při startování pohonného systému mějte nohu pevně na brzdovém pedálu.

Motor hůře startuje za studeného počasí a v řídším ovzduší v nadmořských výškách nad 2 400 metrů.

Při zapínání pohonného systému za studeného počasí vypněte všechna elektrická příslušenství, jako jsou světla, automatická klimatizace a vyhřívání zadního skla, abyste snížili odběr z 12V akumulátoru.

Pokud výfukový systém nezní normálně nebo uvnitř vozidla cítíte výfukové plyny, nechte vozidlo zkontrolovat u dealera. Zřejmě došlo k problému s motorem nebo výfukovým systémem.

Systém imobilizéru chrání vaše vozidlo před krádeží. Je-li použit nesprávně kódovaný klíč (nebo jiné zařízení), pohonný systém se neaktivuje.

☒ **Systém imobilizéru** Str. 210

Když nastavíte režim napájení do polohy ZAPNUTO, můžete zaznamenat mírný pokles brzdového pedálu. To je normální.

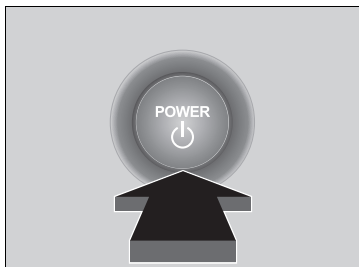





Modely s měřicím přístrojem typu A



Modely s měřicím přístrojem typu B



3. Aniž byste sešlápnuli plynový pedál, stiskněte tlačítko **POWER** a zároveň sešlápněte brzdový pedál.
4. Zkontrolujte kontrolku  (připraveno k jízdě).
 - ▶ Držte brzdový pedál sešlápnutý, dokud se kontrolka  nerozsvítí.
 - ▶ Kontrolka  se rozsvítí, jakmile se pohonný systém aktivuje, a budete se moci rozjet.
 - ▶ Pokud je vnější teplota extrémně nízká, nebudete se moci rozjet, dokud se podmínky nezlepší. V takovém případě se kontrolka  nerozsvítí a v informačním rozhraní řidiče se zobrazí výstražná zpráva.

➤ **Kontrolky** Str. 114

▶▶ Zapnutí pohonu

Je-li baterie bezklíčového dálkového ovládání slabá, bezklíčové dálkové ovládání přiložte do blízkosti tlačítka **POWER**.

➤ **Je-li baterie bezklíčového dálkového ovládání slabá** Str. 670

Pohonný systém se nemusí aktivovat, je-li bezklíčové dálkové ovládání vystaveno silným rádiovým vlnám.

K nastartování pohonného systému nedržte tlačítko **POWER**.

Pokud pohonný systém nenastartuje, vyčkejte před dalším pokusem alespoň 30 sekund.

Zážehový motor nemusí být v chodu, když je vozidlo připraveno k jízdě.

Můžete se rozjet, pokud kontrolka  svítí.

Pokud stisknete tlačítko **POWER** v době, kdy je sešlápnutý brzdový pedál a kontrolka  svítí, režim napájení se nastaví na VOZIDLO VYPNUTO a nebudete se moci rozjet.

➤ **Kontrolky** Str. 114

Rozjezd

1. Pravé chodidlo nechte na brzdovém pedálu, zkontrolujte, zda kontrolka  svítí, poté uveďte převodovku do polohy **D**. Během couvání zvolte polohu **R**.
2. Při aktivované elektrické parkovací brzdě uvolněte brzdový pedál a jemně sešlápněte plynový pedál.
 - ▶ Zkontrolujte, zda kontrolka parkovací brzdy a brzdového systému (červená) zhasla.
 - **Parkovací brzda** Str. 547
 - **Pokud bliká kontrolka systému převodovky a současně se zobrazí výstražná zpráva** Str. 685

Asistent pro rozjezd ve svahu

Asistent pro rozjezd ve svahu umožňuje krátkou aktivaci brzd a zabraňuje tomu, aby vozidlo sjelo ze svahu při přesunu nohy z brzdového pedálu na plynový. Směřujete-li nahoru do svahu, přeaďte do polohy **D**, nebo do polohy **R**, pokud směřujete dolů ze svahu, a poté uvolněte brzdový pedál.

Rozjezd

Parkovací brzdou můžete uvolnit také stisknutím spínače elektrické parkovací brzdy při sešlápnutém brzdovém pedálu. Směřujete-li ze svahu, můžete vozidlo rozjet plynuleji jejím ručním uvolněním pomocí spínače elektrické parkovací brzdy než uvolněním pomocí plynového pedálu.

U hybridního vozidla nemusí být slyšet zvuk motoru a jeho vibrace, ani když je vozidlo připraveno k jízdě. Z tohoto důvodu nemusíte rozpoznat, že se již můžete rozjet.

Proto před rozjetím zkontrolujte, zda kontrolka  svítí.

Asistent pro rozjezd ve svahu

Asistent pro rozjezd ve svahu nemusí zabránit tomu, aby vozidlo sjelo z kopce ve velmi prudkém nebo kluzkém svahu a nebude fungovat v mírných svazích.

Asistent pro rozjezd ve svahu bude fungovat i tehdy, je-li vypnutý systém VSA.

Asistent pro rozjezd ve svahu nenahrazuje parkovací brzdu.

■ Vypnutí pohonného systému

Pohonný systém můžete vypnout, pouze pokud vozidlo stojí v klidu.

1. Sešlápněte brzdový pedál a přeřadte do polohy **P**.
 - Neuvolňujte brzdový pedál, dokud se neujistíte, že kontrolka zařazeného rychlostního stupně nezobrazuje **P**.
2. Stiskněte tlačítko **POWER**.

Bezpečnostní opatření za jízdy

■ V mlze

V mlze klesá viditelnost. Za jízdy rozsviďte potkávací světla, a to i za dne. Zpomalte a při jízdě se orientujte podle středové čáry na silnici, svodidel a koncových světel vozidla před vámi.

■ Za silného větru

Pokud vozidlo vybočí vlivem silného poryvu větru, držte pevně volant. Postupně zpomalte a držte se ve středu silnice. Na poryvy větru dávejte pozor zejména při výjezdu z tunelu, při jízdě přes most nebo po břehu řeky nebo při průjezdu přes otevřenou plochu (např. velký lom) a kdykoli se míjíte s velkým nákladním vozem.

» Bezpečnostní opatření za jízdy

POZOR: Nejezděte na cestách, kde je hluboká voda. Jízda hlubokou vodou způsobí poškození motoru a elektroinstalace a způsobí poruchu vozidla.

POZNÁMKA

Při řazení řadicí pákou současně nepoužívejte tlačítko řazení. Mohli byste poškodit převodovku.

POZNÁMKA

Pokud budete opakovaně otáčet volantem při extrémně nízké rychlosti nebo volant chvíli podržíte vytočený zcela doleva nebo doprava, systém elektrického posilovače řízení (EPS) se začne zahřívat. Systém přejde do ochranného režimu a omezí svůj výkon. Volant bude tužší a jeho použití bude těžší. Jakmile se systém ochladí, dojde k obnově funkce systému EPS. Opakované používání za těchto podmínek může potenciálně systém poškodit.

Pokud nastavíte režim napájení během jízdy do polohy PŘÍSLUŠENSTVÍ, vypne se pohonný systém a veškeré funkce posilovačů řízení a brzd, což ztíží ovládání vozidla.

Nezařazujte stupeň **N** během jízdy, protože byste přišli o rekuperační brzdění (a možnost akcelerace).

■ Za deště

Vozovka je za deště kluzká. Vyhněte se prudkému brzdění, náhlému zrychlování a náhlým změnám směru jízdy a buďte za jízdy celkově opatrní. Aquaplaning je pravděpodobnější při jízdě po rozježděné vozovce s kalužemi. Vyvarujte se jízdy v hluboké vodě a na zaplavených silnicích. To by mohlo poškodit motor či hnací ústrojí nebo způsobit závadu elektrických součástí.

■ Další opatření

Dojde-li z jakéhokoli důvodu k silnému nárazu zespondu vozidla, zastavte na bezpečném místě. Zkontrolujte spodní část vozidla, zda není poškozená nebo zda nedochází k úniku kapalin.

»» Bezpečnostní opatření za jízdy

Během prvních 1 000 km provozu se vyvarujte náhlému zrychlování nebo chodu na plný plyn, abyste nepoškodili motor nebo hnací ústrojí.

Během prvních 300 km po zakoupení nového vozidla nebo po výměně brzdových destiček či rotorů se vyvarujte prudkého brzdění, aby mohlo proběhnout řádné zajetí.

POZNÁMKA

Následující činnosti mohou poškodit spodní spoiler:

- Parkování vozidla u parkovacího bloku
- Podélné parkování u krajnice
- Jízda směrem k úpatí svahu
- Jízda nahoru nebo dolů na jinou úroveň povrchu (například krajnici)
- Jízda na vozovce s vyjetými kolejemi nebo na nerovné silnici
- Jízda na vozovce s výmoly

»» Za deště

Dávejte pozor na aquaplaning. Jedete-li příliš rychle po vozovce, na které je vrstva vody, vznikne mezi pneumatikami a povrchem vozovky vrstvička vody. V tom případě se může stát, že vozidlo přestane reagovat na řízení a brzdění.

Postupně zpomalte zvýšením míry zpomalování pomocí voliče zpomalování. Je-li vozovka kluzká, hrozí při náhlém regenerativním brzdění smyk.

Převodovka

■ Pomalý chod vpřed

Stejně jako u konvenčních vozidel se spalovacím motorem a automatickou převodovkou má také toto vozidlo funkci pomalého chodu vpřed. Při zastavení brzdový pedál držte pevně sešlápnutý.

■ Automatické podřazení

Rychlé sešlápnutí plynového pedálu při jízdě do kopce může způsobit, že vozidlo zareaguje podobně jako vozidlo s automatickou převodovkou a neočekávaně zvýší rychlost jízdy. Plynový pedál sešlapujte opatrně, obzvláště na kluzkých silnicích a v zatáčkách.

Řazení

Zařazenou polohu za jízdy měňte podle potřeb.

■ Polohy tlačítka řazení



P Parkování

Používá se při parkování nebo zapínání a vypínání pohonného systému.

Převodovka je zablokována.

R Zpátečka

Slouží k couvání.

N Neutrál

Převodovka není zablokována.

D Jízda

- Používá se při normální jízdě.
- Páčku voliče zpomalování lze použít krátkodobě.
- Páčku voliče zpomalování lze použít, když je zapnutý režim **SPORT**.

► Řazení

⚠ VÝSTRAHA

Vozidlo se může nechtěně rozjet, pokud je ponecháte bez dozoru a nekontrolujete, že je zařazena poloha parkování.

Rozjeté vozidlo může způsobit nehodu s následkem vážného nebo smrtelného zranění.

Vždy mějte nohu na brzdovém pedálu, dokud se neujistíte, že kontrolka zařazeného rychlostního stupně neukazuje **P**.

V zájmu zabránění poruchám a neúmyslnému řazení:

- Nerozlévejte kapalinu na tlačítka řazení nebo v jejich blízkosti.
- Neumisťujte nebo neupouštějte žádné předměty na tlačítka řazení nebo do jejich blízkosti.
- Nenechte cestující nebo děti používat tlačítka řazení.

Pokud je úroveň nabití vysokonapětového akumulátoru vysoká nebo je jeho teplota nízká, regenerativní brzdění může být méně efektivní.

■ Tlačítko **P** (parkování)

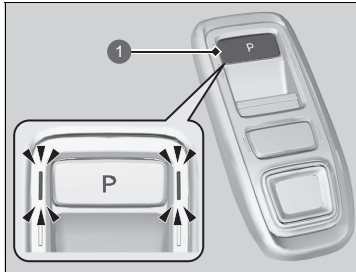

1 Tlačítko **P**

Rychlostní stupeň **P** se zařadí, když stisknete tlačítko **P**, zatímco je vozidlo zaparkované a režim napájení je v poloze ZAPNUTO. Zapnou se kontrolky po stranách tlačítka **P**.

►► Řazení

Pokud sešlápnete plynový pedál a máte zařazenou polohu **N**, zazní zvukový signál a v informačním rozhraní řidiče se zobrazí hlášení.

► Výstražná a informační hlášení informačního rozhraní řidiče Str. 136

Sešlápněte brzdový pedál a přeřadte do polohy **D** nebo **R**.

Ovládání řazení

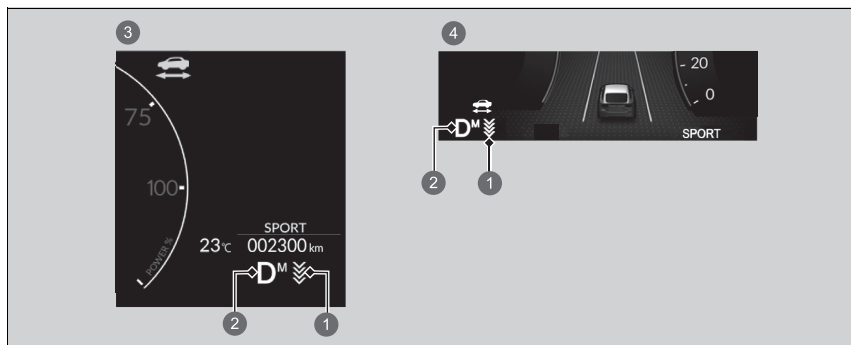

- 1 Indikátor nastavení voliče zpomalování
- 2 Kontrolka zařazeného rychlostního stupně (kontrolka systému převodovky)
- 3 Modely s měřicím přístrojem typu A
- 4 Modely s měřicím přístrojem typu B

Ovládání řazení

POZNÁMKA

Při řazení z polohy **[D]** do **[R]** a naopak zastavte a nechte sešlápnutý brzdový pedál.

Řazení dříve, než vozidlo zastaví, může poškodit převodovku.

Při řazení do polohy **[P]** vždy ponechte chodidlo na brzdovém pedálu, dokud se neujistíte, že je na kontrolce zařazeného rychlostního stupně zobrazeno písmeno **[P]**.

Před použitím tlačítka řazení zkontrolujte ukazatel rychlostního stupně a kontrolku tlačítka řazení.

Pokud ukazatel aktuálně zvoleného rychlostního stupně nebo všechny ukazatele rychlostního stupně blikají současně, jedná se o závadu převodovky. Vyvarujte se prudkého zrychlování a převodovku nechte zkontrolovat u dealera co nejdříve.

Při řazení při velmi nízkých teplotách (-30 °C) může před zobrazením polohy řazení dojít ke krátké prodlevě. Před zahájením jízdy vždy zkontrolujte, zda máte nastavenou správnou polohu řazení.

Při přeřazení do polohy **[R]** zazní zvukový signál.

► **Vlastní nastavení funkcí** Str. 348

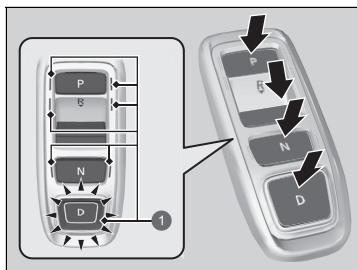

P Stiskněte tlačítko **P**.

R Stiskněte tlačítko **R**.

N Stiskněte tlačítko **N**.

D Stiskněte tlačítko **D**.

1 Kontrolka tlačítka řazení

■ Při otevření dveří řidiče

Pokud otevřete dveře řidiče za následujících podmínek, rychlostní stupeň se automaticky změní na **P**.

- Pokud ručně přeřadíte z polohy **P** se sešlápnutým brzdovým pedálem, po uvolnění brzdového pedálu se rychlostní stupeň automaticky vrátí do polohy **P**.
- Vozidlo stojí na místě a režim napájení je v poloze ZAPNUTO nebo se pohybuje rychlostí 2 km/h nebo nižší.
- Převodovka je v jiné poloze než **P**.
- Řidič odepnul svůj bezpečnostní pás.

■ Po vypnutí režimu napájení

Pokud vozidlo stojí na místě, vypnete pohonný systém a převodovka je v jiné poloze než **P**, rychlostní stupeň se automaticky změní na **P**.

►► Při otevření dveří řidiče

Systém je v popsanych podmínkách nastaven na automatickou změnu rychlostního stupně do polohy **P**, v zájmu bezpečí však vždy zvolte polohu **P** před otevřením dveří řidiče.

Vozidlo je třeba zaparkovat na bezpečném místě.

► **Při zastavení** Str. 557

Pokud chcete jet s vozidlem po automatické změně rychlostního stupně na **P** za uvedených podmínek, zavřete dveře, zapněte si bezpečnostní pás, sešlápněte brzdový pedál a poté změňte rychlostní stupeň.

Při opuštění vozidla vypněte pohonný systém a zamkněte dveře.

■ Chcete-li, aby převodovka zůstala v poloze **N** (režim mytí vozidla)



Se zapnutým pohonným systémem:

1. Sešlápněte a podržte brzdový pedál.
2. Vyberte **N**.
3. Během pěti sekund stiskněte tlačítko **POWER**.
 - ▶ Tím se nastaví režim mytí vozidla, který je nutné použít v případě, že vozidlo projíždí automatickou myčkou aut a vy ani obsluha nezůstáváte uvnitř.
 - ▶ Když je spínač zapalování nastaven na PŘÍSLUŠENSTVÍ, zůstane zařazený rychlostní stupeň **N** po dobu 15 minut. Poté se automaticky změní na **P**.

Pokud ručně zařadíte **P**, režim PŘÍSLUŠENSTVÍ se zruší. Rozsvítí se kontrolka **P** a režim napájení se změní na VYPNUTO.

■ Omezení při volbě rychlostního stupně

Rychlostní stupeň nelze zvolit v situacích, které mohou vést k nehodě.

Pokud je převodovka v poloze:	1. Za těchto podmínek:	2. Pokud se pokusíte o změnu na následující:	3. Rychlostní stupeň zůstává / změní se na:	Jak změnit rychlostní stupeň
P	Není sešlápnutý brzdový pedál. Je sešlápnutý plynový pedál.	Jiný rychlostní stupeň	P	Uvolněte plynový pedál a sešlápněte brzdový pedál.
N	Vozidlo jede nízkou rychlostí bez sešlápnutí brzdového pedálu. Vozidlo jede nízkou rychlostí se sešlápnutým plynovým pedálem.		N	
N nebo D	Vozidlo se pohybuje vpřed.		R	Vozidlo zaparkujte na bezpečném místě.
R nebo N	Vozidlo couvá.		D	
R , N nebo D	Vozidlo se pohybuje.		P	
P nebo N	Kontrolka  nesvítí.	Jiný zařazený rychlostní stupeň než P nebo N	P nebo N	Zkontrolujte, zda se kontrolka  rozsvítí.

Páčka voliče zpomalování

Když uvolníte plynový pedál, můžete nastavit stupeň zpomalování, aniž byste pustili volant. Pomocí páčky voliče zpomalování umístěné na volantu můžete postupně přepínat čtyři stupně zpomalování.

Při jízdě ze svahu můžete páčku voliče zpomalování použít pro udržování intenzity zpomalování, a tím udržovat bezpečnou vzdálenost od vozidla před vámi.

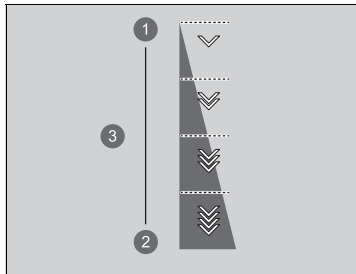

- 1 Snížení
- 2 Zvýšení
- 3 Stupeň zpomalování

Chcete-li zvolit jiný stupeň zpomalování:

- Přitažením páčky voliče **+** (na pravé straně) snížíte stupeň zpomalování.
- Přitažením páčky voliče **-** (na levé straně) stupeň zpomalování zvýšíte.

Chcete-li nastavení zpomalení zrušit, přitáhněte páčku voliče zpomalování **+** na několik sekund k sobě.

Výchozí stupeň zpomalování je . Každé použití páčky voliče vyvolá změnu o jeden stupeň.

- Stupeň zpomalování se nemusí změnit, pokud páčku voliče držíte přitaženou.

►► Páčka voliče zpomalování

⚠ POZOR

Prudké zvýšení intenzity zpomalování rychlým přitahováním páčky voliče zpomalování může vyvolat smyk s následkem nehody a vážného nebo smrtelného zranění.

Vždy udržujte rozumnou úroveň zpomalování.

Současným přitahováním levé a pravé páčky voliče zabráníte změně stupně.

V následujících situacích se stupeň nemusí změnit a ikona stupně bude blikat, i když přitáhnete páčku voliče. Stupeň zpomalení se může snížit nebo automaticky zrušit:

- Vysokonapěťový akumulátor je plně nabitý nebo je jeho teplota příliš vysoká nebo nízká.
- Rychlost vozidla překračuje rozsah zpomalování.
- Je nutná ochrana hybridního systému.
- Páčka voliče je použita, když systém ACC s asistentem pro jízdu v kolonách automaticky zastavuje vozidlo.
- Teplota brzdových destiček je příliš vysoká.
- Zařadte rychlostní stupeň **P**, **R** nebo **N**.

Použití jakékoli páčky voliče automaticky zruší funkci systému ACC s asistentem pro jízdu v kolonách.

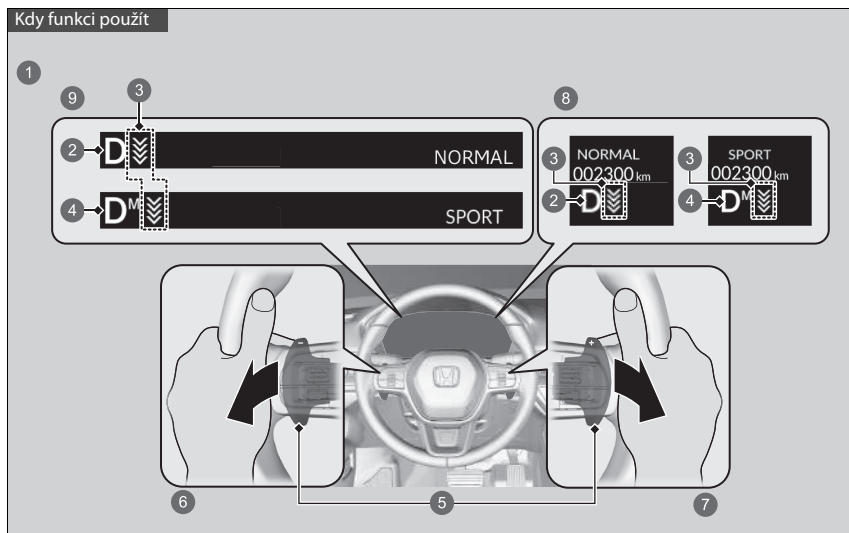

- 1 Poloha zařazeného rychlostního stupně je **D**
- 2 Pokud je režim **SPORT** VYPNUTÝ, zobrazí se stupeň zpomalování.
- 3 Stupeň zpomalování
- 4 Pokud je režim **SPORT** ZAPNUTÝ, zobrazí se stupeň zpomalování a symbol **M**.
- 5 Páčka voliče
- 6 Zvýší stupeň zpomalování při přitažení páčky voliče (**-** (na levé straně))
- 7 Sníží stupeň zpomalování při přitažení páčky voliče (**+** (na pravé straně))
- 8 Modely s měřicím přístrojem typu A
- 9 Modely s měřicím přístrojem typu B

■ Je-li režim SPORT VYPNUTÝ

Přitažením páčky voliče se intenzita zpomalování dočasně změní a nastavený stupeň se zobrazí na ukazateli.

Chcete-li nastavení zpomalení zrušit, přitáhněte na několik sekund páčku voliče zpomalování  (na pravé straně).

Nastavení páčky voliče zpomalování se automaticky zruší a stupeň zpomalování na ukazateli se přestane zobrazovat, když pojedete konstantní rychlostí, při zrychlování a při zpomalování těsně před zastavením vozidla.

■ Je-li režim SPORT ZAPNUTÝ

Přitažením páčky voliče zpomalování se intenzita zpomalování změní a nastavený stupeň se zobrazí na ukazateli společně se symbolem **M**. Pokud je ZAPNUTÝ režim **SPORT**, stupeň zpomalování se automaticky nezruší.

Chcete-li nastavení páčky voliče zpomalování zrušit, VYPNĚTE režim **SPORT** nebo přitáhněte na několik sekund páčku voliče  (na pravé straně). Pokud se stupeň zpomalování zruší, přestane se zobrazovat na ukazateli.

Akustický výstražný systém vozidla

Systém upozorňuje chodce, pokud vozidlo využívá pouze elektrický pohon a přibližuje se rychlostí přibližně 25 km/h nebo nižší.

Přepínač režimu jízdy

Můžete vybírat ze čtyř režimů: režim **SPORT**, režim **NORMAL**, režim **ECON** a režim **INDIVIDUAL** pomocí spínače **DRIVE MODE**. Aktuální režim je zobrazen na ukazateli a každý režim bude vypadat jinak.



▶▶ Přepínač režimu jízdy

Nemusí být možné změnit režim, pokud:

- Vozidlo zatáčí.
- Aktivuje se systém VSA.
- Došlo k potížím s motorem, elektromotorem, systémem VSA a systémem EPS.

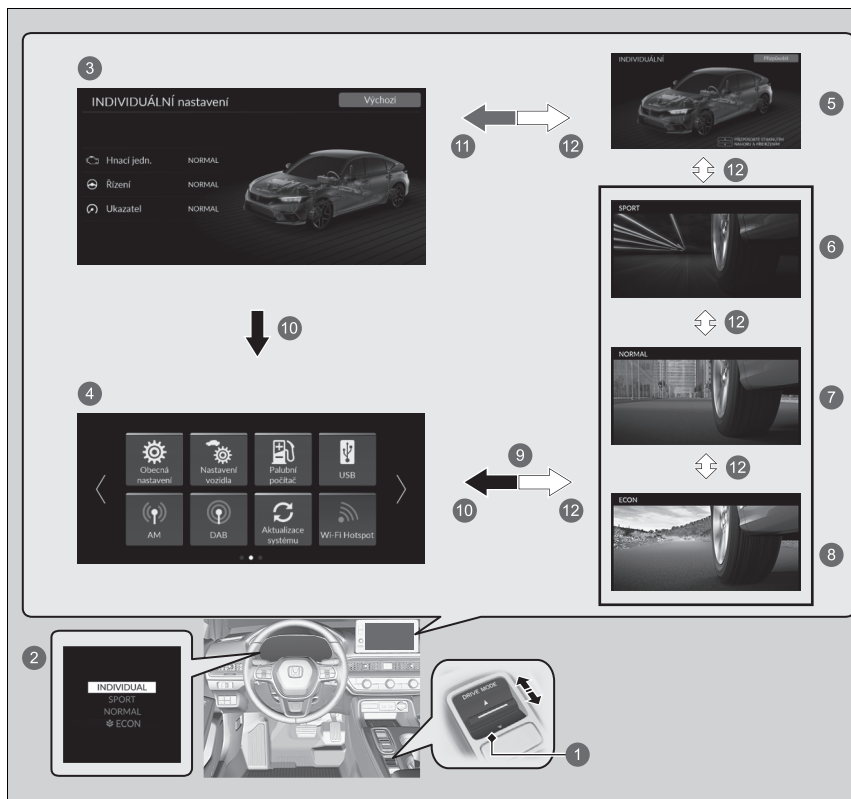
■ Výběr jízdního režimu



- 1 Spínač **DRIVE MODE**
- 2 Změna režimů spínačem **DRIVE MODE** změní obrazovku v informačním rozhraní řidiče.
- 3 Obrazovka **INDIVIDUÁLNÍ nastavení**
- 4 Informační/audio obrazovka
- 5 Režim **INDIVIDUAL**
- 6 Režim **SPORT**
- 7 Režim **NORMAL**
- 8 Režim **ECON**
- 9 Displej se pár sekund po stisknutí spínače **DRIVE MODE** nahoru nebo dolů vrátí na informační/audio obrazovku.
- 10 Stiskněte tlačítko  nebo 
- 11 Stiskněte spínač **DRIVE MODE** nahoru a podržte ho nebo vyberte možnost **Přizpůsobit**
 - **Přizpůsobení Nastavení režimu INDIVIDUAL** Str. 435
- 12 Stiskněte spínač **DRIVE MODE** nahoru nebo dolů

■ Režim SPORT

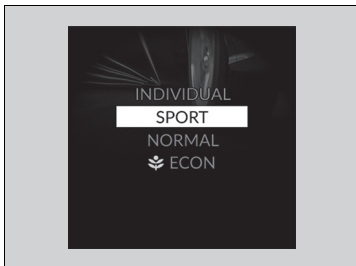

Zaručuje pohotovější reakci na plyn a odezvu řízení a upravené aktivní řízení zvuku (Active Sound Control).

■ Režim NORMAL

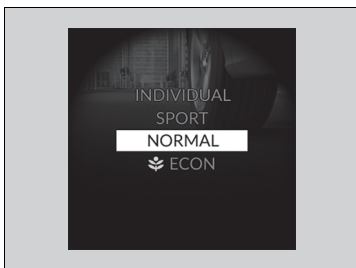

Vyvažuje ovladatelnost a reakce při jízdě v každém prostředí.

Režim ECON

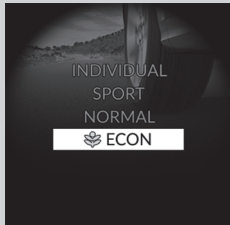

Pomáhá zlepšit spotřebu paliva pomocí úprav výkonu motoru, elektromotoru a systému automatické klimatizace.

Režim INDIVIDUAL

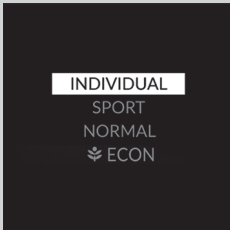

Každou kategorii lze přizpůsobit zvlášť podle potřeb řidiče.

➤ **Přizpůsobení Nastavení režimu INDIVIDUAL**
Str. 435

■ Režim příštího spuštění

Režim pro příští spuštění se uloží podle následující tabulky.

Režim poslední jízdy	Režim následující jízdy
Režim ECON	Režim ECON
Režim NORMAL	Režim NORMAL
Režim INDIVIDUAL	Režim NORMAL
Režim SPORT	Režim NORMAL

Přizpůsobení Nastavení režimu INDIVIDUAL

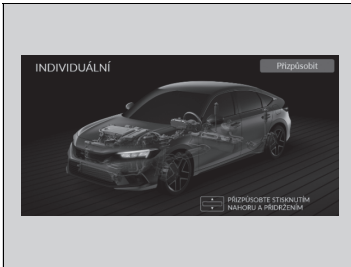

1. Vyberte režim **INDIVIDUAL**.
2. Stiskněte spínač **DRIVE MODE** nahoru a podržte ho nebo vyberte možnost **Přizpůsobit** pro otevření položky **INDIVIDUÁLNÍ nastavení**.
 - Můžete si také vybrat z přizpůsobených funkcí na informační/audio obrazovce.
 - **Výběr jízdního režimu** Str. 430
 - **Vlastní nastavení funkcí** Str. 348

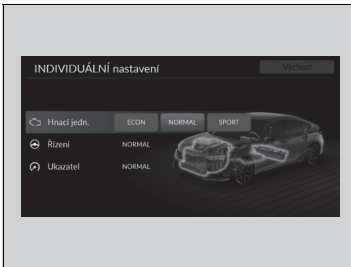

3. Vyberte kategorii nastavení.
4. Vyberte požadované nastavení.

Kategorie	Popis
Hnací ústrojí	Vyberte režim ECON , NORMAL nebo SPORT pro reakci na plyn
Řízení	Vyberte režim NORMAL nebo SPORT pro sílu potřebnou k řízení
Modely s měřicím přístrojem typu B Ukazatel	Vyberte režim NORMAL nebo SPORT pro nastavení zobrazovaných ukazatelů
Všechny modely Výchozí nastavení	Možnosti Pohonná soustava , Řízení a Ukazatel * jsou nastavené na NORMAL

Nastavitelný omezovač rychlosti

Tento systém umožňuje nastavit maximální rychlost, kterou nelze překročit ani sešlápnutím plynového pedálu.

Rychlostní limit vozidla lze nastavit v rozsahu od přibližně 30 do 250 km/h.

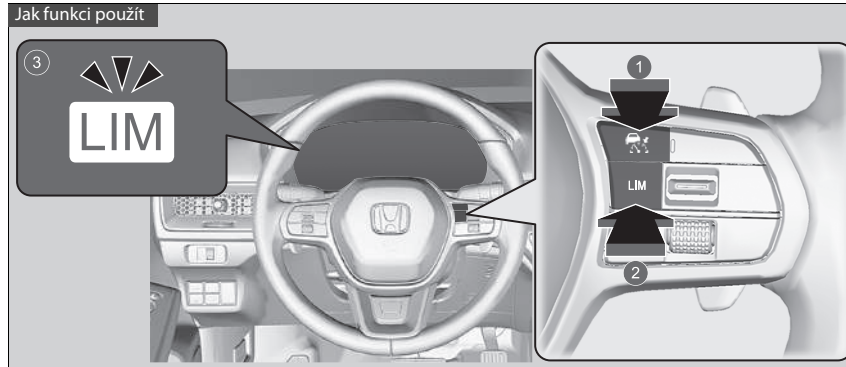

- 1 Stiskněte tlačítko  na volantu.
- 2 Pokud se rozsvítí jiná kontrolka, stisknutím tlačítka **LIM** přepněte na nastavitelný omezovač rychlosti.
- 3 **Kontrolka nastavitelného omezovače rychlosti (bílá) na ukazateli svítí.** Nastavitelný omezovač rychlosti je připraven k použití.

▣ Nastavitelný omezovač rychlosti

⚠ VÝSTRAHA

Nastavitelný omezovač rychlosti má svá omezení.

Za přizpůsobení rychlosti vozidla za účelem dodržování aktuálního rychlostního limitu, a za bezpečné řízení vozidla, je vždy zodpovědný řidič.

⚠ VÝSTRAHA

Nesešlapujte plynový pedál více, než je to nutné. Udržujte vhodnou polohu plynového pedálu v závislosti na rychlosti vozidla.

Nastavitelný omezovač rychlosti nemusí při jízdě z kopce udržet nastavený limit rychlosti. Stane-li se tak, zpomalte sešlápnutím brzdového pedálu.

Když nastavitelný omezovač rychlosti nepoužíváte: Nastavitelný omezovač rychlosti vypněte stiskem tlačítka .

Nastavitelný omezovač rychlosti a níže uvedené systémy nelze používat současně.

- Adaptivní tempomat (ACC) s asistentem pro jízdu v kolonách (LSF)
- Inteligentní omezovač rychlosti

Nastavení rychlostního limitu

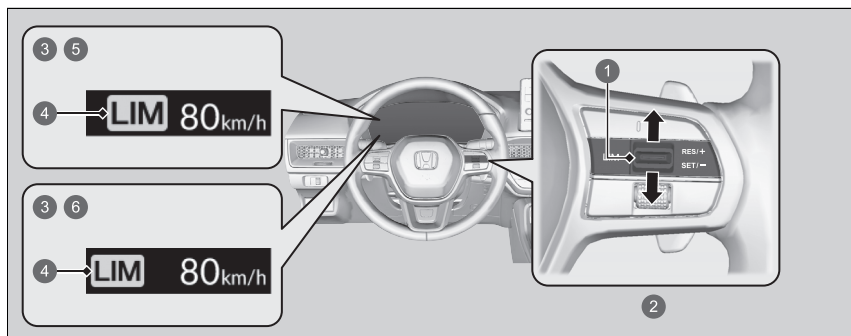

- 1 Spínač pro zapínání/vypínání **RES/+ / SET/-**
- 2 Nahoru nebo dolů
- 3 Svítí, je-li nastavitelný omezovač rychlosti zapnutý.
- 4 Kontrolka nastavitelného omezovače rychlosti (zelená)
- 5 Modely s měřicím přístrojem typu A
- 6 Modely s měřicím přístrojem typu B

- Až dosáhnete požadované rychlosti, sundejte nohu z pedálu a stiskněte spínač **RES/+ / SET/-** nahoru nebo dolů.
Při uvolnění spínače dojde k nastavení rychlostního limitu a nastavitelný omezovač rychlosti je zapnut. Zobrazí se rychlostní limit.
- Stisknutím spínače **RES/+ / SET/-** nahoru můžete nastavit dříve nastavený limit rychlosti.

Nastavení rychlostního limitu

Pokud rychlostní limit nastavíte při jízdě rychlostí nižší než 30 km/h, bude tento limit nastaven na 30 km/h.

Překročí-li vozidlo při prudkém klesání rychlostní limit přibližně o 3 km/h nebo více, zazní zvukový signál a zobrazený limit bude blikat.

Když stisknete spínač **RES/+ / SET/-** nahoru a aktuální rychlost je vyšší než dříve nastavený limit rychlosti, bude nastavitelný omezovač rychlosti nastaven na aktuální rychlost.

Na informační/audio obrazovce můžete přepínat jednotky zobrazené nastavené rychlosti mezi km/h a mph.

► **Vlastní nastavení funkcí** Str. 348

■ Úprava limitu rychlosti

Rychlostní limit můžete zvýšit nebo snížit pomocí spínače **RES/+SET/-** na volantu.

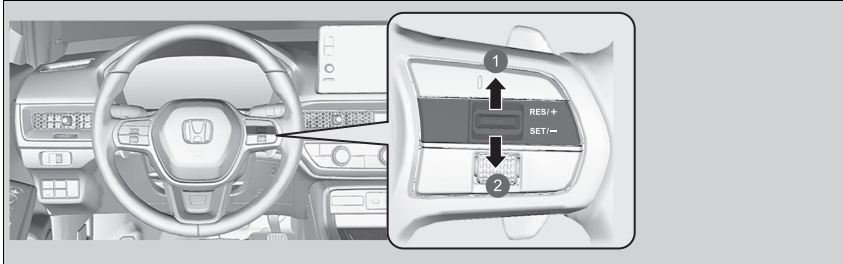

- 1 Zvýšení rychlosti
- 2 Snížení rychlosti

- Po každém stisknutí spínače **RES/+SET/-** nahoru nebo dolů se rychlostní limit zvýší nebo sníží o 1 km/h.
- Pokud podržíte spínač **RES/+SET/-** stisknutý nahoru nebo dolů, rychlostní limit se každých 0,5 sekundy zvýší nebo sníží v krocích po 10 km/h, dokud není dosaženo limitu systému.
- Vozidlo může zrychlovat nebo zpomalovat, dokud nebude dosažena nastavená rychlost.

■ Dočasné překročení limitu rychlosti

Limit rychlosti lze překročit úplným sešlápnutím plynového pedálu.

- Zobrazovaný limit rychlosti bliká.
- Při překročení rychlostního limitu zazní zvukový signál.

►► Dočasné překročení limitu rychlosti

Pokud rychlost vozidla přesáhne nastavený rychlostní limit při zcela sešlápnutém plynovém pedálu, zazní zvukový signál.

Nastavitelný omezovač rychlosti obnoví svou činnost, jakmile rychlost vozidla klesne níže, než je nastavený limit rychlosti.

Vypnutí

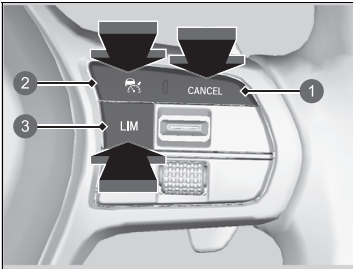

- ❶ Tlačítko **CANCEL**
- ❷ Tlačítko 
- ❸ Tlačítko **LIM**

Nastavitelný omezovač rychlosti lze vypnout jedním z následujících způsobů:

- Stiskněte tlačítko **CANCEL**.
- Stiskněte tlačítko .
- Stiskněte tlačítko **LIM**.

Vypnutí

Pokud je stisknuto tlačítko **LIM**, nastavitelný omezovač rychlosti se změní na adaptivní tempomat (ACC) s asistentem pro jízdu v kolonách (LSF) nebo inteligentní omezovač rychlosti.

Obnovení dříve nastavené rychlosti:

Stisknutím tlačítka **CANCEL** zobrazíte dříve nastavenou rychlost (šedá) a stisknutím spínače **RES/+SET/-** nahoru obnovíte dříve nastavenou rychlost.

Pokud jedete rychlostí vyšší než je dříve nastavená rychlost (šedá), nastavitelný omezovač rychlosti nastavíte na aktuální rychlost stisknutím spínače **RES/+SET/-** nahoru.

Pokud stisknete spínač **RES/+SET/-** nahoru, když není zobrazena žádná dříve nastavená rychlost (šedá), rychlost se nastaví na aktuální rychlost vozidla.

Modely s měřícím přístrojem typu A

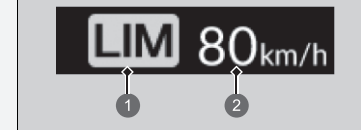

- ❶ Kontrolka nastavitelného omezovače rychlosti (bílá)
- ❷ Dříve nastavená rychlost (šedá)

» Vypnutí

Modely s měřícím přístrojem typu B



- 1 Kontrolka nastavitelného omezovače rychlosti (bílá)
- 2 Dříve nastavená rychlost (šedá)

Dojde-li při používání nastavitelného omezovače rychlosti v systému k problému, zazní zvukový signál a rozsvítí se **OFF** (vypnuto). Nastavitelný omezovač rychlosti bude vypnut.

Modely s měřícím přístrojem typu A

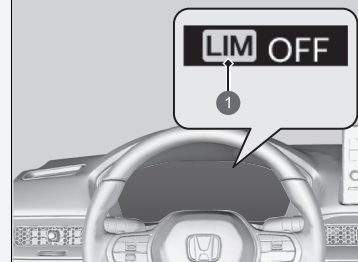

- 1 Kontrolka nastavitelného omezovače rychlosti (bílá)

» Vypnutí

Modely s měřicím přístrojem typu B

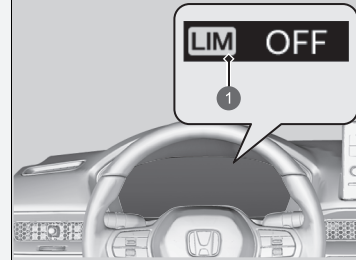



- 1 Kontrolka nastavitelného omezovače rychlosti (bílá)

Inteligentní omezovač rychlosti

Automaticky nastaví rychlostní limit, který je detekován systémem rozpoznávání dopravních značek. A tento rychlostní limit nelze překročit, ani když sešlápnete plynový pedál. Rychlostní limit můžete překročit tak, že sešlápnete plynový pedál na doraz.

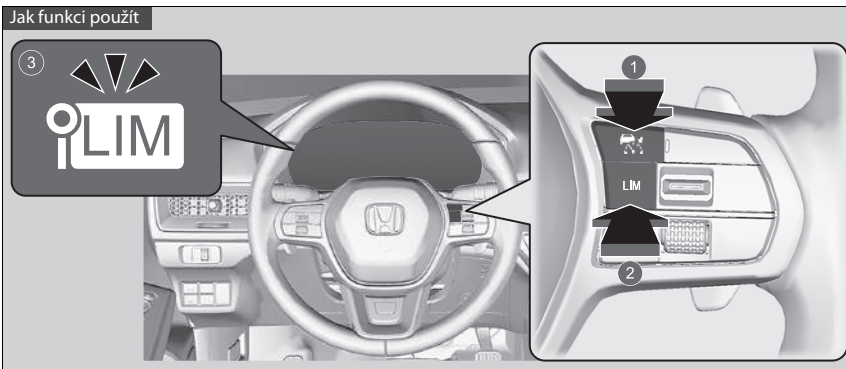
► **Systém rozpoznávání dopravních značek** Str. 537



- 1 Stiskněte tlačítko  na volantu.
- 2 Pokud se rozsvítí jiná kontrolka, stisknutím tlačítka **LIM** přepnete na inteligentní omezovač rychlosti.
- 3 **Kontrolka inteligentního omezovače rychlosti (bílá) na ukazateli svítí.** Inteligentní omezovač rychlosti je připraven k použití.

►► Inteligentní omezovač rychlosti

⚠ VÝSTRAHA

Inteligentní omezovač rychlosti má svá omezení. Inteligentní omezovač rychlosti se může sám nastavit na vyšší nebo nižší rychlost, než je aktuální rychlostní limit, nebo nemusí fungovat, pokud nepracuje správně systém rozpoznávání dopravních značek nebo není k dispozici žádná dopravní značka rychlostního limitu. Za přizpůsobení rychlosti vozidla za účelem dodržování aktuálního rychlostního limitu a za bezpečné řízení vozidla je vždy zodpovědný řidič.

Vozidlo bude zrychlovat podle hloubky sešlápnutí plynového pedálu, dokud nedosáhne rychlosti zjištěné systémem rozpoznávání dopravních značek.

▶▶ Inteligentní omezovač rychlosti

Systém je navržen tak, aby zjišťoval dopravní značky, které odpovídají směrnícím Vídeňské úmluvy. Nemusí být detekovány všechny dopravní značky, ale neměly by být přehlédnuty žádné dopravní značky umístěné na okrajích silnice. Systém nemusí v některých zemích, kterými projíždíte, rozpoznat určité značky nebo situace.

▶ System rozpoznávání dopravních značek

Str. 537

Pokud je inteligentní omezovač rychlosti nastavený na nesprávný rychlostní limit, zkuste jednu z následujících možností:

Vypnutí

- Stiskněte tlačítko **CANCEL**.
- Stiskněte tlačítko .
- Stiskněte tlačítko **LIM**.

Pro dočasné překročení rychlostního limitu

- Sešlápnutí plynového pedálu až na doraz.

Inteligentní omezovač rychlosti nemusí při jízdě ze svahu udržet nastavený rychlostní limit. Stane-li se tak, zpomalte sešlápnutím brzdového pedálu.

Nebudete-li inteligentní omezovač rychlosti používat, vypněte jej stisknutím tlačítka .

Inteligentní omezovač rychlosti a adaptivní tempomat (ACC) s asistentem pro jízdu v kolonách nebo nastavitelný omezovač rychlosti nelze používat současně.

Nastavení rychlostního limitu

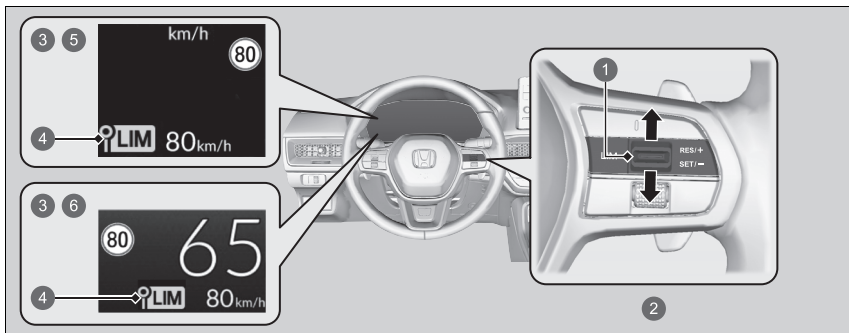

- 1 Spínač pro zapínání/vypínání **RES/+ / SET/-**
 - 2 Nahoru nebo dolů
 - 3 Svítí, když je inteligentní omezovač rychlosti nastaven na rychlostní limit, který je detekován systémem rozpoznávání dopravních značek.
 - 4 Kontrolka inteligentního omezovače rychlosti (zelená)
 - 5 Modely s měřicím přístrojem typu A
 - 6 Modely s měřicím přístrojem typu B
- Po uvolnění spínače je inteligentní omezovač rychlosti nastaven na rychlostní limit, který je detekován systémem rozpoznávání dopravních značek. Zobrazí se rychlostní limit.

Inteligentní omezovač rychlosti

Nepoužívejte inteligentní omezovač rychlosti v oblastech jiných jednotek než jednotek zobrazení inteligentního omezovače rychlosti. Změňte zobrazenou naměřenou hodnotu nastavené rychlosti vozidla na stejné jednotky jako jízdní oblasti.

► **Vlastní nastavení funkcí** Str. 348

Nastavení rychlostního limitu

Pokud jste nastavili inteligentní omezovač rychlosti v době, kdy byl rychlostní limit, který detekoval systém rozpoznávání dopravních značek, méně než 30 km/h, mohou funkce omezení rychlosti a funkce výstrahy přejít do režimu pozastavení.

Pokud je rychlost vozidla vyšší než rychlostní limit, který detekuje systém rozpoznávání dopravních značek, vozidlo pomalu zpomalí až na rychlostní limit nebo méně. Pokud je to nutné, zpomalte sešlápnutím brzdového pedálu.

A překročí-li vozidlo rychlostní limit o 3 km/h nebo více, zazní zvukový signál a bude blikat zobrazený rychlostní limit.

■ Když systém rozpoznávání dopravních značek detekuje novou značku rychlostního limitu

Inteligentní omezovač rychlosti je nastaven na nový rychlostní limit, který byl detekován systémem rozpoznávání dopravních značek.

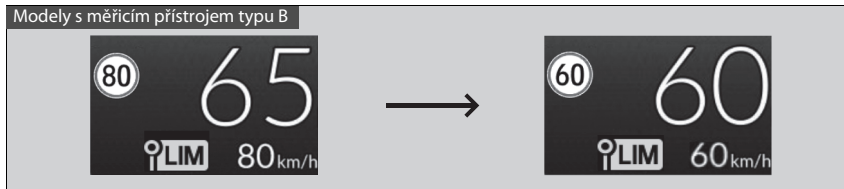
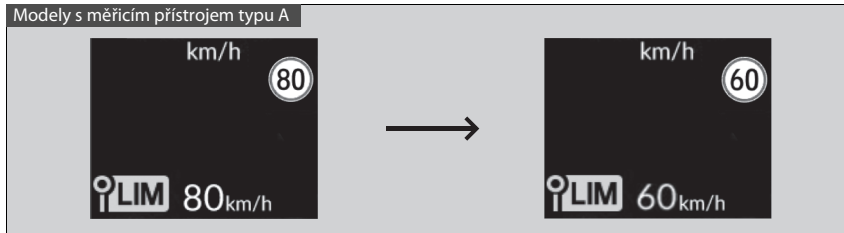

► Nastavení rychlostního limitu

Inteligentní omezovač rychlosti se také může přepnout do režimu pozastavení, pokud systém rozpoznávání dopravních značek detekuje pouze doplňující dopravní značky rychlostního limitu.

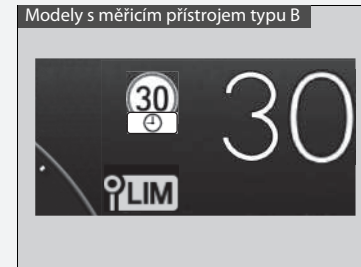
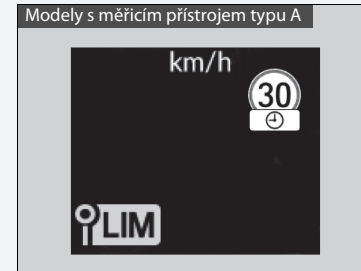

■ **Funkce omezení rychlosti a funkce výstrahy se mohou přepnout do režimu pozastavení, pokud není k dispozici žádná dopravní značka rychlostního limitu na obrazovce systému rozpoznávání dopravních značek, když:**

- Byl zjištěn konec rychlostního limitu nebo jiného stanoveného limitu.
- Vaše vozidlo najede/sjede z dálnice nebo z hlavní silnice.
- Na křižovatce měníte směr zatáčením se zapnutými směrovými světly.

Modely s měřicím přístrojem typu A

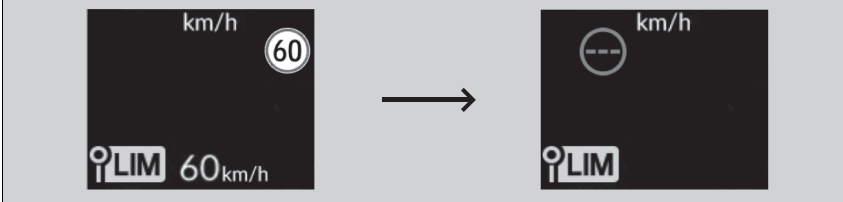

Modely s měřicím přístrojem typu B

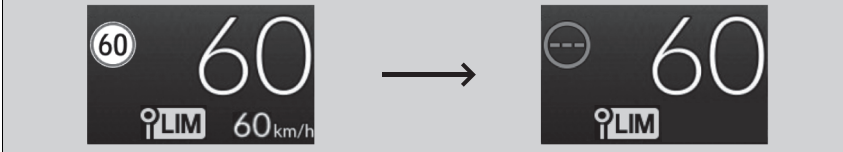

■ Když systém rozpoznávání dopravních značek detekuje značku rychlostního limitu, zatímco je inteligentní omezovač rychlosti pozastaven

Funkce omezení rychlosti a funkce výstrahy se automaticky obnoví.

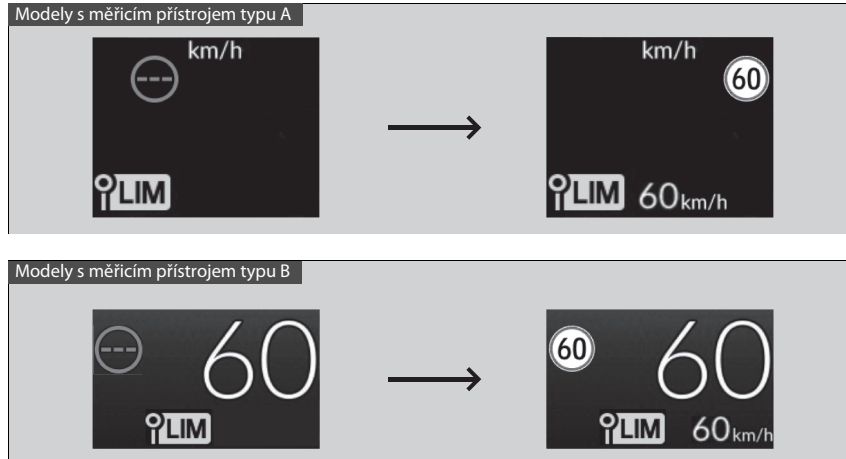

■ **Když systém rozpoznávání dopravních značek nedetekuje značku rychlostního limitu, zatímco je inteligentní omezovač rychlosti aktivován**

Během jízdy, kromě toho, že systém rozpoznávání dopravních značek nedetekuje žádnou značku rychlostního limitu, nemusí také tento systém zobrazovat žádný rychlostní limit. Funkce inteligentního omezovače rychlosti však pokračují v činnosti.

Modely s měřicím přístrojem typu A

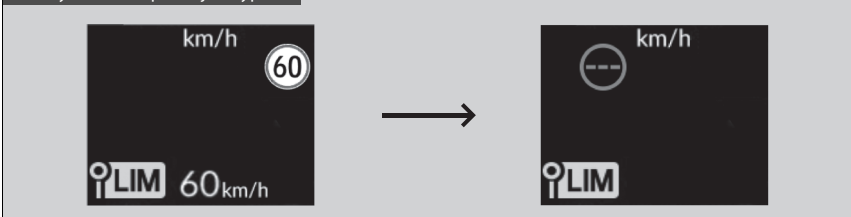

Modely s měřicím přístrojem typu B

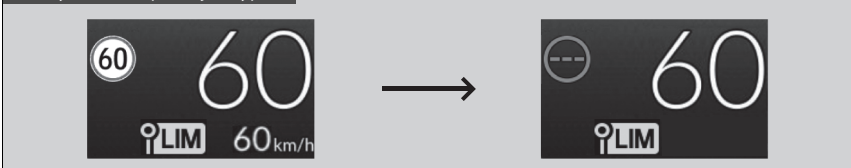

■ Úprava limitu rychlosti

Rychlostní limit můžete zvýšit nebo snížit pomocí spínače **RES/+ / SET/-** na volantu.

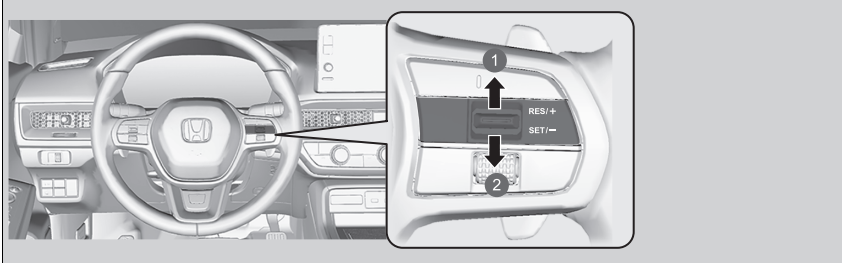

- 1 Zvýšení rychlosti
- 2 Snížení rychlosti

- Po každém stisknutí spínače **RES/+ / SET/-** nahoru nebo dolů se rychlostní limit zvýší nebo sníží přibližně o 1 km/h.
- Rychlostní limit můžete zvýšit až o +10 km/h na základě rychlostního limitu, který je detekován systémem rozpoznávání dopravních značek.
- Rychlostní limit můžete snížit až o -10 km/h na základě rychlostního limitu, který je detekován systémem rozpoznávání dopravních značek.
- Nyní můžete zrychlovat, dokud nedosáhnete nastavené rychlosti. Pokud je rychlost vozidla vyšší než rychlostní limit, který detekuje systém rozpoznávání dopravních značek, vozidlo pomalu zpomalí až na rychlostní limit.

► Úprava limitu rychlosti

Záporná nebo kladná odchylka s ohledem na rychlostní limit se bude automaticky resetovat, pokud systém rozpoznávání dopravních značek detekuje novou značku rychlostního limitu.

Rychlostní limit nemůžete snížit na hodnotu nižší než 30 km/h.

■ Dočasné překročení limitu rychlosti

Limit rychlosti lze překročit úplným sešlápnutím plynového pedálu.

- Zobrazený rychlostní limit bliká.

Při překročení rychlostního limitu zazní zvukový signál.

■ Vypnutí

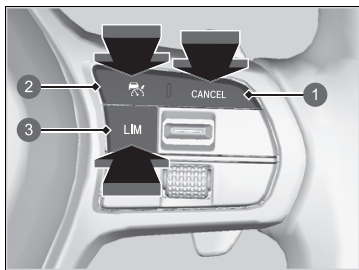

- 1 Tlačítko **CANCEL**
- 2 Tlačítko
- 3 Tlačítko **LIM**

Inteligentní omezovač rychlosti lze vypnout jedním z následujících způsobů:

- Stiskněte tlačítko **CANCEL**.
- Stiskněte tlačítko .
- Stiskněte tlačítko **LIM**.

►► Dočasné překročení limitu rychlosti

Pokud rychlost vozidla přesáhne nastavený rychlostní limit při zcela sešlápnutém plynovém pedálu, zazní zvukový signál.

Inteligentní omezovač rychlosti obnoví svou činnost, jakmile rychlost vozidla klesne níže, než je nastavený rychlostní limit.

►► Vypnutí

Pokud je stisknuto tlačítko **LIM**, inteligentní omezovač rychlosti se změní na adaptivní tempomat (ACC) s asistentem pro jízdu v kolonách (LSF) nebo nastavitelný omezovač rychlosti.

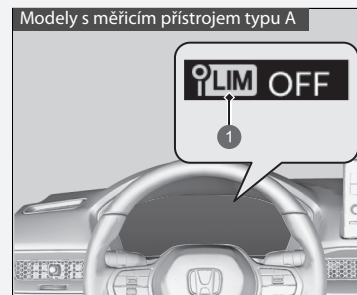

- 1 Kontrolka inteligentního omezovače rychlosti (bílá)

►► Vypnutí

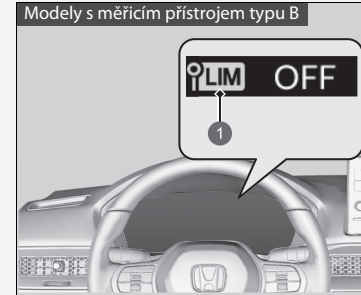

- ❶ Kontrolka inteligentního omezovače rychlosti (bílá)

Dojde-li při používání inteligentního omezovače rychlosti v systému nebo v systému rozpoznávání dopravních značek k problému, zazní zvukový signál a rozsvítí se **OFF** (vypnuto). Inteligentní omezovač rychlosti bude vypnut.

► **Systém rozpoznávání dopravních značek**

Str. 537

Stabilizační systém vozidla (VSA)

Systém VSA pomáhá stabilizovat vozidlo při projíždění zatáček, pokud vozidlo zatáčí více či méně, než bylo zamýšleno. Také pomáhá udržet trakci na kluzkém povrchu. Činí tak prostřednictvím regulace motoru a výkonu elektromotoru a selektivního brzdění.

Funkce systému VSA

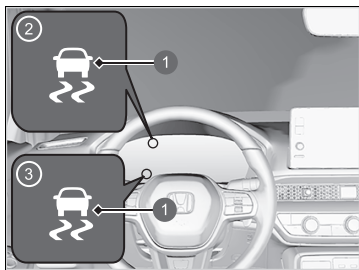

- 1 Kontrolka systému VSA
- 2 Modely s měřícím přístrojem typu A
- 3 Modely s měřícím přístrojem typu B

Když se systém VSA aktivuje, můžete si všimnout, že zážehový motor a elektromotor nereagují na plynový pedál. Také si můžete všimnout hluku z hydraulického brzdového systému. Rovněž uvidíte blikat kontrolku.

Stabilizační systém vozidla (VSA)

Jsou-li na vozidle namontovány pneumatiky různých typů a rozměrů, VSA nemusí fungovat správně. Používejte pneumatiky stejného rozměru a typu, dbejte, aby měly předepsaný tlak vzduchu.

Pokud se kontrolka systému VSA rozsvítí za jízdy a zůstane svítit, mohlo dojít k problému se systémem. Přestože to nemusí vadit při běžné jízdě, nechte své vozidlo okamžitě zkontrolovat u dealera.

VSA neumí zlepšit stabilitu za všech jízdních podmínek a neovládá celý brzdový systém. Musíte řídit a projíždět zatáčky rychlostí, která je vhodná pro dané podmínky a vždy dostatečně dbát na bezpečnost.

Hlavní funkce systému VSA je všeobecně známa jako elektronická stabilizace (Electronic Stability Control, ESC). Systém zároveň zajišťuje i funkci řízení trakce.

Kontrolky adaptivního tempomatu (ACC) s asistentem pro jízdu v kolonách (LSF), bezpečnostní podpory, stabilizačního systému vozidla (VSA), vypnutí stabilizačního systému vozidla (VSA) **OFF**, systému pro zmírnění následků nehody a systému pro zmírnění rizika vyjetí z komunikace se mohou rozsvítit po opětovném připojení 12V akumulátoru. Jeďte krátce rychlostí vyšší než 20 km/h. Všechny kontrolky musí zhasnout. Pokud kontrolka nezhasne, nechte vozidlo prohlédnout u dealera.

Vypínač VSA

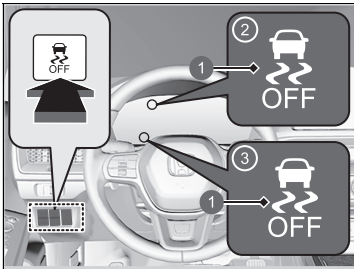

- ❶ Kontrolka vypnutí VSA **OFF**
- ❷ Modely s měřicím přístrojem typu A
- ❸ Modely s měřicím přístrojem typu B

Toto tlačítko je na ovládacím panelu na straně řidiče. Chcete-li systém VSA / funkce systému VSA dočasně vyřadit, stiskněte a přidržte tlačítko, dokud neuslyšíte zvukový signál.

Vozidlo bude normálně brzdít a zatáčet, ale funkce řízení trakce bude méně účinná.

Aktivaci/funkce systému VSA lze obnovit tlačítkem  (VSA **OFF**). Držte tlačítko, dokud nezazní zvukový signál.

Systém VSA se zapíná pokaždé při zapnutí pohonného systému, dokonce i když jste jej při poslední jízdě vypnuli.

Stabilizační systém vozidla (VSA)

Za určitých zvláštních podmínek, kdy vaše vozidlo uvízne v mělkém blátě nebo čerstvém sněhu, může jeho vyproštění být snadnější díky dočasnému vypnutí VSA.

Po stisknutí tlačítka  funkce řízení trakce ztrácí na účinnosti. To umožňuje kolům protáčet se při nízké rychlosti volněji. Vyprošťovat vozidlo s vypnutým VSA se pokoušejte pouze tehdy, pokud nejste schopni vozidlo vyprostit se zapnutým VSA.

Okamžitě poté, co vozidlo vyprostité, VSA znovu zapněte. Nedoporučujeme jízdu s vypnutým systémem VSA.

Ihned po zapnutí pohonného systému nebo za jízdy můžete během provádění systémových kontrol z motorového prostoru slyšet zvuk elektromotoru. To je normální.

Systém Agile Handling Assist

Lehce přibrzdí přední kola podle potřeby, když otáčíte volantem, a pomáhá podporovat stabilitu a výkon vozidla během projíždění zatáčkou.

►► Systém Agile Handling Assist

Systém Agile Handling Assist neumí zlepšit stabilitu za všech jízdních podmínek. Musíte řídit a projíždět zatáčky rychlostí, která je vhodná pro dané podmínky a vždy dostatečně dbát na bezpečnost.

Pokud se kontrolka systému VSA rozsvítí za jízdy a zůstane svítit, pak se systém neaktivuje.

Když je systém Agile Handling Assist aktivován, může být slyšet zvuk vycházející z motorového prostoru. To je normální.

Systém sledování tlaku v pneumatikách

Systém sledování tlaku v pneumatikách místo přímého měření tlaku v každé pneumatice sleduje a porovnává poloměr valení a rotační charakteristiky jednotlivých kol a pneumatik při jízdě, aby určil, zda některá pneumatika není podduhšená.

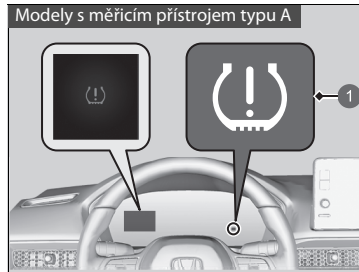

V tomto případě se rozsvítí kontrolka nízkého tlaku v pneumatikách / systému sledování tlaku v pneumatikách a na ukazateli řidiče se zobrazí zpráva.

- 1 Kontrolka nízkého tlaku v pneumatikách / systému sledování tlaku v pneumatikách

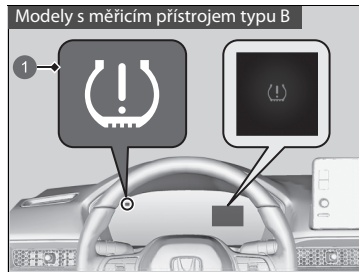

- 1 Kontrolka nízkého tlaku v pneumatikách / systému sledování tlaku v pneumatikách

* Není k dispozici u všech modelů

►► Systém sledování tlaku v pneumatikách

Systém pneumatiky nemonitoruje při jízdě nízkou rychlostí.

Podmínky, například nízká okolní teplota a změna nadmořské výšky, přímo ovlivňují tlak pneumatiky a mohou vyvolat spuštění kontrolky nízkého tlaku v pneumatikách / systému sledování tlaku v pneumatikách.

Tlak v pneumatikách zkontrolován a naplněn:

- Za teplého počasí může se podhustit v chladnějším počasí.
- Za studeného počasí může způsobit přehustění v teplejším počasí.

Kontrolka nízkého tlaku v pneumatikách / systému sledování tlaku v pneumatikách se nerozsvítí v důsledku přehustění.

Jsou-li na vozidle namontovány pneumatiky různých typů a rozměrů, systém sledování tlaku v pneumatikách nemusí fungovat správně.

Používejte pneumatiky stejného rozměru a typu.

► **Kontrola a údržba pneumatik** Str. 618

Po opětovném připojení 12V akumulátoru se mohou rozsvítit kontrolky adaptivního tempomatu (ACC) s asistentem pro jízdu v kolonách (žlutá), stabilizačního systému vozidla (VSA), vypnutí stabilizačního systému vozidla (VSA) **OFF***, systému pro zmírnění následků nehody, systému pro zmírnění rizika vyjetí z komunikace, nízkého tlaku v pneumatikách / systému sledování tlaku v pneumatikách a bezpečnostní podpory (žlutá) spolu se zobrazením zprávy na ukazateli. Jeďte krátce rychlostí vyšší než 20 km/h. Všechny kontrolky musí zhasnout. Pokud kontrolka nezhasne, nechte vozidlo prohlédnout u dealera.

■ Kalibrace systému sledování tlaku v pneumatikách

Kalibraci systému sledování tlaku v pneumatikách je nutné spustit vždy, když:

- Nastavujete tlak v jedné nebo více pneumatikách.
- Otáčíte pneumatikami.
- Vyměníte jednu nebo více pneumatik.

Před kalibrací systému sledování tlaku v pneumatikách:

- Nastavte tlak vzduchu za studena ve všech čtyřech pneumatikách.
 - ✉ **Kontrola pneumatik** Str. 618

Zkontrolujte, zda:

- Je vozidlo zcela zastaveno.
- Převodovka je v poloze **P**.
- Napájení je přepnuté do polohy ZAPNUTO.

✉ System sledování tlaku v pneumatikách

Kontrolka nízkého tlaku v pneumatikách / systému sledování tlaku v pneumatikách se může rozsvítit se zpožděním nebo se nerozsvítit vůbec, když:

- Prudce zrychlíte, zpomalíte nebo otočíte volantem.
- Jedete po zasněžených nebo kluzkých vozovkách.
- Jsou používány sněhové řetězy.

Kontrolka nízkého tlaku v pneumatikách / systému sledování tlaku v pneumatikách se může rozsvítit za těchto podmínek:

- Je nasazená rezervní dojezdová pneumatika*.
- Větší a nerovnoměrné zatížení pneumatik, například při tažení přívěsu, než je stav při kalibraci.
- Jsou používány sněhové řetězy.

✉ Kalibrace systému sledování tlaku v pneumatikách

Kalibrační proces vyžaduje přibližně 30 minut souvislé jízdy rychlostí 40 až 100 km/h.

Pokud je během této doby nastaven režim napájení do polohy zapnuto a vozidlo se do 45 sekund nepohne, lze si všimnout krátkého rozsvícení kontrolky nízkého tlaku v pneumatikách. Jde o normální jev a signalizuje, že proces kalibrace ještě není dokončen.

Pokud jsou nasazené sněhové řetězy, před kalibrací systému sledování tlaku v pneumatikách je odstraňte.

Pokud se kontrolka nízkého tlaku v pneumatikách / systému sledování tlaku v pneumatikách rozsvítí i v případě, že jsou nainstalovány správně nahuštěné a předepsané pneumatiky, nechte vozidlo prohlédnout u dealera.

Doporučujeme, aby nové pneumatiky byly stejné značky, modelu a velikosti jako ty původní. O podrobnosti požádejte dealera.

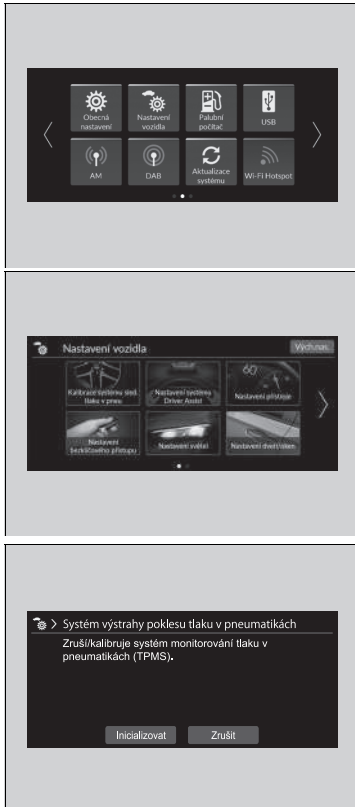

Když kalibrujete systém sledování tlaku v pneumatikách, udělejte následující.

► **Vlastní nastavení funkcí** Str. 348

1. Nastavte režim napájení do polohy ZAPNUTO.
2. Stiskněte tlačítko .
3. Vyberte **Nastavení vozidla**.
4. Vyberte **Kalibrace systému sled. tlaku v pneu.**
5. Vyberte **Inicializovat** nebo **Zrušit**.

- Pokud se zobrazí hlášení **Kalibraci nebylo možné spustit**, opakujte krok 5.
- Kalibrační proces se dokončí automaticky.

System detekce objektů v mrtvém úhlu*

Pokud system detekuje vozidla, která se blíží zezadu v okolních jízdních pruzích, rozsvítí se příslušná kontrolka jako asistence při změně jízdního pruhu.

►► System detekce objektů v mrtvém úhlu*

Důležitá bezpečnostní připomínka

Jako všechny asistenční systémy má i system detekce objektů v mrtvém úhlu svá omezení. Před změnou jízdního pruhu se vždy se podívejte do všech zpětných zrcátek, zda vedle vás nebo za vámi nejede nějaké vozidlo. Pokud se budete na system detekce objektů v mrtvém úhlu příliš spoléhat, může dojít k nehodě.

Své vozidlo nechte zkontrolovat u dealera v následujících situacích:

- Zadní nárazník nebo oblast kolem radarových snímačů utrpěla silný náraz.
- Kontrolka se nerozsvítí, ani když by mělo být detekováno vozidlo ve výstražné zóně.
- Zadní nárazník nebo některé součásti systému vyžadují opravu.

Při opravě zadního nárazníku nebo některé součásti systému přejde system pouze do výstražné zóny 1, dokud se nedokáže přizpůsobit a rozšířit na výstražnou zónu 1 a 2.

■ Jak systém funguje

Systém se aktivuje, když vozidlo jede vpřed rychlostí přibližně 20 km/h nebo vyšší.

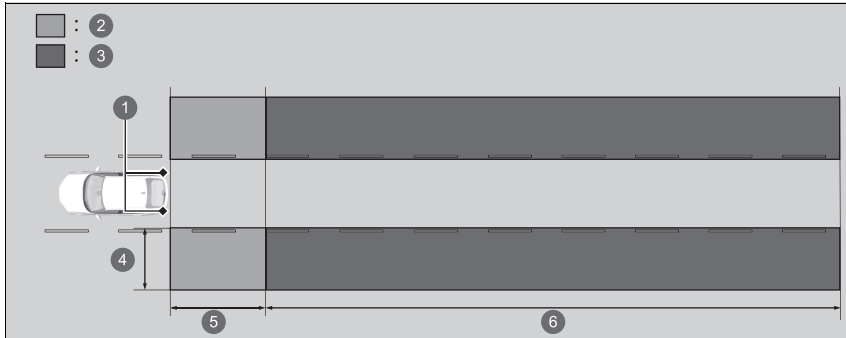

- ❶ Radarové snímače: pod rohy zadního nárazníku
- ❷ Výstražná zóna 1
- ❸ Výstražná zóna 2
Rozsah výstražné zóny
- ❹ Přibližně 0,5 až 3 m od boku vozidla
- ❺ Přibližně 3 m od zadního nárazníku
- ❻ Přibližně 3 až 25 m za zadním nárazníkem (čím rychleji se vozidlo přibližuje, na tím delší vzdálenost bude detekováno)

Jako výchozí je nastavena výstražná zóna 1. Postupně, po jízdě vozidla na rovných silnicích s provozem a objekty kolem cesty, se systém přizpůsobí a rozšíří výstražnou zónu (výstražná zóna 1 a 2).

►► Jak systém funguje

Při tažení přívěsu systém vypněte.

Systém nemusí fungovat správně z následujících důvodů:

- Hmotnost naloženého nákladu nakloní vozidlo a změní tak rozsah oblasti pokryté radarem.
- Radarové snímače mohou detekovat samotný přívěs a způsobit tak rozsvícení výstražných kontrolky systému detekce objektů v mrtvém úhlu.

■ Pokud systém detekuje vozidlo

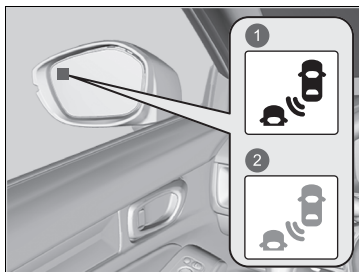

- 1 Rozsvítí se
- 2 Bliká

Výstražná kontrolka systému detekce objektů v mrtvém úhlu:
Nachází se na obou vnějších zpětných zrcátkách.

Rozsvítí se v následujících případech:

- Zezadu se přibližuje vozidlo, které vás chce předjet, při rozdílu rychlostí nižším než přibližně 50 km/h.
- Předjíždíte vozidlo a rozdíl rychlostí není vyšší než přibližně 20 km/h.

Kontrolka bliká a zazní zvukový signál, pokud:

Použijete páčku směrového světla k signalizaci odbočení ve směru detekovaného vozidla, když svítí výstražná kontrolka systému detekce objektů v mrtvém úhlu.

► Zvukový signál zazní třikrát.

►► System detekce objektů v mrtvém úhlu*

Pro správné fungování systému detekce objektů v mrtvém úhlu:

- Vždy udržujte čistý zadní nárazník a oblast kolem radarových snímačů.
- Nezakrývejte rohovou oblast zadního nárazníku žádnými štítky ani nálepkami.

System má zajišťovat pouze vaše pohodlí. I když je objekt ve výstražné zóně, mohou nastat následující situace:

- Výstražná kontrolka systému detekce objektů v mrtvém úhlu se nerozsvítí a v informačním rozhraní řidiče se zobrazí zpráva  **Blind spot information not available** (Detekce objektů v mrtvém úhlu není k dispozici).
- Výstražná kontrolka systému detekce objektů v mrtvém úhlu se může rozsvítit i se zobrazenou zprávou.

Po opětovném připojení akumulátoru a nastavení režimu napájení na ZAPNUTO se mohou žlutě rozsvítit kontrolky adaptivního tempomatu (ACC) s asistentem pro jízdu v kolonách (žlutá), stabilizačního systému vozidla (VSA), vypnutí stabilizačního systému vozidla (VSA) **OFF***, systému pro zmírnění následků nehody, systému pro zmírnění rizika vyjetí z komunikace, nízkého tlaku v pneumatikách / systému sledování tlaku v pneumatikách a bezpečnostní podpory spolu se zobrazením zprávy na ukazateli.

Jedte krátce rychlostí vyšší než 20 km/h. Všechny kontrolky musí zhasnout. Pokud nějaká nezhasne, nechte vozidlo prohlédnout u dealera.

Zapnutí a vypnutí systému detekce objektů v mrtvém úhlu

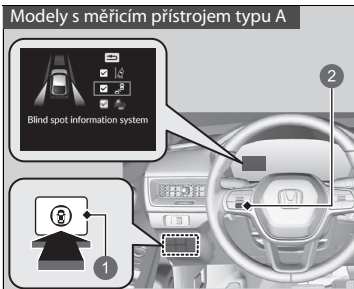

- 1 Spínač bezpečnostní podpory
- 2 Levý volič

Když zapnete a vypnete systém detekce objektů v mrtvém úhlu, udělejte následující.



1. Stiskněte spínač bezpečnostní podpory.

Modely s měřicím přístrojem typu A

2. Otáčejte levým voličem na symbol  a stiskněte jej.

Modely s měřicím přístrojem typu B

2. Otáčejte pravým voličem na symbol  a stiskněte jej.

- Když se systém zapne nebo vypne, v informačním rozhraní řidiče se zobrazí hlášení.
- Políčko se zaškrtně a barva symbolu  se po zapnutí systému změní na zelenou. Zaškrtnutí políčka se zruší a barva symbolu  se po vypnutí systému změní na šedou.

Po každém zapnutí pohonného systému zůstane systém detekce objektů v mrtvém úhlu zapnutý v předchozím zvoleném nastavení zapnuto (zaškrtnuto) nebo vypnuto (nezaškrtnuto).

►► Systém detekce objektů v mrtvém úhlu*

V informačním rozhraní řidiče můžete vybrat také obsah bezpečnostní podpory.

- Informační rozhraní řidiče (měřicí přístroj typu A) Str. 155
- Pravá oblast informačního rozhraní řidiče (měřicí přístroj typu B) Str. 175

Nastavení systému detekce objektů v mrtvém úhlu můžete změnit.

- Vlastní nastavení funkcí Str. 348

* Není k dispozici u všech modelů

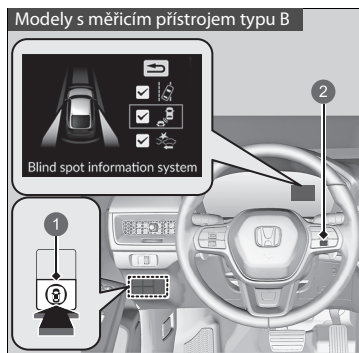

- 1 Spínač bezpečnostní podpory
- 2 Pravý volič

Podmínky a omezení systému detekce objektů v mrtvém úhlu

Výstražná kontrolka systému detekce objektů v mrtvém úhlu se nemusí rozsvítit za následujících okolností:

- Rozdíl rychlostí mezi vaším vozidlem a vozidlem v sousedním pruhu je příliš velký.
- Vozidlo je zaparkované v krajním jízdním pruhu.
- K vašemu vozidlu se blíží nebo jej předjíždí objekt, který není detekován radarovým snímačem.
- Vozidlo jedoucí v sousedním pruhu je motocykl nebo jiné malé vozidlo.

Systém detekce objektů v mrtvém úhlu nemusí správně fungovat za následujících okolností:

- Otáčení na křižovatce.
- Jsou detekovány různé objekty (svodidla, sloupy, stromy atd.).
- Ve výstražné zóně je motocykl nebo objekt, který neodráží rádiové vlny dobře.
- Vozidlo jede po klikaté cestě.
- Vozidlo přejede z krajního jízdního pruhu do sousedního jízdního pruhu.
- Systém zachytí rušení signálu způsobené například radarovými snímači jiného vozidla nebo silnými rádiovými vlnami vysílanými z nějakého blízkého zařízení.
- Zadní nárazník nebo oblast kolem radarových snímačů je pokrytá nečistotami, blátem, sněhem, ledem apod.
- Zadní nárazník nebo oblast kolem radarových snímačů byla poškozená nebo zdeformovaná.
- Za špatného počasí (silný déšť, sníh a mlha).
- Projíždění ostrých zatáček nebo jízda na nerovné vozovce, kdy se vozidlo mírně naklání.
- K zadní části vozidla je připevněno příslušenství, například nosič jízdních kol.

Vysokonapěťový akumulátor

Vysokonapěťový akumulátor se postupně vybíjí, i když vozidlo není v provozu. Následkem toho se úroveň nabití akumulátoru po dlouhodobém odstavení vozidla snižuje. Ponechání vysokonapěťového akumulátoru delší dobu v nedostatečně nabitém stavu zkracuje jeho životnost. Dostatečnou úroveň nabití akumulátoru udržíte, když s vozidlem nejméně jedenkrát za tři měsíce budete jezdit po dobu delší než 30 minut.

Extrémně vysoké teploty mohou zkrátit životnost akumulátoru. Tento efekt můžete minimalizovat parkováním vozidla ve stínu během letního období.

⚠ Vysokonapěťový akumulátor

Nenechávejte vysokonapěťový akumulátor příliš vybit. Pokud se nabití akumulátoru přiblíží nule, nebude možné nastartovat pohonný systém.

Nastavení rozptylu světlometů

Jízda vozidlem s pravostranným řízením v pravostranném provozu nebo vozidlem s levostranným řízením v levostranném provozu způsobuje oslnění protijedoucích vozidel. Rozptyl paprsků světlometů musíte upravit krycí páskou.

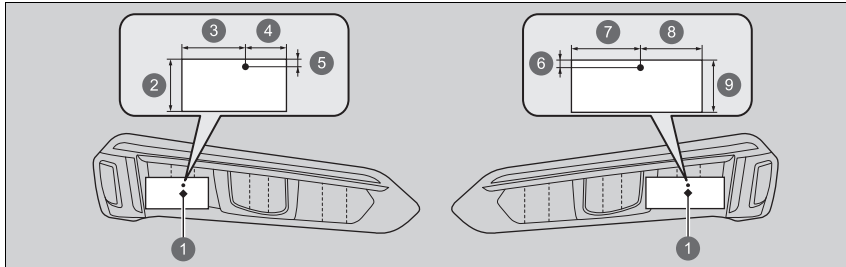

- | | |
|----------------|---------|
| ❶ Středový bod | ❸ 48 mm |
| ❷ 40 mm | ❹ 32 mm |
| ❸ 48 mm | ❺ 10 mm |
| ❹ 32 mm | ❻ 10 mm |
| ❺ 10 mm | ❼ 48 mm |
| | ❽ 48 mm |
| | ❾ 40 mm |

1. Připravte si dva obdélníkové kusy krycí pásky, rozměry: 40 mm šířka a 100 mm*¹ nebo 80 mm*² délka.
 - Použijte krycí pásku nepropouštějící světlo, jako je těsnící voděodolná vinylová páska.
2. Pásku nalepte na kryt světlometu podle obrázku.

*1: Světlo na straně řidiče

*2: Světlo na straně spolujezdce

► Nastavení rozptylu světlometů

Dejte pozor, abyste pásku nenalepili na nesprávné místo. Není-li paprsek světlometu rozptýlen správně, nemusí vyhovovat zákonným požadavkům vaší země. O podrobnostech se informujte u dealera.

Honda Sensing je systém podpory řízení, který využívá přední kameru se širokým úhlem záběru upevněnou na vnitřní straně čelního skla za zpětným zrcátkem.

Systém Honda Sensing má následující funkce.

■ **Funkce, jejichž aktivace nevyžaduje použití spínače:**

- Systém pro zmírnění následků nehody (CMBS) ➤ Str. 472
- Systém pro zmírnění rizika vyjetí z komunikace ➤ Str. 528
- Systém rozpoznávání dopravních značek ➤ Str. 537

■ **Funkce, jejichž aktivace vyžaduje použití spínače:**

- Adaptivní tempomat (ACC) s asistentem pro jízdu v kolonách (LSF) ➤ Str. 485
- Systém pro udržování v jízdním pruhu (LKAS) ➤ Str. 505
- Asistent pro dopravní zácpy ➤ Str. 518

Ovládací spínače pro adaptivní tempomat (ACC) s asistentem pro jízdu v kolonách (LSF) / systém pro udržování v jízdním pruhu (LKAS) / asistent pro dopravní zácpy

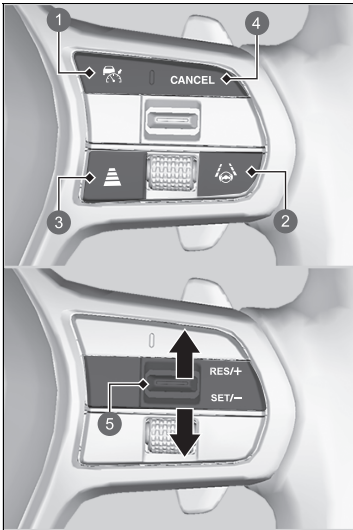

- 1** Tlačítko 

Stisknutím aktivujete pohotovostní režim systému ACC s asistentem pro jízdu v kolonách (LSF).
Nebo stisknutím systém deaktivujete.
- 2** Tlačítko LKAS

Stisknutím aktivujte pohotovostní režim systému LKAS a asistenta pro dopravní zácpy.
Nebo stisknutím tyto systémy vypněte.
- 3** Tlačítko odstepu

Stisknutím změníte nastavení odstepu pro adaptivní tempomat s asistentem pro jízdu v kolonách.
- 4** Tlačítko **CANCEL**

Stisknutím ukončíte činnost systému ACC s asistentem pro jízdu v kolonách (LSF).
- 5** Spínač pro zapínání/vypínání **RES/+ / SET/-**

Stisknutím spínače **RES/+ / SET/-** nahoru nastavíte nebo obnovíte adaptivní tempomat (ACC) s asistentem pro jízdu v kolonách (LSF) nebo zvýšíte rychlost vozidla.
Stisknutím spínače **RES/+ / SET/-** dolů nastavíte adaptivní tempomat (ACC) s asistentem pro jízdu v kolonách (LSF) nebo snížíte rychlost vozidla.

Obsah ukazatele

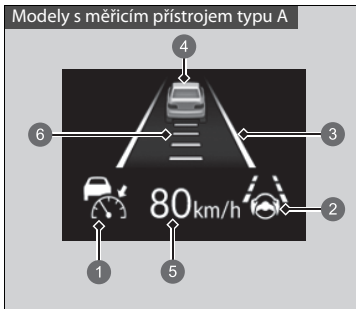

Můžete sledovat aktuální stav systému ACC s asistentem pro jízdu v kolonách (LSF), systému LKAS a asistenta pro dopravní zácpy.

- 1 Signalizuje, že lze aktivovat systém ACC s asistentem pro jízdu v kolonách (LSF).
 - Zelená: Systém je zapnutý.
 - Bílá: Systém je v pohotovostním režimu.
 - Žlutá: Došlo k problému se systémem.
- 2 Signalizuje, že systém LKAS nebo asistent pro dopravní zácpy je připravený k aktivaci.
 - Zelená: Systém je zapnutý.
 - Bílá: Systém je v pohotovostním režimu.
 - Žlutá: Došlo k problému se systémem.
- 3 Signalizuje, že systém LKAS nebo asistent pro dopravní zácpy je aktivovaný a zda jsou nebo nejsou detekovány čáry jízdnic pruhů.
 - Zelené čáry: Systém je zapnutý.
 - Bílé čáry: Jsou detekovány čáry jízdnic pruhů.
 - Žlutá čára: Je detekováno opuštění jízdnicího pruhu.

Modely s měřícím přístrojem typu B

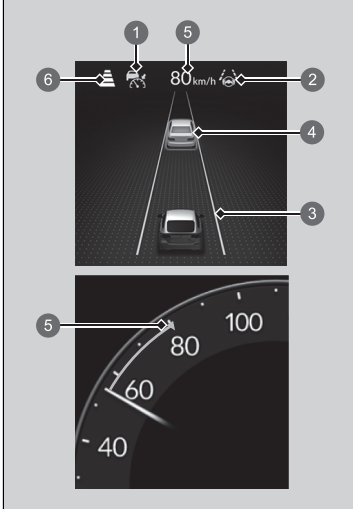

- 4 Ukazuje, zda je detekováno vozidlo vpředu.

Modely s měřícím přístrojem typu B

- Kontrolní cílové vozidlo: Bílé se zeleným obrysem
 - Mimo kontrolní cílové vozidlo: Šedá
- 5 Indikuje, že adaptivní tempomat s asistentem pro jízdu v kolonách zobrazuje nastavenou rychlost vozidla.
- 6 Indikuje, že adaptivní tempomat s asistentem pro jízdu v kolonách zobrazuje nastavený odstup vozidla.

System pro zmírnění následků nehody (CMBS)

System vám může poskytnout podporu, když zjistí, že hrozí nebezpečí nárazu vašeho vozidla zezadu do vozidla (včetně motocyklů) před vámi nebo kolize s protijedoucím vozidlem, chodcem nebo cyklistou (jízdni kolo v pohybu). System CMBS je navržen tak, aby vás upozornil na možnost kolize a pomohl snížit rychlost vašeho vozidla, zabránit kolizi a minimalizovat závažnost kolize.

► System pro zmírnění následků nehody (CMBS)

► **Důležitá bezpečnostní připomínka**

System CMBS je navržen, aby snížil míru závažnosti nevyhnutelné srážky. Srážkám nezabraňuje ani vozidlo automaticky nezastaví. Je nadále vaší odpovědností sešlápnout brzdový pedál a řídit volantem přiměřeně dle jízdni podmínek.

Za určitých podmínek se CMBS nemusí aktivovat nebo nemusí detekovat vozidlo před vámi:

► **Podmínky funkce a omezení systému CMBS**
Str. 478

Můžete si přečíst informace ohledně manipulace s kamerou vybavenou tímto systémem.

► **Přední kamera se širokým úhlem záběru**
Str. 545

Když se system CMBS aktivuje, zůstane v chodu i po částečném sešlápnutí plynového pedálu. Při úplném sešlápnutí bude ale system deaktivován.

■ Jak systém funguje

Kdy funkci použít

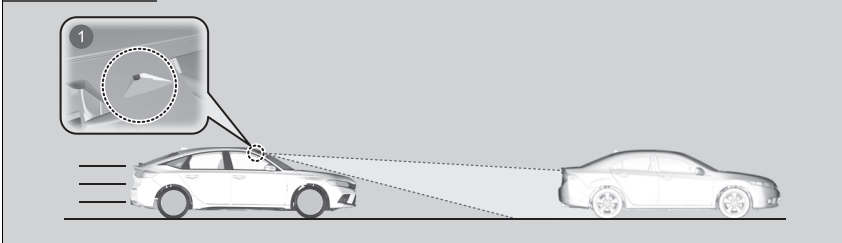

- 1 Přední kamera se širokým úhlem záběru se nachází za zpětným zrcátkem.

Systém zahájí monitorování vozovky před vaším vozidlem, dosáhne-li rychlosti přibližně 5 km/h nebo vyšší a vyhledá před vámi jiné vozidlo, chodce nebo jízdní kolo v pohybu.

Systém CMBS se aktivuje za těchto podmínek:

- Rozdíl rychlostí mezi vaším vozidlem a zjištěným vozidlem, chodcem nebo cyklistou před vámi je cca 5 km/h a více a hrozí riziko srážky.
- Rychlost vašeho vozidla je přibližně 30 km/h nebo nižší a hrozí riziko čelní srážky s detekovaným protijedoucím vozidlem, když na křižovatce odbočíte doleva*1/ doprava*2.
- Rychlost vašeho vozidla je cca 100 km/h nebo méně a hrozí riziko srážky:
 - S protijedoucím nebo stojícím vozidlem detekovaným před vámi.
 - S chodcem nebo jedoucím cyklistou detekovaným před vámi.

*1: Typ s levostranným řízením

*2: Typ s pravostranným řízením

▶▶ Jak systém funguje

Kamera v systému CMBS je také určena k rozpoznávání chodců.

Za určitých podmínek se tato funkce detekce chodců nemusí aktivovat nebo nemusí detekovat chodce před vámi.

Tyto podmínky jsou uvedeny na seznamu omezení detekce chodců.

▶▶ Podmínky funkce a omezení systému CMBS

Str. 478

System CMBS se deaktivuje, když vozidlo zastaví nebo když system vyhodnotí, že již nehrozí riziko srážky.

System CMBS se také může deaktivovat, když se řidič pokusí zabránit kolizi otočením volantem nebo použitím brzdového či plynového pedálu.

■ Kdy se system aktivuje

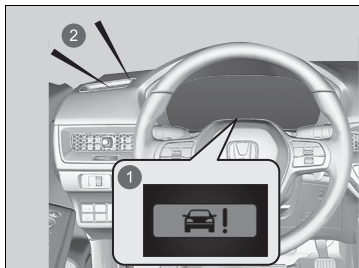

System poskytuje vizuální a zvukové upozornění na možnou srážku, které se zruší, pokud ke kolizi nedojde.

- ▶ Proveďte přiměřené opatření, abyste srážce zabránili (zabrzďte, změňte jízdní pruh atd.).

- 1 Vizualní varování
- 2 Zvukové varování

Můžete změnit vzdálenost (**Dlouhá/Normální/Krátká**) mezi vozidly, při které se zobrazí v první úrovni systému upozornění na hrozící srážku.

➔ **Vlastní nastavení funkcí** Str. 348

■ Úrovně upozornění na hrozící srážku

System má tři úrovně upozornění na hrozící srážku. Podle okolností však system CMBS nemusí projít všemi úrovněmi, než spustí poslední úroveň.

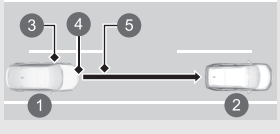
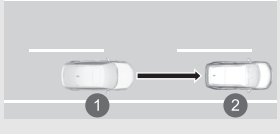
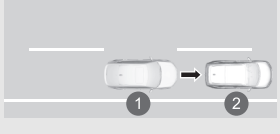
Vzdálenosti mezi vozidly		CMBS		
		Snímače detekují vozidlo	Zvukové a vizuální VÝSTRAHY	Brzdění
Úroveň jedna		Hrozí riziko srážky s vozidlem před vámi.	Při nastavení Dlouhá se vizuální a zvuková výstraha aktivuje při delší vzdálenosti od vozidla před vámi než při nastavení Normální , zatímco při nastavení Krátká naopak při vzdálenosti kratší než s nastavenou možností Normální .	—
Úroveň dva		Riziko srážky se zvýšilo, doba na reakci se zkrátila.	Vizuální a zvukové výstrahy	Mírné brzdění
Úroveň tři		CMBS určí, že srážka je nevyhnutelná.		Silné brzdění

- 1 Vaše vozidlo
- 2 Vozidlo před vámi
- 3 Dlouhá
- 4 Normální
- 5 Krátká

Zapnutí a vypnutí systému CMBS

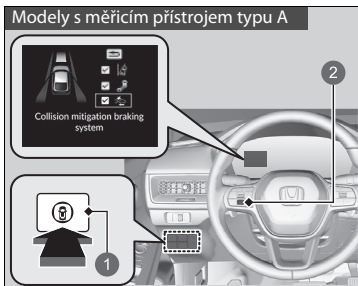

- 1 Spínač bezpečnostní podpory
- 2 Levý volič

Když zapnete a vypnete systém CMBS, udělejte následující.



1. Stiskněte spínač bezpečnostní podpory.

Modely s měřicím přístrojem typu A

2. Otáčejte levým voličem na symbol  a stiskněte jej.

Modely s měřicím přístrojem typu B

2. Otáčejte pravým voličem na symbol  a stiskněte jej.

- ▶ Když se systém zapne nebo vypne, v informačním rozhraní řidiče se zobrazí hlášení.
- ▶ Políčko se zaškrtně a barva symbolu  se po zapnutí systému změní na zelenou. Zaškrtnutí políčka se zruší a barva symbolu  se po vypnutí systému změní na šedou.

Systém CMBS se zapíná pokaždé při zapnutí pohonného systému, dokonce i když jste jej při poslední jízdě vypnuli.

▶▶ Zapnutí a vypnutí systému CMBS

Systém CMBS nelze vypnout během jízdy.

Systém CMBS se může automaticky vypnout a kontrolka bezpečnostní podpory (žlutá) se za určitých podmínek rozsvítí a zůstane svítit.

- **Podmínky funkce a omezení systému CMBS**
Str. 478

Systém CMBS není aktivní po dobu přibližně 15 sekund po zapnutí pohonného systému.

V informačním rozhraní řidiče můžete vybrat také obsah bezpečnostní podpory.

- **Informační rozhraní řidiče (měřicí přístroj typu A)** Str. 155
- **Pravá oblast informačního rozhraní řidiče (měřicí přístroj typu B)** Str. 175

Když po opětovném připojení 12V akumulátoru nastavíte režim napájení do polohy ZAPNUTO, kontroly stabilizačního systému vozidla (VSA), vypnutí stabilizačního systému vozidla (VSA) **OFF**^{*}, systému pro zmírnění následků nehody, systému pro zmírnění rizika vyjetí z komunikace, adaptivního tempomatu (ACC) s asistentem pro jízdu v kolonách (LSF), nízkého tlaku v pneumatikách / systému sledování tlaku v pneumatikách a bezpečnostní podpory se mohou rozsvítit žlutě společně se zprávou na ukazateli. Jeďte krátce rychlostí vyšší než 20 km/h.

Všechny kontroly musí zhasnout. Pokud nějaká nezhasne, nechte vozidlo prohlédnout u dealera.

Zjistíte-li jakékoli neobvyklé chování systému (např. příliš časté varovné hlášení), nechte vozidlo zkontrolovat u dealera.

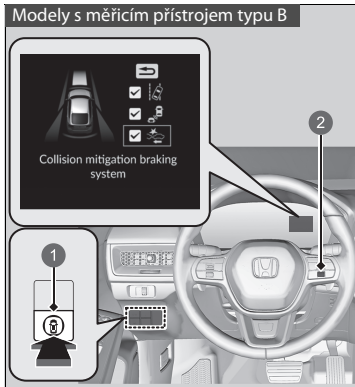

- 1 Spínač bezpečnostní podpory
- 2 Pravý volič

■ Podmínky funkce a omezení systému CMBS

V následujících situacích nemusí být kamera schopna správně detekovat vozidla, chodce, pohybující se jízdní kola nebo stav vozovky, což může způsobit nesprávnou funkci systému CMBS.

📷 **Přední kamera se širokým úhlem záběru** Str. 545

■ Okolní podmínky

- Jízda za špatného počasí (déšť, mlha, sníh atd.).
- Náhlé změny světelných podmínek, např. vjezd nebo výjezd z tunelu nebo stíny stromů, budov apod.
- Jedete, když je slunce nízko (například za úsvitu nebo za soumraku).
- Odraz silného světla na vozidla, chodce, jízdní kola nebo povrch vozovky.
- Rozstříkávání vody nebo víření sněhu způsobené vozidlem před vámi.
- Jízda v noci nebo na tmavých místech, např. v tunelu (z důvodu nedostatečného světla nemusí být osvětleni chodci, cyklisté nebo jiná vozidla).

■ Stav vozovky

- Jízda na klikaté, zvlněné nebo příkré silnici.
- Vrstva vody nebo kaluže na povrchu vozovky.
- Jízda na silnici s vyjetými kolejiemi (zasněžené nebo nezpevněné silnice apod.).
- Vozidlo se silně kymácí na nerovném povrchu.

■ Stav vozidla

- Vozidlo se naklání z důvodu těžkého nákladu v zavazadlovém prostoru nebo na zadních sedadlech.
- Jsou namontovány sněhové řetězy.
- Při jízdě v noci nebo na tmavém místě (např. v tunelu) s vypnutými světlomety.
- Přední část kamery zakrývají nečistoty, mlha, déšť, bláto, mokrá sněh, těsnění, příslušenství, samolepky nebo fólie na čelním skle.
- Zbytky zanechané na čelním skle po stěračích.
- Pokud je osvětlení nedostatečné kvůli nečistotám zakrývajícím světlomety nebo je špatná viditelnost na tmavých místech způsobená nesprávným seřizením světlometů.
- Abnormální stav pneumatik nebo kol (nesprávné velikosti, různé velikosti nebo konstrukce, nesprávně nahuštěná pneumatika, rezervní dojezdová pneumatika* atd.).
- Bylo upraveno odpružení vozidla.
- Vozidlo táhne přívěs.

* Není k dispozici u všech modelů

■ **Příklady omezení správné detekce kamerou v důsledku stavu vozidla před vámi, protijedoucích vozidel, chodců nebo cyklistů**

- Vzdálenost mezi vaším vozidlem a vozidlem před vámi, protijedoucím vozidlem, chodcem nebo cyklistou je příliš malá.
- Vozidlo před vámi, protijedoucí vozidlo, chodec nebo cyklista se před vás náhle zařadí nebo se před vámi náhle objeví.
- Cyklista stojí.
- Protijedoucí vozidlo nebo vozidlo před vámi se nachází stranou nebo směřuje šikmo.
- Pokud vozidlo před vámi, protijedoucí vozidlo, chodec nebo cyklista splyne s pozadím, systém jej nerozpozná.
- Pokud před vozidlem prochází skupina několika chodců.
- Pokud před vozidlem projíždí skupina několika cyklistů.
- Pokud chodec nebo cyklista přechází/přejíždí vozovku příliš rychle.
- Chodec nebo cyklista se přibližuje z opačného směru.
- Na tmavém místě světlomety vozidla před vámi nebo protijedoucího vozidla svítí jen na jedné straně nebo nesvítí vůbec.
- Pokud je část chodce (hlava, končetiny apod.) zakrytá zavazadlem.
- Pokud je chodec ohnutý či v dřepu, má zdvižené ruce, případně běží.
- Když je chodec menší než přibližně 1 metr nebo vyšší než přibližně 2 metry.
- Pokud chodec tlačí kočárek nebo jízdí kolo.

►► System pro zmírnění následků nehody (CMBS)

Zkontrolujte, zda jsou všechny pneumatiky stejné značky, typu a předepsané velikosti a zda jsou rovnoměrně opotřebené.

Pokud použijete pneumatiky různých rozměrů, typů, značek nebo rozdílně opotřebené, systém nemusí fungovat správně.

Neprovádějte žádné úpravy odpružení. Změna výšky vozidla může způsobit nesprávnou funkci systému.

■ Příklady dalších omezení detekce nebo funkce systému

- Když je vozidlo před vámi malý motocykl, motocykl s postranním vozíkem, invalidní vozík nebo jiné vozidlo se speciálním tvarem.
- Pokud je vozidlo nižší v zadní části než vpředu, například nákladní vozy bez nákladu nebo úzká vozidla.
- Pokud vozidlo před vámi, protijedoucí vozidlo, chodec nebo cyklista není před vozidlem.
- Rozdíl rychlostí mezi vaším vozidlem a vozidlem před vámi, protijedoucím vozidlem, chodcem nebo cyklistou je výrazně velký.
- Pokud vozidlo nebo cyklista před vámi náhle zpomalí.
- Když se řidič pokusí zabránit kolizi otočením volantem a sešlápnutím brzdového pedálu.
- Když se blížíte k vozidlu před vámi, protijedoucímu vozidlu, chodcům nebo cyklistům při rychlé akceleraci nebo při otáčení volantem (kromě odbočování doleva*¹/doprava*² na křižovatce apod.)*³.
- Pokud je pohybující se jízdní kolo dětské kolo, skládací kolo, tříkolka nebo jiné jízdní kolo s malými koly nebo dlouhé jízdní kolo, například tandem.
- Když kamera nemůže správně identifikovat tvar vozidla před vámi, protijedoucího vozidla, chodce nebo cyklisty.
- Když je minimální světlá výška vozidla před vámi extrémně velká.

*1: Typ s levostranným řízením

*2: Typ s pravostranným řízením

*3: Pokud existuje možnost čelní kolize s protijedoucím vozidlem při odbočování doleva*¹/doprava*², systém CMBS se aktivuje. Nemusí se však aktivovat, když náhle otočíte volantem.

■ Automatické vypnutí

System CMBS se může automaticky vypnout a kontrolka bezpečnostní podpory (žlutá) se rozsvítí a zůstane svítit, když:

- Delší dobu jedete v terénu nebo po horské cestě nebo po zakřivené a klikaté silnici.
- Jízda za špatného počasí (déšť, mlha, sníh atd.).
- Jízda se zataženou ruční brzdou.
- Teplota kamery je příliš vysoká.
- Přední část kamery zakrývají nečistoty, mlha, déšť, bláto, mokrý sníh, těsnění, příslušenství, samolepky nebo fólie na čelním skle.
- Je detekován abnormální stav pneumatik (nesprávný rozměr pneumatik, prázdná pneumatika atd.).

Jakmile se stav, který způsobil vypnutí systému CMBS,lepší nebo je vyřešen (například očištěním), systém se znovu zapne.

■ Při nízké pravděpodobnosti srážky

V následujících případech se systém CMBS může aktivovat, i když je pravděpodobnost kolize nízká.

System se také může aktivovat, pokud zjistí možnost srážky s chodci, pohybujícími se jízdními koly nebo vozidly.

- Vaše vozidlo se přiblíží k jinému vozidlu nebo předjíždí jiné vozidlo, které zatáčí doleva nebo doprava.
- Vaše vozidlo se přiblíží k jinému vozidlu před vámi a vy změníte jízdní pruh a předjíždíte.

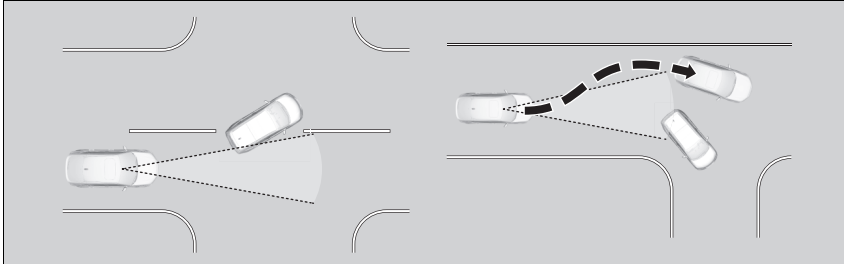

- Když se váš vůz přiblíží k jiným vozidlům, chodcům nebo pohybujícím se jízdním kolům.
- Když před vaším vozem přejíždí vozidla, chodci nebo pohybující se jízdní kola.
- Při jízdě vysokou rychlostí pod nízkou konstrukcí nebo skrz úzkou bránu.
- Pokud se vedle silnice v zatáčce nacházejí dopravní značky nebo objekty jako např. svodidla.

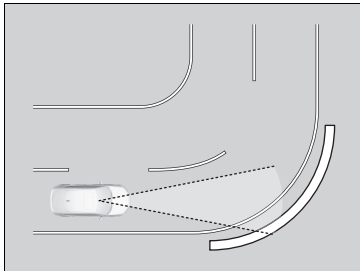

- Při jízdě v zatáčkách se vaše vozidlo dostane do bodu, kdy se vozidlo jedoucí v protisměru ocitne přímo před vámi.

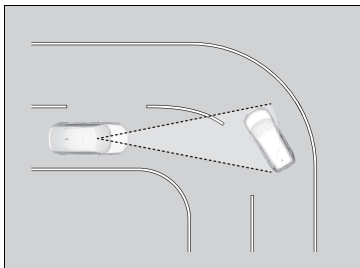

- Při přibližování ke stojícím vozidlům nebo stěnám, např. při parkování.

Adaptivní tempomat (ACC) s asistentem pro jízdu v kolonách (LSF)

Systém pomáhá udržovat konstantní rychlost vozidla a nastavený odstup od vozidla před vámi. Pokud vozidlo před vámi zastaví, systém zpomalí a zastaví vaše vozidlo, aniž byste museli mít nohu na brzdě nebo plynu.

Pokud systém ACC s asistentem pro jízdu v kolonách zpomalí vozidlo brzděním, rozsvítí se brzdová světla.

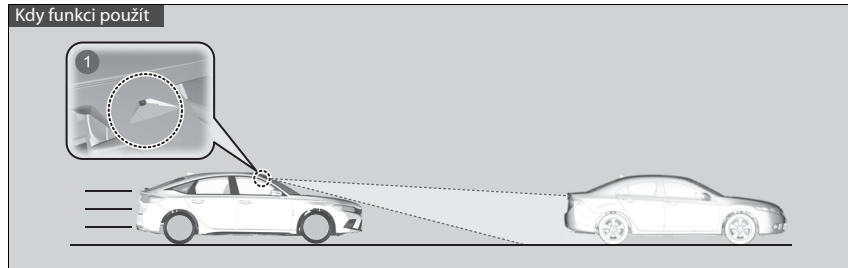

- 1 Přední kamera se širokým úhlem záběru se nachází za zpětným zrcátkem.
- Rychlost vozidla pro systém ACC s LSF: **V dosahu systému ACC s asistentem pro jízdu v kolonách (LSF) je zjištěno vozidlo před vámi** – Systém ACC s asistentem pro jízdu v kolonách (LSF) funguje při rychlosti do 180 km/h.
V dosahu systému ACC s asistentem pro jízdu v kolonách (LSF) nebylo zjištěno žádné vozidlo – Systém ACC s asistentem pro jízdu v kolonách (LSF) funguje při rychlosti 30 km/h nebo vyšší.
 - Poloha řadicí páky pro systém ACC s LSF: **D**.

Adaptivní tempomat (ACC) s asistentem pro jízdu v kolonách (LSF)

⚠ VÝSTRAHA

Při nesprávném použití systému ACC s LSF může dojít k nehodě.

Systém ACC s LSF používejte pouze při jízdě po dálnici, na kvalitní vozovce a za dobrých povětrnostních podmínek.

⚠ VÝSTRAHA

Systém ACC s LSF má omezenou brzdovou schopnost a nemusí vždy zastavit vozidlo včas, aby zabránil kolizi s vozidlem před vámi, které náhle zastaví.

Buďte vždy připraveni sešlápnout brzdový pedál, pokud to vyžadují podmínky.

■ Aktivace systému

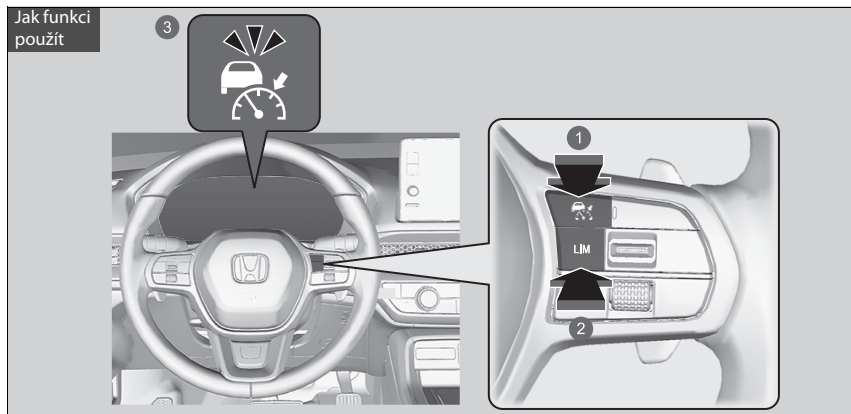

- 1 Tlačítko Stiskněte tlačítko na volantu.
- 2 Tlačítko **LIM**
Pokud se rozsvítí jiná kontrolka, přepněte stisknutím tlačítka **LIM** na systém ACC s asistentem pro jízdu v kolonách.
- 3 **Na ukazateli je ikona (bílá).**
Systém ACC s LSF je nyní připraven.

▶▶ Adaptivní tempomat (ACC) s asistentem pro jízdu v kolonách (LSF)

⚠ VÝSTRAHA

Pokud vystoupíte z vozidla, které předtím bylo zastaveno systémem ACC s LSF, může se vozidlo začít pohybovat bez řidiče.

Vozidlo jedoucí bez řidiče může způsobit nehodu a případně vážné nebo smrtelné zranění.

Nikdy proto neopouštějte vozidlo, pokud ho zastavil systém ACC s LSF.

Důležité upozornění

Stejně jako u jakéhokoli jiného systému existují i pro systém ACC s LSF určitá omezení. Brzdový pedál použijte, kdykoli je zapotřebí, a vždy udržujte bezpečnou vzdálenost od vozidla před vámi a od ostatních vozidel.

Můžete si přečíst informace ohledně manipulace s kamerou vybavenou tímto systémem.

➡ **Přední kamera se širokým úhlem záběru**
Str. 545

Nastavení rychlosti vozidla

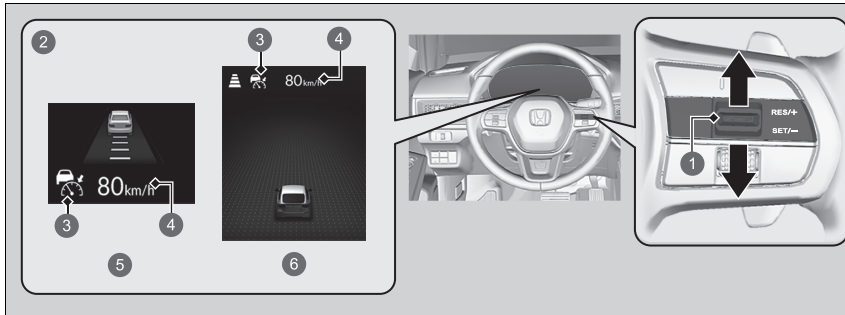

- ❶ Spínač pro zapínání/vypínání **RES/+**/**SET/-**
Nahoru nebo dolů
- ❷ Rozsvítí se, když se aktivuje systém ACC s LSF
- ❸ (zelená)
- ❹ Nastavená rychlost vozidla (bílá)
- ❺ Modely s měřicím přístrojem typu A
- ❻ Modely s měřicím přístrojem typu B

Adaptivní tempomat (ACC) s asistentem pro jízdu v kolonách (LSF)

Za určitých podmínek nemusí systém ACC s LSF fungovat správně.

Podmínky funkce a omezení systému ACC s LSF Str. 495

Pokud nepoužíváte systém ACC s LSF: Adaptivní tempomat vypněte stiskem tlačítka .

Systém ACC s LSF nepoužívejte v následujících případech:

- Na silnicích s častou změnou jízdního pruhu nebo při jízdě s častým zastavováním nedokáže systém ACC s asistentem pro jízdu v kolonách (LSF) udržovat odpovídající vzdálenost mezi vaším vozem a vozidlem před vámi.
- Na silnici s ostrými zatáčkami.
- Na silnicích s mýtnými bránami nebo jinými objekty mezi jízdními pruhy (nebo na parkovištích) nebo zařízeními s průjezdem.
- Při jízdě za špatného počasí (déšť, mlha, sníh atd.) nemusí systém ACC s asistentem pro jízdu v kolonách (LSF) správně detekovat vzdálenost mezi vaším vozem a vozidlem před vámi.
- Na silnicích s kluzkým nebo zledovatělým povrchem. Za těchto podmínek se mohou kola protáčet a může dojít ke ztrátě kontroly nad vozidlem.
- Na silnicích s prudkými stoupajícími nebo klesajícími svahy.
- Na silnicích se zvlněnými svahy.

Při jízdě rychlostí 30 km/h nebo vyšší: Až dosáhnete požadované rychlosti, sundejte nohu z pedálu a stiskněte spínač **RES/+ / SET/-** nahoru nebo dolů. Při uvolnění spínače dojde k nastavení rychlosti a systém ACC s LSF se aktivuje.

Při jízdě rychlostí asi do 30 km/h: Pokud se vozidlo pohybuje a nesešlápnete brzdový pedál, můžete stisknutím spínače pevně nastavit rychlost přibližně na 30 km/h, a to bez ohledu na aktuální rychlost vozidla. Pokud vozidlo stojí, můžete nastavit rychlost vozidla i při sešlápnutém brzdovém pedálu.

▶ Adaptivní tempomat (ACC) s asistentem pro jízdu v kolonách (LSF)

Když po opětovném připojení 12V akumulátoru nastavíte režim napájení do polohy ZAPNUTO, kontrolky adaptivního tempomatu (ACC) s asistentem pro jízdu v kolonách (LSF), nízkého tlaku v pneumatikách / systému sledování tlaku v pneumatikách, bezpečnostní podpory, stabilizačního systému vozidla (VSA), vypnutí stabilizačního systému vozidla (VSA) **OFF***, systému pro zmírnění následků nehody a systému pro zmírnění rizika vyjetí z komunikace se mohou rozsvítit společně se zprávou na ukazateli.

Jedte krátce rychlostí vyšší než 20 km/h. Všechny kontrolky musí zhasnout. Pokud nějaká nezhasne, nechte vozidlo prohlédnout u dealera.

Na informační/audio obrazovce můžete přepínat jednotky zobrazené nastavené rychlosti mezi km/h a mph.

▶ **Vlastní nastavení funkcí** Str. 348

Modely s měřícím přístrojem typu A

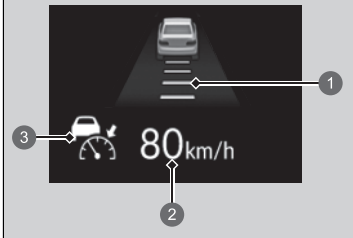

- 1 Nastavený odstup od vozidla
- 2 Nastavená rychlost vozidla
- 3  (zelená)

Modely s měřícím přístrojem typu B

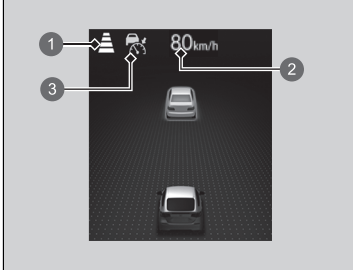

- 1 Nastavený odstup od vozidla
- 2 Nastavená rychlost vozidla
- 3  (zelená)

Když se aktivuje systém ACC s asistentem pro jízdu v kolonách, zobrazí se na ukazateli ikona vozidla, indikátory odstupů a nastavená rychlost.

Pokud používáte systém ACC s LSF, je aktivována funkce asistenta přímé jízdy (funkce elektrického posilovače řízení).

Funkce asistenta přímé jízdy systému řízení umožňuje automaticky kompenzovat přirozenou odchylku řízení a usnadňuje udržování vozidla v přímé linii.

■ Během činnosti

■ Před vámi jede vozidlo

Systém ACC s LSF sleduje, zda se vozidlo jedoucí před vámi dostane do jeho dosahu. Pokud ano, bude systém ACC s LSF udržovat nastavenou rychlost vašeho vozidla nebo ji sníží tak, aby udržel nastavený odstup od vozidla před vámi.

➤ **Nastavení nebo změna odstupů od vozidla před vámi** Str. 500

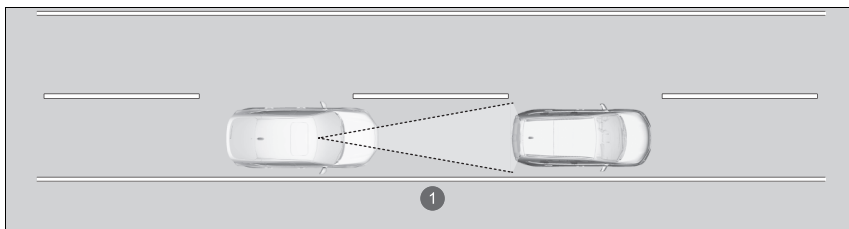

1 Dosah systému ACC s LSF: 120 m

▶ Během činnosti

Pokud vozidlo jedoucí před vámi prudce zabrzdí nebo se před vás zařadí jiné vozidlo, upozorní vás zvukový signál a hlášení zobrazené na horním displeji.

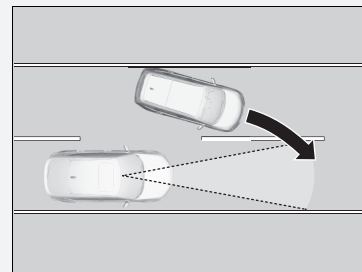

Sešlápněte brzdový pedál a udržujte přiměřený odstup od vozidla jedoucího před vámi.

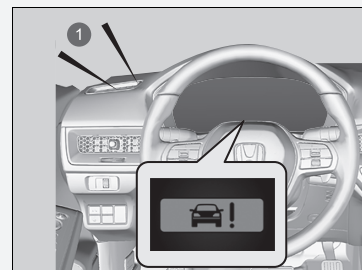

1 Zvukové varování

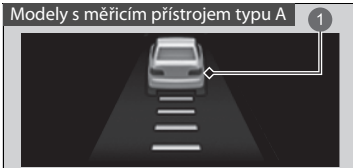

- 1 Na ukazateli se zobrazí ikona vozidla.

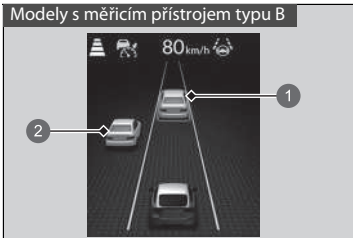

- 1 Kontrolní cílové vozidlo
2 Mimo kontrolní cílové vozidlo

Na ukazateli se zobrazí ikona vozidla.
Kontrolní cílové vozidlo: Bílé se zeleným obrysem
Mimo kontrolní cílové vozidlo: Šedá

Jestliže je před vámi rozpoznáno vozidlo, které jede pomaleji než nastavenou rychlostí, začne vaše vozidlo zpomalovat.

► Během činnosti

I když je odstup mezi vašim vozidlem a vozidlem před vámi krátký, může za následujících podmínek systém ACC s LSF začít vaše vozidlo zrychlovat:

- Vozidlo před vámi jede téměř stejnou rychlostí nebo rychleji než vaše vozidlo.
- Zařadí se před vás vozidlo jedoucí rychleji než vaše vozidlo a plynule se od vás vzdaluje.

System můžete také nastavit tak, aby upozornil zvukovým signálem, pokud se zjištěné vozidlo před vámi dostane do dosahu nebo z dosahu systému ACC s LSF. Lze vybrat zapnutí nebo vypnutí zvukového signálu detekce vozidla.

► **Vlastní nastavení funkcí** Str. 348

Omezení

I při použití systému ACC s LSF může být k zachování bezpečné vzdálenosti nutné použít brzdy. Navíc za určitých podmínek nemusí systém ACC s LSF fungovat správně.

► **Podmínky funkce a omezení systému ACC s LSF** Str. 495

■ Před vámi není žádné vozidlo



- 1 Na ukazateli se zobrazí ikona vozidla a tečkovaný obrys.

Vaše vozidlo udržuje nastavenou rychlost, aniž byste museli mít nohu na brzdě nebo plynu. Pokud před vámi původně jelo vozidlo, kvůli němuž jelo vaše vozidlo nižší než nastavenou rychlostí, zrychlí systém ACC s LSF na nastavenou rychlost a nadále ji udržuje.

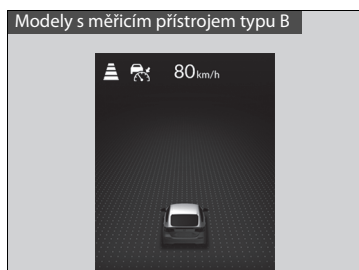

Při jízdě z prudkého svahu během systému ACC s asistentem pro jízdu v kolonách (LSF) brzděním znemožňuje nadměrné zrychlení pro udržení nastavené rychlosti. Ovšem rychlost vozidla může překročit nastavenou rychlost.

■ Když sešlápnete plynový pedál

Dočasně můžete zvýšit rychlost vozidla. V tom případě vás neupozorní žádný zvukový ani vizuální signál, a to ani tehdy, když je v dosahu systému ACC s LSF jiné vozidlo. Systém ACC s LSF zůstane zapnutý, dokud ho nevypnete. Jakmile uvolníte plynový pedál, systém obnoví nastavenou rychlost. Mohou nastat situace, kdy se rychlost vozidla sníží při mírném sešlápnutí plynového pedálu.

▶▶ Během činnosti

- Adaptivní tempomat s asistentem pro jízdu v kolonách může dočasně řídit odstup vašeho vozidla od vozidla v sousedním pruhu nebo od okolí vašeho vozidla v závislosti na povaze silnice (např. zatáčky) nebo na stavu vozidla (např. otáčení volantem nebo poloha vozidla v jízdním pruhu).

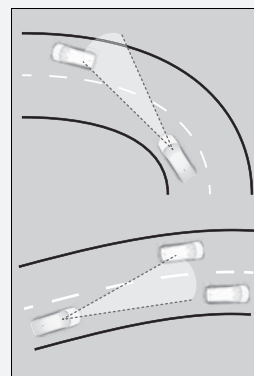

- Když vozidlo před vámi odbočí, například na nájezd na mimoúrovňovou křižovatku nebo odpočívadlo, systém ACC s asistentem pro jízdu v kolonách (LSF) může nadále krátkou dobu udržovat nastavený odstup.

■ Vozidlo před vámi je v dosahu systému ACC s LSF a zastaví

Modely s měřícím přístrojem typu A





Vaše vozidlo v tom případě také automaticky zastaví. Na ukazateli se zobrazí zpráva **Stopped** (Zastaveno).

Když se vozidlo před vámi znovu rozjede, začne ikona vozidla na ukazateli blikat. Pokud stisknete spínač **RES/+ / SET/-** nahoru nebo dolů nebo sešlápnete plynový pedál, systém ACC s asistentem pro jízdu v kolonách (LSF) se aktivuje znovu s původně nastavenou rychlostí.

1  (zelená)

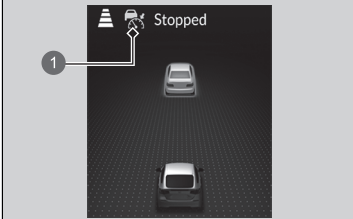
Modely s měřícím přístrojem typu B



1  (zelená)



1  (zelená)



1  (zelená)

Pokud předtím, než budete pokračovat v jízdě, před vámi není žádné vozidlo, sešlápněte plynový pedál a systém ACC s LSF začne znovu fungovat v rozmezí dříve nastavené rychlosti.

■ Podmínky funkce a omezení systému ACC s LSF

Systém se může za určitých okolností automaticky vypnout. Některé příklady těchto podmínek jsou uvedeny níže. Jiné podmínky mohou omezit některé funkce systému ACC s asistentem pro jízdu v kolonách (LSF).

📷 **Přední kamera se širokým úhlem záběru** Str. 545

■ Okolní podmínky

- Jízda za špatného počasí (déšť, mlha, sníh atd.).
- Náhlé změny světelných podmínek, např. vjezd nebo výjezd z tunelu nebo stíny stromů, budov apod.
- Na vozidlech nebo povrchu vozovky se silně odráží světlo.
- Rozstříkávání vody nebo víření sněhu způsobené vozidlem před vámi.
- Při jízdě v noci nebo na tmavých místech, např. v tunelu (z důvodu nedostatečného světla nemusí být osvětleno celé vozidlo).
- Jedete, když je slunce nízko (například za úsvitu nebo za soumraku).

■ Stav vozovky

- Jízda na klikaté, zvlněné nebo příkré silnici.

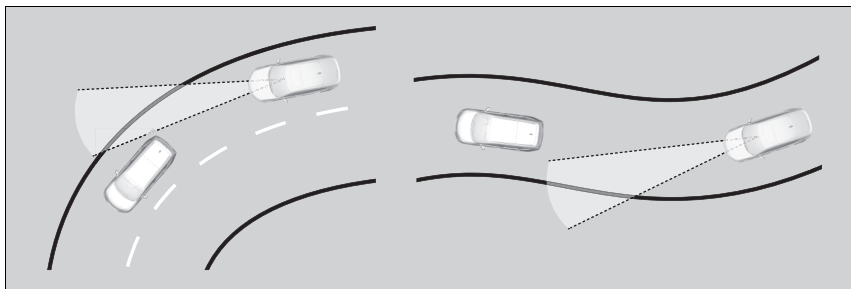

- Jízda na silnici s vyjetými kolejemi (zasněžené nebo nezpevněné silnice apod.).
- Kaluže nebo vrstva vody na povrchu vozovky.
- Vozidlo se silně kymácí na nerovném povrchu.

■ Stav vozidla

- Vozidlo se naklání z důvodu těžkého nákladu v zavazadlovém prostoru nebo na zadních sedadlech.
- Jsou namontovány sněhové řetězy.
- Přední část kamery zakrývají nečistoty, mlha, déšť, mokrý sníh, těsnění, příslušenství, samolepky nebo fólie na čelním skle.
- Při jízdě v noci nebo na tmavém místě (např. v tunelu) s vypnutými světlomety.
- Zbytky zanechané na čelním skle po stěračích.
- Pokud je osvětlení nedostatečné kvůli nečistotám zakrývajícím světlomety nebo je špatná viditelnost na tmavých místech způsobená nesprávným seřízením světlometů.
- Abnormální stav pneumatik nebo kol (nesprávné velikosti, různé velikosti nebo konstrukce, nesprávně nahuštěná pneumatika, rezervní dojezdová pneumatika* atd.).
- Bylo upraveno odpružení vozidla.
- Vozidlo táhne přívěs.

■ Příklady podmínek, za kterých kamera nemusí správně detekovat vozidlo před vámi

- Náhle před vámi přejede vozidlo.
- Interval mezi vašim vozidlem a vozidlem před vámi je příliš krátký.
- Pokud vozidlo před vámi splyne s pozadím, systém jej nemusí rozpoznat.
- Na tmavém místě světlomety vozidla před vámi svítí jen na jedné straně nebo nesvítí vůbec.

■ Příklady podmínek, za kterých systém nemusí pracovat správně

- Vozidlo před vámi zastavuje a rozdíl rychlosti mezi vašim vozidlem a vozidlem před vámi je výrazně velký.
- Když vozidlo před vámi náhle zpomalí.
- Když má vozidlo před vámi neobvyklý tvar.
- Pokud je vozidlo nižší v zadní části než vpředu, například nákladní vozy bez nákladu nebo úzká vozidla.

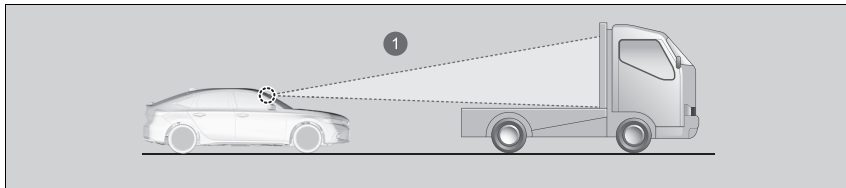

- 1 Kamera detekuje horní část prázdného nákladního vozu.

- Pokud vaše vozidlo nebo vozidlo před vámi jede na okraji jízdního pruhu.
- Pokud je vozidlo před vámi úzké, například motocykl.
- Když je minimální světelná výška vozidla před vámi extrémně velká.

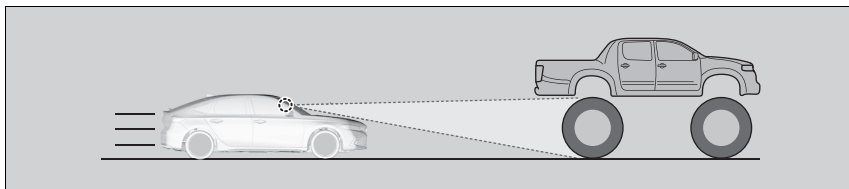

- Když kamera nemůže správně identifikovat tvar vozidla před vámi.

Nastavená rychlost vozidla

Pomocí spínače **RES/+SET/-** na volantu můžete zvýšit nebo snížit rychlost vozidla.

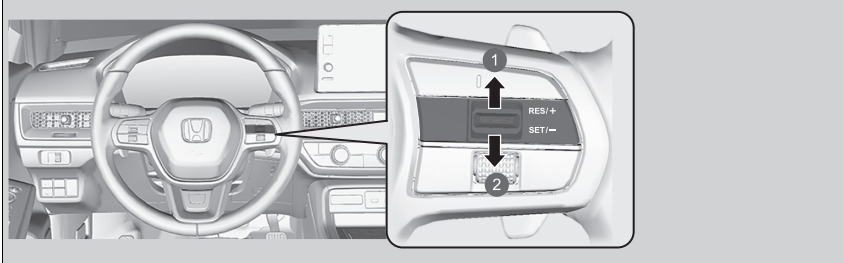

- 1 Zvýšení rychlosti
- 2 Snížení rychlosti

- Po každém stisknutí spínače **RES/+SET/-** nahoru nebo dolů se rychlost vozidla zvýší nebo sníží přibližně o 1 km/h.
- Pokud spínač **RES/+SET/-** podržíte stisknutý nahoru nebo dolů, rychlost vozidla se zvýší nebo sníží přibližně o 10 km/h.

Nastavená rychlost vozidla

Pokud vozidlo před vámi jede rychlostí nižší, než je vaše zvýšená nastavená rychlost, nemusí systém ACC s LSF vaše vozidlo zrychlit. Jde o udržení nastaveného odstupu mezi vaším vozidlem a vozidlem před vámi.

Když sešlápnete plynový pedál a poté stisknete dolů a uvolníte spínač **RES/+SET/-**, nastaví se aktuální rychlost vozidla.

■ Nastavení nebo změna odstupů od vozidla před vámi

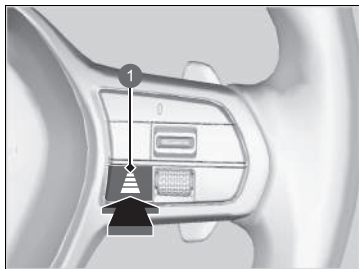









1 Tlačítko odstupů

Chcete-li změnit odstup systému ACC s asistentem pro jízdu v kolonách, stiskněte tlačítko odstupů.

Po každém stisknutí tlačítka se nastavení odstupů (vzdálenosti od vozidla před vámi) postupně přepíná na krátký, střední, dlouhý a velmi dlouhý odstup.

Určete nejvhodnější nastavení odstupů podle vašich specifických jízdních podmínek. Je třeba dodržovat všechny požadavky týkající se odstupů stanovené dopravními předpisy dané země.

Čím vyšší je rychlost vašeho vozidla, tím delší bude krátký, střední, dlouhý a velmi dlouhý odstup. Viz následující příklady.

Odstup	Nastavená rychlost je:		
	80 km/h	104 km/h	
Krátký	 *1  *2	26,6 metru 1,2 s	33,7 metru 1,2 s
Střední	 *1  *2	34,6 metru 1,6 s	44,9 metru 1,6 s
Dlouhý	 *1  *2	44,0 metrů 2,0 s	57,1 metru 2,0 s
Velmi dlouhý	 *1  *2	53,6 metru 2,4 s	70,0 metrů 2,4 s

Pokud vaše vozidlo automaticky zastaví, protože zastavilo vozidlo před vámi, může se odstup mezi oběma vozidly měnit podle odstupů nastaveného v systému ACC s LSF.

*1: Modely s měřicím přístrojem typu A

*2: Modely s měřicím přístrojem typu B

▣ Nastavení nebo změna odstupů od vozidla před vámi

Řidič musí za všech okolností udržovat dostatečnou brzdovou vzdálenost od vozidla před sebou a musí si být vědom, že minimální vzdálenosti nebo časy rozestupů mohou být uvedeny v pravidlech silničního provozu platných v daném regionu. Řidič je odpovědný za dodržování těchto zákonů.

■ Vypnutí

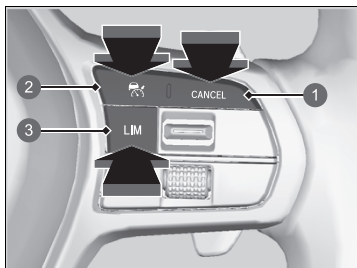

- 1 Tlačítko **CANCEL**
- 2 Tlačítko
- 3 Tlačítko **LIM**

Systém ACC s LSF lze vypnout jedním z následujících způsobů:

- Stiskněte tlačítko **CANCEL**.
 - ▶ Kontrolka (zelená) na ukazateli se změní na kontrolku (bílá).
- Stiskněte tlačítko .
- ▶ Kontrolka (zelená) zhasne.
- Stiskněte tlačítko **LIM**.
- Sešlápněte brzdový pedál, když se vozidlo pohybuje dopředu.
 - ▶ Kontrolka (zelená) na ukazateli se změní na kontrolku (bílá).

▣ Vypnutí

Obnovení dříve nastavené rychlosti: Po vypnutí systému ACC s asistentem pro jízdu v kolonách (LSF) můžete systém ACC s LSF aktivovat s dříve nastavenou rychlostí zobrazenou na ukazateli (šedá) stisknutím spínače **RES/+ /SET/-** nahoru, i když vozidlo zastavilo.

Pokud systém ACC s asistentem pro jízdu v kolonách vypnete stisknutím tlačítka **CANCEL** nebo sešlápnutím brzdového pedálu, dříve nastavená rychlost se na ukazateli zobrazí šedě.

Stisknutím spínače **RES/+ /SET/-** nahoru se systém ACC s asistentem pro jízdu v kolonách (LSF) aktivuje se zobrazenou rychlostí.

Když je zobrazena kontrolka (bílá) a stisknete spínač **RES/+ /SET/-** nahoru, ale není zobrazena žádná dříve nastavená rychlost (šedá), rychlost bude nastavena na aktuální rychlost vozidla.

Nastavenou rychlost nelze nastavit ani obnovit, pokud byl systém ACC s LSF vypnut tlačítkem . Stisknutím tlačítka aktivujete systém a pak nastavte požadovanou rychlost.

■ Automatické vypnutí

Při automatickém vypnutí systému ACC s asistentem pro jízdu v kolonách zazní zvukový signál a na ukazateli se zobrazí zpráva. Automatické vypnutí systému ACC s LSF nastane za kterékoli z následujících podmínek:

- Špatné počasí (déšť, sníh, mlha atd.).
- Vozidlo před vámi nelze detekovat.
- Je detekován abnormální stav pneumatik nebo pneumatiky kloužou.
- Jízda po horských silnicích nebo delší jízda v terénu.
- Prudké otáčení volantem.
- Když dojde k aktivaci systému ABS, VSA nebo CMBS.
- Když se rozsvítí kontrolka systému VSA.
- Když vozidlo zastaví na velmi prudkém svahu.
- Pokud ručně zatáhnete parkovací brzdou.
- Rozstříkávání vody nebo víření sněhu způsobené vozidlem před vámi.
- Jedete, když je slunce nízko (například za úsvitu nebo za soumraku).
- Pokud je vozidlo před vámi v dosahu systému ACC s LSF příliš blízko k vašemu vozidlu.
- Při prudké akceleraci.
- Přední část kamery zakrývají nečistoty, mlha, déšť, bláto, moký sníh, těsnění, příslušenství, samolepky nebo fólie na čelním skle.
- Vozidlo je naloženo těžkým nákladem v zavazadlovém prostoru nebo na zadních sedadlech.
- Při průjezdu tmavým místem, například tunelem.
- Rozsvítí se kontrolka parkovací brzdy a brzdového systému (žlutá).
- Vozidlo opakovaně zabrzdilo v zájmu zachování nastavené rychlosti (například při sjíždění dlouhého svahu).
- Když systém po určitou dobu nedetekuje žádné zásahy řidiče do řízení, je-li aktivován také systém LKAS.

» Vypnutí

Modely s měřicím přístrojem typu A

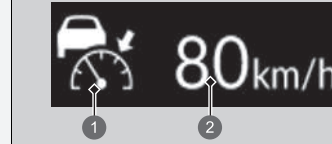

- 1 (bílá)
- 2 Dříve nastavená rychlost (šedá)

Modely s měřicím přístrojem typu B



- 1 (bílá)
- 2 Dříve nastavená rychlost (šedá)

Automatické vypnutí systému ACC s LSF se též může aktivovat z následujících příčin.

V těchto případech je automaticky aktivována parkovací brzda.

- Bezpečnostní pás na sedadle řidiče není zapnutý a vozidlo stojí.
- Vozidlo zastaví na déle než 10 minut.
- Pohonný systém je vypnutý.

System pro udržování v jízdním pruhu (LKAS)

Zajištěním odezvy na řízení pomáhá udržet vozidlo uprostřed detekovaného jízdního pruhu a poskytuje vibrační, zvukovou a vizuální výstrahu, je-li zjištěno vyjíždění vozidla z jeho jízdního pruhu.

■ Asistent odezvy řízení

System působí momentem na řízení a udržuje tak vozidlo mezi pravou a levou podélnou čarou. Použitý moment je silnější, když se vozidlo přiblíží k některé podélné čáře jízdního pruhu.

■ Vibrační, zvuková a vizuální výstraha

Rychlé vibrace volantu, zvukové upozornění a varovné hlášení vás upozorní, že vozidlo vyjíždí z rozpoznávaného jízdního pruhu.

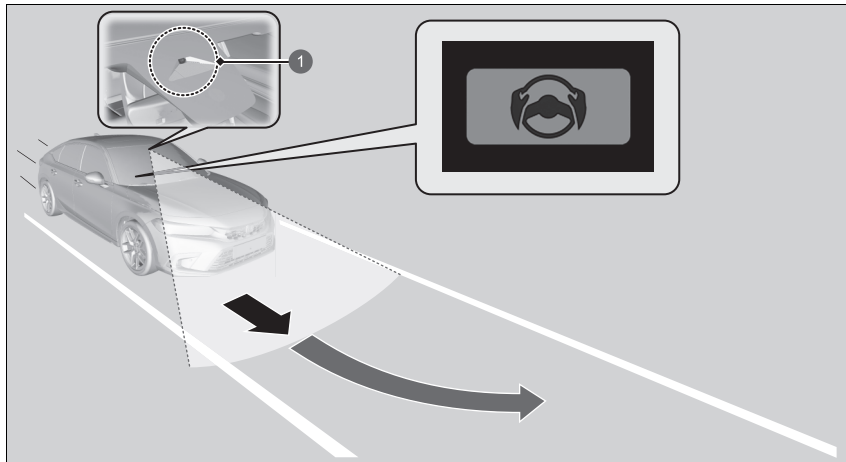

1 Přední kamera se širokým úhlem záběru: Sleduje podélné čáry jízdního pruhu.

System pro udržování v jízdním pruhu (LKAS)

Důležité bezpečnostní pokyny

System LKAS má zajišťovat pouze vaše pohodlí. Nejedná se o system autonomního řízení a vždy vyžaduje pozornost a kontrolu řidiče. System nefunguje, pokud dáte ruce z volantu nebo se nevěnujete řízení.

System LKAS je vhodné používat na dálnicích nebo vícepruhových silnicích.

Na přístrojovou desku nepokládejte žádné předměty. Tyto předměty se mohou odrážet na čelním skle a znemožňovat detekci jízdních pruhů.

System LKAS vás pouze upozorní na vyjetí z jízdního pruhu bez použití směrového světla. System LKAS nemusí rozpoznat všechna značení jízdního pruhu nebo opuštění jízdního pruhu; přesnost se liší v závislosti na počasí, rychlosti a stavu značení jízdního pruhu. Za bezpečné řízení vozidla a předcházení kolizím je vždy zodpovědný řidič.

Můžete si přečíst informace ohledně manipulace s kamerou vybavenou tímto systemem.

▶ Přední kamera se širokým úhlem záběru
Str. 545

System LKAS nemusí za určitých podmínek fungovat správně:

▶ Stav y a omezení systému LKAS Str. 514

Funkce systému se deaktivuje, pokud změnu směru signalizujete směrovými světly. Po vypnutí směrových světel se znovu zapne. Při změně jízdního pruhu bez použití směrových světel se aktivuje upozornění systému LKAS a na řízení začne působit moment.

■ Funkce podpory udržování v jízdním pruhu

Pomáhá vám udržovat vozidlo uprostřed jízdního pruhu. Když se vozidlo přiblíží k bílé nebo žluté čáře, bude síla vyvíjená elektrickým řízením větší.

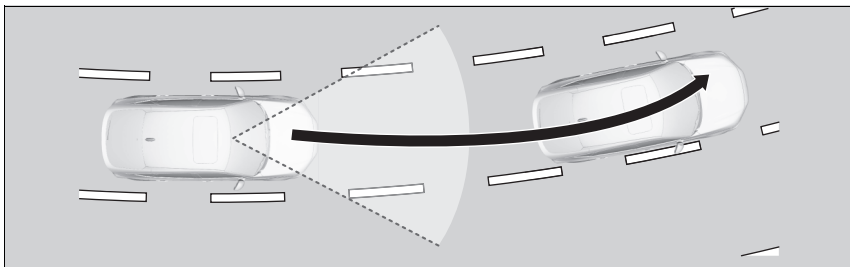

▶▶ Systém pro udržování v jízdním pruhu (LKAS)

Pokud nelze detekovat jízdní pruhy, funkce systému se dočasně zruší. Jakmile je detekován jízdní pruh, funkce systému se automaticky obnoví.

Systém LKAS nemusí fungovat podle předpokladů, pokud jedete v provozu, který vyžaduje neustálé zastavování a rozjíždění, nebo na silnici s ostrými zatáčkami.

■ Funkce systému upozornění opuštění jízdního pruhu (LDW)

Jakmile se vozidlo dostane do výstražné oblasti, systém LKAS vás upozorní jemnými vibracemi volantu a zvukovým a vizuálním upozorněním.

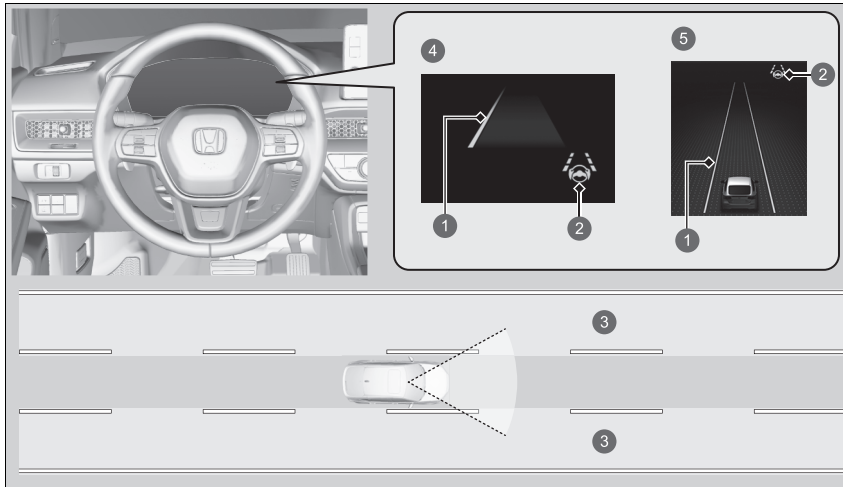

- ① Žlutá čára
- ② Kontrolka systému LKAS (zelená)
- ③ Výstražná oblast
- ④ Modely s měřicím přístrojem typu A
- ⑤ Modely s měřicím přístrojem typu B

■ Kdy lze systém použít

Systém lze použít v případě, že jsou splněny následující podmínky.

- Jízdní pruh, ve kterém jedete, má po obou stranách čáry a vozidlo jede mezi nimi.
- Vozidlo jede rychlostí 72 až 180 km/h.
- Jedete po rovné silnici nebo po silnici s mírnými zatáčkami.
- Směrová světla jsou vypnutá.
- Není sešlápnutý brzdový pedál.

🔗 Kdy lze systém použít

Pokud se vozidlo působením momentu síly systému stáčí k levé nebo pravé podélné čáře jízdního pruhu, vypněte systém LKAS a nechte vozidlo zkontrolovat u dealera.

Chcete-li správně aktivovat systém, udržujte níže uvedené pokyny:

- Čelní sklo okolo kamery udržujte čisté.
- Při čištění čelního skla dbejte opatrnosti, abyste na objektiv kamery nenaslí čisticí prostředek.
- Nedotýkejte se objektivu kamery.
- Na plochu okolo kamery nelepte žádné nálepky.

Pokud může být systém použit a stisknete tlačítko LKAS, systém LKAS se zapne bez pohotovostního režimu.

■ Aktivace systému

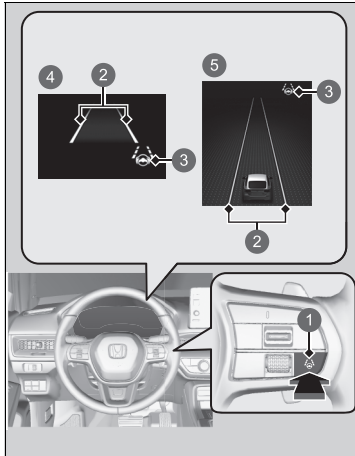

- 1 Tlačítko LKAS
- 2 Bílé čáry
- 3 Kontrolka systému pro udržování v jízdním pruhu (LKAS) (bílá)
- 4 Modely s měřicím přístrojem typu A
- 5 Modely s měřicím přístrojem typu B

1. Stiskněte tlačítko LKAS.
 - ▶ Na ukazateli se zobrazí kontrolka systému LKAS (bílá).
Systém je v pohotovostním režimu.
 - ▶ Pokud jsou detekovány čáry jízdních pruhů, na ukazateli se zobrazí bílé čáry.

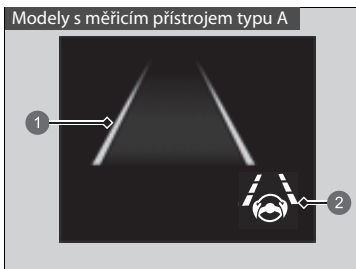

- 1 Zelené čáry
- 2 Kontrolka systému pro udržování v jízdním pruhu (LKAS) (zelená)

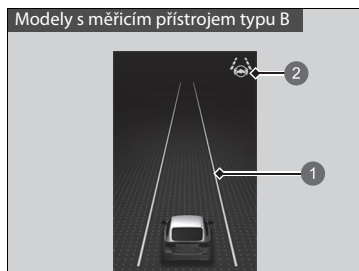

- 1 Zelené čáry
- 2 Kontrolka systému pro udržování v jízdním pruhu (LKAS) (zelená)

2. Udržujte vozidlo ve středu jízdního pruhu, ve kterém jedete.
 - ▶ Jakmile systém začne fungovat po detekování levého a pravého značení jízdního pruhu, barva kontrolky LKAS se změní z bílé na zelenou barvu a bílé čáry se změní na zelené.

■ Vypnutí

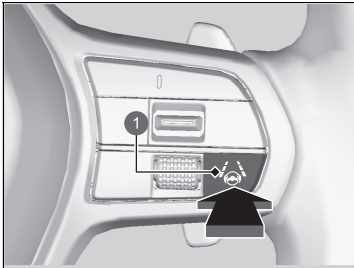

Stiskněte tlačítko LKAS.

System LKAS se vypne pokaždé při zapnutí pohonného systému, dokonce i když jste jej při poslední jízdě vypnuli.

1 Tlačítko LKAS

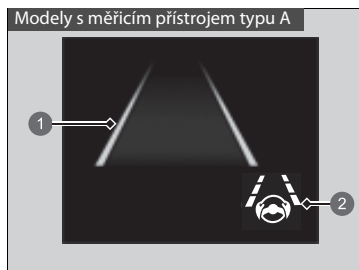

- 1 Bílé čáry
- 2 Kontrolka systému pro udržování v jízdním pruhu (LKAS) (bílá)

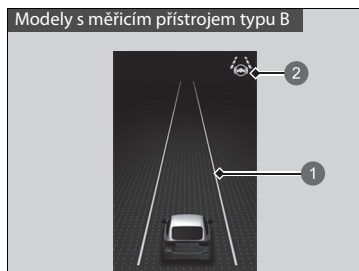

- 1 Bílé čáry
- 2 Kontrolka systému pro udržování v jízdním pruhu (LKAS) (bílá)

■ Fungování systému je přerušeno, když:

- Snížíte rychlost vozidla na přibližně 64 km/h nebo méně.
 - ▶ Při zvýšení rychlosti vozidla na přibližně 72 km/h nebo více se systém LKAS znovu aktivuje.
- Sešlápněte brzdový pedál.
 - ▶ Po uvolnění brzdového pedálu se systém LKAS znovu aktivuje a zahájí detekci podélných čar jízdního pruhu.
- Vaše vozidlo jede k pravé nebo levé straně jízdního pruhu.

▶ Fungování systému je přerušeno, když:

Můžete změnit nastavení systému LKAS. Je možné zvolit zapnutí a vypnutí pozastaveného zvukového signálu systému LKAS.

▶ **Vlastní nastavení funkcí** Str. 348

Po vypnutí systému LKAS se zelené čáry na ukazateli změní na bílé čáry nebo zmizí a zazní zvukový signál (je-li aktivován).

■ Systém LKAS může být automaticky deaktivován, když:

- Systému se nepodaří detekovat podélné čáry jízdního pruhu.
- Při prudkém otáčení volantem.
- Pokud přestanete řídit vozidlo.
- Při průjezdu ostrou zatáčkou.
- Při jízdě rychlostí vyšší než přibližně 185 km/h.

Jakmile tyto okolnosti pominou, systém LKAS se automaticky znovu aktivuje.

■ Systém LKAS může být automaticky deaktivován v těchto případech:

V následujících případech na ukazateli mohou zmizet čáry jízdních pruhů, může zaznít zvukový signál a systém LKAS se může automaticky vypnout:

- Teplota kamery je extrémně vysoká.
- Dojde k znečištění kamery za zpětným zrcátkem nebo plochy okolo kamery, včetně čelního skla.
- Když dojde k aktivaci systému ABS nebo VSA.

■ Stavy a omezení systému LKAS

System nemusí detekovat značení jízdního pruhu, a tudíž nemusí udržet vozidlo uprostřed jízdního pruhu za určitých podmínek, včetně těchto:

■ Okolní podmínky

- Je malý kontrast mezi podélnými čarami jízdního pruhu a povrchem vozovky.
- Jízda za špatného počasí (déšť, mlha, sníh atd.).
- Jízda na zasnežených nebo mokřých silnicích.
- Jedete, když je slunce nízko (například za úsvitu nebo za soumraku).
- Stíny okolních objektů (stromy, budovy, svodidla, vozidla atd.) se nachází paralelně s bílými (nebo žlutými) čarami.
- Náhlé změny světelných podmínek, např. vjezd nebo výjezd z tunelu nebo stíny stromů, budov apod.
- Jízda v noci nebo na tmavých místech, např. v tunelu (z důvodu nedostatečného světla nemusí být osvětlené čáry jízdního pruhu nebo povrch vozovky).
- Vzdálenost mezi vaším vozidlem a vozidlem před vámi je příliš krátká a čáry jízdního pruhu a povrch vozovky nejsou viditelné.
- Na vozovce se silně odráží světlo.

■ Stav vozovky

- Jízda na cestě s dočasným značením jízdního pruhu.
- Vybledlé značení, více značek nebo různá značení jízdního pruhu jsou viditelné na povrchu kvůli opravám nebo starému značení jízdních pruhů.

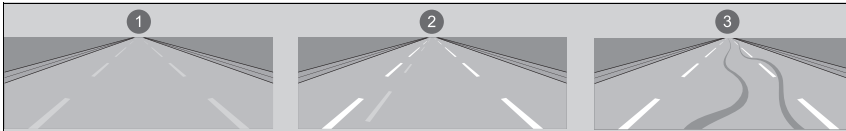

- 1 Vybledlé čáry
- 2 Zdvojené čáry
- 3 Stopy pneumatik

- Na vozovce je spojené, dělené nebo křížené značení jízdních pruhů, například na křižovatce nebo na přechodu.
- Značení jízdních pruhů je velmi úzké, široké nebo se mění.

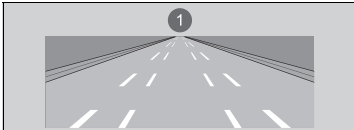

- 1 Velice široký nebo úzký jízdní pruh
- Část čáry jízdního pruhu je zakrytá objektem, například vozidlem.
 - Místa, kde je silnice v kopcovitém terénu nebo se vozidlo přibližuje k vrcholu kopce.
 - Vozidlo se silně kymácí na nerovném povrchu.
 - Pokud jsou objekty na silnici (obrubníky, svodidla, pylony mostů atd.) detekovány jako bílé (nebo žluté) čáry.
 - Jízda na nerovné vozovce nebo na silnicích s nepevným či hrbolatým povrchem.

- Jízda na silnici s dvojitými čarami.
- Jízda na zasněžených nebo mokrých silnicích.
- Vozovka je jen částečně viditelná kvůli sněhu nebo kalužím.
- Vrstva vody nebo kaluže na povrchu vozovky.
- Bílé (nebo žluté) čáry nejsou správně rozpoznány z důvodu tvaru silnice, například zatáček nebo svahů.
- Jízda na nezpevněných nebo rozježděných silnicích.
- Průjezd křižovatkou.

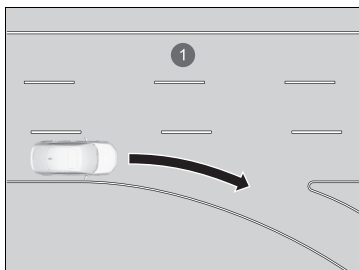

1 Pruh bez čar na křižovatce

■ Stav vozidla

- Pokud je osvětlení nedostatečné kvůli nečistotám zakrývajícím světlomety nebo je špatná viditelnost na tmavých místech způsobená nesprávným seřízením světlometů.
- Přední část kamery zakrývají nečistoty, mlha, déšť, bláto, mokrá sněh, těsnění, příslušenství, samolepky nebo fólie na čelním skle.
- Při jízdě v noci nebo na tmavém místě (např. v tunelu) s vypnutými světlomety.
- Zbytky zanechané na čelním skle po stěračích.
- Abnormální stav pneumatik nebo kol (nesprávné velikosti, různé velikosti nebo konstrukce, nesprávně nahuštěná pneumatika, rezervní dojezdová pneumatika* atd.).
- Vozidlo se naklání z důvodu těžkého nákladu v zavazadlovém prostoru nebo na zadních sedadlech.
- Bylo upraveno odpružení vozidla.
- Jsou namontovány sněžové řetězy.
- Vozidlo táhne přívěs.

* Není k dispozici u všech modelů

Asistent pro dopravní zácpy

Systém asistenta pro dopravní zácpy využívá přední kameru se širokým úhlem záběru připevněnou k horní části čelního skla k detekování a monitorování levé a pravé bílé (nebo žluté) čáry jízdního pruhu.

Systém na základě vstupů z kamery dokáže aplikovat moment řízení pro udržení vozidla uprostřed detekovaného jízdního pruhu.

■ Jak asistent pro dopravní zácpy funguje

Když jste v hustém provozu a je aktivní systém pro udržování v jízdním pruhu (LKAS), systém asistenta pro dopravní zácpy při detekci čar jízdního pruhu aplikuje moment řízení pro udržení vozidla uprostřed jízdního pruhu.

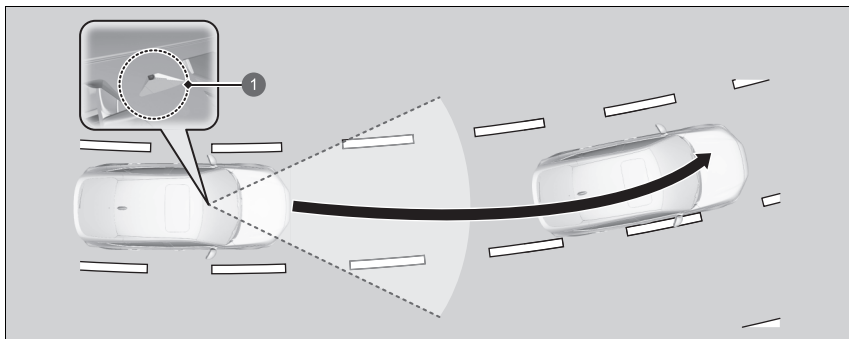

- 1 Přední kamera se širokým úhlem záběru
Detekuje levou a pravou bílou (nebo žlutou) čáru jízdního pruhu

Když použijete směrové světlo pro signalizaci změny jízdního pruhu, asistent pro dopravní zácpy se dočasně deaktivuje. Znovu se aktivuje, jakmile vozidlo jede uprostřed jízdního pruhu a systém detekoval čáry jízdního pruhu.

Jakmile řidič převezme plnou kontrolu nad řízením, funkce asistenta řízení se dočasně zruší.

▶▶ Asistent pro dopravní zácpy

▶▶ **Důležité bezpečnostní pokyny**

Asistent pro dopravní zácpy má zajišťovat pouze vaše pohodlí. Nejedná se o systém autonomního řízení a vždy vyžaduje pozornost a kontrolu řidiče. Systém nefunguje, pokud dáte ruce z volantu nebo se nevěnujete řízení.

Asistenta pro dopravní zácpy je vhodné používat na dálnicích nebo vícepruhových silnicích.

Můžete si přečíst informace ohledně manipulace s kamerou vybavenou tímto systémem.

▶▶ **Přední kamera se širokým úhlem záběru**

Str. 545

Asistent pro dopravní zácpy vás pouze upozorní na vyjetí z jízdního pruhu bez použití směrového světla. Asistent pro dopravní zácpy nemusí rozpoznat všechna značení jízdního pruhu nebo opuštění jízdního pruhu; přesnost se liší v závislosti na počasí, rychlosti a stavu značení jízdního pruhu.

Za bezpečné řízení vozidla a předcházení kolizím je vždy zodpovědný řidič.

Za určitých podmínek nemusí asistent pro dopravní zácpy fungovat správně:

▶▶ **Podmínky a omezení asistenta pro dopravní zácpy**

Str. 524

Aplikovaný moment řízení nemusí být znatelný, když má řidič řízení plně pod kontrolou nebo když je povrch vozovky drsný nebo nerovný.

■ Funkce systému upozornění opuštění jízdního pruhu (LDW)

Jakmile se vozidlo dostane do výstražné oblasti, asistent pro dopravní zácpy vás upozorní akustickým signálem a varovným upozorněním na displeji.

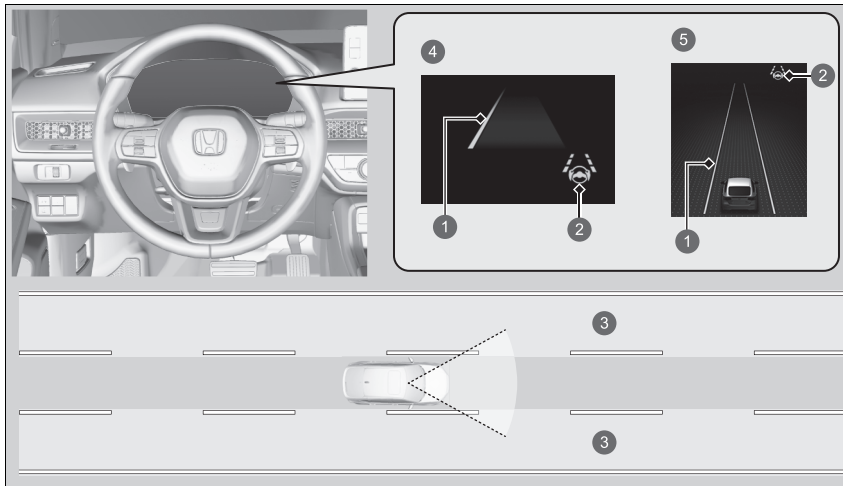

- 1 Žlutá čára
- 2 Kontrolka systému pro udržování v jízdním pruhu (LKAS) (zelená)
- 3 Výstražná oblast
- 4 Modely s měřicím přístrojem typu A
- 5 Modely s měřicím přístrojem typu B

■ Aktivace asistenta pro dopravní zácpy

Systém pro dopravní zácpy se aktivuje, když jsou splněny všechny následující podmínky:

- Je aktivován systém LKAS.
- Jízdní pruh, ve kterém jedete, má po obou stranách čáry a vozidlo jede mezi nimi.
- Vozidlo jede rychlostí 0 až 72 km/h.
- Jedete po rovné silnici nebo po silnici s mírnými zatáčkami.
- Řidič drží volant.
- Je zařazena poloha **D**.

Nepoužívejte asistenta pro dopravní zácpy v žádné z následujících situací:

- Jedete po silnici s ostrými zatáčkami.
 - ▶ Systém nemusí vozidlu umožnit zareagovat nevhodnějším způsobem vzhledem ke stavu vozovky.
- Přijíždíte k mýtné stanici nebo vjíždíte na mimoúrovňovou křižovatku, odpočívadlo nebo parkoviště.
- Jedete za nepříznivého počasí (déšť, mlha, sníh atd.).
- Povrch vozovky je kluzký; například je namrzlý nebo pokrytý sněhem.
 - ▶ Pneumatiky mohou prokluzovat, což způsobí ztrátu kontroly nad vozidlem.

▶ Aktivace asistenta pro dopravní zácpy

Pokyny pro správné zacházení se systémem LKAS naleznete na následující straně:

- ▶ **Systém pro udržování v jízdním pruhu (LKAS)**
Str. 505

Tlačítka a zobrazení řízení naleznete na následující straně:

- ▶ **Ovládací spínače pro adaptivní tempomat (ACC) s asistentem pro jízdu v kolonách (LSF) / systém pro udržování v jízdním pruhu (LKAS) / asistent pro dopravní zácpy** Str. 469

Jak asistent pro dopravní zácpy funguje

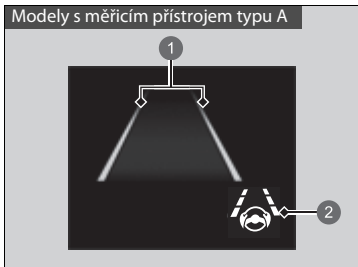

- 1 Zelené čáry
- 2 Kontrolka systému LKAS (zelená)

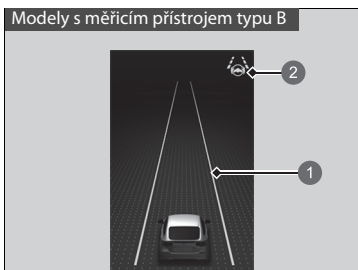

- 1 Zelené čáry
- 2 Kontrolka systému LKAS (zelená)

Udržujte vozidlo ve středu jízdního pruhu, ve kterém jedete.

- ▶ Jakmile systém začne fungovat po detekování levého a pravého značení jízdního pruhu, barva kontrolky LKAS se změní z bílé na zelenou barvu a bílé čáry se změní na zelené.

Jak asistent pro dopravní zácpy funguje

Pokud vozidlo vyjíždí příliš daleko za pravou nebo levou bílou (nebo žlutou) čáru jízdního pruhu, když je aktivní asistent pro dopravní zácpy, asistenta deaktivujte a nechte vozidlo zkontrolovat u dealera.

Systém v některých případech nemusí správně detekovat čáry jízdního pruhu a ve výsledku nebude poskytovat asistenci při řízení.

Podmínky a omezení asistenta pro dopravní zácpy Str. 524

Pokud řidič pustí volant nebo adekvátně neudrží kontrolu nad řízením, zobrazí se výstraha níže.

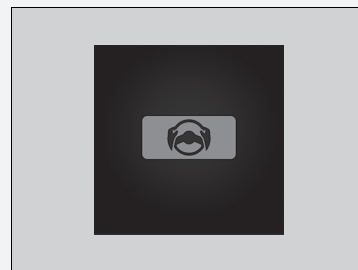

Pokud řidič nechopí volant po opakovaném zobrazení výstrahy výše, zazní výstražný zvukový signál a asistent pro dopravní zácpy bude zrušen.

■ Zrušení asistenta pro dopravní zácpy

Stisknutím tlačítka systému pro udržování v jízdním pruhu (LKAS) zrušte asistenta pro dopravní zácpy.

■ Asistent pro dopravní zácpy může být automaticky deaktivován, když:

Systém je automaticky dočasně zrušen za následujících okolností.

- Systému se nepodaří detekovat podélné čáry jízdního pruhu.
- Při prudkém otáčení volantem.
- Pokud přestanete řídit vozidlo.
- Projíždíte ostrou zatáčkou.
- Sešlápnete brzdový pedál.

Jakmile tyto okolnosti pominou, asistent pro dopravní zácpy se automaticky znovu aktivuje.

■ Asistent pro dopravní zácpy může být automaticky zrušen, když:

Čáry jízdního pruhu zmizí z obrazovky, může zaznít akustický signál a asistent pro dopravní zácpy se zruší za následujících okolností:

- Teplota kamery je příliš vysoká.
- Dojde k znečištění kamery za zpětným zrcátkem nebo plochy okolo kamery, včetně čelního skla.

▣ Asistent pro dopravní zácpy může být automaticky deaktivován, když:

Jedete rychlostí vyšší než 72 km/h.

- ▶ Když rychlost vozidla dosáhne 72 km/h, asistent pro dopravní zácpy se deaktivuje a je místo něj aktivován systém LKAS. Jakmile rychlost vozidla klesne pod 64 km/h, asistent pro dopravní zácpy se znovu aktivuje.

■ Podmínky a omezení asistenta pro dopravní zácpy

Systém nemusí detekovat značení jízdního pruhu, a tudíž nemusí udržet vozidlo uprostřed jízdního pruhu za určitých podmínek, včetně těchto:

■ Okolní podmínky

- Je malý kontrast mezi podélnými čarami jízdního pruhu a povrchem vozovky.
- Jízda za špatného počasí (déšť, mlha, sníh atd.).
- Jízda na zasněžených nebo mokřých silnicích.
- Jedete, když je slunce nízko (například za úsvitu nebo za soumraku).
- Stíny okolních objektů (stromy, budovy, svodidla, vozidla atd.) se nachází paralelně s bílými (nebo žlutými) čarami.
- Náhlé změny světelných podmínek, např. vjezd nebo výjezd z tunelu nebo stíny stromů, budov apod.
- Jízda v noci nebo na tmavých místech, např. v tunelu (z důvodu nedostatečného světla nemusí být osvětlené čáry jízdního pruhu nebo povrch vozovky).
- Když nejsou viditelné čáry jízdního pruhu nebo povrch vozovky, například když je vzdálenost od vozidla před vámi extrémně krátká nebo v křižovatce.
- Na vozovce se silně odráží světlo.

■ Stav vozovky

- Jízda na cestě s dočasným značením jízdního pruhu.
- Vybledlé značení, více značek nebo různá značení jízdního pruhu jsou viditelné na povrchu kvůli opravám nebo starému značení jízdních pruhů.

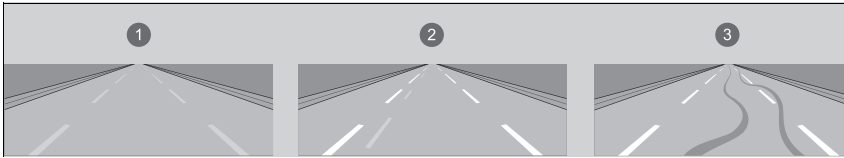

- 1 Vybledlé čáry
- 2 Zdvojené čáry
- 3 Stopy pneumatik

- Na vozovce je spojené, dělené nebo křížené značení jízdních pruhů, například na křižovatce nebo na přechodu.
- Značení jízdních pruhů je velmi úzké, široké nebo se mění.

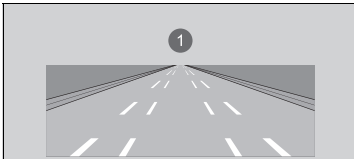

- 1 Velice široký nebo úzký jízdní pruh

- Část čáry jízdního pruhu je zakrytá objektem, například vozidlem.
- Místa, kde je silnice v kopcovitém terénu nebo se vozidlo přibližuje k vrcholu kopce.
- Vozidlo se silně kymácí na nerovném povrchu.
- Pokud jsou objekty na silnici (obrubníky, svodidla, pylony mostů atd.) detekovány jako bílé (nebo žluté) čáry.
- Jízda na nerovné vozovce nebo na silnicích s nebezpečným či hrboolatým povrchem.

- Jízda na silnici s dvojitými čarami.
- Jízda na zasněžených nebo mokrých silnicích.
- Vozovka je jen částečně viditelná kvůli sněhu nebo kalužím.
- Vrstva vody nebo kaluže na povrchu vozovky.
- Bílé (nebo žluté) čáry nejsou správně rozpoznány z důvodu tvaru silnice, například zatáček nebo svahů.
- Jízda na nezpevněných nebo rozježděných silnicích.
- Průjezd křižovatkou.

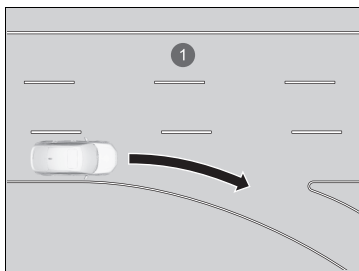

1 Pruh bez čar na křižovatce

■ Stav vozidla

- Pokud je osvětlení nedostatečné kvůli nečistotám zakrývajícím světlomety nebo je špatná viditelnost na tmavých místech způsobená nesprávným seřízením světlometů.
- Přední část kamery zakrývají nečistoty, mlha, déšť, bláto, mokrý sníh, těsnění, příslušenství, samolepky nebo fólie na čelním skle.
- Při jízdě v noci nebo na tmavém místě (např. v tunelu) s vypnutými světlomety.
- Zbytky zanechané na čelním skle po stěračích.
- Abnormální stav pneumatik nebo kol (nesprávné velikosti, různé velikosti nebo konstrukce, nesprávně nahuštěná pneumatika, rezervní dojezdová pneumatika* atd.).
- Vozidlo se naklání z důvodu těžkého nákladu v zavazadlovém prostoru nebo na zadních sedadlech.
- Bylo upraveno odpružení vozidla.
- Jsou namontovány sněžové řetězy.
- Vozidlo táhne přívěs.

* Není k dispozici u všech modelů

System pro zmírnění rizika vyjetí z komunikace

System upozorňuje a pomáhá, pokud zjistí, že vaše vozidlo přejíždí přes detekované značení jízdních pruhů, blíží se k vnějšímu okraji vozovky (na trávu nebo štěr) nebo směřuje na detekované protijedoucí vozidlo.

System pro zmírnění rizika vyjetí z komunikace

Důležitá bezpečnostní připomínka

System pro zmírnění rizika vyjetí z komunikace má stejně jako všechny asistenční systémy určitá omezení.

Pokud se budete na system pro zmírnění rizika vyjetí z komunikace příliš spoléhat, může dojít k nehodě. Za udržování vozidla v jízdním pruhu je vždy zodpovědný řidič.

System pro zmírnění rizika vyjetí z komunikace vás upozorní, pokud zjistí, že se blížíte k vnějšímu okraji vozovky (na trávu nebo štěr), protijedoucímu vozidlu nebo přejíždíte do jiného pruhu bez použití směrových světel.

System pro zmírnění rizika vyjetí z komunikace nemusí detekovat všechny čáry jízdních pruhů nebo všechny případy vyjždění z jízdního pruhu.

System pro zmírnění rizika vyjetí z komunikace nemusí zjistit, že se přibližujete k vnějšímu okraji vozovky (na trávu nebo štěr) nebo k protijedoucímu vozidlu. System pro zmírnění rizika vyjetí z komunikace nemusí být schopen poskytovat asistenci v závislosti na počasí, rychlosti a stavu vozovky.

System pro zmírnění rizika vyjetí z komunikace není aktivní po dobu přibližně 15 sekund po zapnutí pohonného systému.

Můžete si přečíst informace ohledně manipulace s kamerou vybavenou tímto systémem.

▶ **Přední kamera se širokým úhlem záběru**
Str. 545

Jak system funguje

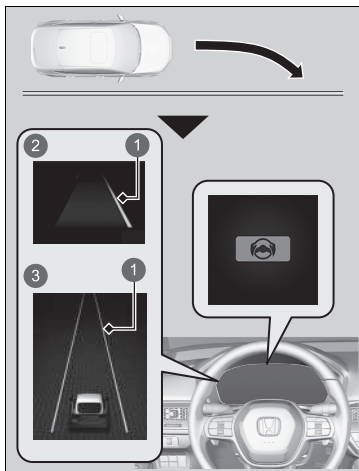

- 1 Žlutá čára
- 2 Modely s měřicím přístrojem typu A
- 3 Modely s měřicím přístrojem typu B

Přední kamera se širokým úhlem záběru za zpětným zrcátkem sleduje levé a pravé značení jízdního pruhu bílými nebo žlutými čarami, vnější okraj vozovky (ohraňčený štěrkem nebo trávou) nebo detekovaná protijedoucí vozidla.

Pokud se vaše vozidlo přibližuje k jakýmkoli zjištěným čarám jízdního pruhu, vnějšímu okraji vozovky (na trávu nebo štěr) nebo detekovaným protijedoucím vozidlům a nebyla zapnuta směrová světla, system se aktivuje.

- ▶ Pokud system nemůže detekovat značení jízdního pruhu (bílé nebo žluté), nebude poskytovat žádnou asistenci pro vyhnutí se protijedoucím vozidlům.

Kromě vizuální výstrahy system také působí na řízení a upozorní vás rychlými vibracemi volantu, aby vám tak pomohl zůstat v rozpoznávaném jízdním pruhu.

▶ **Vlastní nastavení funkcí** Str. 348

V informačním rozhraní řidiče se zobrazí vizuální výstraha  **Lane departure** (Opuštění jízdního pruhu).

Systém deaktivuje asistenční funkce při otáčení volantem, aby nepřejížděl přes detekované značení jízdních pruhů nebo nesměřoval k vnějšímu okraji vozovky (ohraničenému trávou nebo štěrkem) nebo k protijedoucímu vozidlu.

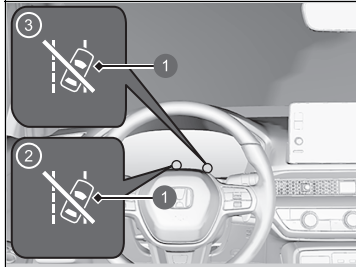

- ❶ Kontrolka automatického vypnutí asistence řízení systému pro zmírnění rizika vyjetí z komunikace
- ❷ Modely s měřícím přístrojem typu A
- ❸ Modely s měřícím přístrojem typu B

Pokud se systém aktivuje několikrát, aniž by zaznamenal reakci řidiče, upozorní vás systém zvukovým signálem. Poté se rozsvítí kontrolka automatického vypnutí asistence řízení systému pro zmírnění rizika vyjetí z komunikace, systém se dočasně vypne a zazní pouze výstražný zvukový signál.

Kontrolka vypnutí asistence řízení systému pro zmírnění rizika vyjetí z komunikace po několika minutách zhasne a systém je plně obnoven.

►► Systém pro zmírnění rizika vyjetí z komunikace

Systém pro zmírnění rizika vyjetí z komunikace nemusí za určitých podmínek fungovat správně:

► Podmínky funkce a omezení systému pro zmírnění rizika vyjetí z komunikace Str. 533

Jsou případy, kdy si aktivace systému pro zmírnění rizika vyjetí z komunikace nevšimnete kvůli vašemu vlastnímu zásahu do řízení nebo kvůli stavu vozovky.

Nastavení systému pro zmírnění rizika vyjetí z komunikace lze změnit.

Pokud je systém LKAS vypnutý, zobrazí se níže uvedená zpráva, pokud systém zjistí, že hrozí riziko opuštění detekovaného značení jízdních pruhů, přejetí vnějšího okraje vozovky (na trávou nebo štěrk) nebo srážky s protijedoucím vozidlem.

► Vlastní nastavení funkcí Str. 348

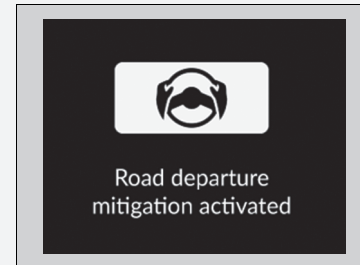

■ Jak se systém aktivuje

System se aktivuje v případě, že jsou splněny všechny následující podmínky:

- Čáry jízdního pruhu jsou bílé (žluté).
Vozidlo jede rychlostí 72 až 180 km/h.
 - ▶ Když přijíždějí protijedoucí vozidla
Vozidlo jede rychlostí 30 až 180 km/h.
- Vnější okraj vozovky je ohraničený štěrkem nebo trávou.
Vozidlo jede rychlostí 30 až 180 km/h.
- Vozidlo jede po rovné silnici nebo po silnici s mírnými zatáčkami.
- Směrová světla jsou vypnutá.
- System je schopen určit, zda řidič aktivně zrychluje, brzdí nebo ovládá volant.

▶▶ Jak se systém aktivuje

System pro zmírnění rizika vyjetí z komunikace se může automaticky vypnout a kontrolka bezpečnostní podpory (žlutá) se rozsvítí a zůstane svítit.

▶ **Kontrolky** Str. 114

Na funkci systému pro zmírnění rizika vyjetí z komunikace mohou mít vliv následující situace:

- Vozidlo projíždí zatáčku po vnitřní straně nebo mimo jízdní pruh.
- Vozidlo jede v úzkém jízdním pruhu.

Zapnutí a vypnutí systému pro zmírnění rizika vyjetí z komunikace

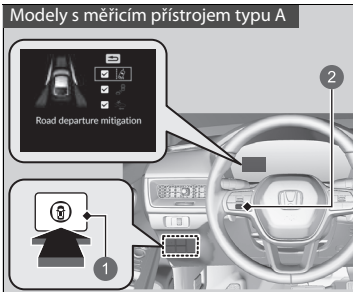

- 1 Spínač bezpečnostní podpory
- 2 Levý volič

Když zapnete a vypnete systém pro zmírnění rizika vyjetí z komunikace, udělejte následující.



1. Stiskněte spínač bezpečnostní podpory.

Modely s měřicím přístrojem typu A

2. Otáčejte levým voličem na symbol  a stiskněte jej.

Modely s měřicím přístrojem typu B

2. Otáčejte pravým voličem na symbol  a stiskněte jej.

- Když se systém zapne nebo vypne, v informačním rozhraní řidiče se zobrazí hlášení.
- Políčko se zaškrtně a barva symbolu  se po zapnutí systému změní na zelenou. Zaškrtnutí políčka se zruší a barva symbolu  se po vypnutí systému změní na šedou.

Systém pro zmírnění rizika vyjetí z komunikace se aktivuje po každém zapnutí pohonného systému, dokonce i když jste jej při poslední jízdě vypnuli.

► Zapnutí a vypnutí systému pro zmírnění rizika vyjetí z komunikace

V informačním rozhraní řidiče můžete vybrat také obsah bezpečnostní podpory.

- Informační rozhraní řidiče (měřicí přístroj typu A) Str. 155
- Pravá oblast informačního rozhraní řidiče (měřicí přístroj typu B) Str. 175

Když po opětovném připojení 12V akumulátoru nastavíte režim napájení do polohy ZAPNUTO, kontrolky stabilizačního systému vozidla (VSA), vypnutí stabilizačního systému vozidla (VSA) **OFF**^{*}, systému pro zmírnění následků nehody, systému pro zmírnění rizika vyjetí z komunikace, adaptivního tempomatu (ACC) s asistentem pro jízdu v kolonách (LSF), nízkého tlaku v pneumatikách / systému sledování tlaku v pneumatikách a bezpečnostní podpory se mohou rozsvítit žlutě společně se zprávou na ukazateli. Jeďte krátce rychlostí vyšší než 20 km/h. Všechny kontrolky musí zhasnout. Pokud nějaká nezhasne, nechte vozidlo prohlédnout u dealera.

* Není k dispozici u všech modelů

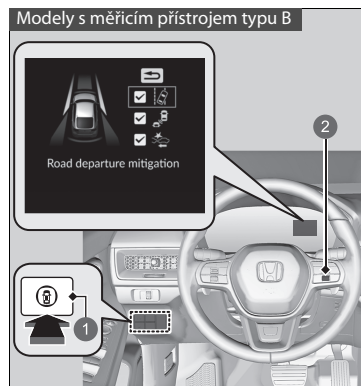

- 1 Spínač bezpečnostní podpory
- 2 Pravý volič

■ Podmínky funkce a omezení systému pro zmírnění rizika vyjetí z komunikace

Systém nemusí za určitých podmínek správně detekovat značení jízdních pruhů (bílou nebo žlutou barvou), vnější okraj vozovky (ohraničený trávou nebo štěrkem) nebo protijedoucí vozidlo. Některé příklady těchto podmínek jsou uvedeny níže.

■ Okolní podmínky

- Je malý kontrast mezi podélnými čarami jízdního pruhu a povrchem vozovky.
- Jízda za špatného počasí (déšť, mlha, sníh atd.).
- Jízda na zasnežených nebo mokřých silnicích.
- Jedete, když je slunce nízko (například za úsvitu nebo za soumraku).
- Stíny okolních objektů (stromy, budovy, svodidla, vozidla atd.) se nachází paralelně s bílými (nebo žlutými) čarami.
- Náhlé změny světelných podmínek, např. vjezd nebo výjezd z tunelu nebo stíny stromů, budov apod.
- Na vozovce se silně odráží světlo.
- Jízda v noci nebo na tmavých místech, např. v tunelu (z důvodu nedostatečného světla nemusí být osvětlené čáry jízdního pruhu, povrch vozovky nebo protijedoucí vozidla).
- Vzdálenost mezi vaším vozidlem a vozidlem před vámi je příliš krátká a čáry jízdního pruhu a povrch vozovky nejsou viditelné.
- Vnější okraj vozovky je ohraničen jinými předměty, materiály atp., než je tráva nebo štěrk.

■ Stav vozovky

- Jízda na cestě s dočasným značením jízdního pruhu.
- Vybledlé značení, více značek nebo různá značení jízdního pruhu jsou viditelné na povrchu kvůli opravám nebo starému značení jízdních pruhů.
- Na vozovce je spojené, dělené nebo křížené značení jízdních pruhů, například na křižovatce nebo na přechodu.
- Značení jízdních pruhů je velmi úzké, široké nebo se mění.
- Část čáry jízdního pruhu je zakrytá objektem, například vozidlem.
- Místa, kde je silnice v kopcovitém terénu nebo se vozidlo přibližuje k vrcholu kopce.
- Vozidlo se silně kymácí na nerovném povrchu.
- Pokud jsou objekty na silnici (obrubníky, svodidla, pylony mostů atd.) detekovány jako bílé (nebo žluté) čáry.
- Jízda na nerovné vozovce nebo na silnicích s nezpevněným či hrbolatým povrchem.
- Jízda na silnici s dvojitými čarami.
- Jízda na zasněžených nebo mokřích silnicích.
- Průjezd křižovatkou.
- Vozovka je jen částečně viditelná kvůli sněhu nebo kalužím.
- Jízda na nezpevněných nebo rozježděných silnicích.
- Bílé (nebo žluté) čáry nejsou správně rozpoznány z důvodu tvaru silnice, například zatáček nebo svahů.

■ Stav vozidla

- Pokud je osvětlení nedostatečné kvůli nečistotám zakrývajícím světlomety nebo je špatná viditelnost na tmavých místech způsobená nesprávným seřízením světlometů.
- Přední část kamery zakrývají nečistoty, mlha, déšť, bláto, mokrá sněh, těsnění, příslušenství, samolepky nebo fólie na čelním skle.
- Při jízdě v noci nebo na tmavém místě (např. v tunelu) s vypnutými světlomety.
- Když řidič otočí volantem a sešlápne brzdový pedál.
- Zbytky zanechané na čelním skle po stěračích.
- Abnormální stav pneumatik nebo kol (nesprávné velikosti, různé velikosti nebo konstrukce, nesprávně nahuštěná pneumatika, rezervní dojezdová pneumatika* atd.).
- Vozidlo se naklání z důvodu těžkého nákladu v zavazadlovém prostoru nebo na zadních sedadlech.
- Jsou namontovány sněhové řetězy.
- Bylo upraveno odpružení vozidla.
- Vozidlo táhne přívěs.

■ Příklady omezení detekce z důvodu stavu protijedoucích vozidel

- Protijedoucí vozidlo nebo vozidlo před vámi se nachází stranou.
- Vozidlo v protisměru náhle vjede před vás.
- Pokud protijedoucí vozidlo splyne s pozadím, systém jej nemusí rozpoznat.
- Na tmavém místě světlomety protijedoucího vozidla svítí jen na jedné straně nebo nesvítí vůbec.
- Vzdálenost mezi vaším vozidlem a protijedoucím vozidlem je příliš krátká.
- Část protijedoucího vozidla není viditelná z důvodu vozidla před vámi.
- V protisměru je více pruhů nebo odbočovací pruhy.
- Vozidlo ve vedlejším pruhu je zaparkované nebo se pohybuje extrémně pomalu.

* Není k dispozici u všech modelů

■ Příklady dalších omezení detekce nebo funkce systému

- Pokud má protijedoucí vozidlo neobvyklý tvar.
- Když kamera nemůže správně identifikovat tvar protijedoucího vozidla.

■ Při nízké pravděpodobnosti srážky

Systém pro zmírnění rizika vyjetí z komunikace se může aktivovat za níže uvedených podmínek.

- Při jízdě v zatáčkách se vaše vozidlo dostane do bodu, kdy se vozidlo jedoucí v protisměru ocitne přímo před vámi.

System rozpoznávání dopravních značek

Zobrazuje na ukazateli informace o dopravních značkách, jako je například aktuální omezení rychlosti nebo zákaz předjíždění, kolem kterých vaše vozidlo projíždí.

Jak systém funguje

Když přední kamera se širokým úhlem záběru umístěná za zpětným zrcátkem snímá při jízdě dopravní značky, systém zobrazí ty značky, které jsou určeny pro vaše vozidlo. Ikona dopravní značky se bude zobrazovat, dokud vozidlo nedosáhne předem určené doby a vzdálenosti.

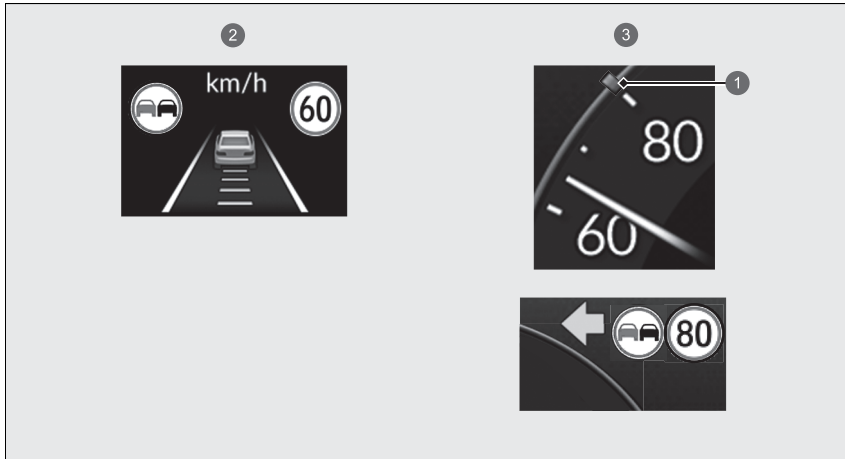

- 1 Dopravní značka rychlostního limitu
- 2 Modely s měřicím přístrojem typu A
- 3 Modely s měřicím přístrojem typu B

System rozpoznávání dopravních značek

System je navržen tak, aby zjišťoval dopravní značky, které odpovídají směrnícím Vídeňské úmluvy. Nemusí se zobrazit všechny dopravní značky, ale neměly by být přehlédnuty žádné dopravní značky umístěné na okrajích silnice. System nemusí v některých zemích, kterými projíždíte, rozpoznat určité značky nebo situace. Nespoléhejte se na systém příliš. Vždy jeďte rychlostí, která odpovídá daným podmínkám vozovky.

Na čelní sklo nikdy nelepte žádné předměty nebo fólie, které by mohly blokovat zorné pole přední kamery se širokým úhlem záběru a způsobit nesprávnou funkci systému.

Škrábance, rýhy a jiná poškození čelního skla v zorném poli přední kamery se širokým úhlem záběru mohou způsobit nesprávnou funkci systému. Pokud nějaké poškození zjistíte, doporučujeme vyměnit čelní sklo za jiné originální čelní sklo Honda. Nesprávnou funkci systému mohou také způsobit menší opravy v zorném poli přední kamery se širokým úhlem záběru nebo montáž neoriginálního čelního skla. Po výměně čelního skla nechte u dealera znovu zkalibrovat přední kameru se širokým úhlem záběru. Řádná kalibrace přední kamery se širokým úhlem záběru je nezbytná pro správnou funkci systému.

System rozpoznávání dopravních značek není aktivní po dobu přibližně 15 sekund po zapnutí pohonného systému.

System rozpoznávání dopravních značek můžete zapnout nebo vypnout.

▶ **Vlastní nastavení funkcí** Str. 348

Ikona dopravní značky se může také změnit na jinou nebo zmizet, a to v těchto případech:

- Byl zjištěn konec rychlostního limitu nebo jiného stanoveného limitu.
- Vaše vozidlo najede/sjede z dálnice nebo z hlavní silnice.
- Na křižovatce zatáčíte se zapnutými směrovými světly.

Pokud systém při jízdě nezjistí žádné dopravní značky, může se zobrazit symbol  (bílý).

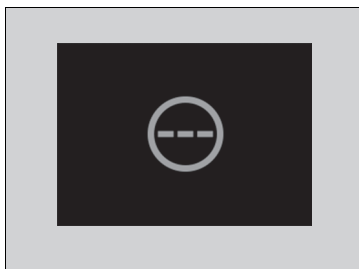

►► System rozpoznávání dopravních značek

Chcete-li snížit pravděpodobnost, že vysoká teplota v interiéru způsobí při parkování vypnutí snímacího systému přední kamery se širokým úhlem záběru, najděte stinné místo nebo natočte přední část vozidla tak, aby nebyla na slunci. Použijete-li reflexní stínítko proti slunci, dejte pozor, aby nezakrývalo tělo kamery. Zakrytím přední kamery se širokým úhlem záběru můžete způsobit hromadění tepla na kameře.

Můžete si přečíst informace ohledně manipulace s přední kamerou se širokým úhlem záběru vybavenou tímto systémem.

►► Přední kamera se širokým úhlem záběru

Str. 545

▶▶ Systém rozpoznávání dopravních značek

Pokud vozidlo překročí detekovaný rychlostní limit, začne na displeji blikat ikona představující značku s rychlostním limitem v aktuální oblasti.

▶ **Vlastní nastavení funkcí** Str. 348

Schopnost systému přesně sdělit řidiči rychlostní limit závisí na určitých podmínkách, například na jednotkách zobrazených na dopravní značce a rychlosti a směru jízdy vozidla. V některých případech může systém zobrazit nepřesná varování nebo jiné informace.

▶ **Podmínky funkce a omezení systému rozpoznávání dopravních značek** Str. 540

Jednotky, ve kterých se rychlostní limit udává (mph nebo km/h), se liší v různých zemích. Když přijedete do země, jejíž jednotky se liší od jednotek země, ze které jste přijeli, systém rozpoznání dopravních značek nemusí pracovat správně.

▶ **Vlastní nastavení funkcí** Str. 348

Podmínky funkce a omezení systému rozpoznávání dopravních značek

Systém rozpoznávání dopravních značek může v následujících případech nesprávně nebo pomalu rozpoznat dopravní značku, nebo ji nedokáže rozpoznat vůbec.

■ Okolní podmínky

- Jedete, když je slunce nízko (například za úsvitu nebo za soumraku).
- Na vozovce se silně odráží světlo.
- Jízda v noci, na temných místech, jako jsou dlouhé tunely.
- Jízda za špatného počasí (déšť, mlha, sníh atd.).
- Náhlé změny světelných podmínek, např. vjezd nebo výjezd z tunelu nebo stíny stromů, budov apod.
- Rozstříkávání vody nebo víření sněhu způsobené vozidlem před vámi.

■ Stav vozovky

- Vozidlo se silně kymácí na nerovném povrchu.

■ Stav vozidla

- Pokud je osvětlení nedostatečné kvůli nečistotám zakrývajícím světlomety nebo je špatná viditelnost na tmavých místech způsobená nesprávným seřazením světlometů.
- Přední část přední kamery se širokým úhlem záběru zakrývají nečistoty, mlha, déšť, bláto, moký sníh, těsnění, příslušenství, samolepky nebo fólie na čelním skle.
- Zbytky zanechané na čelním skle po stěračích.
- Abnormální stav pneumatik nebo kol (nesprávné velikosti, různé velikosti nebo konstrukce, nesprávně nahuštěná pneumatika, rezervní dojezdová pneumatika* atd.).
- Vozidlo se naklání z důvodu těžkého nákladu v zavazadlovém prostoru nebo na zadních sedadlech.
- Bylo upraveno odpružení vozidla.
- Jsou namontovány sněhové řetězy.
- Při jízdě v noci nebo na temném místě (např. v tunelu) s vypnutými světlomety.
- Vozidlo táhne přívěs.

Podmínky funkce a omezení systému rozpoznávání dopravních značek

Pokud dojde k závadě systému rozpoznávání dopravních značek, zobrazí se na ukazateli symbol  (žlutý). Pokud tato zpráva nezmizí, nechte vozidlo zkontrolovat u dealera.



■ Poloha nebo stav dopravní značky

- Dopravní značka je na obtížně viditelném místě.
- Dopravní značka se nachází daleko od vozidla.
- Dopravní značka se nachází v místě mimo dopad paprsků světlometů.
- Dopravní značka je na rohu nebo na zakřivené cestě.
- Dopravní značka je vybledlá nebo ohnutá.
- Dopravní značka je otočená nebo poškozená.
- Dopravní značka je pokryta blátem, sněhem nebo námrazou.
- Část dopravní značky je zakryta stromy nebo je ve stínu vozidla nebo jiného objektu.
- Světlo (například pouliční osvětlení) se odráží na povrchu dopravní značky nebo je značka skrytá ve stínu.
- Dopravní značka je příliš světlá nebo příliš tmavá (elektrická značka).
- Malé dopravní značky (pomocné dopravní značky apod.).

■ Ostatní podmínky

- Pokud jedete vysokou rychlostí.

Systém rozpoznávání dopravních značek nemusí fungovat správně, například při zobrazení značky, která neodpovídá současným silničním předpisům nebo neexistuje vůbec, v následujících případech:

- Značka rychlostního limitu se může zobrazit při vyšší nebo nižší rychlosti než je skutečný rychlostní limit.
- Přítomnost pomocné dopravní značky s dalšími informacemi, například počasí, čas, typ vozidla atd.
- Údaje na dopravní značce je obtížné přečíst (elektrická značka, čísla na značkách jsou rozmazaná atd.).
- Dopravní značka je v blízkosti jízdního pruhu, ve kterém jedete, i když není určena pro tento jízdní pruh, např. dopravní značka rychlostního limitu se nachází na křižovatce mezi vedlejší silnicí a hlavní silnicí atd.
- Výskyt objektů, které se podobají barvou nebo tvarem objektu rozpoznávání (podobná značka, elektrická značka, vývěsní štít, konstrukce atd.).

Dopravní značky zobrazené na ukazateli

Jsou-li zjištěny dvě dopravní značky, mohou být současně zobrazeny vedle sebe. Ikona značky rychlostního limitu je zobrazena na obrazovce. Ikona dopravní značky zákazu předjíždění se zobrazuje nalevo. Veškeré další dopravní značky ukazující rychlostní limit na základě počasí (sníh atd.) nebo určitého časového období se mohou zobrazit na kterékoliv straně.

Modely s měřicím přístrojem typu A

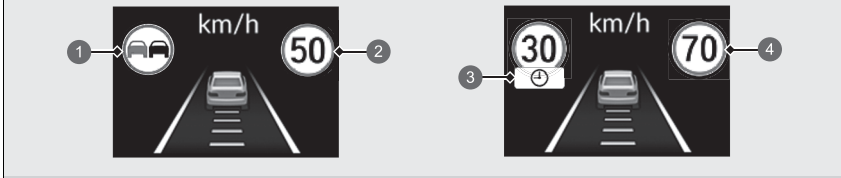

- ❶ Dopravní značka zákazu předjíždění*¹
- ❷ Dopravní značka rychlostního limitu
- ❸ Doplňující dopravní značka rychlostního limitu v závislosti na podmínkách*²
- ❹ Dopravní značka rychlostního limitu

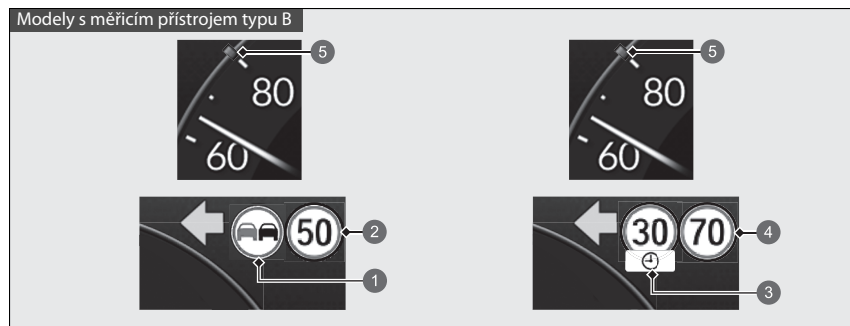

- 1 Dopravní značka zákazu předjíždění*¹
- 2 Dopravní značka rychlostního limitu
- 3 Doplnující dopravní značka rychlostního limitu v závislosti na podmínkách*²
- 4 Dopravní značka rychlostního limitu
- 5 Dopravní značka rychlostního limitu

V závislosti na situaci může být značka *¹ nahrazena značkou *² nebo může být značka *² zobrazena na pravé straně.

Přední kamera se širokým úhlem záběru

Kamera používaná v systému pro udržování v jízdním pruhu (LKAS), systému pro zmírnění rizika vyjetí z komunikace (RDM), adaptivním tempomatu (ACC) s asistentem pro jízdu v kolonách, asistentovi pro dopravní zácpy, systému rozpoznávání dopravních značek a systému pro zmírnění následků nehody (CMBS) je určena k detekci objektů, které aktivují funkce těchto systémů.

Umístění kamery a tipy pro manipulaci s kamerou

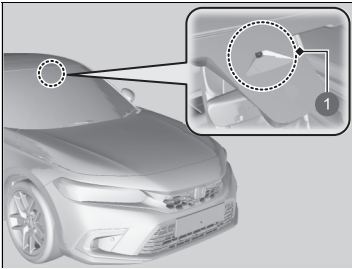

- 1 Přední kamera se širokým úhlem záběru

Tato kamera se nachází za zpětným zrcátkem.

Chcete-li snížit pravděpodobnost, že vysoká teplota v interiéru způsobí při parkování vypnutí snímacího systému kamery, najděte stinné místo nebo natočte přední část vozidla tak, aby nebyla na slunci. Použijete-li reflexní stínítko proti slunci, dejte pozor, aby nezakrývalo tělo kamery. Zakrytí kamery může způsobit kumulaci tepla na kameře.

▶▶ Přední kamera se širokým úhlem záběru

Na čelní sklo, kapotu nebo masku chladiče nikdy nelepte žádné předměty nebo fólie, které by mohly blokovat zorné pole kamery a způsobit nesprávnou funkci systému.

Škrábance, rýhy a jiná poškození čelního skla v zorném poli kamery mohou způsobit nesprávnou funkci systému. Pokud nějaké poškození zjistíte, doporučujeme vyměnit čelní sklo za jiné originální čelní sklo Honda. Nesprávnou funkci systému mohou také způsobit menší opravy v zorném poli kamery nebo montáž neoriginálního čelního skla.

Po výměně čelního skla si nechte u dealera kameru znovu zkalibrovat. Řádná kalibrace kamery je nezbytná pro správnou funkci systému.

Na přístrojovou desku nepokládejte žádné předměty. Signál by se mohl odrážet od čelního skla a znemožnit systému správnou detekci podélných čar jízdního pruhu.

▶▶ Přední kamera se širokým úhlem záběru

Když se zobrazí zpráva  **Some driver assist systems cannot operate: Camera temperature too high** (Některé systémy podpory řízení nemohou fungovat: Příliš vysoká teplota kamery):

- Pomocí automatické klimatizace ochladte interiér a v případě potřeby použijte také režim odmlžení s proudícím vzduchem směrem ke kameře.
- Jedte s vozidlem tak, aby se snížila teplota čelního skla, což ochladí oblast okolo kamery.

Když se zobrazí zpráva  **Some driver assist system cannot operate: Clean front windscreen or poor viewing condition.** (Některé systémy podpory řízení nemohou fungovat: Vyčistěte čelní sklo nebo špatná kvalita zobrazení.):

- Vozidlo zastavte na bezpečném místě a zkontrolujte, zda je čelní sklo čisté.

Pokud je čelní sklo znečištěné, vyčistěte jej. Pokud hlášení po jízdě po určitou dobu nezmizí, vozidlo nechte prohlédnout u dealera.

Brzdový systém

■ Parkovací brzda

Parkovací brzdu použijte k udržení vozidla na místě při parkování. Je-li aktivována parkovací brzda, můžete ji uvolnit ručně nebo automaticky.

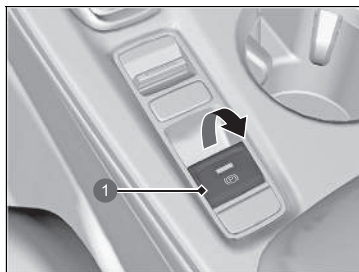

1 Spínač elektrické parkovací brzdy

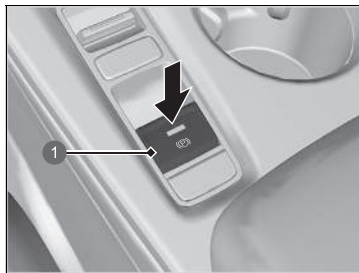

1 Spínač elektrické parkovací brzdy

■ Aktivace

Elektrickou parkovací brzdu lze aktivovat kdykoli, pokud má vozidlo připojený akumulátor, a to bez ohledu na polohu režimu napájení.

Jemně, ale pevně zatáhněte za spínač elektrické parkovací brzdy.

- ▶ Na spínači se rozsvítí kontrolka.
- ▶ Rozsvítí se kontrolka parkovací brzdy a brzdového systému (červená).

■ Uvolnění

Režim napájení musí být v poloze ZAPNUTO, jinak nelze elektrickou parkovací brzdu uvolnit.

1. Sešlápněte brzdový pedál.
2. Stiskněte spínač elektrické parkovací brzdy.
 - ▶ Kontrolka na spínači zhasne.
 - ▶ Zhasne kontrolka parkovací brzdy a brzdového systému (červená).

Ručním uvolněním parkovací brzdy pomocí spínače napomůžete pomalému a plynulému rozjezdu vozidla z kopce na příkrých svazích.

» Brzdění

Při sešlápnutí brzdového pedálu může být slyšet z prostoru motoru bzučení. To vzniká proto, že se používá brzdový systém, a je to normální.

» Parkovací brzda

Při aktivaci nebo uvolnění parkovací brzdy může od zadních kol zaznít zvuk motoru systému elektrické parkovací brzdy. To je normální.

Při aktivaci nebo uvolnění parkovací brzdy se může brzdový pedál v důsledku činnosti systému elektrické parkovací brzdy lehce pohnout. To je normální.

Při úplném vybití 12V akumulátoru nelze parkovací brzdu aktivovat ani uvolnit.

➔ **Pokud je 12V akumulátor vybitý** Str. 673

Pokud za jízdy vytáhnete a podržíte spínač elektrické parkovací brzdy, aktivuje elektrický brzdový systém brzdy na všech čtyřech kolech až do zastavení vozidla. Poté se aktivuje elektrická parkovací brzda, nyní spínač uvolněte.

■ Provoz funkce automatické parkovací brzdy

Pokud byla funkce automatické parkovací brzdy aktivována:

- Parkovací brzda se automaticky aktivuje, když nastavíte režim napájení do polohy VYPNUTO.
- Ověřte, zda je parkovací brzda zatažená – zkontrolujte zapnutí kontrolky parkovací brzdy a brzdového systému (červená).

🔧 **Aktivace a deaktivace funkce automatické parkovací brzdy** Str. 549

■ Automatické uvolnění

K uvolnění parkovací brzdy dojde sešlápnutím plynového pedálu.

Pokud se rozjíždíte s vozidlem směřujícím do svahu nebo jste v dopravní zácpě, použijte k uvolnění brzdy plynový pedál.

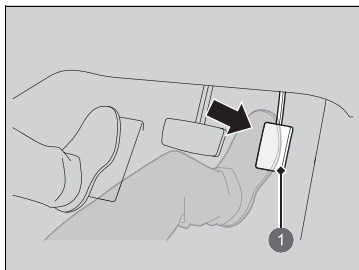

① Plynový pedál

Parkovací brzdu můžete uvolnit automaticky v následujících případech:

- Máte zapnutý bezpečnostní pás řidiče.
- Pohonný systém je zapnutý.
- Převodovka není v poloze **P** nebo **N**.

Jemně sešlápněte plynový pedál.

Ve svahu může být nutné k uvolnění silnější sešlápnutí plynového pedálu.

- Zhasne kontrolka parkovací brzdy a brzdového systému (červená).

🔧 Parkovací brzda

V následujících situacích funguje parkovací brzda automaticky.

- Pokud vozidlo zastaví na více než 10 minut a je aktivován systém ACC s LSF.
- Pokud řidič nemá zapnutý bezpečnostní pás poté, co systém ACC s LSF automaticky zastaví vozidlo.
- Dojde-li k vypnutí pohonného systému při aktivovaném systému ACC s asistentem pro jízdu v kolonách (LSF).
- Když vozidlo zastaví s aktivovaným systémem automatického podržení brzd na dobu delší než 10 minut.
- Není-li zapnutý bezpečnostní pás řidiče, vozidlo stojí a je aktivováno podržení brzd.
- V případě vypnutí pohonného systému při aktivovaném podržení brzd.
- Dojde-li k problému se systémem podržení brzd a podržení brzd je aktivováno.

🔧 Automatické uvolnění

Pokud nelze parkovací brzdu uvolnit automaticky, uvolněte ji ručně.

Pokud vozidlo jede do svahu, je nutné více sešlápnout plynový pedál, aby se elektrická parkovací brzda automaticky uvolnila.

■ Aktivace a deaktivace funkce automatické parkovací brzdy

Když je režim napájení v poloze ZAPNUTO, podle následujícího postupu aktivujte nebo deaktivujte funkci automatické parkovací brzdy.

1. Zařadte polohu **P**.
2. Bez sešlápnutí brzdového pedálu vytáhněte spínač elektrické parkovací brzdy.
 - ▶ Zkontrolujte, zda se kontrolka parkovací brzdy a brzdového systému (červená) rozsvítila.
3. Vytáhněte a podržte spínač parkovací brzdy. Po zaznění zvukového signálu uvolněte spínač a do 3 sekund jej znovu vytáhněte a podržte.
4. Až uslyšíte zvukový signál oznamující dokončení procesu, uvolněte spínač.
 - ▶ Dvě pípnutí označují, že byla funkce aktivována.
 - ▶ Jedno pípnutí označuje, že byla funkce deaktivována.
 - ▶ Po dokončení aktivace funkce zůstane parkovací brzda zabrzděná i po vypnutí pohonného systému.
 - ▶ Ověřte, zda je parkovací brzda zatažená – zkontrolujte zapnutí kontrolky parkovací brzdy a brzdového systému (červená).

Pokud potřebujete tuto funkci dočasně deaktivovat během tažení vašeho vozidla, řiďte se níže vysvětleným postupem.

1. Sešlápněte brzdový pedál a zastavte vozidlo.
2. Nastavte režim napájení do polohy VOZIDLO YYPNUTO a do dvou sekund stiskněte spínač elektrické parkovací brzdy.
 - ▶ Nastavení aktivace a deaktivace funkce to neovlivní.
 - ▶ Než funkci dočasně deaktivujete, nejprve vypněte adaptivní tempomat (ACC) s asistentem pro jízdu v kolonách a systém automatického podržení brzd.
 - ▶ Ověřte, zda je parkovací brzda zatažená – zkontrolujte zapnutí kontrolky parkovací brzdy a brzdového systému (červená).

▣ Parkovací brzda

Parkovací brzdu nelze automaticky uvolnit, pokud svítí tyto kontrolky:

- Kontrolka poruchy
- Kontrolka systému převodovky

Parkovací brzdu nemusí být možné automaticky uvolnit, pokud svítí tyto kontrolky:

- Kontrolka parkovací brzdy a brzdového systému (žlutá)
- Kontrolka systému VSA
- Kontrolka **ABS**
- Kontrolka doplňkového zádržného systému

▣ Aktivace a deaktivace funkce automatické parkovací brzdy

V chladném podnebí může zatažená parkovací brzda zamrznout na místě.

Při parkování vozidla zablokujte kola a zkontrolujte, zda je automatická parkovací brzda deaktivovaná.

Také deaktivujte funkci automatické parkovací brzdy a ponechte uvolněnou parkovací brzdu při mytí vozidla v myčce s dopravníkovými pásy nebo při jeho tažení.

■ Nožní brzda

Vaše vozidlo je vybaveno kotoučovými brzdami všech čtyř kol. Systém brzdového asistenta zvyšuje brzdnou sílu, když v nouzové situaci silně sešlápnete brzdový pedál. Protiblokovací brzdový systém (ABS) vám pomáhá udržet ovladatelnost při velmi silném brzdění.

- **Systém brzdového asistenta** Str. 555
- **Protiblokovací brzdový systém (ABS)** Str. 554

☒ Nožní brzda

Brzdy zkontrolujte po průjezdu hlubokou vodou nebo vrstvou povrchové vody na silnici. Je-li zapotřebí, brzdy osušte tak, že několikrát lehce sešlápnete pedál.

Pokud při brzdění slyšíte souvislý zvuk tření kovu, je nutné vyměnit brzdové destičky. Vozidlo nechte zkontrolovat u dealera.

Nepřetržitě brzdění při jízdě dolů z dlouhého svahu může způsobit přehřátí brzd a ztrátu brzdné síly. Při jízdě z dlouhého svahu proto uvolněte plynový pedál a pro brzdění použijte regenerativní brzdění. Stupeň zpomalování můžete nastavovat pomocí páčky voliče zpomalování.

Pokud je vysokonapěťový akumulátor plně nabitý, rekuperační brzdění nemusí být možné.

- **Ukazatel POWER** Str. 151
- **Ukazatel nabití vysokonapěťového akumulátoru** Str. 151
- **Páčka voliče zpomalování** Str. 425

Nohu za jízdy neopírejte o brzdový pedál, způsobilo by to lehké brzdění, brzdy by postupně ztratily účinnost a snížilo by to životnost brzdových destiček. Také by to zmátlo řidiče jedoucí za vámi.

Automatické podržení brzd

Nechá brzdy aktivované i po uvolnění brzdového pedálu, dokud není sešlápnut plynový pedál. Tento systém můžete použít při dočasném zastavení vozidla např. na světelné křižovatce nebo v hustém provozu.

Zapnutí systému

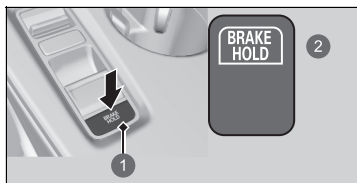

- 1 Tlačítko automatického podržení brzd
- 2 Rozsvítí se

Řádně si zapněte bezpečnostní pás, poté nastartujte pohonný systém. Stiskněte tlačítko automatického podržení brzd.

- Rozsvítí se kontrolka systému automatického podržení brzd. Systém je zapnutý.

Automatické podržení brzd

⚠ VÝSTRAHA

Při aktivaci systému automatického podržení brzd na příkrých svazích nebo kluzkých vozovkách může po uvolnění brzdového pedálu dojít k pohybu vozidla.

Pokud dojde k neočekávanému pohybu vozidla, může dojít ke srážce s následkem vážného nebo smrtelného zranění.

Na příkrém svahu nebo na kluzkých vozovkách nikdy neaktivujte systém automatického podržení brzd ani nespolehejte, že zabrání vozidlu v pohybu.

⚠ VÝSTRAHA

Při použití systému automatického podržení brzd k zaparkování vozidla může dojít k neočekávanému rozjezdu vozidla.

Pokud dojde k neočekávanému pohybu vozidla, může dojít ke srážce s následkem vážného nebo smrtelného zranění.

Nikdy neopouštějte vozidlo, pokud brzdění dočasně zajištěno automatickým podržením brzd a vždy parkujte vozidlo zařazením **P** a aktivací parkovací brzdy.

■ Aktivace systému

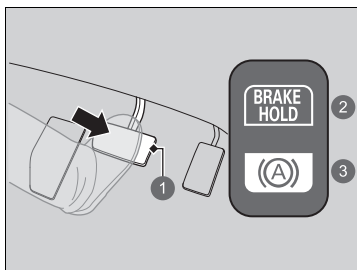

- 1 Brzdový pedál
- 2 Zapnuto
- 3 Rozsvítí se

■ Vypnutí systému

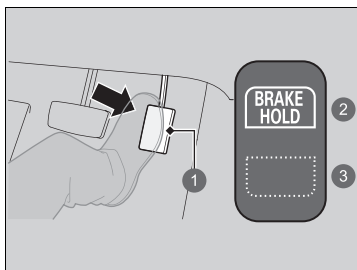

- 1 Plynový pedál
- 2 Zapnuto
- 3 Zhasne

Sešlápnutím brzdového pedálu zcela zastavte. Převodovka nesmí být v poloze **P** nebo **R**.

- Rozsvítí se kontrolka automatického podržení brzd. Brzdy jsou podrženy maximálně 10 minut.
- Po rozsvícení kontrolky automatického podržení brzd uvolněte brzdový pedál.

Sešlápněte plynový pedál, když je převodovka v poloze jiné než **P** nebo **N**. Podržení brzd se deaktivuje a vozidlo se rozjede.

- Kontrolka automatického podržení brzd zhasne. Systém je stále zapnutý.

► Automatické podržení brzd

⚠ VÝSTRAHA

Při použití automatického podržení brzd nechte chodidlo na brzdovém pedálu, dokud se nerozsvítí kontrolka automatického podržení brzd. Pokud dojde k neočekávanému pohybu vozidla, může dojít ke srážce s následkem vážného nebo smrtelného zranění. Po rozsvícení kontrolky automatického podržení brzd dejte chodidlo z brzdového pedálu.

Když je systém aktivován, můžete vypnout pohonný systém nebo zaparkovat vozidlo obvyklým postupem.

► **Při zastavení** Str. 557

Pokud je systém zapnutý nebo aktivovaný, při vypnutí pohonného systému se automatické podržení brzd vypne.

Pokud dojde k pohybu vozidla a je v provozu systém automatického podržení brzd, mohou se ozývat zvuky související s jeho činností.

■ Systém se automaticky vypne, když:

- Aktivujete parkovací brzdou.
- Sešlápnete brzdový pedál a zařadíte polohu **P** nebo **R**.

■ Systém se automaticky vypne a parkovací brzda se aktivuje v následujících případech:

- Brzdy jsou podrženy déle než 10 minut.
- Dojde k rozepnutí bezpečnostního pásu řidiče.
- Pohonný systém je vypnutý.
- Došlo k problému se systémem automatického podržení brzd.

■ Vypnutí systému automatického podržení brzd

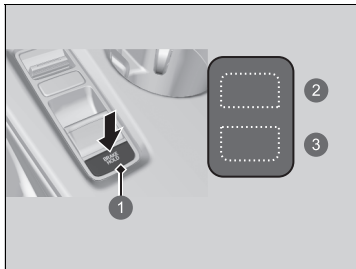

- 1 Tlačítko automatického podržení brzd
- 2 Zhasne
- 3 Zhasne

Rozsvítí se pouze kontrolka systému automatického podržení brzd:

- Stiskněte tlačítko automatického podržení brzd.
 - Kontrolka systému automatického podržení brzd zhasne.

Když se současně rozsvítí kontrolka automatického podržení brzd:

- Stiskněte tlačítko automatického podržení brzd při sešlápnutém brzdovém pedálu.
 - Kontrolka systému automatického podržení brzd a kontrolka automatického podržení brzd zhasnou.

►► Vypnutí systému automatického podržení brzd

Nezapomeňte vypnout systém automatického podržení brzd před použitím automatizované myčky aut.

Protiblokovací brzdový systém (ABS)

■ ABS

Pomáhá předejít zablokování kol a zajistit ovladatelnost vozidla tím, že rychle pumpuje brzdami, mnohem rychleji než dokáže řidič.

Systém elektronického rozdělování brzdné síly (EBD), který je součástí ABS, v závislosti na naložení vozidla vyrovnává rozdělení brzdné síly mezi přední a zadní nápravu.

Brzdovým pedálem nikdy nepumpujte. Nechte systém ABS, aby to udělal za vás, brzdový pedál vždy sešlápněte pevně a rovnoměrně. Tomuto způsobu se někdy říká „sešlápnout a řídit“.

■ Funkce systému ABS

Brzdový pedál může při činnosti ABS lehce pulzovat. Sešlápněte brzdový pedál a držte jej pevně sešlápnutý. Na suchém povrchu budete muset brzdový pedál sešlápnout velmi silně, aby došlo k aktivaci ABS. Avšak při pokusu o zastavení na sněhu či ledu můžete pocítit okamžitou aktivaci ABS.

Systém ABS se může aktivovat, když sešlápnete brzdový pedál při jízdě na následujících površích:

- mokré nebo zasněžené silnice,
- dlážděné silnice,
- silnice s nerovným povrchem, například výmoly, trhlínami, poklapy atd.

Pokud rychlost vozidla klesne pod 10 km/h, systém ABS se vypne.

►► Protiblokovací brzdový systém (ABS)

POZNÁMKA

Jsou-li na vozidle namontovány pneumatiky nesprávného typu a rozměru, ABS nemusí fungovat správně.

Pokud se kontrolka **ABS** rozsvítí za jízdy, jde možná o problém se systémem.

Normální brzdění tím není ovlivněno, avšak je možné, že ABS nefunguje. Vozidlo nechte ihned zkontrolovat u dealera.

Systém ABS nezkracuje dobu a vzdálenost potřebnou k zastavení vozidla: Je určen k zamezení zablokování kol, které může být příčinou smyku a ztráty kontroly nad řízením.

V následujících případech může vaše vozidlo potřebovat delší vzdálenost k zastavení než vozidlo bez ABS:

- Jedete po drsném nebo nerovném povrchu vozovky, např. šterku nebo sněhu.
- Pneumatiky jsou opatřené sněhovými řetězy.

Při aktivovaném systému ABS můžete zaznamenat následující:

- Zvuky motoru vycházející z motorového prostoru při aktivaci brzd nebo při provádění systémových kontrol po nastartování pohonného systému a při zrychlování vozidla.
- Vibrace brzdového pedálu anebo karoserie vozidla při aktivovaném systému ABS.

Tyto vibrace a zvuky při aktivovaném systému ABS jsou normální a nejsou důvodem k obavám.

System brzdového asistenta

Účelem systému je pomáhat řidiči tím, že vyvine větší brzdou sílu, když silně sešlápnete brzdový pedál při nouzovém brzdění.

■ Funkce systému brzdového asistenta

Brzdový pedál pevně sešlápněte, abyste dosáhli silnějšího brzdění.

Je-li brzdový asistent v činnosti, pedál se může lehce kývat a lze zaslechnout provozní hluk. To je normální. Brzdový pedál držte pevně sešlápnutý.

Signalizace nouzového zastavení

Aktivuje se, pokud při jízdě rychlostí 60 km/h nebo vyšší prudce zabrzdíte, aby upozornil řidiče za vámi na náhlé zabrzdění rychle blikajícími výstražnými světly. Umožní tím řidičům za vámi včas zareagovat a vyhnout se možnému střetu s vaším vozidlem.

■ Kdy se systém aktivuje:

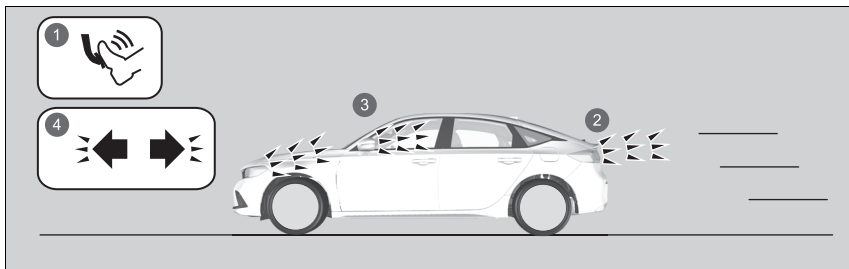

- 1 Prudké brzdění
- 2 Rozsvítí se brzdová světla
- 3 Blikají výstražná světla
- 4 Blikají kontrolky výstražných světel

Výstražná světla přestanou blikat v těchto případech:

- Uvolníte brzdový pedál.
- Je deaktivován systém ABS.
- Vaše vozidlo bude mírně zpomalovat.
- Stisknete tlačítko výstražných světel.

►► Signalizace nouzového zastavení

Signalizace nouzového zastavení není systém, který je schopen zabránit možnému nárazu zezadu v důsledku vašeho prudkého brzdění. Při prudkém brzdění začnou blikat výstražná světla. Snažte se vždy vyhnout prudkému brzdění, pokud to není nezbytně nutné.

Signalizace nouzového zastavení se neaktivuje v případě, že je stisknuté tlačítko výstražných světel.

Pokud se při brzdění přeruší na určitou dobu činnost systému ABS, nemusí se signalizace nouzového zastavení aktivovat vůbec.

Při zastavení

1. Silným sešlápnutím brzdového pedálu zcela zastavte.
2. Při sešlápnutém brzdovém pedálu pomalu, ale úplně, vytáhněte spínač elektrické parkovací brzdy.
3. Zařadte rychlostní stupeň **P**.
 - ▶ Neuvolňujte brzdový pedál, dokud se neujistíte, že kontrolka zařazeného rychlostního stupně nezobrazuje **P**.
4. Vypněte pohonný systém.

Parkovací brzdu vždy aktivujte, zvláště pokud parkujete ve svahu.

» Parkování vozidla

▲ VÝSTRAHA

Vozidlo se může nechtěně rozjet, pokud je ponecháte bez dozoru a nekontrolujete, že je zařazena poloha parkování.

Rozjeté vozidlo může způsobit nehodu s následkem vážného nebo smrtelného zranění.

Vždy mějte nohu na brzdovém pedálu, dokud se neujistíte, že kontrolka zařazeného rychlostního stupně neukazuje **P**.

Vozidlo neparkujte v blízkosti hořlavých materiálů, jako je suchá tráva, olej nebo dřevo.
Teplý výfuk může způsobit požár.

» Při zastavení

POZNÁMKA

Následující činnosti mohou poškodit hnací soustavu:

- Sešlápnutí plynového a brzdového pedálu současně.
- Přeřazení do polohy **P** předtím, než vozidlo zcela zastaví.

Neudržujte vozidlo na místě ve směru do kopce sešlapováním plynového pedálu.

Pohonný systém by se mohl přehřát a poškodit.

►► Při zastavení

V extrémně chladném počasí může zatažená parkovací brzda zamrznout. Pokud lze očekávat, že takové počasí nastane, nezatahujte při parkování ve svahu parkovací brzdu, ale natočte přední kola tak, aby se zastavila o obrubník, v případě, že by se vozidlo ze svahu rozjelo, nebo zabraňte rozjetí vozidla zablokováním kol. Neučiníte-li žádné z těchto opatření, vozidlo se může neočekávaně rozjet a způsobit nehodu.

Systém parkovacího asistenta

Rohové a středové snímače monitorují překážky kolem vašeho vozidla a zvukový signál, informační rozhraní řidiče a informační/audio obrazovka vám oznámí přibližnou vzdálenost mezi vaším vozidlem a překážkou.

■ Umístění snímačů a dosah

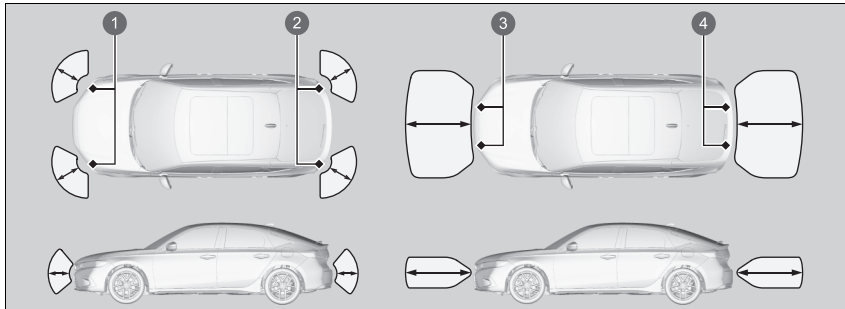

- 1 Přední rohové snímače
- 2 Zadní rohové snímače
- 3 Přední středové snímače
- 4 Zadní středové snímače

☒ Systém parkovacího asistenta

I když je systém zapnutý, vždy si před parkováním ověřte, zda v blízkosti vašeho vozidla není žádná překážka.

Systém nemusí fungovat správně, když:

- Snímače jsou pokryty sněhem, ledem, bahnem nebo nečistotami.
 - Vozidlo bylo venku v horkém nebo studeném počasí.
 - V blízkosti je zdroj vysílající ultrazvukové vlny nebo vysokofrekvenční zvuky.
 - Jízda za špatného počasí (déšť, mlha, sníh atd.).
 - Na snímače nebo do jejich blízkosti byly umístěny předměty.
 - Pokud umístíte předměty na zadní snímače nebo do jejich blízkosti, systém se může aktivovat, pokud jsou tyto předměty detekovány jako překážka.
- V takovém případě vypněte zadní snímač.

☒ **Vypnutí všech zadních snímačů** Str. 563

Systém nemusí detekovat následující překážky:

- Tenké nebo nízké předměty.
- Materiály pohlcující zvuk, jako je sníh, bavlna nebo houba.
- Předměty přímo pod nárazníkem.

Systém nemusí správně detekovat překážky v následujících situacích:

- Vozidlo je na nerovném povrchu, jako je tráva, výmoly nebo svah.
- Blízkost k jiným vozidlům se sonarovými snímači nebo k objektům vyzařujícím ultrazvukové vlny.
- V blízkosti snímačů je voda po silném dešti apod.

Na snímače a okolo nich neumísťujte žádná příslušenství.

■ Zapnutí a vypnutí systému parkovacích snímačů

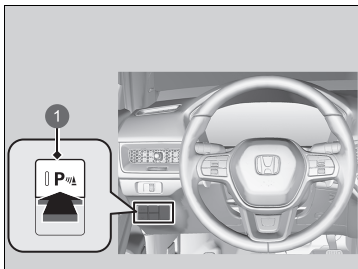

- 1 Tlačítko systému parkovacího asistenta

S režimem napájení v poloze ZAPNUTO lze systém snímačů pro couvání zapnout nebo vypnout pomocí tlačítka. Po zapnutí systému se rozsvítí kontrolka v tlačítku.

Přední rohové, zadní rohové a zadní středové snímače začnou detekovat překážky po zařazení polohy **R**, je-li rychlost vozidla nižší než 8 km/h.

Přední rohové a přední středové snímače začnou detekovat překážky po zařazení jiné polohy převodovky než **P** nebo **R**, a když je rychlost vozidla nižší než 8 km/h.

►► Zapnutí a vypnutí systému parkovacích snímačů

Když nastavíte režim napájení do polohy ZAPNUTO, u systému dojde k obnovení dříve navolených podmínek.

Používání obrazovky

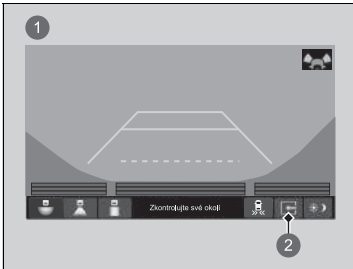

- 1 Rozdělený pohled vypnutý
- 2 Karta rozdělené obrazovky

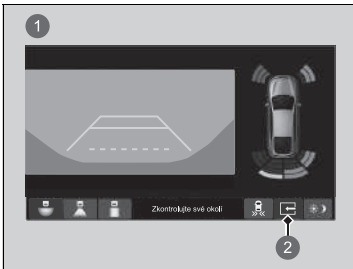

- 1 Rozdělený pohled zapnutý
- 2 Karta rozdělené obrazovky

Stisknutím karty rozdělené obrazovky můžete přepínat mezi zapnutým nebo vypnutým rozděleným pohledem.

Používání obrazovky

V následujících podmínkách karta rozdělené obrazovky zmizí a rozdělený pohled se vrátí na poslední režim pohledu kamery:

- Pokud došlo k závadě systému.

■ Při zkrácení vzdálenosti mezi vaším vozidlem a překážkami

Intervaly mezi zvukovými signály	Vzdálenost mezi nárazníkem a překážkou		Kontrolka	Informační rozhraní řidiče	Informační/audio obrazovka
	Rohové snímače	Středové snímače			
Střední	—	Přední: přibližně 100–60 cm Zadní: přibližně 110–60 cm	Rozsvítí se* ¹ / bliká* ² žlutě* ³		
Krátký	Přibližně 60–45 cm	Přibližně 60–45 cm	Rozsvítí se* ¹ / bliká* ² oranžově		
Velmi krátký	Přibližně 45–35 cm	Přibližně 45–35 cm	Rozsvítí se* ¹ / bliká* ² červeně		
Nepřerušovaný	Přibližně 35 cm nebo méně	Přibližně 35 cm nebo méně	Rozsvítí se* ¹ / bliká* ² červeně		

*1: V informačním rozhraní řidiče

*2: Na informační/audio obrazovce

*3: V této fázi překážky detekují pouze středové snímače.

① Pokud snímač detekuje překážku, rozsvítí se kontrolky.

■ Vypnutí všech zadních snímačů

Chcete-li deaktivovat zadní snímače, postupujte následovně:

1. Ujistěte se, že systém parkovacích snímačů není aktivován.
 - ▶ Kontrolka v tlačítku zhasne.
2. Přepněte režim napájení na VOZIDLO VYPNUTO.
3. Stiskněte a přidržte tlačítko systému parkovacího asistenta a režim napájení přepněte do polohy ZAPNUTO.
4. Tlačítko držte stisknuté po dobu 10 sekund. Tlačítko uvolněte, až se kontrolka v tlačítku rozbliká.
 - ▶ Jednou zazní zvukový signál.
5. Když kontrolka bliká, znovu stiskněte tlačítko. Kontrolka v tlačítku zhasne.
 - ▶ Dvakrát zazní zvukový signál. Zadní snímače jsou nyní vypnuté. Zůstanou vypnuté, dokud nebudou ručně znovu zapnuty. Chcete-li zadní snímače znovu zapnout, proveďte výše uvedený postup. Při opětovném zapnutí zadních snímačů třikrát zazní zvukový signál.

▣ Vypnutí všech zadních snímačů

Po zařazení polohy **R** bude blikat kontrolka na tlačítku systému parkovacích snímačů jako připomínka, že zadní snímače byly vypnuty.

Asistent při couvání z parkovacího místa*

Při couvání sleduje zadní rohové oblasti pomocí radarových snímačů a upozorní vás, pokud snímač v zadním rohu zjistí blížící se vozidlo.

Systém je vhodný zvláště při couvání z parkovacího místa.

Asistent při couvání z parkovacího místa*

VÝSTRAHA

Asistent při couvání z parkovacího místa nemůže detekovat všechna přibližující se vozidla a nemusí je detekovat vůbec.

Pokud si sami dopředu pohledem neověříte, že je couvání s vozidlem bezpečné, může dojít k nehodě.

Při couvání se nespolehejte pouze na systém. Před couváním se také vždy podívejte do zrcátek, za vozidlo a do obou stran vozidla.

Výstražný zvukový signál systému parkovacích snímačů má přednost před zvukovým signálem asistenta při couvání z parkovacího místa, pokud snímače zjišťují překážky v nejbližším okolí.

Jak systém funguje

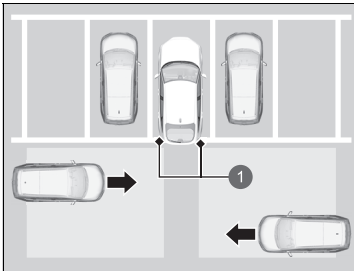

- 1 Radarové snímače:
pod rohy zadního nárazníku.

Systém se aktivuje za těchto podmínek:

- Napájení je přepnuté do polohy ZAPNUTO.
- Asistent při couvání z parkovacího místa je zapnutý.
 - **Zapnutí a vypnutí asistenta při couvání z parkovacího místa** Str. 567
 - **Vlastní nastavení funkcí** Str. 348
- Pevnost je v poloze **R**.
- Vozidlo se pohybuje rychlostí 5 km/h nebo nižší.

Pokud se k zadnímu rohu vašeho vozidla blíží jiné vozidlo, asistent při couvání z parkovacího místa vás upozorní zvukovým signálem a zobrazením výstražné zprávy.

Systém nezjistí vozidlo, které se blíží přímo za vozidlem, ani neupozorní na zjištěné vozidlo pohybující se přímo za vaším vozidlem.

Systém neupozorní na vozidlo pohybující se směrem od vašeho vozidla a může upozornit na chodce, jízdní kola nebo stojící objekty.

Asistent při couvání z parkovacího místa*

Asistent při couvání z parkovacího místa nemusí zjistit blížící se vozidlo, může jej zjistit se zpožděním nebo vás může upozornit, aniž byste se blížili k vozidlu, za následujících okolností:

- Je-li dosah radarového snímače blokován překážkou, např. jiným vozidlem a zdí v blízkosti zadního nárazníku vašeho vozidla.
- Vaše vozidlo se pohybuje rychlostí přibližně 5 km/h nebo vyšší.
- Vozidlo se přibližuje rychlostí mimo rozmezí přibližně 10 až 25 km/h.
- Systém zachytí vnější rušení způsobené například radarovými snímači jiného vozidla nebo silnými rádiovými vlnami vysílanými z nějakého blízkého zařízení.
- Některý z rohů zadního nárazníku je pokrytý sněhem, ledem, blátem nebo nečistotami.
- Za špatného počasí.
- Vozidlo je ve svahu.
- Vaše vozidlo je nakloněno z důvodu těžkého nákladu v zadní části.
- Vaše vozidlo couvá směrem ke zdi, sloupu, vozidlu a tak dále.

Zadní nárazník nebo snímače byly nesprávně opraveny nebo došlo k deformaci zadního nárazníku. Vozidlo nechte zkontrolovat u dealera.

Pro zachování správné funkce musí být rohová oblast zadního nárazníku vždy čistá. Nezakrývejte rohovou oblast zadního nárazníku žádnými štítky ani nálepkami.

* Není k dispozici u všech modelů

■ Pokud systém detekuje vozidlo

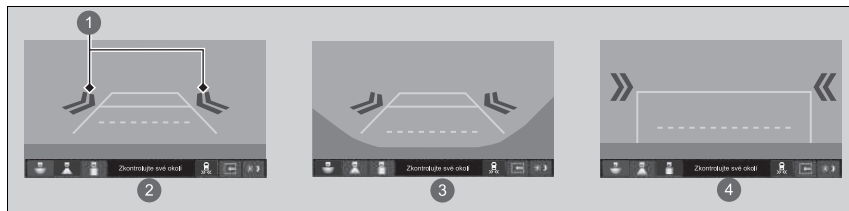

- ① Ikona se šipkou
- ② Normální pohled
- ③ Široký pohled
- ④ Pohled shora dolů

Na informační/audio obrazovce se zobrazí ikona se šipkou na straně, ze které se blíží vozidlo.

▶▶ Pokud systém detekuje vozidlo

Pokud se ikona v pravé dolní části změní na ve žluté barvě, když je řadicí páka v poloze **R**, je možné, že se v okolí snímače nahromadilo bláto, sníh, led nebo další překážky. Systém je dočasně vypnut. Zkontrolujte rohy nárazníku, zda se na nich nevyskytují nějaké překážky, a důkladně tuto oblast očistěte dle potřeby.

Pokud se rozsvítí , když je převodovka v poloze **R**, mohlo dojít k problému s asistentem při couvání z parkovacího místa. Systém nepoužívejte a vozidlo nechte zkontrolovat u dealera.

Pokud se zobrazení nezmění ani při zařazení do polohy **R**, jde možná o problém s asistentem při couvání z parkovacího místa.

Systém nepoužívejte a vozidlo nechte zkontrolovat u dealera.

■ Zapnutí a vypnutí asistenta při couvání z parkovacího místa

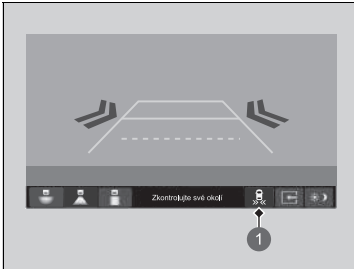

- 1 Ikona asistenta při couvání z parkovacího místa

Systém lze zapnout a vypnout na informační/ audio obrazovce stisknutím ikony asistenta při couvání z parkovacího místa.

☒ Zapnutí a vypnutí asistenta při couvání z parkovacího místa

Systém můžete také zapnout nebo vypnout pomocí funkcí nastavených na informační/audio obrazovce.

► **Vlastní nastavení funkcí** Str. 348

Informace o zadní kameře s více pohledy

Informační/audio obrazovka umí zobrazit zpětný pohled za vaše vozidlo. Po zařazení polohy **R** se displej automaticky přepne na zpětný pohled.

Oblast zobrazení zadní kamery s více pohledy

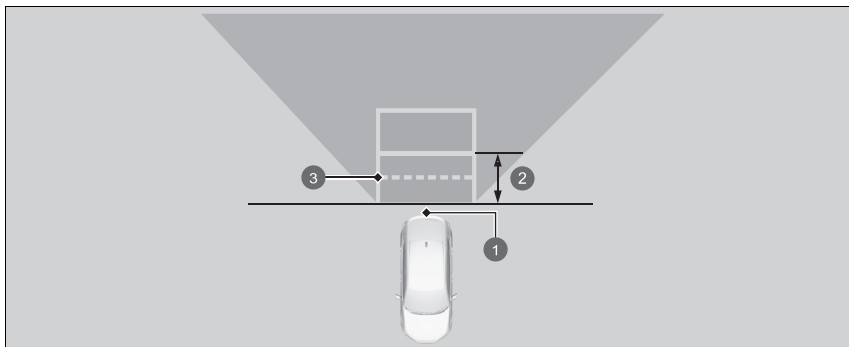

- 1 Kamera
- 2 Přibližně 1 m
- 3 Přibližně 50 cm

Na informační/audio obrazovce můžete zobrazit tři různé režimy kamery. Stisknutím příslušné ikony přepnete režimy.

Informace o zadní kameře s více pohledy

Pohled zpětné kamery je omezen. Nejsou vidět rohové okraje nárazníku nebo co je pod nárazníkem. Díky jedinečnému objektivu se předměty zdají být blíže nebo dále, než skutečně jsou.

Před couváním se pohledem ujistěte, že je bezpečné se rozjet. Zpětný pohled může být také omezen určitými podmínkami (jako například počasí, osvětlení a vysoké teploty). Nespolehejte se na zobrazení zpětného pohledu, které vám nedává všechny informace o prostoru za vaším vozidlem.

Pohled zpětné kamery je zobrazený před informační/audio obrazovkou.

Je-li objektiv kamery pokryt nečistotami nebo vlhkostí, očistěte jej měkkým, mokřým hadříkem.

Můžete změnit nastavení **Pevné vodítko** a **Dynamické vodítko**.

➤ **Vlastní nastavení funkcí** Str. 348

Pevné vodítko

ZAP: Vodicí čáry se zobrazí, když zařadíte polohu **R**.





VYP: Vodicí čáry se nezobrazí.

Dynamické vodítko

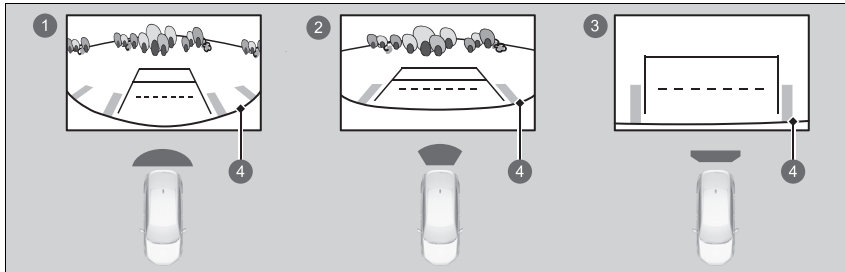
ZAP: Vodicí čáry se pohybují podle směru volantu.

VYP: Vodicí čáry se nepohybují.



- ①  Široký pohled
- ②  Normální pohled
- ③  Pohled shora dolů
- ④  Nárazník

- Pokud byl naposledy zvolen režim širokého pohledu nebo normálního pohledu, bude se tento režim aktivovat při příštím zařazení polohy **R**.
- Pokud byl před vypnutím pohonného systému naposledy zvolen režim pohledu shora, bude při dalším nastavení režimu napájení do polohy ZAPNUTO a zařazení polohy **R** zvolen režim širokého pohledu.
- Pokud byl zvolen režim pohledu shora a uběhlo více než 10 sekund od vyřazení z polohy **R**, nastaví se při příštím zařazení **R** široký pohled.
- Pokud byl zvolen režim pohledu shora a byla znovu zařazena poloha **R** do 10 sekund po vyřazení z polohy **R**, aktivuje se režim pohledu shora.

Informace o palivu

■ Doporučení ohledně paliva

Benzín/lihobenzín EN 228

Bezolovnatý prémiový benzín/lihobenzín až po typ E10 (90 % benzínu a 10 % etanolu), oktanové číslo 95 nebo vyšší

Vaše vozidlo je zkonstruováno k provozu na prémiový bezolovnatý benzín s oktanovým číslem (RON) 95 nebo vyšším.

Není-li tato oktanová třída k dispozici, lze dočasně používat běžný bezolovnatý benzín s oktanovým číslem (RON) 91 nebo vyšším.

Pravidelné používání běžného bezolovnatého benzínu může způsobit občasný kovový klepavý zvuk v motoru a povede ke snížení výkonu motoru. Dlouhodobé používání běžného benzínu může vést k poškození motoru.

■ Objem palivové nádrže: 40 l

» Informace o palivu

POZNÁMKA

Používání benzínu, který obsahuje olovo, přináší následující rizika:

- Poškození výfukového systému, včetně katalyzátoru
- Poškození motoru a palivového systému
- Škodlivé vlivy na motor a jiné systémy

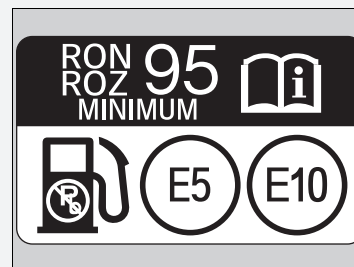

Okysličená paliva

Okysličená paliva jsou směsi s benzinem a etanolem nebo jinou příměsí. Vaše vozidlo je také zkonstruováno pro provoz na okysličená paliva obsahující až 10 % etanolu a až 22 % ETBE dle normy EN 228. Více informací vám sdělí váš dealer.

Postup doplňování paliva

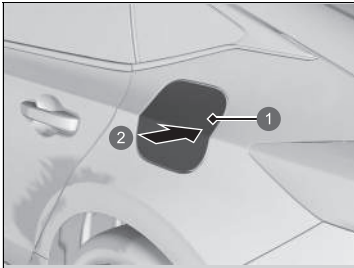

- 1 Dvířka plnicího otvoru nádrže
- 2 Stiskněte

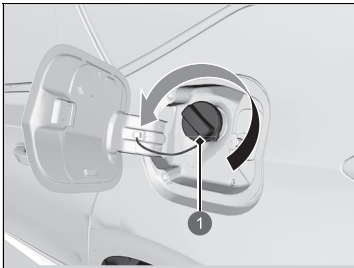

- 1 Uzávěr

1. Vozidlo zastavte se stojanem čerpadla na levé straně v zadní části vozidla.
2. Vypněte pohonný systém.
3. Odemkněte dveře řidiče.
 - Dvířka plnicího otvoru paliva na vnější straně vozidla se odemknou.
4. Stisknutím a uvolněním oblasti označené šipkou uvolněte dvířka plnicího otvoru palivové nádrže. Uslyšíte cvaknutí a víčko se mírně otevře.
5. Ručně vytáhněte dvířka plnicího otvoru palivové nádrže do zcela otevřené polohy.
6. Pomalu odšroubujte uzávěr plnicího otvoru paliva. Pokud uslyšíte, jak uniká vzduch, počkejte, až to skončí, poté pomalu otáčejte výstupkem uzávěru, abyste uzávěr plnicího otvoru paliva odšroubovali.
7. Uzávěr plnicího otvoru palivové nádrže nasadte do držáku.
8. Plnicí trysku paliva zasuňte po celé délce.
 - Jakmile je nádrž plná, plnicí tryska se s cvaknutím automaticky vypne. Tím v palivové nádrži ponechává místo k roztahování paliva důsledkem změny teploty.

►► Postup doplňování paliva

⚠ VÝSTRAHA

Benzín je vysoce hořlavý a výbušný. Při zacházení s palivem může dojít k vašemu popálení nebo vážnému zranění.

- Zastavte pohonný systém a nepřibližujte se k vozidlu se zdrojem tepla, jisker a otevřeným ohněm.
- S palivem zacházejte pouze mimo budovy.
- Rozlité palivo ihned setřete.

K odemknutí dvířek plnicího otvoru nádrže použijte zámek nebo hlavní zámek dveří.

Použijete-li funkci odemýkání na dálkovém ovládní, dojde automaticky k opětovnému uzamknutí dveří a dvířek plnicího otvoru nádrže. To lze deaktivovat krátkým otevřením a zavřením dveří řidiče.

Plnicí tryska se automaticky vypne, aby v palivové nádrži ponechala dostatečný prostor a palivo v důsledku změny teplot nepřetékalo.

Poté, co se plnicí tryska automaticky vypne, dále palivo nedoplňujte. Další palivo by mohlo překročit objem palivové nádrže.

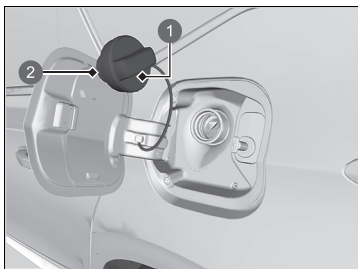

① Uzávěr

② Držák

9. Po doplnění paliva uzávěr plnicího otvoru palivové nádrže našroubujte zpět, dokud neuslyšíte alespoň jedno cvaknutí.

► Dvířka plnicího otvoru palivové nádrže zavřete rukou.

Snížení spotřeby paliva a emisí CO₂

Snížení spotřeby paliva a emisí CO₂ závisí na několika faktorech, včetně jízdních podmínek, hmotnosti nákladu, době chodu na volnoběh, jízdních zvyklostech a stavu vozidla. V závislosti na těchto a dalších faktorech nemusíte dosáhnout jmenovité spotřeby paliva pro toto vozidlo.

Údržba a spotřeba paliva

Optimalizace spotřeby paliva můžete dosáhnout správnou údržbou vašeho vozidla. Dodržujte plán údržby a v případě potřeby nahlédněte do záruční knížky. Není-li vozidlo vybaveno systémem připomenutí servisní prohlídky*, dodržujte plán údržby*.

➔ **Plán údržby*** Str. 587

- Používejte motorový olej s doporučenou viskozitou.
 - ➔ **Doporučený motorový olej** Str. 595
- Udržujte předepsaný tlak v pneumatikách.
- Vozidlo nezatěžujte nadměrným nákladem.
- Vozidlo udržujte čisté. Nahromaděný sníh nebo bláto na spodní straně vozidla zvyšuje hmotnost a zhoršuje aerodynamické vlastnosti.

Snížení spotřeby paliva a emisí CO₂

Pro určení skutečné spotřeby paliva za jízdy je doporučenou metodou přímý výpočet.

$$\begin{array}{l} \boxed{100} \times \boxed{\text{Litry paliva}} \div \boxed{\text{Ujeté km}} = \boxed{\text{l na 100 km}} \\ \boxed{\text{Ujeté mile}} \div \boxed{\text{Galony paliva}} = \boxed{\text{Mile na galon}} \end{array}$$

* Není k dispozici u všech modelů

Údržba

Tato kapitola se zabývá základní údržbou.



Před prováděním údržby

Prohlídka a údržba.....	576
Bezpečnost při provádění údržby	577
Díly a kapaliny používané při údržbě.....	578

Informace o údržbě	579
---------------------------------	-----

System připomenutí servisní prohlídky*	580
---	-----

Plán údržby*	587
---------------------------	-----

Údržba pod kapotou

Položky údržby pod kapotou	592
Otevírání kapoty	593
Doporučený motorový olej	595
Kontrola oleje	597
Doplnění motorového oleje	598

Chladicí systém	599
-----------------------	-----

Kapalina převodovky	602
---------------------------	-----

Brzdová kapalina	603
------------------------	-----

Doplňování kapaliny do ostřikovače čelního	
--	--

skla	605
------------	-----

Palivový filtr	606
----------------------	-----

Resetování připomenutí kontroly hladiny	
---	--

oleje	606
-------------	-----

Výměna žárovek	607
-----------------------------	-----

Kontrola a údržba lišt stěračů	615
---	-----

Kontrola a údržba pneumatik	
------------------------------------	--

Kontrola pneumatik	618
--------------------------	-----

Indikátory opotřeбенí	619
-----------------------------	-----

Životnost pneumatik	620
---------------------------	-----

Výměna pneumatiky a kola	620
--------------------------------	-----

Záměna pneumatik	621
------------------------	-----

Zařízení pro udržení trakce na sněhu	622
--	-----

12V akumulátor

Údržba vysílače dálkového ovládání

Výměna baterie v dálkovém ovladači	629
--	-----

Údržba automatické klimatizace

Čištění

Péče o interiér	634
-----------------------	-----

Péče o exteriér	636
-----------------------	-----

Příslušenství a úpravy	639
-------------------------------------	-----

* Není k dispozici u všech modelů

Prohlídka a údržba

Proveďte všechny uvedené prohlídky a úkony údržby, abyste vozidlo udrželi v dobrém stavu a zajistili svou bezpečnost. Pokud si jste vědomi jakékoli abnormality (hluk, zápach, nedostatek brzdové kapaliny, olejové skvrny na zemi atd.), nechte své vozidlo prohlédnout u dealera. Co se týče podrobných informací o údržbě a kontrolách, řiďte se servisními informacemi dostupnými pro vozidlo / plánem údržby uvedeným v této uživatelské příručce.

➤ **Plán údržby*** Str. 587

■ Typy prohlídek a údržby

■ Běžné prohlídky

Prohlídky proveďte před jízdami na dlouhou vzdálenost, při mytí vozidla nebo při doplňování paliva.

■ Periodické prohlídky

- Brzdovou kapalinu zkontrolujte jednou měsíčně.
➤ **Brzdová kapalina** Str. 603
- Tlak v pneumatikách zkontrolujte jednou měsíčně. Prohlédněte běhoun, zda není opotřeбенý a nejsou v něm cizí tělesa.
➤ **Kontrola a údržba pneumatik** Str. 618
- Jednou měsíčně zkontrolujte funkci vnějších světel.
➤ **Výměna žárovek** Str. 607
- Stav lišt stěračů zkontrolujte nejméně jednou za šest měsíců.
➤ **Kontrola a údržba lišt stěračů** Str. 615

Bezpečnost při provádění údržby

Některá z nejdůležitějších bezpečnostních opatření jsou uvedena zde. Nemůžeme vás však varovat před každým skrytým nebezpečím, které může nastat při provádění údržby. Pouze vy můžete rozhodnout, zda daný úkol provést nebo ne.

Bezpečnost při provádění údržby

- Abyste snížili riziko požáru nebo výbuchu, s cigaretami, zdroji jisker a otevřeným ohněm se nepřibližujte k akumulátoru 12 V, vysokonapětovému akumulátoru ani dílům palivové soustavy.
- Nikdy nenechávejte pod kapotou žádné kusy tkaniny, utěrky ani jiné hořlavé předměty.
 - ▶ Teplo z motoru a výfuku může způsobit jejich zapálení a následně požár.
- K čištění dílů používejte běžně dostupný odmašťovací prostředek nebo čisticí přípravek na díly, ne však benzin.
- Při práci s akumulátorem nebo stlačeným vzduchem noste pomůcky na ochranu očí a ochranný oděv.
- Výfukové plyny motoru obsahují oxid uhelnatý, který je jedovatý a může vás zabít.
 - ▶ Motor spouštějte pouze tehdy, je-li zajištěna dostatečná ventilace.

Zabezpečení vozidla

- Vozidlo musí být v nepohyblivém stavu.
 - ▶ Zajistěte, aby vozidlo bylo zaparkováno na vodorovné ploše se zataženou parkovací brzdou a vypnutým pohonným systémem.
- Pamatujte, že horké díly vás mohou popálit.
 - ▶ Dříve, než se dotknete dílů vozidla, nechte pohonný systém včetně motoru a výfukového systému dostatečně vychladnout.
- Pamatujte, že pohybující se díly vás mohou zranit.
 - ▶ Nestartujte pohonný systém, pokud to nevyžadují pokyny, a ruce a končetiny nepřibližujte k pohybujícím se dílům. Je-li režim napájení v poloze ZAPNUTO, může se automaticky nastartovat zážehový motor nebo se může roztočit ventilátor chladiče, i když motor není v chodu.
- Nedotýkejte se vysokonapětového akumulátoru ani kabelů (oranžové).

Bezpečnost při provádění údržby

⚠ VÝSTRAHA

Pokud údržbu tohoto vozidla provedete nesprávně nebo před jízdou neodstraníte problém, může to způsobit nehodu, při které se můžete vážně zranit nebo zemřít.

Vždy dodržujte doporučení a harmonogramy kontrol a údržby uvedené v této uživatelské příručce / v servisních informacích dostupných pro vaše vozidlo.

⚠ VÝSTRAHA

Pokud správně nedodržíte pokyny pro údržbu a příslušná opatření, můžete se vážně zranit nebo zemřít.

Vždy dodržujte postupy a opatření uvedená v této uživatelské příručce.

Díly a kapaliny používané při údržbě

Pro servis a údržbu vašeho vozidla jsou doporučeny originální díly a kapaliny Honda. Originální díly Honda jsou vyrobeny dle stejně vysokých standardů, jaké jsou použity ve vozidlech Honda.

►► Díly a kapaliny používané při údržbě

POZNÁMKA

Na kryt motoru netlačte silou. Mohly by se poškodit kryt motoru a součásti.

Informace o údržbě

Máte-li ve vašem vozidle k dispozici systém připomenutí servisní prohlídky, bude vás informační rozhraní řidiče informovat, kdy je nutné provést údržbu vozidla. Vysvětlivky ke kódům položek servisu, které se zobrazují na displeji, naleznete v servisních informacích dostupných pro vaše vozidlo.

➤ **Systém připomenutí servisní prohlídky*** Str. 580

Pokud systém připomenutí servisní prohlídky k dispozici není, dodržujte plány údržby uvedené v servisní knížce* dodané spolu s vaším vozidlem.

Pokud vaše vozidlo nemá servisní knížku*, dodržujte plán údržby uvedený v této uživatelské příručce.

➤ **Plán údržby*** Str. 587

» Informace o údržbě

» Modely se systémem připomenutí servisní prohlídky

Plánujete-li s vozidlem jízdu mimo země, kde platí systém připomenutí servisní prohlídky, poraďte se s dealerem, jak zaznamenat informace o připomenutích servisní prohlídky a plánovat údržbu dle podmínek platících v dané zemi.

* Není k dispozici u všech modelů

Poskytuje informace o tom, které položky údržby je nutné provést. Servisní položky jsou uváděny pomocí kódů a ikony. Systém vám sdělí, kdy vozidlo odvést k dealerovi, prostřednictvím zbývajících dnů.



Jakmile se přiblíží, nastane nebo proběhlo příští načasování údržby, v informačním rozhraní řidiče se po každém nastavení režimu napájení do polohy ZAPNUTO zobrazí výstražná ikona.

» Systém připomenutí servisní prohlídky*

Můžete si vybrat, zda se v informačním rozhraní řidiče spolu s výstražnou ikonou zobrazí odpovídající výstražné hlášení.

Zobrazení informací připomenutí servisní prohlídky

Modely s měřicím přístrojem typu A

1. Nastavte režim napájení do polohy ZAPNUTO.
2. Stiskněte tlačítko  (domů).
3. Otáčejte levým voličem, dokud se nezobrazí .
4. Stisknutím levého voliče přejděte na obrazovku s informacemi o připomenutí servisní prohlídky. V informačním rozhraní řidiče se zobrazí nezbytné servisní úkony a rovněž další blížící se servisní úkony.

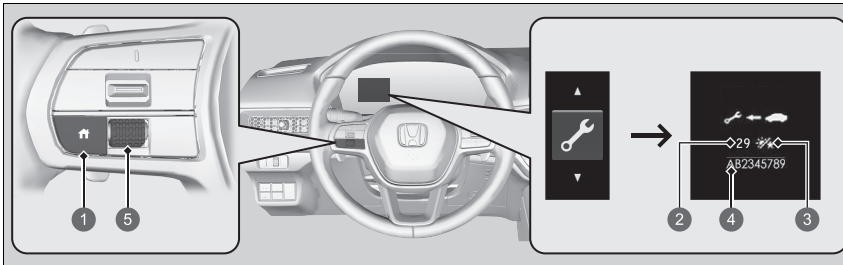

- 1 Tlačítko  (domů)
- 2 Zbývající dny
- 3 Ikona dne
- 4 Kódy položek údržby
- 5 Levý volič

Kontrolka systémového hlášení (①) se rozsvítí spolu s informací o připomenutí servisní prohlídky.

►► Zobrazení informací připomenutí servisní prohlídky

Na základě provozních podmínek motoru a podmínek motorového oleje systém vypočítá zbývající dny do příštího provedení servisní údržby.

Modely s měřicím přístrojem typu B



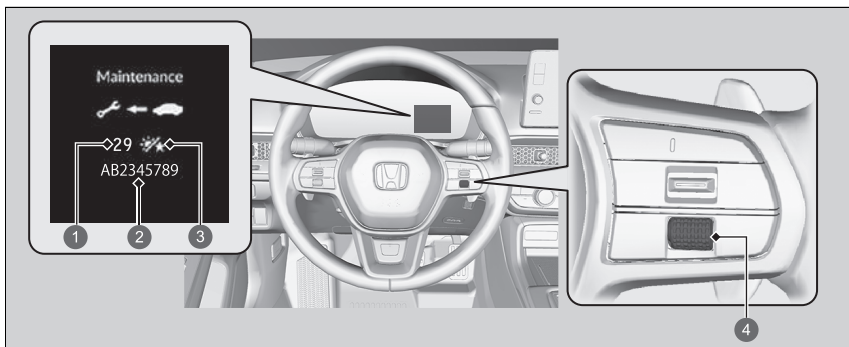













1. Nastavte režim napájení do polohy ZAPNUTO.
2. Otáčejte pravým voličem, dokud se nezobrazí obrazovka s informacemi o připomenutí servisní prohlídky. V informačním rozhraní řidiče se zobrazí položky údržby a rovněž položky údržby, jejichž termín se blíží.



- 1 Zbývající dny
- 2 Kódy položek údržby
- 3 Ikona dne
- 4 Pravý volič

Kontrolka systémového hlášení (i) se rozsvítí spolu s informací o připomenutí servisní prohlídky.

Výstražné ikony a informace o připomenutí servisní prohlídky v informačním rozhraní řidiče

Výstražná ikona	Informace o připomenutí servisní prohlídky	Vysvětlivky	Informace	
Service Due Soon (Blízký termín servisu) 	*1  29  AB2345789	*2 Maintenance  29  AB2345789	Do 30 dnů bude zapotřebí provést jednu nebo více servisních položek. Zbývající dny jsou odhadnuty na základě vašich jízdních podmínek.	Zbývající dny budou odpočítávány po jednom dni.
Service Due Now (Servis nutný nyní) 	*1  15  AB2345789	*2 Maintenance  15  AB2345789	Do 10 dnů bude zapotřebí provést jednu nebo více servisních položek. Zbývající dny jsou odhadnuty na základě vašich jízdních podmínek.	Uvedený servis nechte provést co nejdříve.
Service Over Due (Termín servisu překročen)  -10 	*1  -10  AB2345789	*2 Maintenance  -10  AB2345789	Uvedená servisní údržba stále nebyla provedena poté, co zbývající čas dosáhne hodnoty 0.	U vašeho vozidla již vypršel požadovaný termín servisu. Servis nechte provést okamžitě a nezapomeňte vynulovat systém připomenutí servisní prohlídky.

*1: Modely s měřícím přístrojem typu A

*2: Modely s měřícím přístrojem typu B

■ Položky připomenutí servisní prohlídky

Servisní položky zobrazené v informačním rozhraní řidiče jsou ve formě kódu a ikony. Vysvětlivky kódů a ikon připomenutí servisní prohlídky naleznete v servisních informacích dostupných pro vaše vozidlo.

■ Dostupnost připomenutí servisní prohlídky

I když se po stisknutí tlačítka  (domů) v informačním rozhraní řidiče zobrazí informace o připomenutí servisní prohlídky, není tento systém v některých zemích k dispozici. Řiďte se servisními informacemi dostupnými pro vaše vozidlo nebo požádejte dealera, zda můžete systém připomenutí servisní prohlídky používat.



►► Dostupnost připomenutí servisní prohlídky

Plánujete-li s vozidlem jízdu mimo země, kde platí systém připomenutí servisní prohlídky, poraďte se s dealerem, jak zaznamenat informace o připomenutích servisní prohlídky a plánovat údržbu dle podmínek platících v dané zemi.

Vynulování zobrazení

Zobrazení informace o připomenutí servisní prohlídky vynulujete, pokud jste údržbu provedli vy.

Modely s měřícím přístrojem typu A

1. Nastavte režim napájení do polohy ZAPNUTO.
2. Stiskněte tlačítko  (domů).
3. Otáčejte levým voličem, dokud se nezobrazí .
4. Stisknutím levého voliče přejděte na obrazovku s informacemi o připomenutí servisní prohlídky.
5. Stiskněte a podržte levý volič, dokud se nezobrazí režim resetování.
6. Otáčením levým voličem vyberte položku, kterou chcete resetovat (Postup můžete také ukončit výběrem možnosti **Cancel** (zrušit)).
 - Chcete-li resetovat všechny položky najednou, vyberte možnost **All Due Items** (všechny naplánované položky).
7. Stisknutím levého voliče vynulujete vybranou položku.
8. Opakujte postup od kroku 5 pro všechny položky, které chcete vynulovat.

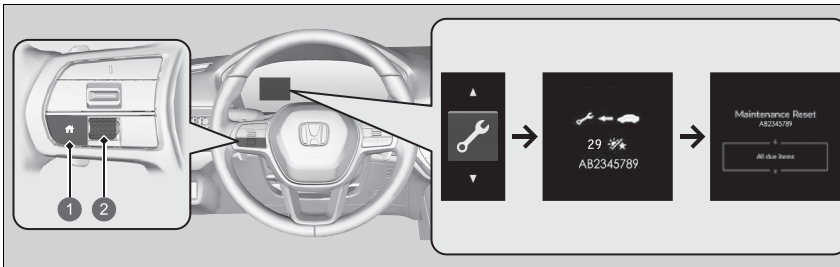

- 1 Tlačítko  (domů)
- 2 Levý volič

» Vynulování zobrazení

POZNÁMKA

Pokud po provedení údržby informaci o připomenutí servisní prohlídky nevynulujete, způsobí to zobrazování nesprávných intervalů údržby, což může vést k závažným mechanickým závadám.

Informace zobrazené systémem připomenutí servisní prohlídky můžete rovněž resetovat prostřednictvím informační/audio obrazovky.

 **Vlastní nastavení funkcí** Str. 348

Dealer po dokončení požadované údržby provede vynulování zobrazení informace o připomenutí servisní prohlídky. Pokud údržbu provádí někdo jiný než dealer, vynulujte zobrazení informace o připomenutí servisní prohlídky.

Modely s měřícím přístrojem typu B

1. Nastavte režim napájení do polohy ZAPNUTO.
2. Otáčejte pravým voličem, dokud se nezobrazí obrazovka s informacemi o připomenutí servisní prohlídky.
3. Stiskněte a podržte pravý volič asi 10 sekund; tím přejdete do režimu resetování.
4. Otáčením pravého voliče vyberte položku údržby, kterou chcete resetovat, nebo vyberte možnost **All due items** (všechny naplánované položky) (proces můžete také ukončit výběrem možnosti **Cancel** (zrušit)).
5. Stisknutím pravého voliče vynulujete vybranou položku.
6. Opakujte postup od kroku 3 pro všechny položky, které chcete vynulovat.

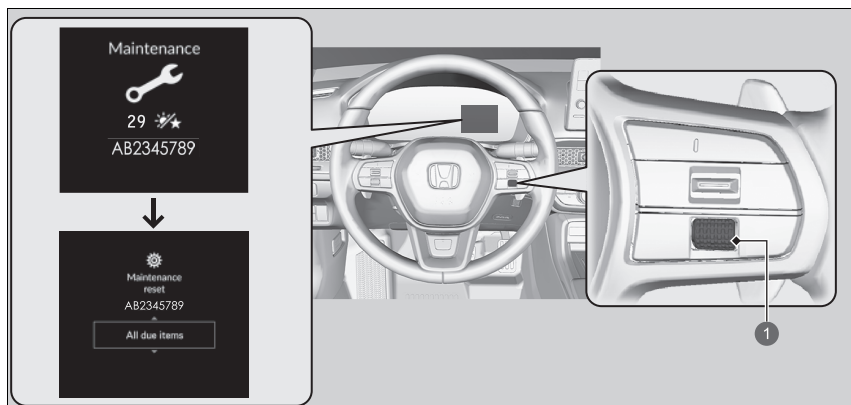

1 Pravý volič

Informace o údržbě vašeho vozidla naleznete v servisních informacích pro vaše vozidlo (jsou-li k dispozici). Pokud servisní informace nejsou k dispozici, prostudujte si následující plány údržby.

Plán údržby vymezuje minimální nutnou údržbu, kterou musíte provádět k zajištění bezvadného provozu vašeho vozidla. Z důvodu regionálních a klimatických rozdílů může být zapotřebí dalších servisních prohlídek. Podrobnější popis naleznete v záruční knížce.

Údržba musí být prováděna řádně proškolenými mechaniky s příslušným vybavením. Váš autorizovaný dealer vyhovuje všem těmto požadavkům.

* Není k dispozici u všech modelů

Servis v uvedené vzdálenosti nebo době – podle toho, co nastane dřív.	km x 1 000	20	40	60	80	100	120	140	160	180	200
	měsíce	12	24	36	48	60	72	84	96	108	120
Vyměňte motorový olej	Normální	Každých 10 000 km nebo 1x ročně									
	Ztížené	Každých 5 000 km nebo 6 měsíců									
Vyměňte filtr motorového oleje	Normální	Každých 20 000 km nebo každé 2 roky									
	Ztížené	Každých 10 000 km nebo 1x ročně									
Vyměňte vložku čističe vzduchu		Každých 30 000 km									
Vyměňte zapalovací svíčky		Každých 100 000 km									

Servis v uvedené vzdálenosti nebo dobu – podle toho, co nastane dříve.	km x 1 000	20	40	60	80	100	120	140	160	180	200
	měsíce	12	24	36	48	60	72	84	96	108	120
Vyměňte chladicí kapalinu motoru		Při 200 000 km nebo po 10 letech, poté po každých 100 000 km nebo 5 letech									
Vyměňte kapalinu převodovky	Normální	Každých 150 000 km nebo každých 6 let									
	Ztížené	Každých 75 000 km nebo každé 3 roky									
Vyměňte prachový a pylový filtr		•	•	•	•	•	•	•	•	•	•
Zkontrolujte přední a zadní brzdy		Každých 10 000 km nebo 1x ročně									
Vyměňte brzdovou kapalinu		Každé 3 roky									
Vyměňte palivový filtr v nádrži	Normální	Každých 180 000 km									
	Ztížené	Každých 110 000 km* ¹									
Zkontrolujte datum spotřeby láhve sady pro opravu pneumatiky		Každý 1 rok									
Proveďte záměnu pneumatik (nahuštění a stav pneumatik kontrolujte alespoň jednou měsíčně)		Každých 10 000 km									
Pohledem zkontrolujte následující položky:											
Manžety hnacích hřídelí Konce spojovacích tyčí, převodka řízení a manžety Součásti zavěšení kol		Každých 10 000 km nebo 1x ročně									
Brzdové hadice a potrubí (včetně ABS/VSA) Výfukový systém Palivová potrubí a spoje Hladiny a stav všech kapalin		•	•	•	•	•	•	•	•	•	•

* 1: Pokud máte podezření, že používané palivo je kontaminované prachem atd., doporučuje se výměna palivového filtru, protože se může rychleji zanést.

Ztížené podmínky

Postupujte podle plánu údržby pro ztížené podmínky, pokud jezdíte s vozidlem PŘEVÁŽNĚ při jedné nebo více z následujících podmínek:

- Jízdy kratší než 8 km nebo jízdy kratší než 16 km při teplotách pod bodem mrazu.
- Jízdy v extrémně horkých podmínkách, přes 35 °C.
- Dlouhotrvající chod volnoběhu nebo opakované zastavování a rozjíždění po delší dobu.
- Tažení přívěsu, jízda s nákladem na střešním nosiči nebo jízda v horských podmínkách.
- Jízda po cestách bahnitých, prašných nebo s rozbředlým sněhem.

POZNÁMKA: Pokud s vozidlem jezdíte ve ztížených podmínkách pouze OBČAS, postupujte podle plánu údržby pro normální podmínky.

Záznam o údržbě (u vozidel bez samostatného servisního záznamu)

Dealera provádějícího servis nechte do následujícího pole provést záznam o nutné údržbě. Ponechte si doklady o všech pracích provedených na vašem vozidle.

Počet km nebo měsíců	Datum	Podpis nebo razítko
20 000 km (nebo 12 měsíců)		
40 000 km (nebo 24 měsíců)		
60 000 km (nebo 36 měsíců)		
80 000 km (nebo 48 měsíců)		
100 000 km (nebo 60 měsíců)		
120 000 km (nebo 72 měsíců)		
140 000 km (nebo 84 měsíců)		
160 000 km (nebo 96 měsíců)		
180 000 km (nebo 108 měsíců)		
200 000 km (nebo 120 měsíců)		

Položky údržby pod kapotou

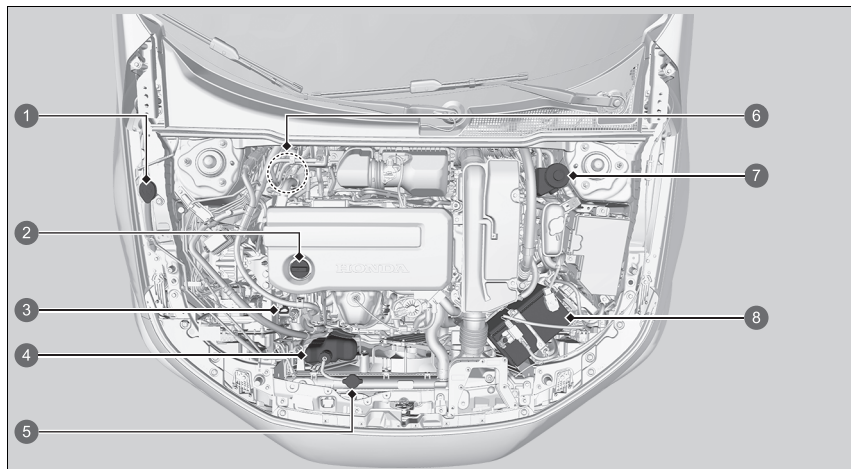

- 1 Kapalina do ostřikovačů (modrý uzávěr)
- 2 Uzávěr plnicího otvoru oleje
- 3 Měrka motorového oleje (oranžová)
- 4 Rezervní nádržka chladicí kapaliny motoru
- 5 Uzávěr chladiče
- 6 Brzdová kapalina (černý uzávěr) (typ s pravostranným řízením)
- 7 Brzdová kapalina (černý uzávěr) (typ s levostranným řízením)
- 8 12V akumulátor

Otevírání kapoty

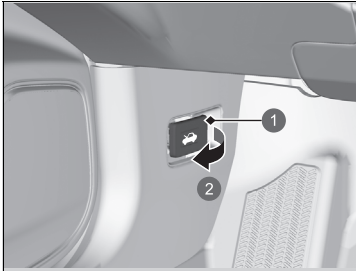

- 1 Páčka pro uvolnění kapoty
- 2 Zatáhněte

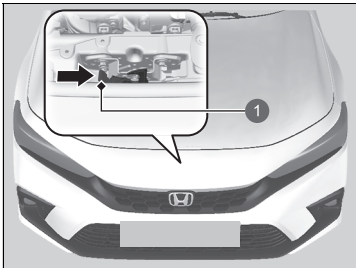

- 1 Páčka

1. Vozidlo zaparkujte na vodorovné ploše a zatáhněte parkovací brzdu.
2. Pod dolním vnějším rohem palubní desky na straně řidiče zatáhněte za páčku pro uvolnění kapoty.
► Kapota lehce povyskočí.

3. Zatlačte páčku západky kapoty (pod předním okrajem kapoty poblíž středu) na stranu a zvedněte kapotu. Po nadzdvihnutí kapoty můžete páčku uvolnit.

►► Otevírání kapoty

⚠ VÝSTRAHA

Podpěrná tyč kapoty může být ohřevem od motoru velmi horká.

Chcete-li se vyhnout případným popáleninám, nemanipulujte kovovou částí tyče: namísto toho použijte pěnové držadlo.

POZNÁMKA

Kapotu neotevírejte, když jsou zvednuta ramena stěračů. Kapota by narazila do stěračů a mohlo by dojít k poškození kapoty nebo stěračů.

POZNÁMKA

Na kryt motoru netlačte silou. Mohly by se poškodit kryt motoru a součásti.

Při zavírání kapoty zkontrolujte, zda je kapota pevně zajištěná.

Pokud se páčka západky kapoty pohybuje ztuhla nebo pokud můžete kapotu otevřít bez zvednutí madla, je nutné mechanismus západky vyčistit a promazat.

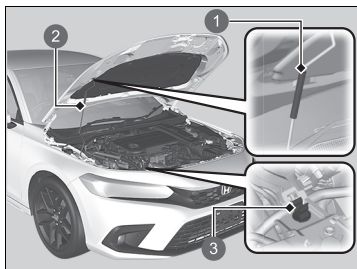

- 1 Držadlo
- 2 Podpěrná tyč
- 3 Přichytka

4. Pomocí držadla vyjměte podpěrnou tyč z přichytky. Podpěrnou tyč nasadte do kapoty.

Při zavírání vyjměte podpěrnou tyč a uložte ji do přichytky, poté kapotu mírně spusťte. Ve výšce přibližně 30 cm dejte ruce pryč a nechte kapotu, aby se zavřela.

► Otevírání kapoty

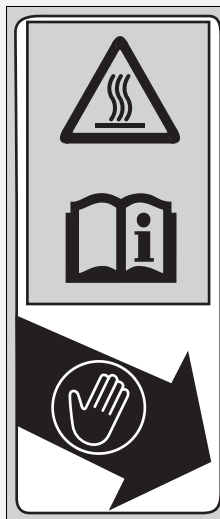

- Uchopte pěnové držadlo.
- Podpěrná tyč může být velmi horká.
- Řiďte se návodem k obsluze.

Doporučený motorový olej

Používejte originální motorový olej nebo jiný komerčně dostupný motorový olej vhodného typu a viskozity (dle teplot prostředí) uvedený na následujícím obrázku.

Olej je hlavním faktorem přispívajícím k výkonu a dlouhé životnosti vašeho motoru. Pokud s vozidlem jezdíte s nedostatečným nebo degenerovaným olejem, může dojít k poruše nebo poškození motoru.

Kromě modelů pro Izrael a Turecko

Originální motorový olej	Komerčně dostupný motorový olej
<ul style="list-style-type: none"> Motorový olej Honda 2.0 Originální motorový olej Honda 	<ul style="list-style-type: none"> ACEA C5
<p style="text-align: center;">Teplota prostředí</p>	<p style="text-align: center;">Teplota prostředí</p>

*1: Složení napomáhající snížení spotřeby paliva.

►► Doporučený motorový olej

Nelze používat aditiva do motorového oleje.

Modely pro Izrael a Turecko

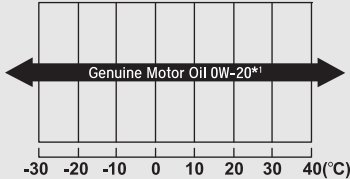
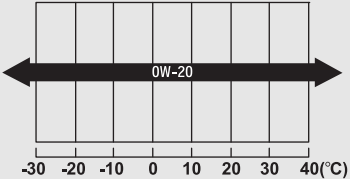
Originální motorový olej	Komerčně dostupný motorový olej
<ul style="list-style-type: none"> • Originální motorový olej Honda 	<ul style="list-style-type: none"> • ACEA C5
 <p style="text-align: center;">Teplota prostředí</p>	 <p style="text-align: center;">Teplota prostředí</p>

* 1: Složení napomáhající snížení spotřeby paliva.

Kontrola oleje

Hladinu motorového oleje doporučujeme kontrolovat při každém doplňování paliva. Vozidlo zaparkujte na vodorovné ploše.

Vypněte pohonný systém. Hladinu oleje můžete zkontrolovat i bez předchozího provozu motoru. Pokud byl motor v provozu, vyčkejte před kontrolou oleje přibližně tři minuty.

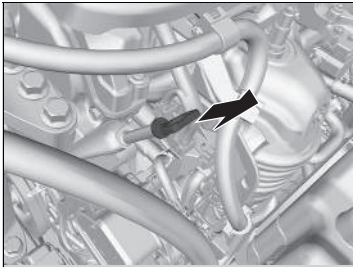

1. Vytáhněte měrku (oranžová).
2. Měrku otřete čistým kusem látky nebo papírovou utěrkou.
3. Měrku po celé délce zasuňte zpět do jejího otvoru.

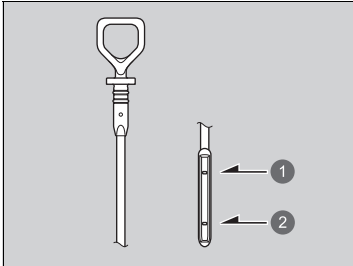

- 1 Horní značka
- 2 Dolní značka

4. Měrku znovu vytáhněte a zkontrolujte hladinu oleje. Hladina oleje musí být mezi horní a dolní značkou. Olej v případě potřeby dolijte.
5. Resetujte připomenutí kontroly hladiny oleje.
 - **Resetování připomenutí kontroly hladiny oleje** Str. 606

► Kontrola oleje

Je-li hladina oleje v blízkosti dolní značky nebo níže, olej pomalu dolijte, přičemž dejte pozor, abyste nepřelili.

Množství spotřebovaného oleje závisí na tom, jak se s vozidlem jezdí a na klimatických a silničních podmínkách. Spotřeba oleje může být až 1 litr na 1 000 km. Spotřeba bude vyšší u nového motoru.

Pokud vozidlo není vybaveno systémem připomenutí servisní prohlídky, měli byste po výměně oleje resetovat také připomenutí kontroly hladiny oleje.

► Resetování připomenutí kontroly hladiny oleje

Str. 606

Doplnění motorového oleje

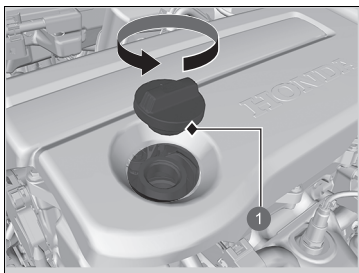

1 Uzávěr plnicího otvoru oleje

1. Odšroubujte a sejměte uzávěr plnicího otvoru motorového oleje.
2. Olej pomalu doplňte.
3. Našroubujte uzávěr plnicího otvoru motorového oleje a pevně jej utáhněte.
4. Vyčkejte tři minuty a olejovou měrkou znovu zkontrolujte motorový olej.
5. Resetujte připomenutí kontroly hladiny oleje.
 - **Resetování připomenutí kontroly hladiny oleje** Str. 606

►► Doplnění motorového oleje

POZNÁMKA

Motorový olej nedoplňujte nad horní značku. Přeplnění motorovým olejem může vést k jeho únikům a poškození motoru.

Pokud olej rozlijete, okamžitě jej setřete. Rozlitý olej může poškodit součásti v motorovém prostoru.

Použijte neutrální čisticí prostředek k odstranění oleje, pokud došlo k potřísnění krytu motoru. Nepoužívejte organická rozpouštědla, jako je čistič brzd.

Pokud vozidlo není vybaveno systémem připomenutí servisní prohlídky, měli byste po výměně oleje resetovat také připomenutí kontroly hladiny oleje.

- **Resetování připomenutí kontroly hladiny oleje**
Str. 606

Chladicí systém

Předepsaná chladicí kapalina: Nemrznoucí směs / chladicí kapalina Honda typu 2 pro všechna roční období

Tato chladicí kapalina je předem připravená z 50 % nemrznoucí směsí a 50 % vody. Nepřidávejte žádnou další nemrznoucí směs ani vodu.

Hladinu chladicí kapaliny motoru doporučujeme kontrolovat při každém doplňování paliva. Nejprve zkontrolujte rezervní nádrž. Je-li zcela prázdná, také zkontrolujte hladinu chladicí kapaliny v chladiči. Dolijte přiměřené množství chladicí kapaliny motoru.

Rezervní nádrž

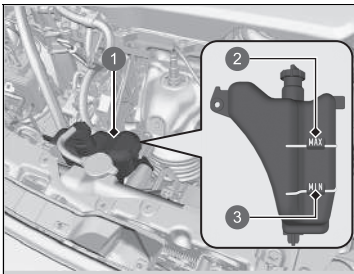

- 1 Rezervní nádrž
- 2 **MAX**
- 3 **MIN**

1. Ujistěte se, že motor a chladič jsou chladné.

2. Zkontrolujte množství chladicí kapaliny v rezervní nádrži.

► Je-li hladina chladicí kapaliny pod značkou **MIN**, dolijte předepsanou chladicí kapalinu, až hladina dosáhne ke značce **MAX**.

Chladicí systém

⚠ VÝSTRAHA

Odšroubování uzávěru chladiče horkého motoru může způsobit, že horká chladicí kapalina vystříkne a opaří vás.

Než uzávěr chladiče odšroubujete, vždy nechte motor a chladič vychladnout.

POZNÁMKA

Lze-li očekávat teploty soustavně pod $-30\text{ }^{\circ}\text{C}$, je třeba upravit směs chladicí kapaliny na vyšší koncentraci. Podrobné informace o vhodné směsi chladicí kapaliny získáte u dealera společnosti Honda.

Není-li k dispozici nemrznoucí směs / chladicí kapalina Honda, můžete jako dočasnou náhradu použít chladicí kapalinu bez silikátů od jiné renomované značky. Zkontrolujte, zda jde o vysoce kvalitní chladicí kapalinu doporučenou pro hliníkové motory. Nepřetržité používání chladicí kapaliny jiné značky než Honda by mohlo způsobit korozi a závadu nebo selhání chladicího systému. Chladicí systém co nejdříve nechte propláchnout nemrznoucí směsí/chladicí kapalinou Honda.

Do chladicího systému vozidla nepřidávejte inhibitory koroze ani jiné přísady. Nemusejí být kompatibilní s chladicí kapalinou nebo součástmi motoru.

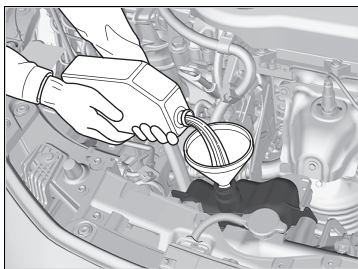

3. Prohlédněte chladicí systém, zda nedochází k únikům.

■ Chladič

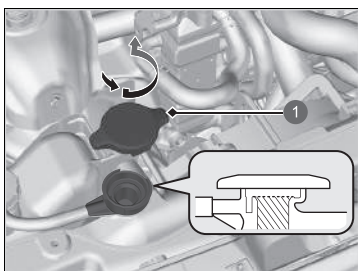

- 1 Uzávěr chladiče

1. **Ujistěte se, že motor a chladič jsou chladné.**
2. Uzávěrem chladiče otočte o 1/8 otáčky proti směru hodinových ručiček a uvolněte veškerý tlak v chladicím systému.
3. Na uzávěr zatlačte a otáčejte proti směru hodinových ručiček, abyste jej sejmuli.
4. Hladina chladicí kapaliny musí sahat po základnu plnicího hrdla. Je-li nízká, chladicí kapalinu dolijte.
5. Uzávěr chladiče nasadte zpět a úplně utáhněte.

► Chladič

POZNÁMKA

Kapalinu lijte pomalu a opatrně, abyste žádnou nerozlili. Rozlitou kapalinu okamžitě setřete, mohla by poškodit součásti v motorovém prostoru.

Uzávěr chladiče

Příklad



- Uzávěr nikdy neotevírejte v horkém stavu.
- Horká chladicí kapalina by vás mohla popálit.
- Přetlakový ventil se začíná otevírat při 108 kPa.

Kapalina převodovky

Předepsaná kapalina: **Honda HEVF-Type 1**

Nechte zkontrolovat u dealera hladinu kapaliny a v případě potřeby kapalinu vyměňte. Ohledně výměny kapaliny převodovky se řiďte termínem plánované údržby vašeho vozidla.

➤ **Plán údržby*** Str. 587

Nepokoušejte se zkontrolovat nebo vyměnit kapalinu v převodovce sami.

☒ Kapalina převodovky

POZNÁMKA

Kapalinu Honda HEVF-Type 1 nemíchejte s jinými kapalinami pro převodovky.

Použití jiné kapaliny převodovky než Honda HEVF-Type 1 může negativně ovlivnit chod a životnost převodovky a převodovku poškodit.

Na jakékoli poškození způsobené použitím kapaliny, která není ekvivalentem Honda HEVF-Type 1, se nevztahuje omezená záruka nového vozidla Honda.

Brzdová kapalina

Předepsaná kapalina: Brzdová kapalina DOT 3 nebo DOT 4

Kontrola brzdové kapaliny

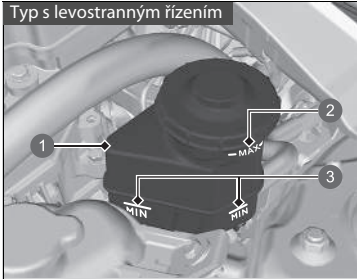

Hladina se musí pohybovat mezi značkami **MIN** a **MAX** na straně rezervní nádrže.

- ① Rezervní nádrž
- ② MAX
- ③ MIN

Brzdová kapalina

POZNÁMKA

Brzdová kapalina s označením DOT 5 není kompatibilní s brzdovým systémem vašeho vozidla a může způsobit jeho rozsáhlé poškození.

Doporučujeme používat originální výrobky.

Je-li hladina brzdové kapaliny na značce **MIN** nebo níže, nechte u dealera vozidlo co nejdříve prohlédnout, zda nedochází k úniku nebo zda nejsou opotřebované brzdové destičky.

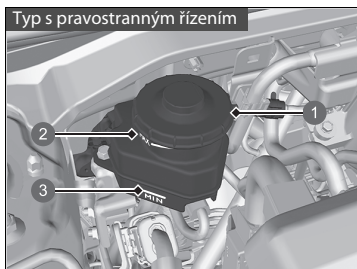

- ① Rezervní nádrž
- ② **MAX**
- ③ **MIN**

Doplňování kapaliny do ostřikovače čelního skla

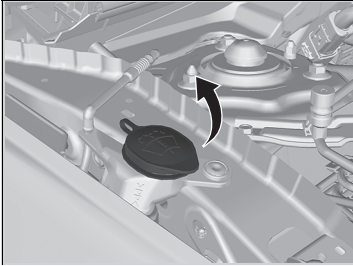

Otevřete uzávěr a zkontrolujte množství kapaliny do ostřikovače čelního skla.

Je-li hladina nízká, nádrž ostřikovačů dolijte.

Kapalinu do ostřikovačů lijte opatrně. Nádrž nepřelijte.

» Doplňování kapaliny do ostřikovače čelního skla

POZNÁMKA

Do nádrže ostřikovačů čelního skla nelijte nemrznoucí kapalinu ani roztok octa/vody.

Nemrznoucí kapalina může poškodit lak vozidla. Roztok octa/vody může poškodit čerpadlo ostřikovače čelního skla. Používejte pouze běžně prodávané kapaliny do ostřikovačů.

Vyhňte se dlouhodobému používání tvrdé vody, aby nedošlo k usazování vodního kamene.

Palivový filtr

Palivový filtr vyměňte dle doporučení týkajících se doby a vzdálenosti uvedených v plánu údržby.

Palivový filtr nechte vyměnit kvalifikovaným technikem. V případě, že se spoji palivových potrubí není zacházeno správně, může palivo unikat ven, a způsobit tak nebezpečí.

Resetování připomenutí kontroly hladiny oleje

Pokud jste zkontrolovali hladinu oleje, resetujte připomenutí kontroly hladiny oleje. Připomenutí kontroly hladiny oleje můžete resetovat pomocí informační/audio obrazovky.

➤ **Vlastní nastavení funkcí** Str. 348

►► Palivový filtr

Modely se systémem připomenutí servisní prohlídky

Palivový filtr je nutné měnit dle oznámení připomenutí servisní prohlídky.

Světlomety

Světlomety jsou typu LED. Sestavu nechte zkontrolovat a vyměnit u autorizovaného dealera Honda.

Přední mlhová světla *

Přední mlhová světla jsou typu LED. Sestavu nechte zkontrolovat a vyměnit u autorizovaného dealera Honda.

Přední směrová světla

Přední směrová světla jsou typu LED. Sestavu nechte zkontrolovat a vyměnit u autorizovaného dealera Honda.

Obrysová světla / světla pro denní svícení

Obrysová světla / světla pro denní svícení jsou typu LED. Sestavu nechte zkontrolovat a vyměnit u autorizovaného dealera Honda.

Aktivní přední světlomety *

Aktivní přední světlomety mají diody LED. Sestavu nechte zkontrolovat a vyměnit u autorizovaného dealera Honda.

Boční směrová světla / výstražná světla

Boční směrová světla vnějších zrcátek jsou typu LED. Sestavu nechte zkontrolovat a vyměnit u autorizovaného dealera Honda.

▣ Světlomety

Sklon světlometů je nastaven z výroby a není nutné jej seřizovat. Pokud však pravidelně převážíte v zavazadlovém prostoru těžké předměty nebo jezdíte s přívěsem, nechte sklon světlometů seřídít u dealera nebo v odborném servisu.

* Není k dispozici u všech modelů

Žárovky brzdových světel, koncových světel a zadních směrových světel

Při výměně použijte následující žárovky.

Brzdové světlo: LED
Koncová světla: LED
Zadní směrové světlo: 21 W (žlutá)

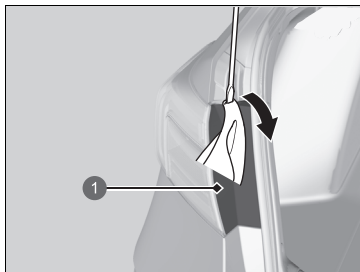

1 Kryt

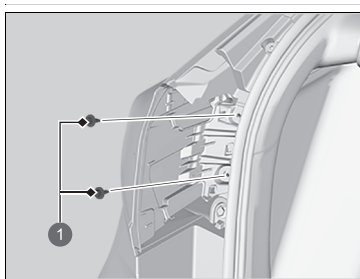

1 Šrouby

1. Pomocí plochého šroubováku vypačte okraj krytu a kryt sejměte.
 - Plochý šroubovák omotejte kusem látky, abyste předešli poškrábání.

2. Odšroubujte šrouby.

Žárovky brzdových světel, koncových světel a zadních směrových světel

Brzdová světla a koncová světla jsou typu LED. Sestavu nechte zkontrolovat a vyměnit u autorizovaného dealera Honda.

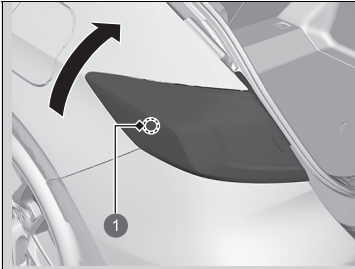

1 Spodní závlačka

3. Uchopte zespodu koncové světlo a otočením nahoru uvolněte spodní závlačku.

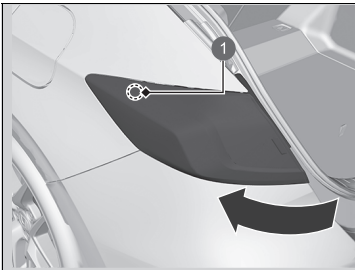

1 Horní závlačka

4. Otočením koncového světla směrem ven uvolněte horní závlačku.
5. Vytáhněte sestavu světla ze zadního sloupku.

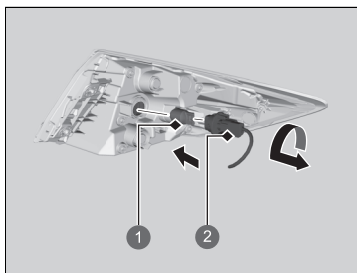

- 1 Žárovka
- 2 Objímka

6. Otáčejte objímkou doleva a vyjměte ji.
7. Vyjměte původní žárovku a nasadte novou žárovku.
8. Přiložte čepy na průchodky a zatlačte je až na doraz.

Žárovky koncových světel a světla zpátečky

Při výměně použijte následující žárovky.

Koncová světla: LED
Světlo zpátečky: 16 W

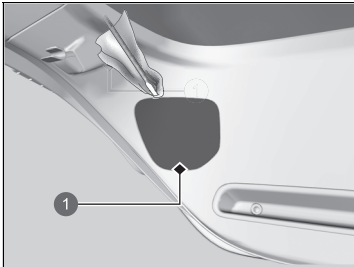

1 Kryt

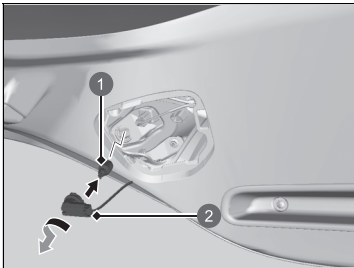

1 Žárovka
 2 Objímka

1. Páčením okraje světla pomocí plochého šroubováku uvolněte a sejměte kryt.
 ► Plochý šroubovák omotejte kusem látky, abyste předešli poškrábání.

2. Otáčejte objímkou doleva a vyjměte ji. Vyjměte původní žárovku.
3. Nasadte novou žárovku.

►► Žárovky koncových světel a světla zpátečky

Koncová světla jsou typu LED. Sestavu nechte zkontrolovat a vyměnit u autorizovaného dealera Honda.

Osvětlení zadní registrační značky

Osvětlení zadní registrační značky je typu LED. Sestavu nechte zkontrolovat a vyměnit u autorizovaného dealera Honda.

Třetí brzdové světlo

Třetí brzdové světlo je typu LED. Sestavu nechte zkontrolovat a vyměnit u autorizovaného dealera Honda.

Zadní mlhové světlo

Zadní mlhové světlo je typu LED. Sestavu nechte zkontrolovat a vyměnit u autorizovaného dealera Honda.

Žárovky ostatních světel

■ Žárovky osvětlení kosmetických zrcátek

Modely s měřicím přístrojem typu A

Při výměně použijte následující žárovky.

Světlo kosmetického zrcátka: 2 W

1. Pomocí plochého šroubováku vypačte okraj krytu a kryt sejměte.
 - Plochý šroubovák omotejte kusem látky, abyste předešli poškrábání.

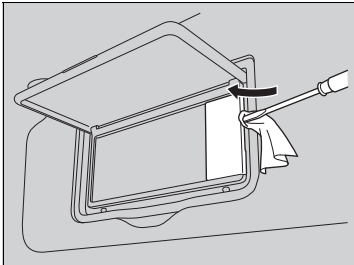

2. Vyjměte původní žárovku a nasadte novou žárovku.

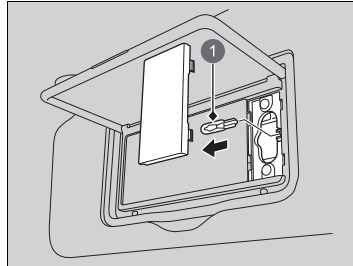

1 Žárovka

Modely s měřicím přístrojem typu B

Při výměně použijte následující žárovky.

Světlo kosmetického zrcátka: 2 W

1. Pomocí plochého šroubováku vypačte okraj krytu a kryt sejměte.
 - Plochý šroubovák omotejte kusem látky, abyste předešli poškrábání.

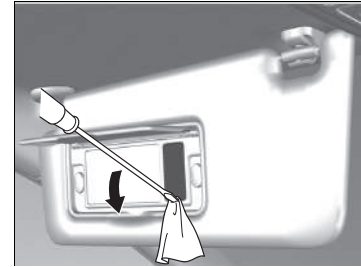

2. Vyjměte původní žárovku a nasadte novou žárovku.

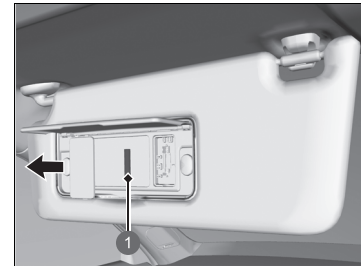

1 Žárovka

■ Žárovka světla zavazadlového prostoru

Při výměně použijte následující žárovku.

Světlo zavazadlového prostoru: 5 W

1. Pomocí plochého šroubováku vypačte okraj krytu a kryt sejměte.
► Plochý šroubovák omotejte kusem látky, abyste předešli poškrábání.

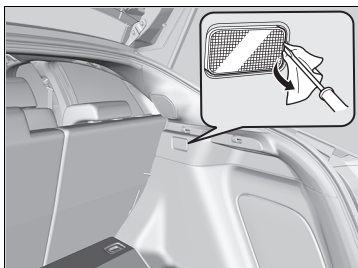

2. Vyjměte původní žárovku a nasadte novou žárovku.

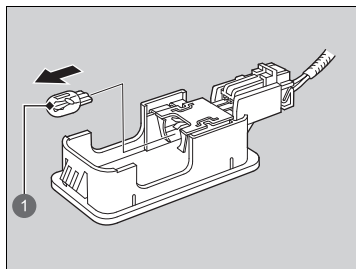

- 1 Žárovka

Kontrola lišt stěračů

Pokud se zhorší stav gumové části lišty stěračů, bude zanechávat pruhy nesetřeného skla, vydávat hluk a tvrdé povrchy lišty mohou sklo poškrábat.

Výměna gumové části lišty předního stěrače

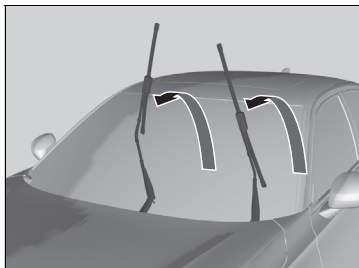
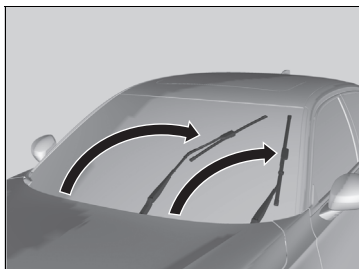

1. Nastavte režim napájení na ZAPNUTO, poté na VOZIDLO VYPNUTO.
2. Do 10 sekund po přepnutí režimu napájení na VOZIDLO VYPNUTO podržte spínač stěračů déle než dvě sekundy v poloze **MIST**.
 - ▶ Obě ramena stěračů jsou nyní v poloze pro údržbu, jak ukazuje obrázek.
3. Zdvihněte obě ramena stěračů.

▣ Výměna gumové části lišty předního stěrače

POZNÁMKA

Dávejte pozor, abyste rameno stěrače nepustili na čelní sklo, hrozí poškození stěrače anebo čelního skla.

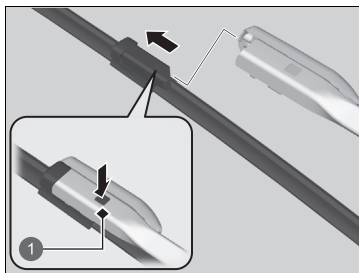

1 Výčňelek

4. Stiskněte pojistný výčňelek, poté sejměte lištu stěrače z ramena stěrače.
5. Nasadte novou lištu stěrače na rameno stěrače, dokud nezacvakne na místo.
6. Spusťte obě ramena stěračů dolů.
7. Nastavte režim napájení do polohy ZAPNUTO, poté jednou nastavte spínač stěračů do polohy **MIST**.
 - Ramena stěračů se vrátí do standardní polohy.

Výměna lišty zadního stěrače

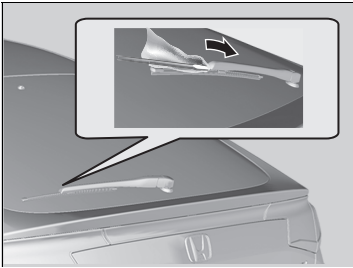

1. Přidržte rameno stěrače.
2. Zasunutím plochého šroubováku do drážky v rameni stěrače odstraňte lištu stěrače.
 - Plochý šroubovák omotejte kusem látky, abyste předešli poškrábání.
3. Nasadte novou lištu stěrače a vraťte rameno stěrače zpět.

Kontrola pneumatik

Pro bezpečný provoz vašeho vozidla musí být pneumatiky správného typu a rozměru, v dobrém stavu, s adekvátním běhounem a správně nahuštěné.

■ Pokyny pro huštění

Správně nahuštěné pneumatiky zajišťují nejlepší kombinaci jízdních vlastností, životnosti běhounu a pohodlí. Předepsaný tlak je uveden na štítku na sloupku dveří řidiče.

Podhuštěné pneumatiky se opotřebovávají nerovnoměrně, negativně ovlivňují spotřebu paliva a hrozí u nich vyšší riziko závad z důvodu přehřátí.

Přehuštěné pneumatiky způsobují nepohodlnou jízdu vozidlem, jsou náchylnější k poškození a nerovnoměrně se opotřebovávají.

Každý den před jízdou prohlédněte každou pneumatiku. Pokud některá vypadá nižší než ostatní, zkontrolujte tlak tlakoměrem.

Nejméně jednou měsíčně nebo před dlouhými jízdami tlakoměrem změřte tlak ve všech pneumatikách, včetně rezervního kola*. Dokonce i v pneumatikách v dobrém stavu se může snížit tlak o 10–20 kPa za měsíc.

■ Pokyny pro prohlídku

Při každé kontrole nahuštění zkontrolujte také pneumatiky a dřívky ventilů.

Hledejte:

- Výdutě nebo prohlubně na straně nebo v běhounu. Pneumatiky vyměňte, naleznete-li jakékoli řezy, odštěpky nebo praskliny na straně pneumatiky. Vidíte-li tkaninu nebo drát, vyměňte ji.
- Odstraňte všechna cizí tělesa a hledejte, zda nedochází k úniku vzduchu.
- Nerovnoměrné opotřebení běhounu. U dealera nechte zkontrolovat geometrii kol.
- Nadměrné opotřebení běhounu.
 - **Indikátory opotřebení** Str. 619
- Praskliny nebo jiné poškození okolo dřívku ventilu.

☒ Kontrola pneumatik

⚠ VÝSTRAHA

Pokud budete používat nadměrně opotřebené nebo nesprávně nahuštěné pneumatiky, může to způsobit nehodu, při které se můžete vážně zranit nebo zemřít.

Dodržujte pokyny pro huštění a údržbu pneumatik uvedené v příručce uživatele.

Tlak v pneumatikách měřte za studena. To znamená, že vozidlo musí stát alespoň tři hodiny nebo mít za sebou jízdu dlouhou maximálně 1,6 km. Je-li to zapotřebí, upravte huštěním tlak na předepsanou hodnotu.

Pokud kontrolujete tlak v zahřátých pneumatikách, může dosahovat hodnoty o 30–40 kPa vyšší než při kontrole u studených pneumatik.

Při každé změně tlaku v pneumatikách je nutné provést kalibraci systému sledování tlaku v pneumatikách.

➤ **Systém sledování tlaku v pneumatikách** Str. 457

Pneumatiky nechte zkontrolovat u dealera, pokud za jízdy cítíte neustálé vibrace. Nové pneumatiky a veškeré demontované a opět namontované pneumatiky je nutné správně vyvážit.

Indikátory opotřebení

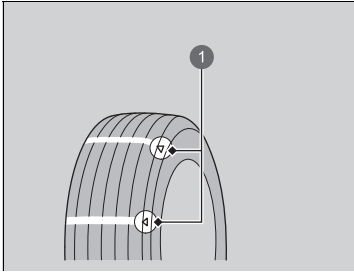

- 1 Příklad značky indikátoru opotřebení

Hloubka drážky, kde se indikátor opotřebení nachází, je přibližně o 1,6 mm menší než kdekoli jinde na pneumatice. Pokud došlo k opotřebení běhounu natolik, že dojde k odhalení indikátoru, pneumatiku vyměňte.

Opotřeбенé pneumatiky mají na mokřých vozovkách nízkou přilnavost.

Životnost pneumatik

Životnost pneumatik závisí na mnoha faktorech, včetně stylu řízení, stavu silnic, naložení vozidla, tlaku nahuštění, historie údržby, rychlosti a stavu prostředí (dokonce i když pneumatiky nejsou používány).

Kromě pravidelných prohlídek a údržby tlaku nahuštění je doporučeno, abyste prováděli každoroční prohlídku pneumatik starších pěti let. Všechny pneumatiky je po 10 letech od data výroby nutné vyřadit z provozu bez ohledu na stav jejich opotřebení.

Výměna pneumatiky a kola

Pneumatiky vyměňujte za radiální se stejným rozměrem, rozsahem zátěže, rychlostní kategorií a maximálním jmenovitým tlakem za studena (viz boční stěna pneumatiky). Použití pneumatik různých rozměrů nebo konstrukce může způsobit, že některé systémy jako ABS a VSA (stabilizační systém vozidla) nebudou fungovat správně.

Pneumatiky nejlépe vyměňte všechny najednou. Není-li to možné, vyměňte přední nebo zadní pneumatiky jako pár.

Ujistěte se, že technické údaje kola se shodují s technickými údaji původních kol.

► Výměna pneumatiky a kola

VÝSTRAHA

Montáž nevhodných pneumatik může ovlivnit jízdní vlastnosti a stabilitu vašeho vozidla. To může způsobit nehodu, při které se můžete vážně zranit nebo zemřít.

Vždy používejte rozměr a typ pneumatik doporučený na informačním štítku pneumatik ve vašem vozidle.

Záměna pneumatik

Záměna pneumatik podle plánu údržby pomáhá mnohem rovnoměrněji rozdělovat opotřebení a prodloužit životnost pneumatik.

■ Pneumatiky bez označení otáčení

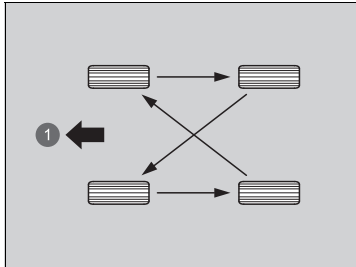

Pneumatiky zaměňte podle obrázku.

1 Přední

■ Pneumatiky s označením otáčení

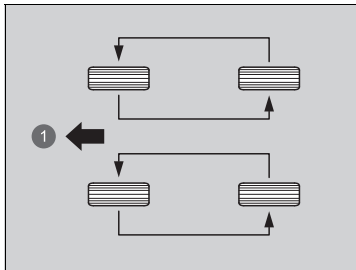

Pneumatiky zaměňte podle obrázku.

1 Přední

► Záměna pneumatik

Pneumatiky se směrovým běhounem zaměňujte pouze zepředu dozadu (ne z jedné strany na opačnou). Montáž směrových pneumatik provádějte pouze s indikátorem otáčení směrem vpřed, viz níže.

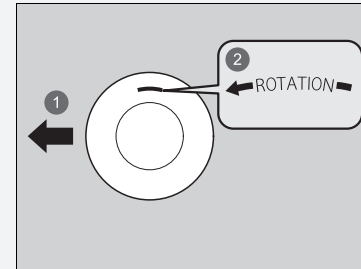

1 Přední

2 Označení otáčení

Při záměně pneumatik nezapomeňte zkontrolovat tlak vzduchu.

Při každé změně tlaku v pneumatikách je nutné provést kalibraci systému sledování tlaku v pneumatikách.

► **Systém sledování tlaku v pneumatikách** Str. 457

Zařízení pro udržení trakce na sněhu

Pokud jezdíte po zasnežených nebo zmrzlých silnicích, namontujte zimní pneumatiky nebo sněhové řetězy, snižte rychlost a za jízdy udržujte od vozidel dostatečnou vzdálenost.

Při točení volantem nebo brzdění buďte obzvláště opatrní, abyste předešli smyku.

Sněhové řetězy, zimní pneumatiky nebo celoroční pneumatiky použijte, je-li to zapotřebí, nebo pokud to vyžaduje zákon.

Při montáži se řiďte následujícími pokyny.

Zimní pneumatiky:

- Zvolte stejný rozměr a rozsah zatížení jako u původních pneumatik.
- Pneumatiky namontujte na všechna čtyři kola.

► Zařízení pro udržení trakce na sněhu

VÝSTRAHA

Používání špatných řetězů nebo nesprávná montáž řetězů může poškodit brzdová potrubí a způsobit nehodu, při které se můžete vážně zranit nebo zemřít.

Dodržujte všechny pokyny týkající se výběru a použití sněhových řetězů uvedené v této uživatelské příručce.

POZNÁMKA

Zařízení pro udržení trakce, která mají nesprávný rozměr nebo jsou nesprávně namontována, mohou poškodit brzdové potrubí, zavěšení kol, karoserii a kola vozidla. Pokud narážejí do jakékoli části vozidla, zastavte.

Podle právních předpisů EU týkajících se pneumatik je při použití zimních pneumatik nutné do zorného pole řidiče zřetelně připevnit nálepku s maximální rychlostí zimních pneumatik v případě, že maximální rychlost vozidla je vyšší než maximální přípustná rychlost zimních pneumatik. Nálepku obdržíte u vašeho prodejce pneumatik. Máte-li jakékoli dotazy, poraďte se s dealerem.

Při montáži sněhových řetězů se řiďte pokyny výrobce týkajícími se provozních limitů vozidla.

Sněhové řetězy:

- Před zakoupením jakéhokoli typu řetězů pro vozidlo se poradte s dealerem.
- Namontujte je pouze na přední pneumatiky.
- Jelikož má vaše vozidlo omezenou světlu výšku pneumatik, důrazně doporučujeme použít sněhové řetězy uvedené níže:

Rozměr původní pneumatiky*1	Typ řetězu
215/50R17 95W	RUD-matic CLASSIC 48489
235/40ZR18 95Y	Auto Trac 0154705

* 1: Rozměr původní pneumatiky je uveden na informačním štítku pneumatik na sloupku řidiče.

- Při montáži se řiďte pokyny výrobce. Při montáži je co nejvíce utáhněte.
- Zkontrolujte, zda řetězy nejsou ve styku s brzdovým potrubím nebo zavěšením kol.
- Jeďte pomalu.

► Zařízení pro udržení trakce na sněhu

Sněhové řetězy použijte pouze v nouzi nebo jsou-li pro průjezd určitou oblastí vyžadovány zákonem.

Při jízdě se sněhovými řetězy na sněhu nebo ledu dbejte zvýšené opatrnosti. Mohou mít méně předvídatelné jízdní vlastnosti než dobré zimní pneumatiky bez řetězů.

Je-li vaše vozidlo vybaveno letními pneumatikami, buďte opatrní: pneumatiky nejsou určeny pro provoz v zimním období. Více informací vám sdělí dealer.

Kontrola 12V akumulátoru

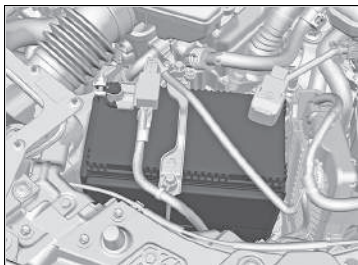

Stav akumulátoru je monitorován snímačem na záporném pólu. Dojde-li k problému s tímto senzorem, zobrazí se v informačním rozhraní řidiče příslušné hlášení. Pokud k tomu dojde, nechte vozidlo zkontrolovat u dealera.

Každý měsíc zkontrolujte vývody akumulátoru, zda nejsou zkorodované.

Pokud dojde k odpojení nebo vybití akumulátoru vašeho vozidla:

- Audiosystém je vyřazen z provozu.
➔ **Reaktivace audiosystému** Str. 287
 - Hodiny se vynulují.
➔ **Hodiny** Str. 194
- Typ s pravostranným řízením
- Je nutno resetovat systém imobilizéru.
➔ **Kontrolka systému imobilizéru** Str. 125

12V akumulátor

⚠ VÝSTRAHA

Akumulátor při normálním provozu vypouští výbušný plynný vodík.

Jiskra nebo otevřený plamen mohou způsobit výbuch akumulátoru, který je silný natolik, aby vás zabil nebo vážně zranil.

K akumulátoru se nepřibližujte se zdroji jisker, otevřeným ohněm a zapálenými kuřáckými materiály.

Při provádění jakékoli údržby akumulátoru noste ochranný oděv a obličejový štít.

⚠ VÝSTRAHA

Akumulátor obsahuje kyselinu sírovou (elektrolyt), která je vysoce žíravá a jedovatá.

Pokud se vám elektrolyt dostane do očí nebo na kůži, může způsobit vážné popáleniny. Při práci s akumulátorem nebo v jeho blízkosti noste pomůcky na ochranu očí a ochranný oděv.

Polknutí elektrolytu může způsobit smrtelnou otravu, pokud okamžitě nepodniknete nápravnou akci.

UDRŽUJTE MIMO DOSAH DĚTÍ

Nabíjení 12V akumulátoru

Vždy odpojte oba kabely, abyste předešli poškození elektrické instalace vašeho vozidla.
Vždy nejprve odpojte záporný (-) kabel a připojte jej jako poslední.

12V akumulátor

Nouzové postupy

Oči: Vyplechujte vodou ze sklenice nebo jiné nádoby po dobu nejméně 15 minut. (Voda pod tlakem by mohla oko poranit.) Ihned přivolejte lékaře.

Pokožka: Svlékněte kontaminované šatstvo. Pokožku opláchněte velkým množstvím vody. Ihned přivolejte lékaře.

Polknutí: Vypijte vodu nebo mléko. Ihned přivolejte lékaře.

Pokud objevíte korozi, vývody akumulátoru očistěte roztokem prášku do pečiva a vody. Očistěte vývody vlhkým ručníkem. Osušte akumulátor kusem látky/ utěrkou. Na koncovky naneste vrstvu maziva, abyste do budoucna zabránili korozi.

Při výměně musí mít nový akumulátor stejné technické parametry.

Více informací žádejte u dealera.

Po opětovném připojení 12V akumulátoru a přepnutí režimu napájení do polohy ZAPNUTO se mohou rozsvítit kontrolky adaptivního tempomatu (ACC) s asistentem pro jízdu v kolonách (LSF), stabilizačního systému vozidla (VSA), vypnutí stabilizačního systému vozidla (VSA) **OFF***, bezpečnostní podpory, systému pro zmírnění následků nehody, systému pro zmírnění rizika vyjetí z komunikace a nízkého tlaku v pneumatikách / systému sledování tlaku v pneumatikách.

Jedte krátce rychlostí vyšší než 20 km/h. Všechny kontrolky musí zhasnout. Pokud kontrolka nezhasne, nechte vozidlo prohlédnout u dealera.

* Není k dispozici u všech modelů

Modely pro Evropu a Turecko

Výměna 12V akumulátoru

Při demontáži a výměně 12V akumulátoru vždy dodržujte bezpečnostní pokyny pro údržbu a výstrahy pro kontrolu akumulátoru, abyste předešli možným nebezpečím.

➤ **Bezpečnost při provádění údržby** Str. 577

➤ **Kontrola 12V akumulátoru** Str. 624

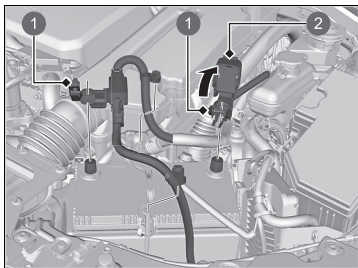

1 Matice

2 Kryt

1. Přepněte režim napájení na VOZIDLO VYPNUTO. Otevřete kapotu.
2. Uvolněte matici na záporném kabelu akumulátoru, poté kabel odpojte od záporného pólu (-).
3. Otevřete kryt kladného vývodu akumulátoru. Uvolněte matici na kladném kabelu akumulátoru, poté kabel odpojte od kladného pólu (+).

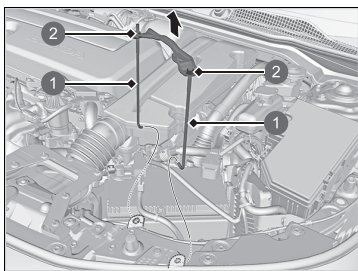

1 Podpěra

2 Matice

4. Klíčem uvolněte matici na obou stranách konzoly akumulátoru.
5. Spodní konce podpěr akumulátoru vytáhněte z otvoru na základně akumulátoru a demontujte kombinaci konzoly a podpěr akumulátoru.

» Výměna 12V akumulátoru

POZNÁMKA

Nesprávně zlikvidovaný akumulátor může poškodit životní prostředí a zdraví lidí. Vždy si ověřte místní předpisy týkající se likvidace akumulátoru.

Tento symbol na akumulátoru znamená, že tento výrobek nesmí být likvidován jako domácí odpad.



Při montáži akumulátoru postupujte opačně.

Vždy nejprve odpojte záporný (-) kabel a připojte ho jako poslední.

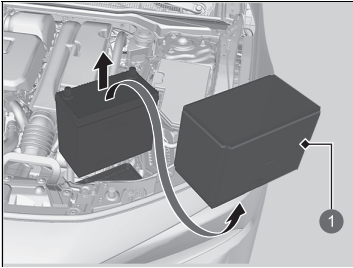

1 Kryt akumulátoru

6. Sejměte kryt akumulátoru.
7. Akumulátor opatrně vytáhněte.

Štítek akumulátoru



Štítek akumulátoru

NEBEZPEČÍ

- K akumulátoru se nepřibližujte s plameny a zdroji jisker. Akumulátor vytváří výbušný plyn, který může způsobit výbuch.
- Při manipulaci s akumulátorem používejte ochranu očí a gumové rukavice, aby se zamezilo riziku těžkých popálenin nebo ztráty zraku způsobených kontaktem s elektrolytem akumulátoru.
- Nedovolte dětem, aby za žádných okolností manipulovaly s akumulátorem. Zajistěte, že každá osoba manipulující s akumulátorem, byla řádně seznámena s riziky a správnými postupy při manipulaci.
- S elektrolytem akumulátoru zacházejte s nejvyšší opatrností, protože obsahuje zředěnou kyselinu sírovou. Pokud se elektrolyt dostane do očí nebo na kůži, může způsobit popáleniny nebo ztrátu zraku.
- Před manipulací s akumulátorem si pozorně přečtěte tento návod. V opačném případě může dojít ke zranění osob nebo poškození vozidla.
- Nepoužívejte akumulátor, pokud je hladina elektrolytu na doporučené úrovni nebo pod ní. Použití akumulátoru s nízkou hladinou elektrolytu může vést k jeho explozi a následně k vážnému zranění osob.

Výměna baterie v dálkovém ovladači

Pokud se po stisknutí některého tlačítka nerozsvítí kontrolka, baterii vyměňte.

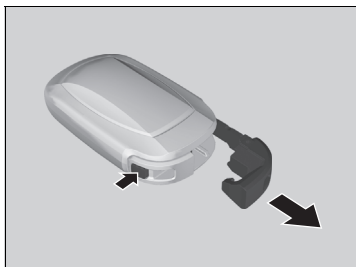

Typ baterie: CR2032

1. Vytáhněte zabudovaný klíč.
 - ▶ Rukojeť klíče omotejte kusem látky, abyste předešli poškrábání bezklíčového dálkového ovládání.
 - ▶ Sejměte jej opatrně, abyste neztratili tlačítka.
2. Opatrným páčením rukojetí klíče za drážku sejměte horní polovinu krytu.



» Výměna baterie v dálkovém ovladači

⚠ ⚠ VÝSTRAHA

NEBEZPEČÍ POLEPTÁNÍ CHEMIKÁLIÍ

Baterie napájející vysílač dálkového ovládání může při spolknutí způsobit vážné vnitřní poleptání a může skončit až smrtí. Nové a použité baterie uchovávejte mimo dosah dětí.

Máte-li podezření, že dítě spolkló baterii, okamžitě vyhledejte lékařskou pomoc.

POZOR: Při nesprávné výměně baterie hrozí nebezpečí výbuchu. Nahrďte ji pouze stejným nebo ekvivalentním typem.

POZOR: Nevystavujte baterii nadměrnému teplu, například slunečnímu záření, ohni apod., které může způsobit výbuch nebo únik hořlavé kapaliny nebo plynu během používání, skladování nebo přepravy.

POZOR: Baterii nelikvidujte vhozením do ohně či horké pece, ani rozdrcením nebo rozřezáním, neboť by mohlo dojít k výbuchu.

POZOR: Nevystavujte baterii extrémně nízkému tlaku vzduchu ve vysokých nadmořských výškách, který by mohl způsobit výbuch nebo únik hořlavé kapaliny nebo plynu.

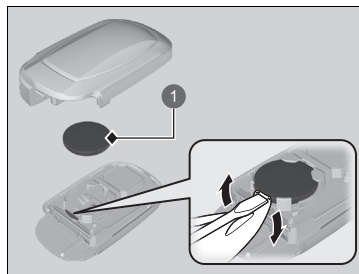

1 Baterie

3. Páčením za hranu pomocí plochého šroubováku vyjměte baterii. Přesvědčte se, že jste při výměně baterie zachovali správnou polaritu.

► Plochý šroubovák omotejte kusem látky, abyste předešli poškrábání bezklíčového dálkového ovládání.

► Výměna baterie v dálkovém ovladači

Symbol výstrahy se nachází vedle knoflíkové baterie*.

POZNÁMKA

Nesprávně zlikvidovaná baterie může poškodit životní prostředí. Vždy si ověřte místní předpisy týkající se likvidace akumulátoru.

Modely pro Evropu a Turecko

Tento symbol na akumulátoru znamená, že tento výrobek nesmí být likvidován jako domácí odpad.



Náhradní baterie jsou běžně v prodeji nebo jsou k dostání u dealera.

Klimatizace

Servis automatické klimatizace smí provádět pouze kvalifikovaný technik, aby byl zajištěn její řádný a bezpečný provoz.

Nikdy neopravujte nebo nevyměňujte výparník (chladicí spirálu) s využitím kusu vymontovaného z ojetého vozidla nebo vozidla z vrakoviště.

Klimatizace

POZNÁMKA

Chladivo uvolněné do ovzduší může poškodit životní prostředí.

Chcete-li předejít uvolnění chladiva do ovzduší, nikdy nevyměňujte výparník za kus vymontovaný z ojetého vozidla nebo vozidla z vrakoviště.

Chladivo v systému klimatizace vozidla je hořlavé a může se vznítit během provádění servisu v případě, že nejsou dodržovány správné postupy.

Štítek klimatizace je umístěn pod kapotou:

➤ **Bezpečnostní štítky** Str. 110

➤ **Technická data** Str. 698



⚠ : Pozor

🔥 : Hořlavé chladivo

👷 : Servis smí provádět jen kvalifikovaný technik

⚙ : Systém klimatizace

Prachový a pylový filtr

■ Kdy vyměnit prachový a pylový filtr

Prachový a pylový filtr vyměňte dle doporučeného harmonogramu údržby vašeho vozidla. Doporučuje se filtr vyměnit i dříve, pokud je vozidlo používáno v prašném prostředí.

► **Plán údržby*** Str. 587

■ Jak vyměnit prachový a pylový filtr

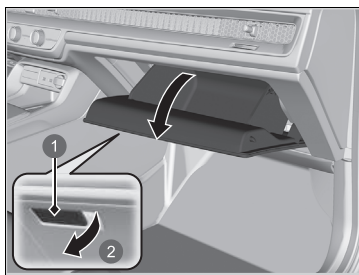

1. Otevřete odkládací schránku.

- 1 Rukojeť
- 2 Zatáhněte

►► Prachový a pylový filtr

Pokud se proud vzduchu ze systému automatické klimatizace výrazně sníží a okna se snadno zamlží, pravděpodobně bude nutné filtr vyměnit.

Prachový a pylový filtr zachycuje pyl, prach a ostatní drobné částice ve vzduchu.

Nejste-li si jisti, jak prachový a pylový filtr vyměnit, nechte jej vyměnit u dealera.

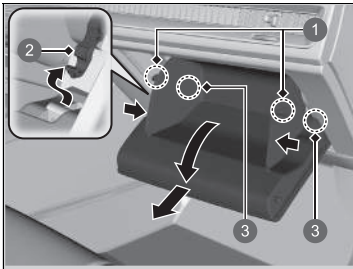

2. Stisknutím zářky na straně odkládací schránky u řidiče ji od odkládací schránky oddělte.
3. Zatlacením na panely po obou stranách vsaďte dva výčnělky.
4. Odkládací schránku odsuňte, aby nepřekážela.
5. Odstraňte odkládací schránku vytažením háčků.

- 1 Výčnělky
- 2 Zarážka
- 3 Háčky

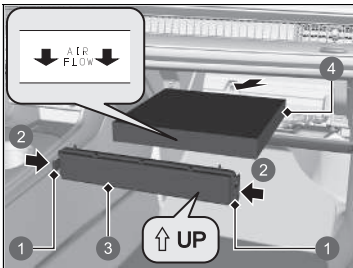

6. Zatláče na výčnělky v rozích krytu pouzdra filtru a vyjměte jej.
7. Z pouzdra vyjměte filtr.
8. Do pouzdra vložte nový filtr.
 - Stranu označenou šipkou **AIR FLOW** nasměrujte dolů.

- 1 Výčnělky
- 2 Stiskněte
- 3 Kryt
- 4 Prachový a pylový filtr

Péče o interiér

K odstranění prachu před použitím utěrky použijte vysavač.

K odstraňování nečistot použijte utěrku namočenou v roztoku jemného saponátu a teplé vody. K odstranění zbytků saponátu použijte čistou utěrku.

Čištění bezpečnostních pásů

K čištění bezpečnostních pásů použijte jemný kartáč s roztokem jemného mýdla a teplé vody. Pásky nechte uschnout na vzduchu. Čistou utěrkou otřete otvory ukotvení bezpečnostních pásů.

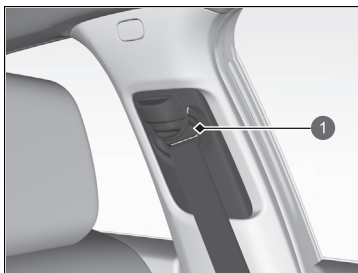

1 Otvor

» Péče o interiér

Uvnitř vozidla nerozlévejte žádné tekutiny. Elektrická zařízení a systémy se mohou porouchat, pokud na ně vylijete tekutiny.

Na elektrická zařízení, jako je audiosystém a spínače, nepoužívejte spreje na bázi silikonu. Mohli byste způsobit poruchu prvků nebo požár uvnitř vozidla. Pokud byl sprej na bázi silikonu na elektrická zařízení nedopatřením použit, poraďte se s dealerem.

V závislosti na jejich složení mohou chemikálie a tekuté aromatické přípravky způsobit odbarvení, zvrásnění a popraskání dílů na bázi plastů a textilií. Nepoužívejte alkalická rozpouštědla ani organická rozpouštědla, jako jsou benzen nebo benzín.

Po použití chemikálií je jemně setřete pomocí suché utěrky.

Nevyprané použité utěrky nepokládejte na díly na bázi plastů nebo textilií na delší dobu.

Dbejte opatrnosti, abyste nerozlili tekutý osvěžovač vzduchu.

■ Čištění oken

Setřete je s použitím čisticího přípravku na sklo.

■ Údržba pravé kůže*

Při čištění kůže postupujte takto:

1. Nejprve odstraňte nečistoty a prach pomocí vysavače nebo měkké suché utěrky.
2. Kozžené potahy čistíte měkkou utěrkou namočenou v roztoku 90 % vody a 10 % neutrálního mýdla.
3. Otřete veškeré zbytky mýdla pomocí čisté suché utěrky.
4. Otřete zbytky vody a nechte kůži volně uschnout ve stínu.

▣ Čištění oken

Na vnitřní plochu skla zadního okna jsou namontovány vodiče.

Měkkou utěrkou stírejte okno ve stejném směru, kterým vedou vodiče, abyste je nepoškodili.

Dejte pozor, abyste kryt přední kamery se širokým úhlem záběru a snímače deště/světla nepolili žádnou kapalinou, např. vodou nebo čisticím prostředkem na sklo.

▣ Údržba pravé kůže*

Nečistoty a prach je nutno co nejdříve očistit nebo setřít. Rozlitá kapalina by se mohla vsáknout do kůže a způsobit skvrny. Nečistoty nebo prach mohou způsobit oděr kůže. Dále mějte na paměti, že některé oděvy tmavých barev mohou při otírání o kožené sedadla způsobovat blednutí barev nebo vznik skvrn.

* Není k dispozici u všech modelů

Péče o exteriér

Po jízdě z karoserie vozidla odstraňte prach. Pravidelně kontrolujte, zda nedošlo k poškrábání lakovaných ploch. Škrábanec na lakované ploše může vést ke korozi karoserie. Pokud naleznete škrábanec, neprodleně jej opravte.

Mytí vozidla

Vozidlo myjte pravidelně. Mytí provádějte častěji, pokud jezdíte v těchto podmínkách:

- Pokud jezdíte na silnicích posypaných solí.
- Pokud jezdíte v pobřežních oblastech.
- Pokud se na lakované plochy nalepí asphalt, saze, ptačí trus, hmyz nebo stromová míza.

Mytí vozidla

Nestříkejte vodu do kanálů sání vzduchu. Mohlo by to způsobit poruchu.

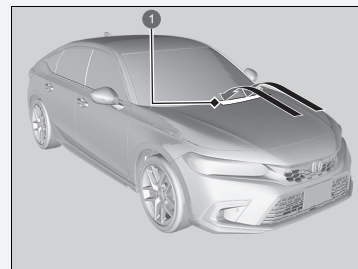

1 Kanály sání vzduchu

Při mytí vozidla zamkněte dveře. Nestříkejte vodu přímo na dvířka plnicího otvoru nádrže. Voda pod vysokým tlakem může způsobit jejich otevření.

Pokud potřebujete zvednout ramena stěračů, nastavte je nejprve do polohy pro údržbu.

🔧 Výměna gumové části lišty předního stěrače

Str. 615

Používání automatizované myčky aut

- Dodržujte pokyny uvedené pro automatizovanou myčku aut.
- Sklopte vnější zrcátka.
- U modelů vybavených automatickými stěrači s přerušovaným chodem stěrače vypněte.

Použití vysokotlakých mycích zařízení

- Mezi čistící tryskou a karoserií vozidla udržujte dostatečnou vzdálenost.
- Zvláštní opatrnosti dbejte okolo oken. Pokud budete stát příliš blízko, může voda vniknout do interiéru vozidla.
- Vodu s vysokým tlakem nestříkejte přímo do motorového prostoru. Použijte místo toho vodu s nízkým tlakem a jemný čistící prostředek.
- Nestříkejte vodu přímo na kameru ani její okolí. Voda může proniknout do objektivu a způsobit poruchu kamery.

Voskování

Dostatečná vrstva vosku na automobilové karoserii pomáhá chránit lak vašeho vozidla před povětrnostními vlivy. Vosk se působením času a povětrnostních vlivů na lak vozidla ztratí, proto jej v případě potřeby naneste znovu.

Údržba nárazníků a jiných dílů potažených plastem

Pokud se benzín, olej, chladicí kapalina motoru nebo elektrolyt akumulátoru dostane do styku s lakovanými díly, mohou na nich vzniknout skvrny nebo se vrstva laku může sloupnout. Neprodleně je setřete pomocí měkké utěrky namočené v čisté vodě.

» Používání automatizované myčky aut

V případě, že vozidlo projíždí automatickou myčkou, zkontrolujte, že je převodovka v poloze **N**.

➤ **Chcete-li, aby převodovka zůstala v poloze **N** (režim mytí vozidla)** Str. 423

» Voskování

POZNÁMKA

Chemická rozpouštědla a silné čistící přípravky mohou poškodit lak, kovy a plasty na vašem vozidle. Rozlitou kapalinu okamžitě setřete.

» Údržba nárazníků a jiných dílů potažených plastem

Pokud chcete opravovat lakované plochy dílů na bázi plastu, poraďte se s dealerem ohledně vhodného krycího materiálu.

■ Čištění oken

Setřete je s použitím čisticího přípravku na sklo.

■ Údržba hliníkových kol

Hliník je náchylný na poškození způsobené solí a jiným znečištěním ze silnice. Je-li třeba, otřete nečistoty co nejdříve houbou a slabým saponátem. Nepoužívejte tuhý kartáč ani agresivní chemikálie (to platí i pro některé běžně dostupné čističe disků). Mohlo by dojít k poškození ochranné povrchové vrstvy na litých hliníkových ráfcích a následkem k jejich korozi. U některých typů povrchové vrstvy může také dojít ke ztrátě lesku nebo mohou vypadat jako odřené. Otřete vodu z disků suchou utěrkou, aby na nich nezůstaly skvrny.

■ Zamřžené kryty vnějších světel

Vnitřní kryty vnějších světel (světlometry, brzdová světla atd.) se po jízdě v dešti nebo průjezdu myčkou mohou dočasně zamřžit. Může také dojít k orosení vnitřní strany krytů, pokud je výrazný rozdíl mezi teplotou uvnitř krytu a v okolí (podobné jako zamřžování oken vozidla při dešti). Tyto jevy jsou přirozené procesy, nejedná se o konstrukční vady vnějších světel.

Konstrukční vlastnosti krytu mohou mít za následek vznik vlhkosti na povrchu rámu krytu světla. Ani v tomto případě se nejedná o závadu.

Pokud však zaznamenáte hromadění velkého množství vody nebo velké kapky vody uvnitř krytů, nechte vozidlo zkontrolovat u dealera.

Příslušenství

Při montáži příslušenství dodržujte následující pokyny:

- Na čelní sklo nemontujte žádná příslušenství. Mohla by zablokovat váš výhled a prodloužit vaši reakci na jízdní podmínky.
- Neinstalujte žádné příslušenství přes oblasti označené SRS Airbag, na boky nebo opěradla předních sedadel, na boky zadních sedadel, na přední nebo boční sloupky nebo v blízkosti bočních oken.

Příslušenství instalované do těchto oblastí může znemožnit správnou funkci airbagů vozidla nebo může být vymrštěno na vás nebo cestující, když dojde k aktivaci airbagů.

- Zajistěte, aby elektronická příslušenství nepřetěžovala elektrické obvody a nezasahovala do správného provozu vašeho vozidla.

➤ **Pojistky** Str. 686

- Před montáží jakýchkoli elektronických příslušenství nechte osobu, která montáž provádí, aby si vyžádala odbornou pomoc u dealera. Je-li to možné, nechte dealera prohlédnout konečnou montáž.

» Příslušenství a úpravy

⚠ VÝSTRAHA

Nevhodná příslušenství nebo úpravy mohou ovlivnit jízdní vlastnosti, stabilitu a výkon vozidla a mohou způsobit nehodu, při které se můžete vážně zranit nebo zemřít.

Dodržujte všechny pokyny týkající se příslušenství a úprav uvedené v této uživatelské příručce.

⚠ VÝSTRAHA

Použití nevhodně navržených, zkonstruovaných nebo vyrobených vysokonapěťových akumulátorů může způsobit požár vozidla. Požár vozidla může zapříčinit nehodu a zranění. Používejte výhradně originální vysokonapěťové akumulátory Honda nebo ekvivalentní.

Úpravy

Neupravujte vozidlo způsobem, který by mohl ovlivnit jeho řízení, stabilitu či spolehlivost. Neinstalujte neoriginální díly nebo příslušenství, které by podobný efekt mohly mít.

Dokonce i nepatrné úpravy systémů vozidla mohou ovlivnit jeho celkový výkon. Vždy zajistěte, aby veškeré vybavení bylo správně namontováno a udržováno a neupravujte vozidlo ani jeho systémy způsobem, který by mohl zapříčinit, že vozidlo nebude vyhovovat státním či místním předpisům.

Integrovaný diagnostický port (konektor OBD-II/SAE J1962) instalovaný ve vozidle je určen pro zařízení určená k diagnostice automobilových systémů nebo další zařízení schválená společností Honda. Použití jakéhokoli jiného typu zařízení může mít negativní vliv na elektronické systémy vozidla nebo narušit jejich fungování a případně vést k chybě systému, vybití akumulátoru nebo jiným nečekaným problémům.

Nikdy se nepokoušejte žádným způsobem opravovat nebo upravovat vysokonapěťový hybridní systém ani jiné elektrické systémy vašeho vozidla. Rozebírání nebo provádění úprav elektrických zařízení může zapříčinit nehodu nebo požár.

Pokud někdy budete potřebovat vyměnit vysokonapěťový akumulátor vozidla mimo záruční lhůtu, důrazně vám doporučujeme použít pouze originální vysokonapěťový akumulátor Honda. Originální vysokonapěťové akumulátory Honda jsou navrženy přímo pro hybridní pohonný systém vašeho vozidla a byly navrženy, zkonstruovány a vyrobeny tak, aby u nich nedocházelo k přebíjení. Neoriginální vysokonapěťové akumulátory nemusí mít stejnou konstrukci a po jejich instalaci může docházet k přebíjení, požárům, ztrátám výkonu nebo dalším stavům, které mohou zvýšit pravděpodobnost nehody nebo zranění.

► Příslušenství a úpravy

Mobilní telefony, alarmy, rádia s funkcí vysílání a příjmu, rádiové antény a nízkofrekvenční audiosystémy by neměly, jsou-li správně namontovány, rušit počítačem řízené systémy vašeho vozidla, jako jsou airbagy a protiblokovací brzdový systém.

Abyste zajistili správné fungování ve vozidle, jsou doporučena originální příslušenství Honda.

Řešení neočekávaných událostí

V této kapitole je vysvětleno, jak řešit neočekávané potíže.

Nářadí	
Typy nářadí.....	642
Defekt pneumatiky	
Dočasná oprava prázdné pneumatiky.....	644
Modely s rezervní dojezdovou pneumatikou	
Výměna prázdné pneumatiky.....	657
Manipulace se zvedákem	
Pohonný systém nespouští	
Kontrola postupu.....	668
Je-li baterie bezklíčového dálkového ovládání slabá.....	670
Nouzové zapnutí pohonného systému.....	671
Nouzové vypnutí pohonného systému.....	672
Pokud je 12V akumulátor vybitý	673

Přehřátí motoru	676
Kontrolka, svítí/bliká	
Když se zobrazí výstraha Engine oil pressure low (Nízký tlak motorového oleje).....	678
Pokud se rozsvítí kontrolka systému nabíjení 12V akumulátoru.....	679
Pokud se kontrolka poruchy rozsvítí nebo bliká.....	680
Pokud se rozsvítí kontrolka brzdového systému (červená).....	681
Pokud se rozsvítí kontrolka systému elektrického posilovače řízení (EPS).....	682

Začne-li kontrolka brzdového systému (červená) blikat současně s rozsvícením kontrolky brzdového systému (žlutá).....	683
Pokud se kontrolka nízkého tlaku v pneumatikách / systému sledování tlaku v pneumatikách rozsvítí nebo bliká.....	684
Pokud bliká kontrolka systému převodovky a současně se zobrazí výstražná zpráva.....	685
Pojistky	686
Nouzový odtah	693
Když nelze odemknout dvířka plnicího otvoru nádrže	694
Když nelze otevřít dveře zavazadlového prostoru	695

Typy nářadí

Modely bez rezervní dojezdové pneumatiky

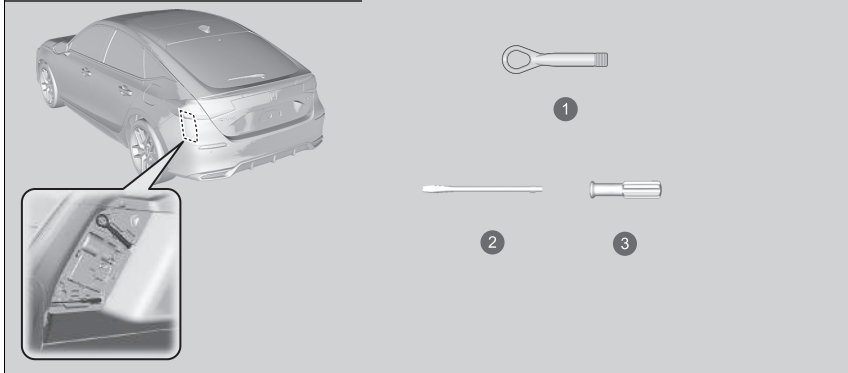

- 1 Odnímatelný tažný hák
- 2 Plochý šroubovák
- 3 Držadlo

Typy nářadí

Nářadí je uloženo v zavazadlovém prostoru.

Modely s rezervní dojezdovou pneumatikou

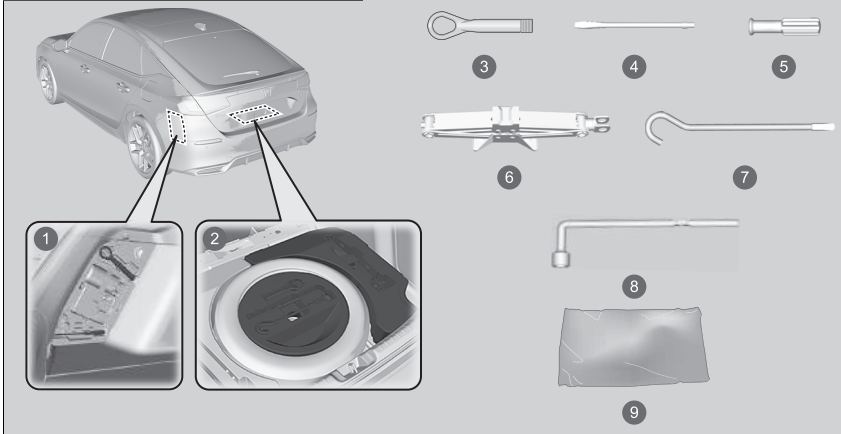

- 1 Levá strana zavazadlového prostoru
- 2 Pouzdro na nářadí
- 3 Odnímatelný tažný hák
- 4 Plochý šroubovák
- 5 Držadlo
- 6 Zvedák
- 7 Tyč rukojeti zvedáku
- 8 Klíč na matice kol/rukojeť zvedáku
- 9 Úložný vak

Dočasná oprava prázdné pneumatiky

Pokud je pneumatika proříznutá nebo jinak silně poškozená, budete muset nechat vozidlo odtáhnout. Pokud má pneumatika pouze malý defekt, způsobený například hřebíkem, můžete použít sadu pro provizorní opravu pneumatik, abyste mohli dojet do nejbližší servisní stanice k řádné opravě.

Dojde-li k defektu pneumatiky za jízdy, pevně uchopte volant a postupně brzděním snižte rychlost. Poté zastavte na bezpečném místě.

1. Zaparkujte vozidlo na pevném, rovném a neklouzavém povrchu a zatáhněte parkovací brzdu.
2. Zařaďte polohu **P**.
3. Zapněte výstražná světla a přepněte režim napájení do polohy VOZIDLO VYPNUTO (ZAMKNUTO).

Dočasná oprava prázdné pneumatiky

Sadu nepoužívejte v následujících situacích. Namísto toho kontaktujte dealera nebo silniční asistenční službu a vozidlo nechte odtáhnout.

- Těsnicí hmota pneumatiky má prošlou lhůtu.
- Proražená je více než jedna pneumatika.
- Defekt je větší než 4 mm.
- Je poškozena boční stěna pneumatiky nebo se defekt nachází mimo běhoun pneumatiky.

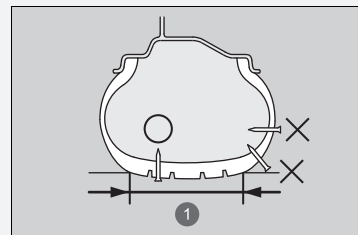

1 Styčná plocha

Je-li defekt:	Použití sady
Menší než 4 mm	Ano
Větší než 4 mm	Ne

- Poškození bylo způsobeno jízdou s extrémně podhuštěnými pneumatikami.
- Patka pláště pneumatiky není usazená.
- Ráfek je poškozen.

Hřebík nebo šroub zaražený do pneumatiky se nepokoušejte odstranit. Pokud jej z pneumatiky odstraníte, nemusí se vám podařit oprava defektu pomocí sady.

■ Příprava na dočasnou opravu prázdné pneumatiky

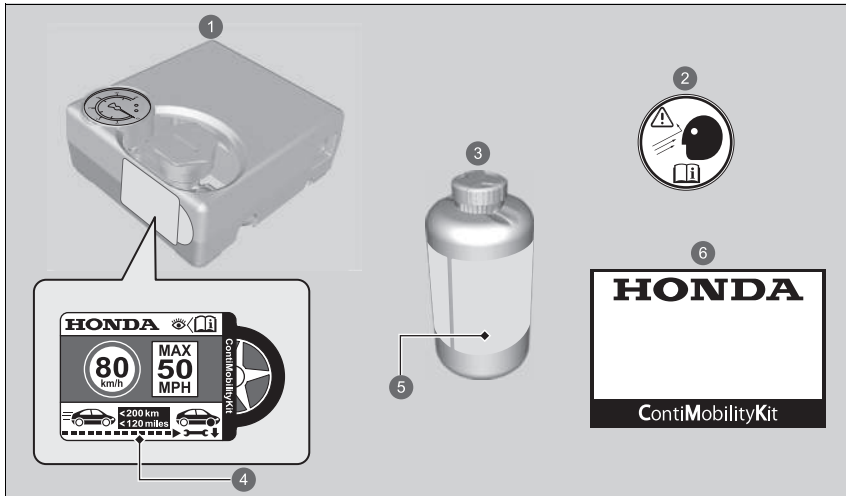

- 1 Vzduchový kompresor
- 2 Štítek kola
- 3 Láhev s těsnicí hmotou
- 4 Štítek s údajem o omezení rychlosti
- 5 Datum spotřeby
- 6 Návod k obsluze

►► Příprava na dočasnou opravu prázdné pneumatiky

Na boční straně sady pro dočasnou opravu pneumatiky je umístěn štítek s informacemi o omezení rychlosti.

Při provádění dočasné opravy si pozorně přečtěte návod s pokyny dodaný se sadou.

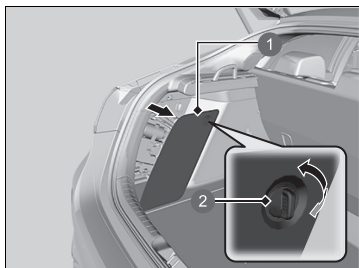

1. Otočte knoflíkem a sejměte kryt na levé straně zavazadlového prostoru, poté zevnitř vyjměte sadu.
2. Položte sadu lícem nahoru na rovný povrch blízko prázdné pneumatiky mimo dopravní provoz. Nepokládejte sadu na stranu.

- 1 Kryt
- 2 Knoflík

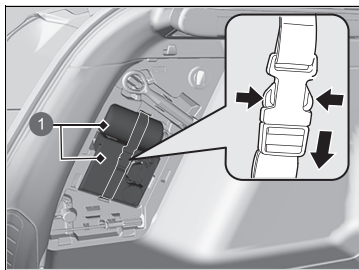

- 1 Sada pro opravu pneumatik

Vstřikování těsnicí hmoty a vzduchu

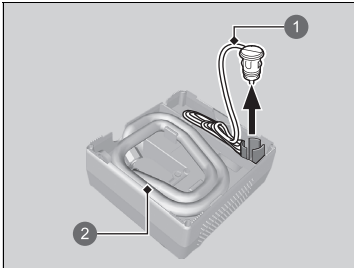

- 1 Kabel se zástrčkou
- 2 Hadice vzduchového kompresoru

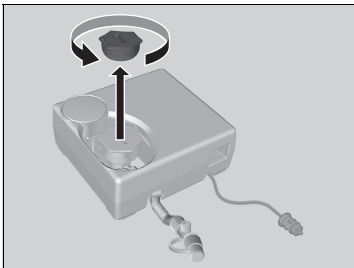

1. Ze zadní strany vzduchového kompresoru vyjměte hadici vzduchového kompresoru a kabel se zástrčkou.

2. Sejměte víčko ze vzduchového kompresoru.

Vstřikování těsnicí hmoty a vzduchu

⚠ VÝSTRAHA

Těsnicí hmota do pneumatik obsahuje škodlivé látky, které mohou při požití způsobit smrtelnou otravu.

Pokud dojde k náhodnému požití, nevyvolávejte zvracení. Okamžitě vypijte velké množství vody a vyhledejte lékařskou pomoc.

Pokud se dostane do očí nebo na kůži, omyjte postižené místo studenou vodou a v případě potřeby vyhledejte lékařskou pomoc.

Láhev s těsnicí hmotou uchovejte mimo dosah dětí.

Za nízkých teplot nemusí těsnicí hmota dobře téct. V takové situaci ji před použitím zahřejte tím, že láhev ponechte v prostoru pro cestující.

Těsnicí hmota může trvale znečistit oděv a další materiály. Při manipulaci dbejte opatrnosti a rozlitou těsnicí hmotu ihned setřete.

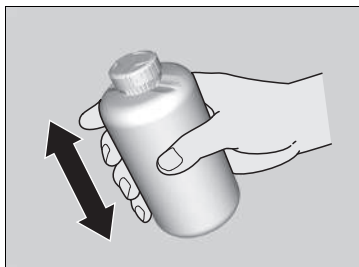

3. Láhev dobře protřepte.

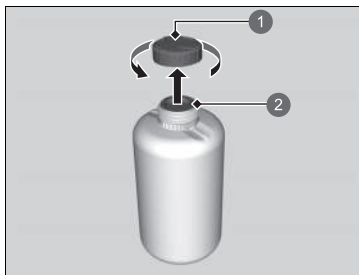

- 1 Víčko láhve
- 2 Neodstraňuje se

4. Sejměte víčko láhve.

► Neodstraňuje utěsněnou krytku.

►► Vstříkávání těsnicí hmoty a vzduchu

Po vstříknutí těsnicí hmoty neodstraňuje prázdnou láhev.

Za účelem výměny láhve s těsnicí hmotou a náležité likvidace staré láhve navštivte svého dealera.

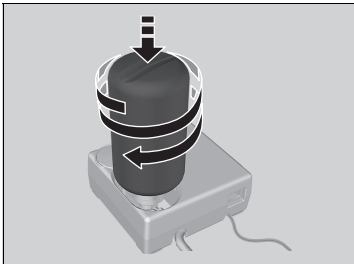

5. Našroubujte utěsněnou láhev na vzduchový kompresor.
- Zašroubujte láhev pevně, aby nedošlo k jejímu uvolnění.

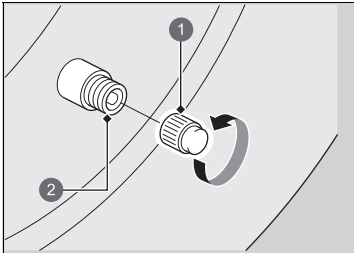

6. Odšroubujte čepičku ventilu.

- 1 Čepička ventilu
2 Ventil

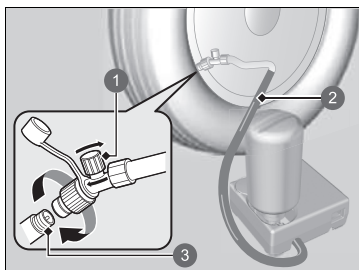

- 1 Vzduchový ventil
- 2 Hadice vzduchového kompresoru
- 3 Ventil

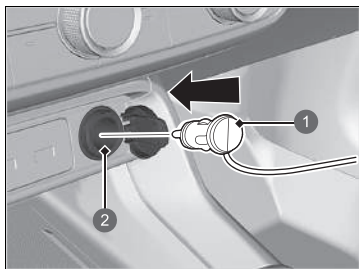

- 1 Zástrčka
- 2 Napájecí zásuvka příslušenství

7. Našroubujte hadici vzduchového kompresoru na ventil pneumatiky.
- Dbejte, aby byl vzduchový ventil zavřený a vzduchový kompresor vypnutý.

8. Vzduchový kompresor zapojte do napájecí zásuvky příslušenství.
- **Napájecí zásuvky příslušenství** Str. 272
9. Zapněte pohonný systém vozidla.
- **Oxid uhelnatý** Str. 109

►► Vstříkování těsnící hmoty a vzduchu

⚠ VÝSTRAHA

Chod motoru vozidla v uzavřeném nebo částečně uzavřeném prostoru může způsobit rychlé nahromadění toxického oxidu uhelnatého.

Vdechování tohoto bezbarvého plynu bez zápachu může způsobit ztrátu vědomí a následně také smrt.
Motor napájecí vzduchový kompresor ponechte v chodu pouze u vozidla ve venkovním prostředí.

Při připojování hadice vzduchového kompresoru vypněte vzduchový kompresor.

Z aktivovaného vzduchového kompresoru může být slyšet zvuk motoru. To je normální.

Pokud žádoucího tlaku vzduchu nedosáhnete do 10 minut, pneumatika je zřejmě vážně poškozena, sadou nelze zajistit dostatečnou těsnost a vozidlo bude nutné odtáhnout.

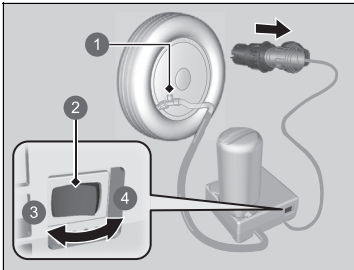

- ❶ Vzduchový ventil
- ❷ Spínač
- ❸ OFF (vypnuto)
- ❹ ON (zapnuto)

10. Zapněte vzduchový kompresor a pneumatiku nahustěte na předepsaný tlak vzduchu.
 - Kompresor začne vstříkovat těsnící hmotu a vzduch do pneumatiky.
 - Předepsaný tlak je uveden na štítku na sloupku dveří řidiče.
11. Po dosažení stanoveného tlaku vzduchu vypněte kompresor.
 - Zkontrolujte manometr na vzduchovém kompresoru.
 - Pokud pneumatiku přehustíte, vypustěte vzduch otočením vzduchového ventilu. Dejte pozor, abyste těsnící hmotou nepotřísnil okolí.
12. Odpojte zástrčku od napájecí zásuvky příslušenství.
13. Odšroubujte hadici vzduchového kompresoru od ventilu pneumatiky. Namontujte víčko hadice.
 - Dejte pozor, abyste při odpojování hadice nepotřísnil těsnící hmotou okolí. Případně potřísnění setřete.

►► Vstříkování těsnící hmoty a vzduchu

Chcete-li změřit tlak vzduchu pomocí měřidla, nejprve vypněte vzduchový kompresor.

Pokud žádáte dealera Honda nebo silniční asistenční službu o výměnu nebo opravu prázdné pneumatiky, informujte je o použití těsnící hmoty do pneumatik.

Tento vzduchový kompresor je určen pro automobilové pneumatiky. Zkontrolujte následující:

- Napájení vzduchového kompresoru je omezeno na 12 V stejnosměrného proudu napájecí zásuvky pro příslušenství vozidla.
- S kompresorem sady pro dočasnou opravu pneumatik byste neměli pracovat déle než 10 minut. Mohlo by dojít k přehřátí kompresoru a k jeho trvalému poškození. Při delším používání kompresoru jej nechte vychladnout.

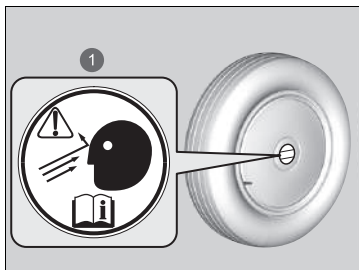

1 Štítek kola

14. Štítek nalepte na plochou část kola.
 - Povrch kola musí být čistý, aby bylo možné štítek správně nalepit.
15. Uložte sadu pro opravu pneumatik do zavazadlového prostoru.
 - Neodstraňuje láhev s těsnicí hmotou ze vzduchového kompresoru.

■ Rozmístění těsnicí hmoty v pneumatice

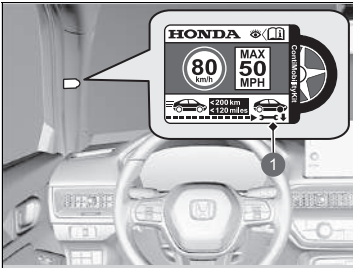

- 1 Štítek s údajem o omezení rychlosti

1. Nalepte štítek s údajem o omezení rychlosti na místo uvedené na obrázku.
2. Jeďte vozidlem přibližně 10 minut nebo na vzdálenost 3 až 10 kilometrů.
► Nepřekračujte rychlost 80 km/h.
3. Vozidlo zastavte na bezpečném místě.

►► Rozmístění těsnicí hmoty v pneumatice

▲ VÝSTRAHA

Chod motoru vozidla v uzavřeném nebo částečně uzavřeném prostoru může způsobit rychlé nahromadění toxického oxidu uhelnatého.

Vdechování tohoto bezbarvého plynu bez zápachu může způsobit ztrátu vědomí a následně také smrt. Motor napájející vzduchový kompresor ponechte v chodu pouze u vozidla ve venkovním prostředí.

Předepsaný tlak je uveden na štítku na sloupku dveří řidiče.

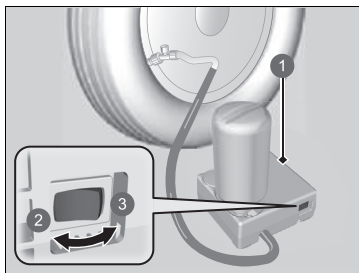

- ❶ Vzduchový kompresor
- ❷ OFF (vypnuto)
- ❸ ON (zapnuto)

4. Pomocí manometru na vzduchovém kompresoru zkontrolujte znovu tlak vzduchu.

► Chcete-li zkontrolovat tlak, nezapínejte vzduchový kompresor.

5. Je-li tlak vzduchu:

- Nižší než 130 kPa (1,3 bar): Nedoplňujte vzduch ani nepokračujte v jízdě. Únik vzduchu je příliš závažný. Zavolejte si pomoc a nechte vozidlo odtáhnout.

☒ **Nouzový odtah** Str. 693

- Předepsaný tlak vzduchu (viz štítek na sloupku dveří řidiče) nebo více: Opatrně pokračujte v jízdě, dokud nedojedete k nejbližší servisní stanici. Nepřekračujte rychlost 80 km/h.
- Více než 130 kPa (1,3 bar), ale méně než předepsaná hodnota tlaku vzduchu (viz štítek na sloupku dveří řidiče): Nahustěte pneumatiku na předepsaný tlak.

☒ **Huštění podhuštěných pneumatik**
Str. 655

Opakujte kroky 2 až 4, dokud nedojedete k nejbližší servisní stanici. Nepřekračujte rychlost 80 km/h.

► Vzdálenost k nejbližší servisní stanici nesmí být delší než 200 kilometrů.

6. Sadu sbalte a řádně ji uložte.

Huštění podhuštěných pneumatik

Pomocí sady můžete nahustit podhuštěnou pneumatiku, která nemá defekt.

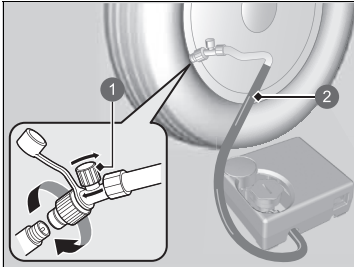

- 1 Vzduchový ventil
- 2 Hadice vzduchového kompresoru

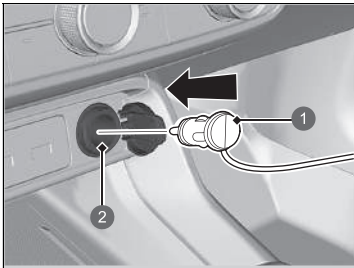

- 1 Zástrčka
- 2 Napájecí zásuvka příslušenství

1. Vyjměte vzduchový kompresor ze zavazadlového prostoru.
2. Položte sadu lícem nahoru na rovný povrch blízko huštěné pneumatiky a mimo provoz. Nepokládejte sadu na stranu.
3. Sejměte čepičku ventilu.
4. Připojte hadici vzduchového kompresoru na důlek ventilu pneumatiky. Pevně jej našroubujte.
 - Dbejte, aby byl vzduchový ventil zavřený.

5. Vzduchový kompresor zapojte do napájecí zásuvky příslušenství.
 - Dejte pozor, abyste kabel neskřípli do dveří nebo okna.
 - **Napájecí zásuvky příslušenství** Str. 272
6. Zapněte pohonný systém vozidla.
 - **Oxid uhelnatý** Str. 109
 - **Zapnutí pohonu** Str. 411

Huštění podhuštěných pneumatik

⚠ VÝSTRAHA

Chod motoru vozidla v uzavřeném nebo částečně uzavřeném prostoru může způsobit rychlé nahromadění toxického oxidu uhelnatého.

Vdechování tohoto bezbarvého plynu bez zápachu může způsobit ztrátu vědomí a následně také smrt. Motor napájející vzduchový kompresor ponechte v chodu pouze u vozidla ve venkovním prostředí.

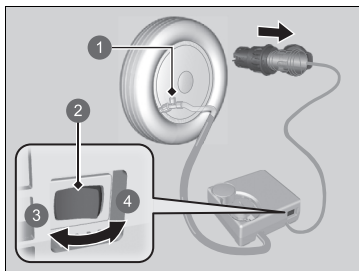

- ❶ Vzduchový ventil
- ❷ Spínač
- ❸ OFF (vypnuto)
- ❹ ON (zapnuto)

7. Spínačem zapněte vzduchový kompresor za účelem nahuštění pneumatiky.
 - Kompresor začne vhnět vzduch do pneumatiky.
 - Pokud jste nastartovali pohonný systém, nechte jej během vhnění vzduchu běžet.
8. Nahustěte pneumatiku na předepsaný tlak.
9. Vypněte sadu.
 - Zkontrolujte manometr na vzduchovém kompresoru.
 - Pokud pneumatiku přehustíte, vypustte vzduch otočením vzduchového ventilu.
10. Vypněte pohonný systém vozidla a poté odpojte vzduchový kompresor od napájecí zásuvky příslušenství.
11. Odšroubujte vzduchovou hadici z ventilu pneumatiky. Čepičku ventilu namontujte zpět.
12. Uložte vzduchový kompresor do zavazadlového prostoru.

►► Huštění podhuštěných pneumatik

POZNÁMKA

S kompresorem sady pro dočasnou opravu pneumatik byste neměli pracovat déle než 10 minut. Mohlo by dojít k přehřátí kompresoru a k jeho trvalému poškození.

Modely s rezervní dojezdovou pneumatikou

Výměna prázdné pneumatiky

Dojde-li k defektu pneumatiky za jízdy, pevně uchopte volant a postupně brzděním snižte rychlost. Poté zastavte na bezpečném místě. Prázdné kolo vyměňte za rezervní dojezdové kolo. Co nejdříve navštivte dealera a nechte si plnohodnotnou pneumatiku opravit nebo vyměnit.

1. Zaparkujte vozidlo na pevném, rovném a neklouzavém povrchu a zatáhněte parkovací brzdu.
2. Zařaďte polohu **P**.
3. Zapněte výstražná světla a přepněte režim napájení do polohy VOZIDLO VYPNUTO.

🔧 Výměna prázdné pneumatiky

Dodržujte opatření týkající se rezervní dojezdové pneumatiky:
Pravidelně kontrolujte tlak v pneumatikách a rezervní dojezdové pneumatice. Tlak upravte na předepsanou hodnotu. Předepsaný tlak: 420 kPa (4,2 bar)

Při jízdě s rezervní dojezdovou pneumatikou nepřekračujte rychlost vozidla 80 km/h. Co nejdříve proveďte výměnu za plnohodnotnou pneumatiku.

Rezervní dojezdové pneumatika a kolo ve vašem vozidle jsou specificky určeny pro tento model. Nepoužívejte je na jiném vozidle. Na svém vozidle nepoužívejte jiný typ rezervní dojezdové pneumatiky nebo kola.

Na rezervní dojezdovou pneumatiku nenasazujte řetězy. Pokud dojde k defektu přední pneumatiky s řetězem, demontujte jednu ze zadních pneumatik a nahraďte ji rezervní dojezdovou pneumatikou. Demontujte přední prázdnou pneumatiku a vyměňte ji za plnohodnotnou pneumatiku, kterou jste demontovali vzadu. Řetězy nasadte na přední pneumatiku.

Rezervní dojezdové pneumatika způsobuje tvrdší jízdu a má na některých površích vozovek nižší přilnavost. Za jízdy dbejte zvýšené opatrnosti.

Rezervní dojezdové pneumatika je menší než normální pneumatika. Světlá výška vašeho vozidla se po namontování rezervní dojezdové pneumatiky sníží. Přejíždění přes silniční šterk nebo nerovnosti by mohlo poškodit spodní část vašeho vozidla.

■ Příprava na výměnu prázdné pneumatiky

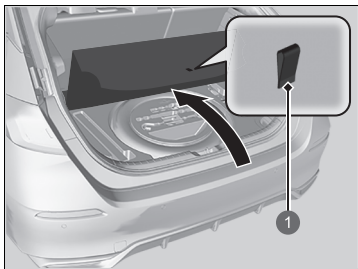

1 Popruh

1. Zatáhněte za popruh na krytu podlahy a otevřete kryt.

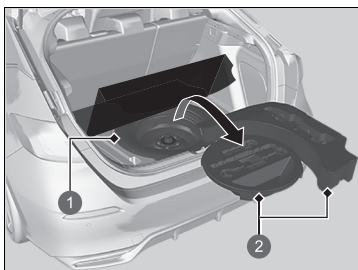

- 1 Rezervní pneumatika
- 2 Pouzdro na nářadí

2. Ze zavazadlového prostoru vyjměte pouzdro na nářadí.
3. Z pouzdra na nářadí vezměte zvedák a klíč na matice kol.
4. Odšroubujte křídlový šroub a vyjměte distanční kroužek. Poté vyjměte rezervní pneumatiku.

▣ Výměna prázdné pneumatiky

VÝSTRAHA: Zvedák je možné použít pouze v nouzové situaci při poruše vozidla, nikoliv k výměně běžných sezónních pneumatik nebo další běžné údržbě či opravě.

POZNÁMKA

Pokud zvedák nefunguje správně, nepoužívejte jej. Zavolejte svého dealera nebo profesionální odtahovou službu.

Současně nepoužívejte více než jednu rezervní dojezdovou pneumatiku.

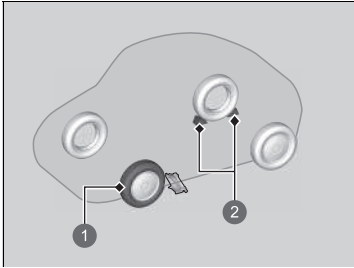

- ❶ Pneumatika určená k výměně
- ❷ Klíny pod kola

5. Pod kolo, které je šikmo naproti prázdné pneumatice, vložte klín nebo kámen.

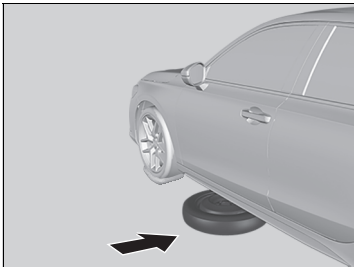

6. Rezervní dojezdové kolo (vnější stranou vzhůru) umístěte pod karoserii vozidla do blízkosti kola, které je nutné vyměnit.



7. Klíčem na matice kola povolte každou matici kola o přibližně jednu otáčku.

Jak nastavit zvedák

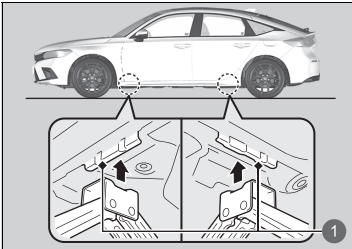

1 Body pro zvedání

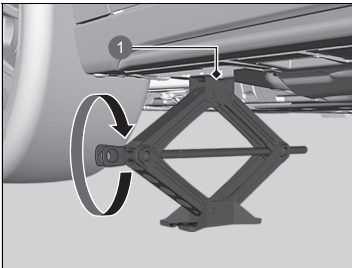

1 Bod pro zvedání

1. Zvedák umístíte pod podpěrný bod, který je nejbližze pneumatice určené k výměně.

2. Koncový držák (viz obrázek) otáčejte po směru hodinových ručiček, až se horní část zvedáku dotkne podpěrného bodu.

► Zajistěte, aby výčnělek podpěrného bodu spočíval ve výřezu zvedáku.

►► Jak nastavit zvedák

⚠ VÝSTRAHA

Vozidlo může ze zvedáku snadno spadnout a vážně zranit kohokoli pod vozidlem.

Postupujte přesně podle pokynů pro výměnu pneumatiky a nedovolte nikomu, aby pod vozidlo podepřené pouze zvedákem strkal jakoukoli část svého těla.

VÝSTRAHA: Zvedák je nutné umístit na rovný a stabilní povrch ve stejné úrovni se zaparkovaným vozidlem.

Zvedák dodaný s vaším vozidlem má následující štítek.

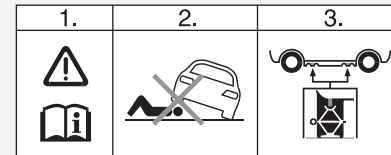

1. Viz uživatelská příručka.

2. Pod vozidlo podepřené zvedákem nikdy nesahejte.

3. Zvedák umístíte pod zesílenou plochu.

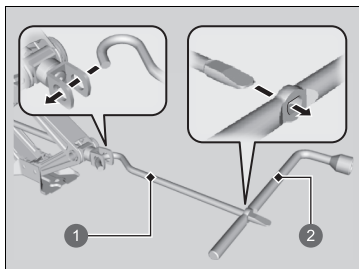

- 1 Tyč rukojeti zvedáku
- 2 Klíč na matice kol jako rukojeť zvedáku

3. Pomocí tyče rukojeti zvedáku a rukojeti zvedáku vozidlo zvedejte, až se pneumatika přestane dotýkat země.

►► Jak nastavit zvedák

Zvedák nepoužívejte, jsou-li ve voze přítomni lidé nebo zavazadla.

Použijte zvedák dodaný s vaším vozidlem. Jiné zvedáky nemusí vydržet hmotnost vozidla („zátížení“) nebo nemusí zapadnout do podpěrného bodu.

Pro bezpečné použití zvedáku dodržujte následující pokyny:

- Nepoužívejte, pokud je pohonný systém zapnutý.
- Zvedák použijte pouze na pevné a vodorovné ploše.
- Zvedák použijte pouze na podpěrných bodech.
- Je-li vozidlo na zvedáku, do vozidla nenastupujte.
- Na zvedák ani pod něj nic nepokládejte.

■ Výměna prázdné pneumatiky

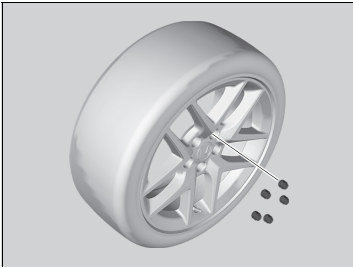

1. Vyšroubujte matice kola a kolo s prázdnou pneumatikou sejměte.

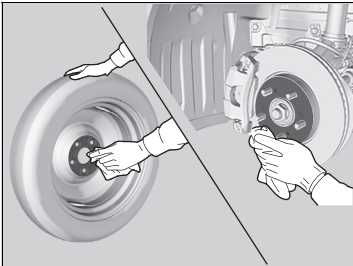

2. Montážní plochy kola očistěte čistou utěrkou.

3. Nasadte rezervní dojezdovou pneumatiku.

4. Našroubujte matice kola, dokud se nedotknou okrajů montážních otvorů, poté s nimi přestaňte otáčet.

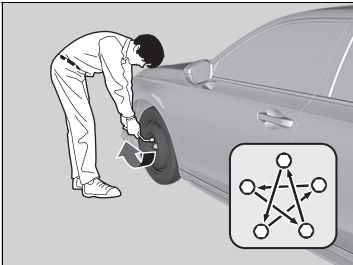

5. Spusťte vozidlo a odstraňte zvedák. Matice kola utáhněte v pořadí uvedeném na obrázku. Postupujte dokola, matice utáhněte dvakrát až třikrát v uvedeném pořadí.

Utahovací moment matic kol:

108 N·m (11 kgf·m)

► Výměna prázdné pneumatiky

Matice kola neutahujte příliš vysokým utahovacím momentem pomocí nástrčné trubky nebo silou vaší nohy.

■ Uložení prázdné pneumatiky

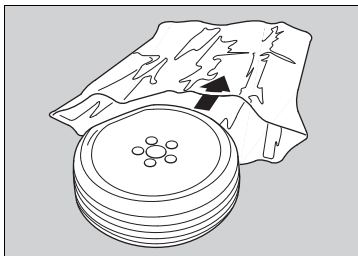

1. Prázdnou pneumatiku uložte do úložného vaku, který je součástí vašeho vozidla.
► Úložný vak se nachází v pouzdře na nářadí.
2. Zavažte horní část úložného vaku.
3. Zvedák, tyč rukojeti zvedáku a klíč na matice kol uložte bezpečným způsobem zpět do pouzdra na nářadí.

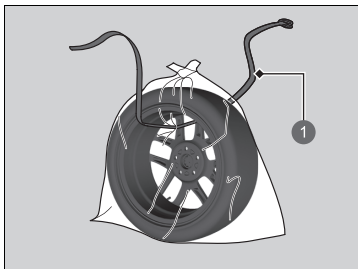

1 Popruh

►► Uložení prázdné pneumatiky

▲ VÝSTRAHA

Nepřípevněné předměty mohou při nehodě poletovat interiérem a vážně poranit cestující.

Kolo, zvedák a nářadí před jízdou bezpečným způsobem uložte.

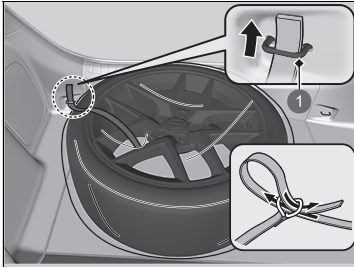

1 Zadní ukotvení

5. Umístěte prázdnou pneumatiku do zavazadlového prostoru a provlečte popruh zadním ukotvením dle znázornění na obrázku.
6. Provlečte popruh kroužkem a utáhněte ho tak, abyste zajistili prázdnou pneumatiku na místě.

■ **Systém sledování tlaku v pneumatikách a rezervní dojezdová pneumatika**

Po výměně pneumatiky za rezervní kolo kontrolka nízkého tlaku v pneumatikách / systému sledování tlaku v pneumatikách za jízdy svítí. Po ujetí několika kilometrů se v informačním rozhraní řidiče zobrazí zpráva  **Tyre pressure monitor system problem** (Problém se systémem sledování tlaku v pneumatikách) a kontrolka bude krátkou dobu blikat a poté zůstane svítit. Tento stav je však normální a není důvodem k obavám.

Systém sledování tlaku v pneumatikách při výměně pneumatiky za předepsaný běžný typ nakalibrujte.

➤ **Kalibrace systému sledování tlaku v pneumatikách** Str. 458

Modely bez rezervní dojezdové pneumatiky

Body pro zvedání vašeho vozidla jsou znázorněné na obrázku. Ohledně výměny pneumatik se poraďte s dealerem.

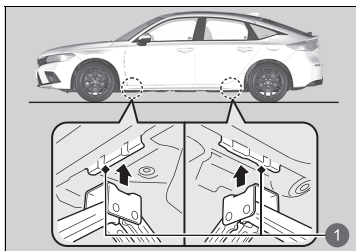

1 Body pro zvedání

Kontrola postupu

Když se nerozsvítí kontrolka  (připraveno k jízdě), zkontrolujte následující položky a proveďte příslušnou akci.





» Kontrola postupu

Pokud potřebujete vozidlo ihned nastartovat, nastartujte za pomoci jiného vozidla nebo pomocného akumulátoru s použitím kabelů.

➤ **Pokud je 12V akumulátor vybitý** Str. 673

V závislosti na situaci může být možné dočasně nastartovat pohonný systém pomocí postupu nouzového startování.



➤ **Nouzové vypnutí pohonného systému** Str. 672

Kontrolní seznam	Stav	Co dělat
Zkontrolujte, zda svítí příslušné kontrolky nebo zpráva v informačním rozhraní řidiče.	Zobrazí se zpráva  Temperature too low for vehicle to operate (Příliš nízká teplota pro provoz vozidla).	<ul style="list-style-type: none"> • Je nezbytné vyčkat na zvýšení okolní teploty nebo přemístit vozidlo na teplejší místo. • V případě potřeby se obraťte na dealera.
	Zobrazí se zpráva  To start, touch start button with emblem side of remote (Pro nastartování se dotkněte startovacího tlačítka stranou dálkového ovládání s logem).	➤ Je-li baterie bezklíčového dálkového ovládání slabá Str. 670
	Rozsvítí se kontrolka  (pohonný systém).	Vozidlo nechte zkontrolovat u dealera.
	Bliká kontrolka systému převodovky a zobrazí se zpráva  Transmission system problem. Apply parking brake when parked. (Problém se systémem převodovky. Při parkování zatáhněte parkovací brzdu).	➤ Pokud bliká kontrolka systému převodovky a současně se zobrazí výstražná zpráva Str. 685

Kontrolní seznam	Stav	Co dělat
Zkontrolujte zařazený rychlostní stupeň.	Převodovka není v poloze P .	Zařadte polohu P .
Zkontrolujte postup startování pohonného systému. Řiďte se pokyny a zkuste znovu nastartovat pohonný systém.		<ul style="list-style-type: none"> ➤ Zapnutí pohonu Str. 411
Zkontrolujte kontrolku systému imobilizéru.	Pokud kontrolka systému imobilizéru bliká, pohonný systém nelze nastartovat.	<ul style="list-style-type: none"> ➤ Systém imobilizéru Str. 210 ➤ Kontrolka systému imobilizéru Str. 125
Zkontrolujte pojistky.		<p>Zkontrolujte všechny pojistky nebo vozidlo nechte zkontrolovat u dealera.</p> <ul style="list-style-type: none"> ➤ Prohlídka a výměna pojistek Str. 690
Zkontrolujte 12V akumulátor.		<p>Nechte zkontrolovat 12V akumulátor u dealera.</p> <ul style="list-style-type: none"> ➤ 12V akumulátor Str. 624

Pokud pohonný systém nelze zapnout ani po kontrole všech výše uvedených položek, nechte vozidlo prohlédnout u dealera.

Je-li baterie bezklíčového dálkového ovládání slabá

Pokud zazní zvukový signál, v informačním rozhraní řidiče se zobrazí zpráva  **To start, touch start button with emblem side of remote** (Pro nastartování se dotkněte startovacího tlačítka stranou dálkového ovládání s logem), tlačítko **POWER** bliká a ukazatel  (připraveno) se nerozsvítí, zapnete pohonný systém následujícím způsobem:

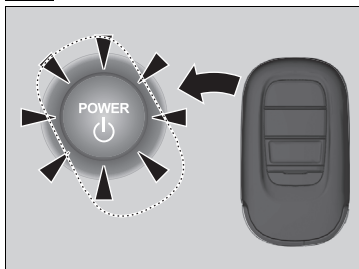

1. Dotkněte se středu tlačítka **POWER** logem **H** na bezklíčovém dálkovém ovládání, zatímco tlačítko **POWER** bliká. Tlačítka na bezklíčovém dálkovém ovládání musí být otočena k vám.
 - ▶ Tlačítko **POWER** bude blikat po dobu 30 sekund.

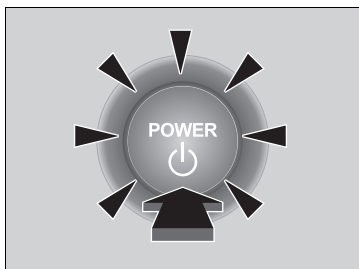

2. Sešlápněte brzdový pedál, a jakmile zazní zvukový signál a tlačítko **POWER** přestane blikat a rozsvítí se, stiskněte během 10 sekund tlačítko **POWER**.
 - ▶ Rozsvítí se kontrolka  (připraveno k jízdě).
 - ▶ Pokud pedál nesešlápnete, režim se změní na PŘÍSLUŠENSTVÍ.

Nouzové zapnutí pohonného systému

Pokud nelze pohonný systém zapnout pomocí normálního postupu startování, může být možné zapnout jej pomocí níže uvedeného postupu nouzového startování.

Tento postup používejte pouze v nouzových situacích.

1. Dbejte, aby parkovací brzda byla aktivována.
 - ▶ Když vytáhnete spínač elektrické parkovací brzdy, rozsvítí se na 30 sekund kontrolka parkovací brzdy a brzdového systému (červená).
2. Zkontrolujte, zda je převodovka v poloze **P**, poté nastavte režim napájení do polohy PŘÍSLUŠENSTVÍ.
3. Silně sešlápněte brzdový pedál, poté stiskněte a podržte tlačítko **POWER** po dobu alespoň 15 sekund.

Toto by mělo být považováno za závadu systému, přestože dokážete zapnout pohonný systém pomocí výše uvedeného postupu.

Vozidlo nechte ihned zkontrolovat u dealera.

Nouzové vypnutí pohonného systému

Tlačítko **POWER** lze použít k vypnutí pohonného systému v důsledku nouzové situace i za jízdy. Pokud musíte pohonný systém zastavit, proveďte jeden z následujících úkonů:

- Stiskněte a přibližně dvě sekundy přidržte tlačítko **POWER**.
- Tříkrát pevně stiskněte tlačítko **POWER**.

Volant se nezablokuje. Jelikož však vypnutím pohonného systému deaktivujete posilování řízení, které pohonný systém poskytuje pro systém řízení a brzdový systém, řízení a brzdění vozidla bude vyžadovat mnohem větší fyzické úsilí a více času. Zpomalte sešlápnutím brzdového pedálu oběma nohama a ihned zastavte na bezpečném místě.

Po úplném zastavení vozidla se rychlostní stupeň automaticky změní na **[P]**. Potom se režim napájení změní na VOZIDLO VYPNUTO.

►► Nouzové vypnutí pohonného systému

POZNÁMKA

Tlačítko **POWER** nepoužívejte za jízdy, pokud není naprosto nezbytné pohonný systém vypnout. Pokud tlačítko **POWER** stisknete za jízdy, zazní zvukový signál.

Startování pomocí kabelů

Vypněte elektrická zařízení, jako například audiosystém a světla. Vypněte pohonný systém a otevřete kapotu.

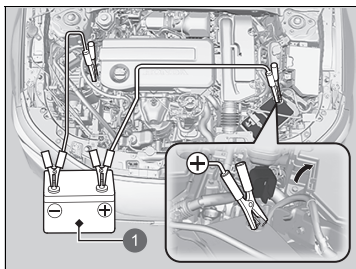

1 Pomocný akumulátor

1. Otevřete kryt kladného vývodu ⊕.
2. První startovací kabel připojte k vývodu ⊕ 12V akumulátoru vašeho vozidla.
3. Opačný konec prvního startovacího kabelu připojte k vývodu ⊕ pomocného akumulátoru.
 - ▶ Používejte pouze 12voltový pomocný akumulátor.
 - ▶ Při používání automobilové nabíječky akumulátorů k nabití akumulátoru 12 V vyberte nižší nabíjecí napětí než 15 V. V příručce nabíječky si zkontrolujte správné nastavení.

⚠ Pokud je 12V akumulátor vybitý

⚠ VÝSTRAHA

Pokud nedodržíte správný postup, 12V akumulátor může explodovat a vážně zranit osoby v jeho blízkosti.

K akumulátoru 12 V se nepřibližujte se zdroji jisker, otevřeným ohněm a zapáleným kuřivem.

POZNÁMKA

Pokud je 12V akumulátor uložen při velmi nízké teplotě, elektrolyt uvnitř může zmrznout. Pokus o nastartování zmrzlého 12V akumulátoru pomocí kabelů může způsobit jeho prasknutí.

Startovací kabely pevně připojte pomocí spon, aby při vibracích motoru neupadly. Dbejte opatrnosti, abyste startovací kabely nezamotali a konce kabelů při připojování nebo odpojování nepřišly do vzájemného kontaktu.

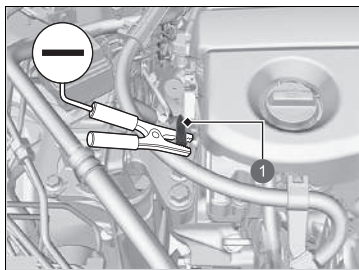

1 Závrtný šroub

4. Druhý startovací kabel připojte k zápornému vývodu (⊖) pomocného akumulátoru.
5. Opačný konec druhého startovacího kabelu připojte podle obrázku k závrtnému šroubu. Tento startovací kabel nepřipojujte k žádnému jinému dílu.
6. Je-li vaše vozidlo připojeno k druhému vozidlu, nastartujte motor pomocného vozidla a mírně zvýšte jeho otáčky.
7. Pokuste se nastartovat motor vašeho vozidla. Pokud se otáčí pomalu, zkontrolujte, zda mají startovací kabely dobrý kontakt kovu na kov.

►► Pokud je 12V akumulátor vybitý

Ve studených podmínkách výkon 12V akumulátoru klesá a může zabránit nastartování motoru.

Co dělat po nastartování pohonného systému

Jakmile pohonný systém vašeho vozidla nastartoval, startovací kabely odpojte v následujícím pořadí.

1. Odpojte startovací kabel od ukostření vašeho vozidla.
2. Opačný konec startovacího kabelu odpojte od záporného vývodu (⊖) pomocného akumulátoru.
3. Odpojte startovací kabel od pólu ⊕ 12V akumulátoru vašeho vozidla.
4. Opačný konec startovacího kabelu odpojte od pólu ⊕ pomocného akumulátoru.

Své vozidlo nechte prohlédnout v nejbližším servise nebo u dealera.

ⓘ Pokud je 12V akumulátor vybitý



Po opětovném připojení 12V akumulátoru a přepnutí režimu napájení do polohy ZAPNUTO se mohou rozsvítit kontrolky adaptivního tempomatu (ACC) s asistentem pro jízdu v kolonách (LSF), stabilizačního systému vozidla (VSA), vypnutí stabilizačního systému vozidla (VSA) **OFF***, bezpečnostní podpory, systému pro zmírnění následků nehody, systému pro zmírnění rizika vyjetí z komunikace a nízkého tlaku v pneumatikách / systému sledování tlaku v pneumatikách.

Jeďte krátce rychlostí vyšší než 20 km/h. Všechny kontrolky musí zhasnout. Pokud kontrolka nezhasne, nechte vozidlo prohlédnout u dealera.

* Není k dispozici u všech modelů

Co dělat při přehřátí motoru

Příznaky přehřátí motoru jsou následující:

- V informačním rozhraní řidiče se zobrazí zpráva  **Power system temperature high. Power may be reduced.** (Vysoká teplota pohonného systému. Výkon může být omezený).
- V informačním rozhraní řidiče se zobrazí zpráva  **Engine temperature too hot. Do not drive. Allow Engine To Cool.** (Teplota motoru je příliš vysoká. Nepokračujte v jízdě. Nechte motor vychladnout.).
- Z motorového prostoru vychází pára nebo stříká voda.

V informačním rozhraní řidiče se zobrazí zpráva  Power system temperature high. Power may be reduced. (Vysoká teplota pohonného systému. Výkon může být omezený.)

V informačním rozhraní řidiče se zobrazí zpráva  **Power system temperature high. Power may be reduced.** (Vysoká teplota pohonného systému. Výkon může být omezený.), když je teplota pohonného systému vysoká.

1. Vozidlo zaparkujte na bezpečném místě.
 - ▶ Aktivujte parkovací brzdou a zařadte polohu **[P]**. Vypněte veškerá příslušenství a zapněte výstražná světla.
2. Ponechte režim napájení v poloze ZAPNUTO a vyčkejte, dokud hlášení nezmizí.
 - ▶ Pokud hlášení nezmizí, nechte vozidlo zkontrolovat u dealera.

V informačním rozhraní řidiče se zobrazí zpráva  Engine temperature too hot. Do not drive. Allow engine to cool. (Teplota motoru je příliš vysoká. Nepokračujte v jízdě. Nechte motor vychladnout.)

■ Co udělat nejdříve

1. Vozidlo ihned zaparkujte na bezpečném místě.
2. Vypněte všechna příslušenství a zapněte výstražná světla.
 - ▶ **Žádná pára nebo stříkání vody:** Ponechte pohonný systém v chodu a otevřete kapotu.
 - ▶ **Pára nebo stříkání vody:** Vypněte pohonný systém a vyčkejte, dokud tyto příznaky nezmizí. Poté otevřete kapotu.

» Co dělat při přehřátí motoru

VÝSTRAHA

Pára a stříkající kapalina z přehřátého motoru vás mohou vážně opařit.

Pokud z kapoty vychází pára, kapotu neotevírejte.

POZNÁMKA

Budete-li pokračovat v jízdě se zprávou  **Engine temperature too hot. Do not drive. Allow Engine To Cool.** (Teplota motoru je příliš vysoká. Nepokračujte v jízdě. Nechte motor vychladnout.) v informačním rozhraní řidiče, může dojít k poškození motoru.

Když se v informačním rozhraní řidiče zobrazí zpráva  **Power system temperature high. Power may be reduced.** (Vysoká teplota pohonného systému. Výkon může být omezený), vozidlo bude hůře zrychlovat a může být těžší nastartovat jej ve svahu.

■ Co udělat dále

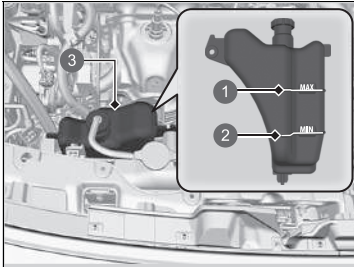

- 1 MAX
- 2 MIN
- 3 Rezervní nádrž

1. Zkontrolujte funkci ventilátoru chladiče, a až se v informačním rozhraní řidiče přestane zobrazovat zpráva  **Engine temperature too hot. Do not drive. Allow engine to cool.** (Teplota motoru je příliš vysoká. Nepokračujte v jízdě. Nechte motor vychladnout.), vypněte pohonný systém.
 - Pokud ventilátor chladiče nefunguje, okamžitě pohonný systém zastavte.
2. Až motor vychladne, zkontrolujte hladinu chladicí kapaliny a zkontrolujte součásti chladicího systému, zda u nich nedochází k úniku.
 - Je-li hladina chladicí kapaliny v rezervní nádrži nízká, dolijte chladicí kapalinu až po značku **MAX**.
 - Pokud v rezervní nádrži není žádná chladicí kapalina, zkontrolujte, zda je chladič chladný. Uzávěr chladiče zakryjte hrubým kusem látky a uzávěr otevřete. Je-li to zapotřebí, dolijte chladicí kapalinu až k základně plnicího hrdla a uzávěr namontujte zpět.

■ Co udělat jako poslední

Po dostatečném vychladnutí motoru zapněte pohonný systém. Pokud se zpráva  **Engine temperature too hot. Do not drive. Allow engine to cool.** (Teplota motoru je příliš vysoká. Nepokračujte v jízdě. Nechte motor vychladnout.) nezobrazuje, pokračujte v jízdě. Pokud se znovu zobrazí, požádejte dealera o opravu.

►► Co dělat při přehřátí motoru

⚠ VÝSTRAHA

Odšroubování uzávěru chladiče horkého motoru může způsobit, že horká chladicí kapalina vystříkne a opaří vás.

Než uzávěr chladiče odšroubujete, vždy nechte motor a chladič vychladnout.

Dochází-li k úniku chladicí kapaliny, požádejte dealera o opravu.

Vodu použijte pouze jako nouzové/dočasné opatření. Nechte svého dealera, aby systém co nejdříve propláchl vhodnou nemrznoucí směsí.

Když se zobrazí výstraha Engine oil pressure low (Nízký tlak motorového oleje)



■ Důvody, proč se výstraha zobrazí

Zobrazí se, je-li tlak motorového oleje nízký.

■ Co dělat ihned poté, co se výstraha zobrazí

1. Vozidlo ihned zaparkujte na rovném a bezpečném místě.
2. Je-li to zapotřebí, zapněte výstražná světla.

■ Co dělat po zaparkování vozidla

1. Zastavte pohonný systém a přibližně tři minuty jej nechejte chladnout.
2. Otevřete kapotu a zkontrolujte hladinu oleje.
 - ▶ Olej podle potřeby doplňte.
 - ▶ **Kontrola oleje** Str. 597
3. Nastartujte motor a zkontrolujte výstrahu **Engine oil pressure low** (Nízký tlak motorového oleje).
 - ▶ Výstraha zmizí: Pokračujte v jízdě.
 - ▶ Výstraha nezmizí do 10 sekund:
Zastavte motor a okamžitě kontaktujte dealera s žádostí o opravu.

☒ Když se zobrazí výstraha Engine oil pressure low (Nízký tlak motorového oleje)

POZNÁMKA

Chod motoru s nízkým tlakem oleje může téměř okamžitě způsobit závažné mechanické poškození.

Pokud se rozsvítí kontrolka systému nabíjení 12V akumulátoru



■ Důvody, proč se kontrolka rozsvítí

Rozsvítí se, pokud došlo k potížím se systémem dobíjení.

■ Co dělat, když se kontrolka rozsvítí

Zastavte na bezpečném místě a okamžitě nechte vozidlo zkontrolovat dealerem.

Když se zobrazí výstraha Reduced Stopping Power (Omezená brzdná síla)



■ Důvody, proč se výstraha zobrazí

Zobrazí se při zhoršené účinnosti brzd.

■ Co dělat ihned poté, co se výstraha zobrazí

Zpomalte a jedte opatrně. Vozidlo nechte zkontrolovat u dealera.

► Pokud se rozsvítí kontrolka systému nabíjení 12V akumulátoru

Pokud potřebujete na chvíli zastavit, nevyvínejte pohonný systém. Pohonný systém využívá k aktivaci 12V akumulátor. Pokud svítí tato kontrolka a vypnete pohonný systém, nemusí být možné jej znovu zapnout.

Pokud se kontrolka poruchy rozsvítí nebo bliká



■ Důvody, proč se kontrolka rozsvítí nebo bliká

- Rozsvítí se, pokud došlo k potížím se systémem regulace emisí motoru.
- Bliká, když je detekováno vynechávání motoru.

■ Co dělat, když se kontrolka rozsvítí

Vyvarujte se vysokých rychlostí a okamžitě nechte své vozidlo prohlédnout u dealera.

- Rozsvítí se, když v palivové nádrži není žádný benzín, a zhasne po doplnění paliva, zapnutí režimu napájení, jízdě vozidlem a několikátém vypnutí pohonného systému. Pokud kontrolka nezhasne, nechte vozidlo prohlédnout u dealera.

■ Co dělat, když kontrolka bliká

Vozidlo zaparkujte na bezpečném místě bez přítomnosti hořlavin, motor nechte vypnutý a počkejte alespoň 10 minut, než vychladne.

►► Pokud se kontrolka poruchy rozsvítí nebo bliká

POZNÁMKA

Jízda s rozsvícenou kontrolkou poruchy může způsobit poškození systému regulace emisí a motor.

Pokud po nastartování motoru začne kontrolka blikat znovu, jeďte k nejbližšímu dealerovi rychlostí maximálně 50 km/h. Své vozidlo nechte prohlédnout.

Pokud se rozsvítí kontrolka brzdového systému (červená)



(červená)

■ Důvody, proč se kontrolka rozsvítí

- Nízká hladina brzdové kapaliny.
- Závada brzdového systému.

■ Co dělat, když se kontrolka rozsvítí za jízdy

Sešlápněte lehce brzdový pedál, abyste zkontrolovali tlak pedálu.

- Je-li normální, při příštím zastavení zkontrolujte hladinu brzdové kapaliny.
- Není-li normální, ihned jedněte. Několikrát přitáhněte páčku voliče zpomalování  ke snížení rychlosti vozidla rekuperačním brzděním.

■ Příčina blikání kontrolky

- Došlo k potížím se systémem elektrické parkovací brzdy.

■ Co dělat, když kontrolka bliká

- Nepoužívejte parkovací brzdou a vozidlo nechte okamžitě zkontrolovat u dealera.

►► Pokud se rozsvítí kontrolka brzdového systému (červená)

Své vozidlo nechte ihned opravit.

Jízda s nízkou hladinou brzdové kapaliny je nebezpečná. Pokud brzdový pedál neklade žádný odpor, ihned zastavte na bezpečném místě. V případě potřeby přitáhněte páčku voliče zpomalování  ke snížení rychlosti vozidla rekuperačním brzděním.

Pokud se kontrolka brzdového systému (červená) a kontrolka **ABS** rozsvítí současně, systém elektronického rozdělení brzdné síly nefunguje. To může při prudkém brzdění způsobit nestabilitu vozidla. Vozidlo okamžitě nechte prohlédnout u dealera.

Začne-li kontrolka brzdového systému (červená) blikat současně s rozsvícením kontrolky brzdového systému (žlutou), nemusí parkovací brzda správně fungovat. Nepoužívejte parkovací brzdou a vozidlo nechte okamžitě zkontrolovat u dealera.

► **Začne-li kontrolka brzdového systému (červená) blikat současně s rozsvícením kontrolky brzdového systému (žlutá)** Str. 683

Pokud se rozsvítí kontrolka systému elektrického posilovače řízení (EPS)



■ Důvody, proč se kontrolka rozsvítí

- Rozsvítí se, pokud došlo k potížím se systémem EPS.

■ Co dělat, když se kontrolka rozsvítí

- Zastavte vozidlo na bezpečném místě a znovu zapněte pohonný systém. Pokud se kontrolka rozsvítí a zůstane svítit, okamžitě nechte vozidlo prohlédnout u dealera.
- Pokud se v informačním rozhraní řidiče zobrazí zpráva  **Do Not Drive** (Nepokračujte v jízdě), zastavte ihned na bezpečném místě a kontaktujte dealera.

Začne-li kontrolka brzdového systému (červená) blikat současně s rozsvícením kontrolky brzdového systému (žlutá)



(červená)

■ Pokud se kontrolka brzdového systému (červená) rozsvítí nebo začne blikat současně s rozsvícením kontrolky brzdového systému (žlutá), uvolněte parkovací brzdu (ručně nebo automaticky).

➤ Parkovací brzda Str. 547



(žlutá)

- Pokud se kontrolka brzdového systému (červená) trvale rozsvítí nebo bliká a současně se rozsvítí kontrolka brzdového systému (žlutá), zastavte vozidlo na bezpečném místě a nechte jej ihned zkontrolovat u dealera.
 - Aby nemohlo dojít k rozjetí vozidla, zařaďte polohu **P**.
- Pokud zhasne pouze kontrolka brzdového systému (červená), nepoužívejte parkovací brzdu a nechte vozidlo zkontrolovat u dealera.

⚠ Začne-li kontrolka brzdového systému (červená) blikat současně s rozsvícením kontrolky brzdového systému (žlutá)

Když aktivujete parkovací brzdu, může se stát, že ji nebude možné uvolnit.

Pokud se rozsvítí kontrolka brzdového systému (červená) současně s kontrolkou brzdového systému (žlutá), pak parkovací brzda funguje.

Pokud kontrolka brzdového systému (červená) bliká a kontrolka brzdového systému (žlutá) zároveň svítí, nemusí parkovací brzda fungovat, protože probíhá kontrola systému.

Když během krátké doby opakovaně aktivujete elektrickou parkovací brzdu, bude brzda vyřazena, aby nedošlo k přehřátí systému, a rozsvítí se příslušná kontrolka.

Brzda se vrátí do původního stavu po dobu asi 1 minuty.

Pokud se kontrolka nízkého tlaku v pneumatikách / systému sledování tlaku v pneumatikách rozsvítí nebo bliká



■ Důvody, proč se kontrolka rozsvítí nebo bliká

Tlak pneumatiky je výrazně nízký, nebo systém sledování tlaku v pneumatikách nebyl kalibrován. Je-li problém se systémem sledování tlaku v pneumatikách, kontrolka bliká jednu minutu a poté zůstane svítit. Pokud je instalována rezervní dojezdová pneumatika*, kontrolka zůstane rozsvícená nebo bude blikat přibližně 1 minutu a poté zůstane rozsvícená.

■ Co dělat, když se kontrolka rozsvítí

Jedte opatrně a vyhněte se prudkému zatáčení a ostrému brzdění. Vozidlo zastavte na bezpečném místě. Zkontrolujte tlak v pneumatikách a nastavte tlak na předepsanou hodnotu. Předepsaný tlak v pneumatikách je na štítku, který je umístěn na sloupku dveří u řidiče.

- Systém sledování tlaku v pneumatikách po seřízení tlaku pneumatiky zkalibrujte.

Pokud rezervní dojezdová pneumatika* způsobí zapnutí kontrolky, vyměňte ji za plnohodnotnou pneumatiku. Kontrolka zhasne po kalibraci systému sledování tlaku v pneumatikách.

- **Systém sledování tlaku v pneumatikách** Str. 457

■ Co dělat, když kontrolka bliká a poté zůstává svítit

Systém nechte co nejdříve zkontrolovat u dealera. Pokud rezervní dojezdová pneumatika* způsobí nejprve blikání kontrolky a poté její trvalé svícení, vyměňte ji za plnohodnotnou pneumatiku. Kontrolka zhasne po kalibraci systému sledování tlaku v pneumatikách.

► Pokud se kontrolka nízkého tlaku v pneumatikách / systému sledování tlaku v pneumatikách rozsvítí nebo bliká

POZNÁMKA

Jízda na extrémně podhuštěné pneumatice může způsobit její přehřátí. Přehřátá pneumatika může selhat. Pneumatiky vždy nahustěte na předepsanou úroveň.

Pokud bliká kontrolka systému převodovky a současně se zobrazí výstražná zpráva

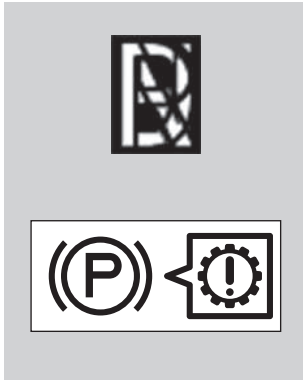

■ Příčina blikání kontrolky

V převodovce je závada.

■ Co dělat, když kontrolka bliká

- Vozidlo nechte ihned prohlédnout u dealera.

► Pokud bliká kontrolka systému převodovky a současně se zobrazí výstražná zpráva

Pohonný systém nemusí být možné spustit.

Při parkování vozidla zkontrolujte, zda je zatažena parkovací brzda.

Pokud vozidlo potřebujete odtáhnout, zavolejte profesionální odtahovou službu.

► **Nouzový odtah** Str. 693

Umístění pojistek

Pokud některé z elektrických zařízení nefunguje, přepněte režim napájení do polohy VOZIDLO VYPNUTO (ZAMKNUTO) a zkontrolujte, zda není spálená některá z příslušných pojistek.

Pojistková skříňka v motorovém prostoru

Vedle 12V akumulátoru. Skříňka se otevírá stisknutím výčnělků.

Umístění pojistek zobrazuje níže uvedený obrázek.

Příslušnou pojistku najdete podle čísla na obrázku a v tabulce.

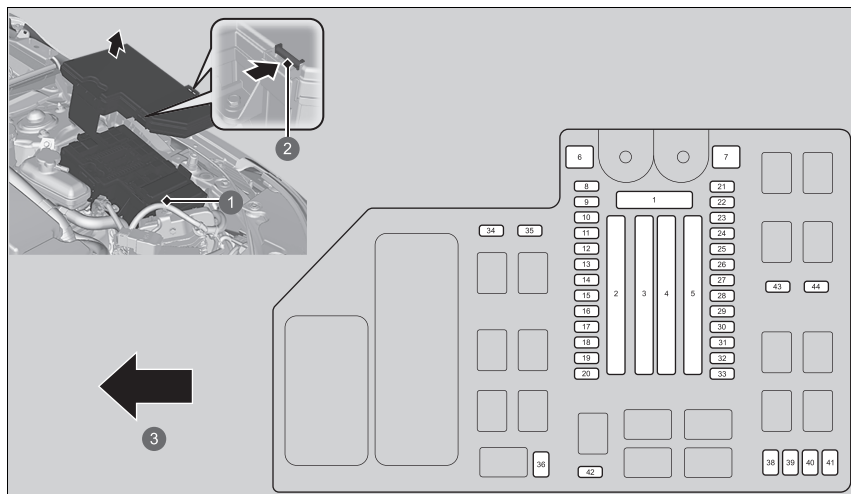

- 1 Pojistková skříňka
- 2 Výčnělek
- 3 Přední

■ Jištěný obvod a jmenovitá hodnota pojistky

	Jištěný obvod	Ampéry
1	Akumulátor	175 A
	–	–
	–	–
	Volitelná pojistková skříňka	60 A
2	–	–
	Volitelná pojistková skříňka 2	40 A
	–	–
	Napájení pojistkové skříňky	60 A
	–	–
	–	–
	–	–
3	Zadní odmrazování zapnuto	40 A
	A/C PTC1	40 A
	Motor ventilátoru	40 A
	A/C PTC2	40 A
	ESB	40 A
	Motor ABS/VSA	40 A
	RFC	40 A
4	Motor P-ACT	30 A
	Napájení zapalování	30 A
	–	–
	Modul relé 2	30 A

	Jištěný obvod	Ampéry
	Možnost 6	30 A
	Přední stěrač	30 A
	EPS	70 A
5	Modul relé 1	30 A
	ABS/VSA FSR	40 A
	VODNÍ ČERPADLO MOTORU	40 A
	Napájení pojistkové skříňky 2	40 A
6	–	–
7	Napájení zapalování 2	30 A
8	–	–
9	–	–
10	AUDIO SUB	7,5 A
11	–	–
12	–	–
13	Vyhřívání volant *	(10 A)
14	BATT IR	10 A
15	Přední mlhová světla *	(10 A)
16	–	–
17	Ostřikovač	15 A
18	Klakson	10 A
19	ZPÁTEČKA	15 A
20	AUDIO	15 A
21	IGP	15 A
22	NÁHRADA (JEDNOTKA ECU VSTRÍKOVACŮ PALIVA)	10 A
23	DBW	15 A
24	Relé RFC	7,5 A

	Jištěný obvod	Ampéry
25	PCU EWP	7,5 A
26	P-ACT ECU	7,5 A
27	LCM L	15 A
28	INJ	15 A
29	Brzdová světla	10 A
30	LCM R	15 A
31	Cívka zapalování	15 A
32	EVTC	20 A
33	Výstražná světla	15 A
34	ŘADICÍ PÁKA	7,5 A
35	–	–
36	MON2	7,5 A
38	IGB	10 A
39	IGA	15 A
40	–	–
41	IGPS(LAF)	10 A
42	ESB	7,5 A
43	–	–
44	–	–

* Není k dispozici u všech modelů

■ Pojistková skříňka v kabině

Nachází se pod palubní deskou.

Umístění pojistek zobrazuje níže uvedený obrázek.

Příslušnou pojistku najděte podle čísla na obrázku a v tabulce.

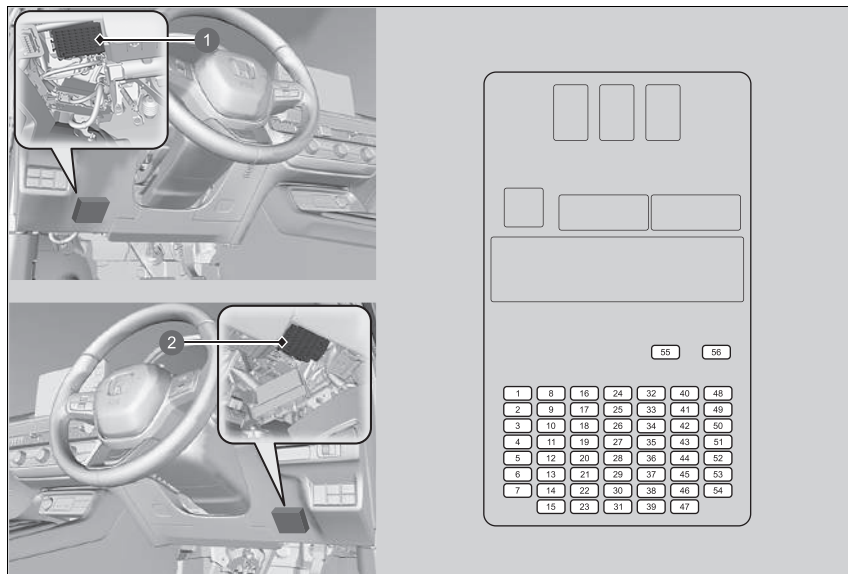

- 1 Pojistková skříňka (typ s levostranným řízením)
- 2 Pojistková skříňka (typ s pravostranným řízením)

■ Jištěný obvod a jmenovitá hodnota pojistky

	Jištěný obvod	Ampéry
1	Elektricky ovládané okno na straně řidiče	20 A
2	Elektricky ovládané okno na straně spolujezdce	20 A
3	Pravé zadní elektricky ovládané okno	20 A
4	Levé zadní elektricky ovládané okno	20 A
5	Volitelná výbava	10 A
6	SRS	10 A
7	MTR výklopných dveří	10 A
8	–	–
9	Zásuvka příslušenství vpředu	20 A
10	Zámek dveří	20 A
11	MĚŘIČ	10 A
12	Možnost 3 (ST CUT)	10 A
13	Možnost 2 (RR WIP)	(10 A)
14	Možnost 6 (VB SOL)	10 A
15	Odemknutí dveří řidiče	10 A
16	Panoramatické střešní okno*	20 A
17	SBW1	10 A
18	–	–
19	–	–
20	Zadní mlhové světlo	10 A

	Jištěný obvod	Ampéry
21	Zásuvka příslušenství v zavazadlovém prostoru	20 A
22	Systém bezklíčového přístupu	10 A
23	Zámek dveří řidiče	10 A
24	SBW2	7,5 A
25	IMG	10 A
26	SRS	10 A
27	ST CUT RLY	20 A
28	Možnost 5	10 A
29	Palivové čerpadlo	15 A
30	Odemýkání dveří na levé straně	10 A
31	Odemýkání dveří na pravé straně	10 A
32	–	–
33	–	–
34	–	–
35	–	–
36	Možnost 3 (STÍNÍTKO PROTI SLUNCI)*	20 A
37	IGA2	15 A
38	–	–
39	Zamykání dveří na pravé straně	10 A
40	Elektricky ovládané sedadlo řidiče (REC / RR H)*	(20 A)

	Jištěný obvod	Ampéry
41	Elektricky ovládané sedadlo řidiče (SLIDE / FR HI)*	(20 A)
42	–	(10 A)
43	AIRCON	10 A
44	Světla pro denní svícení	10 A
45	ACC	10 A
46	ZÁMEK KLÍČE ACC	10 A
47	Zamykání dveří na levé straně	10 A
48	Vyhřívání předních sedadel	20 A
49	Elektricky ovládané sedadlo spolujezdce (REC)*	(20 A)
50	Elektricky ovládaná bederní opěra sedadla řidiče	10 A
51	Elektricky ovládaná bederní opěra sedadla spolujezdce*	10 A
52	–	(20 A)
53	Elektricky ovládané sedadlo spolujezdce (SLIDE)*	(20 A)
54	Možnost 1 / Dvířka palivové nádrže	10 A
55	ZESILOVAČ AUDIOSYSTÉMU*	(30 A)
56	–	(30 A)

* Není k dispozici u všech modelů

Prohlídka a výměna pojistek

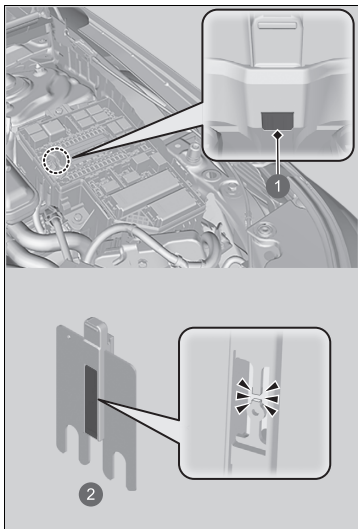

- 1 Otvor
- 2 Hlavní pojistka

1. Nastavte režim napájení na VOZIDLO VYPNUTO (ZAMKNUTO). Vypněte světlomety a veškeré příslušenství.
2. Sejměte kryt pojistkové skříňky.
3. Zkontrolujte velkou pojistku v motorovém prostoru.
 - Zkontrolujte pojistku přes otvor.
 - Je-li pojistka spálená, nechte ji vyměnit u dealera.

►► Prohlídka a výměna pojistek

POZNÁMKA

Výměna pojistky za jinou, která má vyšší než předepsanou hodnotu, zvyšuje riziko poškození elektrické instalace.

Danou pojistku najdete pomocí schémat a ověřte si předepsanou hodnotu proudu.

► **Umístění pojistek** Str. 686

Pojistku vyměňte za pojistku stejné jmenovité hodnoty proudu.

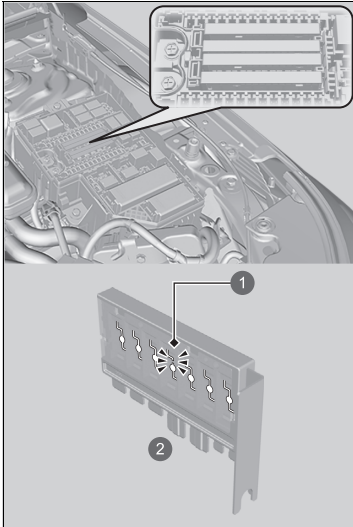

4. Zkontrolujte kombinované pojistky v pojistkové skříňce v motorovém prostoru.
- Zkontrolujte prostor mezi pojistkami.
 - Je-li pojistka spálená, nechte ji vyměnit u dealera.

- 1 Spálená pojistka
- 2 Kombinovaná pojistka

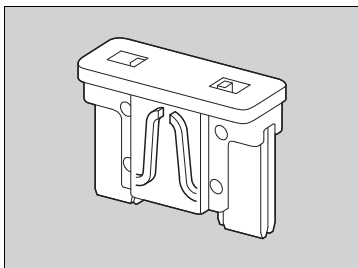

5. Zkontrolujte malé pojistky v motorovém prostoru a uvnitř vozidla.
 - Je-li některá pojistka spálená, vyjměte ji a vyměňte za novou.

Pokud vozidlo potřebujete odtáhnout, zavolejte profesionální odtahovou službu.

■ Odtahové vozidlo

Operátor vaše vozidlo naloží na plošinový vůz.

To je nejlepší způsob přepravy vašeho vozidla.

■ Zvedák kol

Odtahový vůz používá dvě otočná ramena, která se zasunou pod přední kola a zvednou je ze země. Zadní kola zůstanou na zemi. **To je přijatelný způsob odtahu vašeho vozidla.**

» Nouzový odtah

POZNÁMKA

Pokus o zvednutí nebo odtažení vašeho vozidla za nárazníky způsobí vážné poškození. Nárazníky nejsou navrženy k tomu, aby podepřely hmotnost vozidla.

Dbejte, aby parkovací brzda byla uvolněna. Pokud nelze uvolnit parkovací brzdu, je nutné přepravit vůz pomocí odtahového vozidla s ložnou plochou.

➤ **Parkovací brzda** Str. 547

POZNÁMKA

Nesprávný odtah, jako například za obytným automobilem nebo jiným motorovým vozidlem, může způsobit poškození převodovky.

Vaše vozidlo nikdy neodtahujte pouze za pomoci lana či řetězu.

Je to velmi nebezpečné, protože lana nebo řetězy se mohou pohybovat ze strany na stranu a prasknout.

Typ s pravostranným řízením

Před tažením vozidla deaktivujte snímač naklonění bezpečnostního systému, pokud musíte nastavit systém.

➤ **Snímač naklonění** * Str. 214

* Není k dispozici u všech modelů

■ Co dělat, když nelze odemknout dvířka plnicího otvoru nádrže

Pokud nemůžete odemknout dvířka plnicího otvoru nádrže, použijte následující postup.

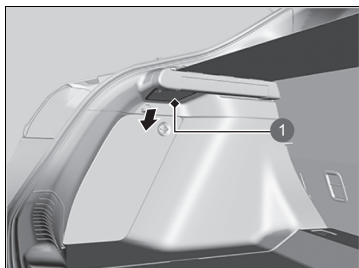

1 Kryt

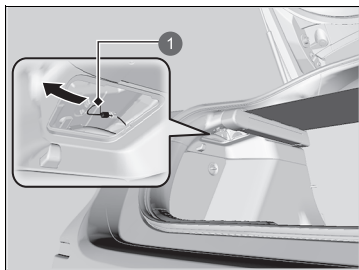

1 Uvolňovací lanko

1. Otevřete výklopné dveře a odstraňte kryt na levé straně zavazadlového prostoru.

2. Zatáhněte za uvolňovací lanko směrem k sobě.
▶ Zatažením za uvolňovací lanko odemknete dvířka plnicího otvoru palivové nádrže.
3. Otevřete dvířka plnicího otvoru paliva.
➔ **Postup doplňování paliva** Str. 571

⚠ Když nelze odemknout dvířka plnicího otvoru nádrže

Po provedení těchto kroků kontaktujte dealera, aby vozidlo zkontroloval.

Co dělat, když nelze otevřít dveře zavazadlového prostoru

Pokud nelze výklopné dveře otevřít, použijte následující postup.

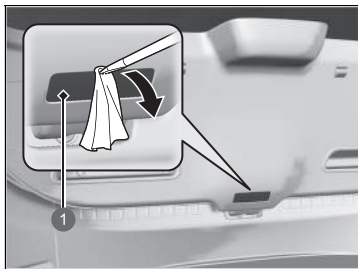

1 Kryt

1. Pomocí plochého šroubováku sejměte kryt na zadní straně výklopných dveří.
▶ Plochý šroubovák omotejte kusem látky, abyste předešli poškrábání.

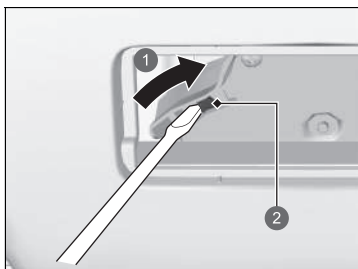

- 1 Posun
- 2 Páčka

2. Zatlačte na výklopné dveře a zároveň plochým šroubovákem odsuňte páčku.

» Když nelze otevřít dveře zavazadlového prostoru

Po provedení těchto kroků kontaktujte dealera, aby vozidlo zkontroloval.

Při otvírání výklopných dveří zevnitř se ujistěte, že výklopné dveře mají dostatečný prostor k otevření, nikoho neuhodí a do něčeho nenarazí.

Informace

Tato kapitola uvádí technická data vašeho vozidla, umístění identifikačních čísel a informace o pneumatikách a ostatní informace vyžadované dle předpisů.

Technická data	698
Identifikační čísla	
Identifikační číslo vozidla (VIN), číslo motoru, číslo elektromotoru a číslo převodovky.....	701
Zařízení emitující rádiové vlny*	702
Stručný souhrn obsahu prohlášení o shodě*	736
Licence Open Source	741

* Není k dispozici u všech modelů

■ Technická data vozidla

Model	Civic
Pohotovostní hmotnost	1 442–1 514 kg
Maximální přípustná hmotnost	Viz homologační štítek na sloupku dveří řidiče* ¹ Viz homologační štítek na sloupku dveří spolujezdce ²
Maximální přípustné zatížení nápravy	Viz homologační štítek na sloupku dveří řidiče* ¹ Viz homologační štítek na sloupku dveří spolujezdce ²

* 1: Typ s levostranným řízením

* 2: Typ s pravostranným řízením

■ Technická data motoru

Typ	Vodou chlazený, řadový 4válcový motor DOHC
Vrtání x zdvih	81,0 x 96,7 mm
Zdvihový objem	1 993 cm ³
Kompresní poměr	13,9 : 1
Zapalovací svíčky	NGK DILZKAR7G11Y

■ Palivo

Typ	· Benzín/lihobenzín dle EN 228 · Bezolovnatý prémiový benzín / lihobenzín až po typ E10 (90 % benzínu a 10 % etanolu), oktanové číslo 95 nebo vyšší
Objem palivové nádrže	40,0 l

■ 12V akumulátor

Kapacita	36 Ah (5) / 45 Ah (20)
----------	------------------------

■ Kapalina do ostřikovače

Objem nádrže	1,5 l
--------------	-------

■ Žárovky

Světlomety (potkávací)	LED
Světlomety (dálkové)	LED
Přední mlhová světla*	LED
Přední směrová světla	LED
Aktivní přední světlomety*	LED
Obrysová světla / světla pro denní svícení	LED
Boční směrová světla (na vnějších zrcátkách)	LED
Brzdová/koncová světla	LED
Koncová světla	LED
Zadní směrová světla	21 W (žlutá)
Světla zpátečky	16 W
Zadní mlhové světlo	LED
Třetí brzdové světlo	LED
Osvětlení zadní registrační značky	LED
Vnitřní světla	
Čtecí světla	LED
Stropní světlo	LED
Ambientní osvětlení	LED
Osvětlení toaletních zrcátek	2 W
Osvětlení středové přihrádky	LED
Světlo zavazadlového prostoru	5 W
Osvětlení odkládací schránky	LED

■ Klimatizace

Typ chladiva	HFO-1234yf (R-1234yf)
Množství náplně	435–485 g ¹ 445–495 g ²

* 1: Typ s levostranným řízením

* 2: Typ s pravostranným řízením

■ Brzdová kapalina

Předepsaná	Brzdová kapalina DOT 3 nebo DOT 4
------------	-----------------------------------

■ Kapalina převodovky

Předepsaná	Honda HEVF-Type 1
Kapacita	Výměna 2,2 l

■ Motorový olej

Doporučený	Motorový olej Honda 2.0 Originální motorový olej Honda 0W-20 ACEA C5 0W-20	
Kapacita	Výměna	3,7 l
	Výměna včetně filtru	4,0 l

■ Chladičí kapalina motoru

Předepsaná	Nemrznoucí směs / chladičí kapalina Honda typu 2 pro všechna roční období
Poměr	50/50 s destilovanou vodou
Kapacita	5,54 l
	(výměna včetně zbývajících množství 0,62 l v rezervní nádrže)

■ Pneumatika

Plnohodnotné	Rozměr	215/50R17 95W ^{*1} 235/40ZR18 95Y ^{*2}
	Tlak	Viz štítek na sloupku dveří řidiče
Kompaktní dojezdové*	Rozměr	T125/85D16 99M
	Tlak	Viz štítek na sloupku dveří řidiče
Rozměr kola	Plnohodnotné	17 x 7J ^{*1} 18 x 8J ^{*2}
	Kompaktní dojezdové*	16 x 4T

*1: Modely se 17palcovými koly

*2: Modely s 18palcovými koly

■ Vzduchový kompresor Honda TRK

Vážená úroveň tlaku emitovaného zvuku	81 dB (A)
Vážená úroveň výkonu emitovaného zvuku	90 dB (A)

■ Brzdy

Typ	S elektrickým posilovačem
Přední	Chlazené kotoučové
Zadní	Kotoučové
Parkování	Elektrická parkovací brzda

■ Rozměry vozidla

Délka	4 551 mm	
Šířka	1 802 mm	
Výška	1 408 mm	
Rozvor náprav	2 734 mm	
Rozchod kol	Přední	1 537 mm ^{*2} 1 547 mm ^{*1}
	Zadní	1 576 mm ^{*2} 1 586 mm ^{*1}

* : Modely se 17palcovými koly

* : Modely s 18palcovými koly

* Není k dispozici u všech modelů

■ Montážní bod / zadní přesah tažného zařízení

Rozměry

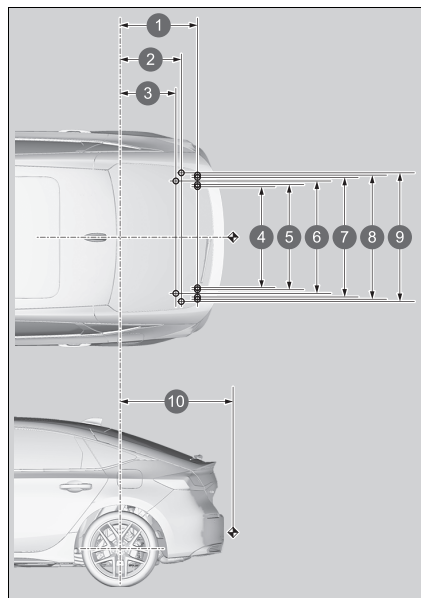

- 1 662 mm
- 2 523 mm
- 3 476 mm
- 4 915 mm
- 5 925 mm
- 6 986 mm
- 7 1 045 mm
- 8 1 048 mm
- 9 1 055 mm
- 10 965 mm

POZNÁMKA:

1. Značky ○ ukazují upevňovací body tažné tyče.
2. Značky ◀ ukazují spojovací body tažné tyče.

■ Max. tažná hmotnost

Brzděný přívěs	750 kg
Nebrzděný přívěs	600 kg
Maximální přípustné svislé zatížení tažného zařízení	75 kg

Identifikační číslo vozidla (VIN), číslo motoru, číslo elektromotoru a číslo převodovky

Vaše vozidlo má 17místné identifikační číslo vozidla (VIN) používané k registraci vozidla pro účely záruky, vydávání osvědčení a pojištění vašeho vozidla.

Umístění čísla VIN vozidla, čísla motoru, čísla elektromotoru a čísla převodovky jsou uvedena níže.

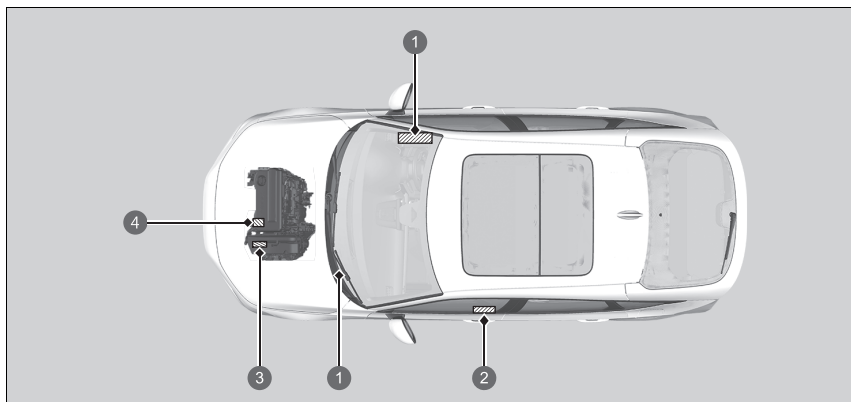

- 1 Identifikační číslo vozidla *
- 2 Homologační štítek / identifikační číslo vozidla / číslo motoru
- 3 Číslo převodovky s plynule měnitelným převodem
- 3 Číslo elektromotoru
- 4 Číslo motoru

* Není k dispozici u všech modelů

Identifikační číslo vozidla (VIN), číslo motoru, číslo elektromotoru a číslo převodovky

Číslo karoserie, neboli identifikační číslo vozidla (VIN), najdete v interiéru pod krytem.

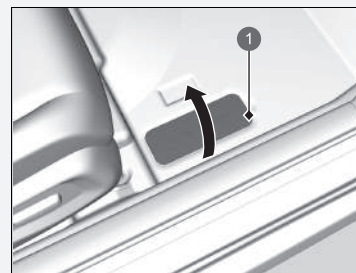

- 1 Kryt

Následující výrobky a systémy ve vašem vozidle při provozu emitují rádiové vlny.

Modely pro Makedonii, Monako, Černou Horu a Evropu kromě Velké Británie

BCM Systém bezklíčového přístupu

<http://continental-homologation.com/honda>



Společnost Continental Automotive GmbH tímto prohlašuje, že tento model [41580430] vyhovuje základním požadavkům a ostatním příslušným ustanovením směrnice 2014/53/EU.

Úplné znění prohlášení o shodě EU je k dispozici na následující webové adrese:

<https://continental-homologation.com/honda>

Pokyny a bezpečnostní informace:

Zařízení pro dálkové ovládání s krátkým dosahem

Poštovní adresa:

Siemensstrasse 12

D-93055 Regensburg

Germany

Název výrobce:

Continental Automotive GmbH

Frekvenční pásmo: 125 kHz

Maximální vysílací výstup: 10 mW

Název dovozce:

Honda Motor Europe Ltd., pobočka Aalst

Poštovní adresa:

Wijngaardveld 1 (Noord V) 9300 Aalst, Belgium

Modely pro Makedonii, Monako, Černou Horu a Evropu kromě Velké Británie

DÁLKOVÉ OVLÁDÁNÍ Systém bezklíčového přístupu

<http://continental-homologation.com/honda>



Společnost Continental Automotive GmbH tímto prohlašuje, že tento model [TP_4] vyhovuje základním požadavkům a ostatním příslušným ustanovením směrnice 2014/53/EU.

Úplné znění prohlášení o shodě EU je k dispozici na následující webové adrese:

<https://continental-homologation.com/honda>

Pokyny a bezpečnostní informace:

Zařízení pro dálkové ovládání s krátkým dosahem

Poštovní adresa:

Siemensstrasse 12

D-93055 Regensburg

Germany

Název výrobce:

Continental Automotive GmbH

Frekvenční pásmo: 433,92 MHz

Maximální vysílací výkon: 1 mW

Název dovozce:

Honda Motor Europe Ltd., pobočka Aalst

Poštovní adresa:

Wijngaardveld 1 (Noord V) 9300 Aalst, Belgium

Modely pro Evropu kromě Velké Británie

System hands-free telefonu
Displej audiosystému

<http://www.ptc.panasonic.eu/>



Společnost Panasonic Corporation tímto prohlašuje, že výše uvedený typ rádiového zařízení vyhovuje příslušným ustanovením směrnice 2014/53/EU. Přejděte na web <http://www.ptc.panasonic.eu/>, klikněte na „Declaration of Conformity“ (prohlášení o shodě) a do pole pro vyhledávání klíčových slov zadejte níže uvedené klíčové slovo. Poté si můžete stáhnout nejnovější prohlášení o shodě. Klíčové slovo:

Č. modelu, klíčové slovo [*]

CL-MH-----, CA-9H-----,CL-MH1CE0TT,CL-MH1AXYTT,CL-MH1BX1JT,CL-MH1AE6JT,CL-MH1AE0JT,CL-MH1AE2JT,CL-MH1BE0JT,CL-MH1AE8JT,CL-MH1AE9JT,CL-MH1AE3JT,CL-MH1AE7JT,CL-MH1AE5JT,CL-MH1AEAJT

V označení jednotky je uvedeno „Ref No“ (Referenční číslo).

Předpokládané použití: Audiosystém vozidla (Bluetooth a WLAN)

Poštovní adresa: 4261 Ikonobe-cho, Tsuzuki-ku, Yokohama-shi, Kanagawa-ken, 224-8520, Japan

Název výrobce: Panasonic Corporation

Specifikace Bluetooth

Frekvenční pásmo: 2 402–2 480 MHz

Specifikace WLAN 2,4 GHz

Frekvenční pásmo: 2 412–2 472 MHz

Specifikace Bluetooth

Maximální vyzářený výkon: 0,1 dBm

Specifikace WLAN 2,4 GHz

Maximální vyzářený výkon: 11,9 dBm

Název dovozce: Honda Motor Europe Ltd., pobočka Aalst

Poštovní adresa:

Wijngaardveld 1 (Noord V) 9300 Aalst, Belgium

Modely pro Evropu kromě Velké Británie

Systém detekce objektů v mrtvém úhlu* / Asistent při couvání z parkovacího místa*

<https://www.veoneer.com/en/regulatory>

Společnost Veoneer US, Inc. tímto prohlašuje, že předmět prohlášení popsáný výše je v souladu s příslušnou harmonizovanou legislativou Unie:

<https://www.veoneer.com/en/regulatory>

Předpokládané použití:

Radarový snímač 24 GHz s krátkým dosahem

Poštovní adresa:

26545 American Drive Southfield, Michigan, 48034 USA

Provozní frekvenční pásmo:

24,05–24,25 GHz

Maximální vyzářený výkon:

13 dBm špičkový

Název dovozce:

Honda Motor Europe LTD., pobočka Aalst

Poštovní adresa:

Wijngaardveld 1 (Noord V) 9300 Aalst, Belgium

* Není k dispozici u všech modelů

Modely pro Evropu kromě Velké Británie

Řídící jednotka telematiky

<https://www.denso.com/global/en/contact-us/doc/>



Společnost DENSO CORPORATION tímto prohlašuje, že uvedený typ rádiového zařízení vyhovuje příslušným ustanovením směrnice 2014/53/EU. Úplné znění prohlášení o shodě EU je k dispozici na následující webové adrese:

<https://www.denso.com/global/en/contact-us/doc/>

Předpokládané použití:

Telematika a Wi-Fi hotspot vozidla

Poštovní adresa:

1-1, Showa-cho, Kariya-shi, Aichi-ken, 448-8661, Japan

Model:

OGEY10

Provozní frekvenční pásmo:

1) GSM900 (Tx: 880–915 MHz, Rx: 925–960 MHz) 2) GSM1800 (Tx: 1 710–1 785 MHz, Rx: 1 805–1 880 MHz) 3) W-CDMA pásmo 1 (Tx: 1 920–1 980 MHz, Rx: 2 110–2 170 MHz) 4) W-CDMA pásmo 3 (Tx: 1 710–1 785 MHz, Rx: 1 805–1 880 MHz) 5) W-CDMA pásmo 8 (Tx: 880–915 MHz, Rx: 925–960 MHz) 6) LTE pásmo 1 (Tx: 1 920–1 980 MHz, Rx: 2 110–2 170 MHz) 7) LTE pásmo 3 (Tx: 1 710–1 785 MHz, Rx: 1 805–1 880 MHz) 8) LTE pásmo 7 (Tx: 2 500–2 570 MHz, Rx: 2 620–2 690 MHz) 9) LTE pásmo 8 (Tx: 880–915 MHz, Rx: 925–960 MHz) 10) LTE pásmo 20 (Tx: 832–862 MHz, Rx: 791–821 MHz) 11) WLAN IEEE802.11b (Tx/Rx: 2 401–2 473 MHz) 12) WLAN IEEE802.11g (Tx/Rx: 2 402–2 472 MHz) 13) WLAN IEEE802.11n (Tx/Rx: 2 402–2 472 MHz) 14) GPS (Rx: 1 575,42 MHz) 15) GALILEO (Rx: 1 575,42 MHz) 16) EGNOS (Rx: 1 575,42 MHz)

Maximální vyzářený výkon:

1) 2 W 2) 1 W 3–5) 0,25 W 6–10) 0,20 W 11) 0,032 W 12–13) 0,016 W

Název dovozce:

Honda Motor Europe Ltd., pobočka Aalst

Poštovní adresa:

Wijngaardveld 1 (Noord V) 9300 Aalst, Belgium

Modely pro Evropu kromě Velké Británie

Jednotka Bluetooth *

<https://continental-homologation.com/honda>



Společnost Continental tímto prohlašuje, že rádiové zařízení typu A2C192350 / A2C192351 vyhovuje příslušným ustanovením směrnice 2014/53/EU. Úplné znění prohlášení o shodě EU je k dispozici na následující webové adrese:

Předpokládané použití:

Systém přístupu do vozidla

Poštovní adresa:

Continental Automotive GmbH

Siemensstraße 12, D-93055 Regensburg, Germany

Frekvenční rozsah BLE:

2,402 GHz až 2,48 GHz

Maximální vyzářený výkon BLE:

+20 dBm

Název dovozce:

Honda Motor Europe Ltd., pobočka Aalst

Poštovní adresa:

Wijngaardveld 1 (Noord V) 9300 Aalst, Belgium

* Není k dispozici u všech modelů

Modely pro Evropu kromě Velké Británie

Bezdrátová nabíječka*

<https://www.lg.com/global/support/cedoc/cedoc>



Společnost LG Electronics Inc. tímto prohlašuje, že rádiové zařízení typu WC500HOC121 vyhovuje příslušným ustanovením směrnice 2014/53/EU. Úplné znění prohlášení o shodě EU je k dispozici na následující webové adrese:

Předpokládané použití:

Bezdrátová nabíječka pro vozidlo

Provozní frekvenční pásmo:

75~118,320 kHz

Maximální vyzářený výkon:

15 W

Název dovozce:

Honda Motor Europe Ltd., pobočka Aalst

Poštovní adresa:

Wijngaardveld 1 (Noord V) 9300 Aalst, Belgium

Modely pro Evropu kromě Velké Británie

Bezdrátová nabíječka*

http://bhevs.co.kr/bbs/board.php?tbl=e_bbs42_2

Společnost BH EVS Co.,Ltd. tímto prohlašuje, že rádiové zařízení typu WC500HOC121 vyhovuje příslušným ustanovením směrnice 2014/53/EU.

Úplné znění prohlášení o shodě EU je k dispozici na následující webové adrese:

http://bhevs.co.kr/bbs/board.php?tbl=e_bbs42_2

Předpokládané použití:

Bezdrátová nabíječka pro vozidlo

Poštovní adresa: Am Kronberger Hang 2, 65824 Schwalbach am Taunus, Germany

Název výrobce: BH EVS Co.,Ltd.

Provozní frekvenční pásmo:

111 kHz

Maximální vyzářený výkon:

42 dBuA/m (10 m)

Název dovozce:

Honda Motor Europe Ltd., pobočka Aalst

Poštovní adresa:

Wijngaardveld 1 (Noord V) 9300 Aalst, Belgium

* Není k dispozici u všech modelů

Modely pro Evropu kromě Velké Británie

Vzdálený tuner

<http://www.ptc.panasonic.eu/>



Společnost Panasonic Corporation tímto prohlašuje, že výše uvedený typ rádiového zařízení vyhovuje příslušným ustanovením směrnice 2014/53/EU. Přejděte na web <http://www.ptc.panasonic.eu/>, klikněte na „Declaration of Conformity“ (prohlášení o shodě) a do pole pro vyhledávání klíčových slov zadejte níže uvedené klíčové slovo. Poté si můžete stáhnout nejnovější prohlášení o shodě. Klíčové slovo: Č. modelu

Klíčové slovo: [CQ-TH1BE0AJ, CQ-TH1BE1AJ, CQ-TH1AE0TT]

V označení jednotky je uvedeno „Ref No“ (Referenční číslo).

Předpokládané použití:

RÁDIOVÁ JEDNOTKA (tuner autorádia)

Poštovní adresa:

4261 Ikonobe-cho, Tsuzuki-ku, Yokohama-shi, Kanagawa-ken, 224-8520, Japan

Název dovozce:

Honda Motor Europe Ltd., pobočka Aalst

Poštovní adresa:

Wijngaardveld 1 (Noord V) 9300 Aalst, Belgium

Modely pro Velkou Británii

BCM Systém bezklíčového přístupu	DÁLKOVÉ OVLÁDÁNÍ Bezklíčové dálkové ovládání
<p>http://continental-homologation.com/honda</p> <p style="text-align: center;">UK CA</p> <p>Společnost Continental Automotive GmbH tímto prohlašuje, že tento model [41580430] vyhovuje základním požadavkům a ostatním příslušným ustanovením nařízení o rádiových zařízeních z roku 2017. Úplné znění prohlášení o shodě UK je k dispozici na následující webové adrese:</p> <p>http://continental-homologation.com/honda Pokyny a bezpečnostní informace: Zařízení pro dálkové ovládání s krátkým dosahem Poštovní adresa: Continental Automotive GmbH Siemensstrasse 12 D-93055 Regensburg Germany Frekvenční pásmo: 125 kHz +/- 3 kHz Maximální výstup: 66 dBuA/m (10 m) Název dovozce: Honda Motor Europe Ltd. Poštovní adresa: Cain Road, Bracknell, Berkshire, RG12 1HL, United Kingdom</p>	<p>http://continental-homologation.com/honda</p> <p style="text-align: center;">UK CA</p> <p>Společnost Continental Automotive GmbH tímto prohlašuje, že tento model [TP_4] vyhovuje základním požadavkům a ostatním příslušným ustanovením nařízení o rádiových zařízeních z roku 2017. Úplné znění prohlášení o shodě UK je k dispozici na následující webové adrese:</p> <p>http://continental-homologation.com/honda Pokyny a bezpečnostní informace: Zařízení pro dálkové ovládání s krátkým dosahem Poštovní adresa: Continental Automotive GmbH Siemensstrasse 12 D-93055 Regensburg Germany Frekvenční pásmo: 433,66 MHz +/- 16 kHz 434,18 MHz +/- 16 kHz Maximální výstup: 1 mW Název dovozce: Honda Motor Europe Ltd. Poštovní adresa: Cain Road, Bracknell, Berkshire, RG12 1HL, United Kingdom</p>

Modely pro Velkou Británii

Systém hands-free telefonu
Displej audiosystému

<http://www.ptc.panasonic.eu/>



Společnost Panasonic Corporation tímto prohlašuje, že rádiové zařízení typu [*] vyhovuje příslušným ustanovením nařízení o rádiových zařízeních z roku 2017.

Úplné znění prohlášení o shodě UK je k dispozici na následující webové adrese:

<https://www.ptc.panasonic.eu/>

Do pole pro vyhledávání klíčových slov zadejte níže uvedené klíčové slovo, poté si můžete stáhnout nejnovější prohlášení o shodě (DECLARATION OF CONFORMITY, (DoC)).

Č. modelu Klíčové slovo [*]

CL-MH-----, CA-9H-----,

CL-MH1BX1JT,CL-MH1AE6JT,CL-MH1AE0JT,CL-MH1AE2JT

V označení jednotky je uvedeno „Ref No“ (Referenční číslo).

Předpokládané použití: Audiosystém vozidla (Bluetooth a WLAN)

Poštovní adresa: 4261 Ikonobe-cho, Tsuzuki-ku, Yokohama-shi, Kanagawa-ken, 224-8520, Japan

Název výrobce: Panasonic Corporation

Specifikace Bluetooth

Frekvenční pásmo: 2 402–2 480 MHz

Specifikace WLAN 2,4 GHz

Frekvenční pásmo: 2 412–2 472 MHz

Specifikace Bluetooth

Maximální vyzářený výkon: 0,1 dBm

Specifikace WLAN 2,4 GHz

Maximální vyzářený výkon: 11,9 dBm

Název dovozce: Honda Motor Europe Ltd.

Poštovní adresa:

Cain Road, Bracknell, Berkshire, RG12 1HL, United Kingdom

Modely pro Velkou Británii

Systém detekce objektů v mrtvém úhlu* / Asistent při couvání z parkovacího místa*

<https://www.veoneer.com/en/regulatory>



Společnost Veoneer US, Inc. tímto prohlašuje, že předmět prohlášení popsany výše je v souladu s příslušnou harmonizovanou legislativou Unie:

<https://www.veoneer.com/en/regulatory>

Předpokládané použití:

Radarový snímač 24 GHz s krátkým dosahem

Poštovní adresa:

26545 American Drive Southfield, Michigan, 48034 USA

Provozní frekvenční pásmo:

24,05–24,25 GHz

Maximální vyzářený výkon:

13 dBm špičkový

Název dovozce:

Honda Motor Europe Ltd.

Poštovní adresa:

Cain Road, Bracknell, Berkshire, RG12 1HL, United Kingdom

* Není k dispozici u všech modelů

Modely pro Velkou Británii

Řídicí jednotka telematiky

<https://www.denso.com/global/en/contact-us/doc/>



Společnost DENSO CORPORATION tímto prohlašuje, že uvedený typ rádiového zařízení vyhovuje příslušným zákonným požadavkům.

Úplné znění prohlášení o shodě UK je k dispozici na následující webové adrese:

<https://www.denso.com/global/en/contact-us/doc/>

Předpokládané použití:

Telematika a Wi-Fi hotspot vozidla

Poštovní adresa:

1-1, Showa-cho, Kariya-shi, Aichi-ken, 448-8661, Japan

Model:

OGEY10

Provozní frekvenční pásmo:

1) GSM900 (Tx: 880–915 MHz, Rx: 925–960 MHz) 2) GSM1800 (Tx: 1 710–1 785 MHz, Rx: 1 805–1 880 MHz) 3) W-CDMA pásmo 1 (Tx: 1 920–1 980 MHz, Rx: 2 110–2 170 MHz) 4) W-CDMA pásmo 3 (Tx: 1 710–1 785 MHz, Rx: 1 805–1 880 MHz) 5) W-CDMA pásmo 8 (Tx: 880–915 MHz, Rx: 925–960 MHz) 6) LTE pásmo 1 (Tx: 1 920–1 980 MHz, Rx: 2 110–2 170 MHz) 7) LTE pásmo 3 (Tx: 1 710–1 785 MHz, Rx: 1 805–1 880 MHz) 8) LTE pásmo 7 (Tx: 2 500–2 570 MHz, Rx: 2 620–2 690 MHz) 9) LTE pásmo 8 (Tx: 880–915 MHz, Rx: 925–960 MHz) 10) LTE pásmo 20 (Tx: 832–862 MHz, Rx: 791–821 MHz) 11) WLAN IEEE802.11b (Tx/Rx: 2 401–2 473 MHz) 12) WLAN IEEE802.11g (Tx/Rx: 2 402–2 472 MHz) 13) WLAN IEEE802.11n (Tx/Rx: 2 402–2 472 MHz) 14) GPS (Rx: 1 575,42 MHz) 15) GALILEO (Rx: 1 575,42 MHz) 16) EGNOS (Rx: 1 575,42 MHz)

Maximální vyzářený výkon:

1) 2 W 2) 1 W 3–5) 0,25 W 6–10) 0,20 W 11) 0,032 W 12–13) 0,016 W

Název dovozce:

Honda Motor Europe Ltd.

Poštovní adresa:

Cain Road, Bracknell, Berkshire, RG12 1HL, United Kingdom

Modely pro Velkou Británii

Jednotka Bluetooth *

<https://continental-homologation.com/honda>



Společnost Continental Automotive GmbH tímto prohlašuje, že tento model [A2C775684] vyhovuje základním požadavkům a ostatním příslušným ustanovením nařízení o rádiových zařízeních z roku 2017.

Úplné znění prohlášení o shodě UK je k dispozici na následující webové adrese:

<http://continental-homologation.com/honda>

Předpokládané použití:

Řídící jednotka

Poštovní adresa:

Continental Automotive GmbH

Siemensstraße 12, D-93055 Regensburg, Germany

Frekvenční rozsah BLE:

2,402 GHz až 2,48 GHz

Maximální vyzářený výkon BLE:

+20 dBm

Název dovozce:

Honda Motor Europe Ltd.

Poštovní adresa:

Cain Road, Bracknell, Berkshire, RG12 1HL, United Kingdom

Modely pro Velkou Británii

Vzdálený tuner

<http://www.ptc.panasonic.eu/>



Společnost Panasonic Corporation tímto prohlašuje, že rádiové zařízení typu [*] vyhovuje příslušným ustanovením nařízení o rádiových zařízeních z roku 2017.

Úplné znění prohlášení o shodě UK je k dispozici na následující webové adrese:

<https://www.ptc.panasonic.eu/>

Do pole pro vyhledávání klíčových slov zadejte níže uvedené klíčové slovo a poté si můžete stáhnout nejnovější prohlášení o shodě.

Klíčové slovo: Č. modelu

Klíčové slovo: [CQ-TH1BE0AJ, CQ-TH1BE1AJ, CQ-TH1AE0TT]

V označení jednotky je uvedeno „Ref No“ (Referenční číslo).

Předpokládané použití:

RÁDIOVÁ JEDNOTKA (tuner autorádia)

Poštovní adresa:

4261 Ikonobe-cho, Tsuzuki-ku, Yokohama-shi, Kanagawa-ken, 224-8520, Japan

Název dovozce:

Honda Motor Europe Ltd.

Poštovní adresa:

Cain Road, Bracknell, Berkshire, RG12 1HL, United Kingdom

Modely pro Velkou Británii

Bezdrátová nabíječka*

<https://www.lg.com/global/support/cedoc/cedoc>
(Zadejte název modelu: WC500HOC121)



Společnost LG Electronics tímto prohlašuje, že uvedený typ rádiového zařízení (bezdrátová nabíječka) vyhovuje příslušným zákonným požadavkům. Úplné znění prohlášení o shodě UK je k dispozici na následující webové adrese: <http://www.lg.com/global/support/cedoc/cedoc>
Předpokládané použití:

Bezdrátová nabíječka pro vozidlo

Poštovní adresa:

128, Yeoui-daero, Yeongdeungpo-gu, Seoul, Korea

Provozní frekvenční pásmo:

111 kHz

Maximální vyzářený výkon:

42 dBuA/m (10 m)

Název dovozce:

Honda Motor Europe Ltd.

Poštovní adresa:

Cain Road, Bracknell, Berkshire, RG12 1HL, United Kingdom

* Není k dispozici u všech modelů

Modely pro Velkou Británii

Bezdrátová nabíječka*

http://bhevs.co.kr/bbs/board.php?tbl=e_bbs42_2

Společnost BH EVS Co.,Ltd. tímto prohlašuje, že rádiové zařízení typu WC500HOCI21 vyhovuje příslušným ustanovením nařízení o rádiových zařízeních z roku 2017. Úplné znění prohlášení o shodě je k dispozici na následující webové adrese:

http://bhevs.co.kr/bbs/board.php?tbl=e_bbs42_2

Předpokládané použití:

Bezdrátová nabíječka pro vozidlo

Poštovní adresa: Am Kronberger Hang 2, 65824 Schwalbach am Taunus, Germany

Název výrobce: BH EVS Co.,Ltd.

Provozní frekvenční pásmo:

111 kHz

Maximální vyzářený výkon:

42 dBuA/m (10 m)

Název dovozce:

Honda Motor Europe Ltd.

Poštovní adresa:

Cain Road, Bracknell, Berkshire, RG12 1HL, United Kingdom

Modely pro Srbsko

BCM Systém bezklíčového přístupu

KVALITET
 Asociaciono društvo za ispitivanje kvaliteta "KVALITET" NS
 Ассоциационо друштво за испитивање квалитета "КВАЛИТЕТ" НС
 Joint-stock company for quality testing "KVALITET" NS

ISO 9001

POTVRDA O USAGLAŠENOSTI - RITto Broj: **P1615061800**
 CONFIRMATION OF CONFORMITY - R&TTE No.

Podnosilac zahteva: RITTE CONSULTING DOO
 Applicant: 11000 BEOGRAD
 NEMACKA 30/39

Vrsta opreme: KONTROLNI MODUL
 Equipment category:

Oznaka tipa/modela: 40737300
 Equipment type/model:

Robna marka: Continental
 Equipment trademark:

Proizvođač: Continental Automotive GmbH
 Manufacturer: NEMACKA

Vrednovana dokumentacija: Evaluated documentation:
 Besedbeni/Safety: CSA Group Bayern GmbH:
 S36022-00-00RT, 17.04.2015. /
 EM&EM: CSA Group Bayern GmbH:
 T39321-00-01.P, 09.03.2015. /
 RITto/RITTE: CSA Group Bayern GmbH:
 T39321-00-00.P, 09.03.2015. /

Laboratorija izveštaj izveštaj:
 Laboratory: EM&EM: CSA Group Bayern GmbH:
 Test report: RITto/RITTE: CSA Group Bayern GmbH:
 T39321-00-00.P, 09.03.2015. /

Na osnovu gore navedene dokumentacije utvrdjeno je da gore navedena oprema zadovoljava zahteva "Pravilnik o radio opremi i telekomunikacionoj terminalnoj opremi" (S. glasnik RS, 11/02/10).
 On the basis of the above mentioned documentation it is found that above mentioned equipment fulfils the requirements of the Rulesbook on Radio Equipment and Telecommunication Terminal Equipment (Official Gazette RS, 11/02/10).

Navedena promena u specifikaciji, tipu/modelu, komponentama, električnim karakteristikama opreme koji utiču na usaglašenost sa navedenim Pravilnikom moraju se prijaviti "Kvalitet" u s.d. NS.
 Any changes occur in the specification, specific components or electrical construction which may influence on conformity to the above mention Rulesbook, shall be forwarded to "Kvalitet".

Mesto i datum izdavanja: Važi do:
 Place and date: Valid until:
 NS, 15.05.2015. 15.05.2018.

Generelni direktor:
 Vladimír Vukajlović, dipl.ing.

Bul. Svetog Cara Konstantina 42-46, 11000, Beograd, Tel: (01)550-798, 550-824, Fax: (01)550-430, 550-585
 e-mail: ofis@kvalitet.co.rs, http://www.kvalitet.co.rs

DÁLKOVÉ OVLÁDÁNÍ Systém bezklíčového přístupu

KVALITET
 Asociaciono društvo za ispitivanje kvaliteta "KVALITET" NS
 Ассоциационо друштво за испитивање квалитета "КВАЛИТЕТ" НС
 Joint-stock company for quality testing "KVALITET" NS

ISO 9001

POTVRDA O USAGLAŠENOSTI - RITto Broj: **P1620075600**
 CONFIRMATION OF CONFORMITY - R&TTE No.

Podnosilac zahteva: RITTE CONSULTING DOO
 Applicant: 11000 BEOGRAD
 KNEZA VIŠESLAVA 69/27

Vrsta opreme: KLJUČ ZA DALJINSKI PRISTUP VOZILU
 Equipment category:

Oznaka tipa/modela: TP_4
 Equipment type/model:

Robna marka: Continental
 Equipment trademark:

Proizvođač: Continental Automotive GmbH
 Manufacturer: Germany

Vrednovana dokumentacija: Evaluated documentation:
 Besedbeni/Safety: Compliance Certification Services Inc.: T200419W01-LV, 11.05.2020 /
 T200419W01-BC, 07.05.2020 /
 EM&EM: Compliance Certification Services Inc.: T200419W01-RE, 07.05.2020 /
 RITto/RITTE: Compliance Certification Services Inc.:
 T200419W01-RT1, 07.05.2020 / T200419W01-RT2, 07.05.2020 /

Laboratorija izveštaj izveštaj:
 Laboratory: Compliance Certification Services Inc.:
 Test report: T200419W01-RT1, 07.05.2020 / T200419W01-RT2, 07.05.2020 /

Na osnovu gore navedene dokumentacije utvrdjeno je da gore navedena oprema zadovoljava zahteva "Pravilnik o radio opremi i telekomunikacionoj terminalnoj opremi" (S. glasnik RS, 11/02/10).
 On the basis of the above mentioned documentation it is found that above mentioned equipment fulfils the requirements of the Rulesbook on Radio Equipment and Telecommunication Terminal Equipment (Official Gazette RS, 11/02/10).

Navedena promena u specifikaciji, tipu/modelu, komponentama, električnim karakteristikama opreme koji utiču na usaglašenost sa navedenim Pravilnikom moraju se prijaviti "Kvalitet" u s.d. NS.
 Any changes occur in the specification, specific components or electrical construction which may influence on conformity to the above mention Rulesbook, shall be forwarded to "Kvalitet".

Mesto i datum izdavanja: Važi do:
 Place and date: Valid until:
 NS, 29.05.2020. 29.05.2023.

Generelni direktor:
 Vladimír Vukajlović, dipl.ing.

Bul. Svetog Cara Konstantina 42-46, 11000, Beograd, Tel: (01)550-798, 550-824, Fax: (01)550-430, 550-585
 e-mail: ofis@kvalitet.co.rs, http://www.kvalitet.co.rs

Modely pro Srbsko

System hands-free telefonu

System detekce objektů v mrtvém úhlu* / Asistent při couvání
z parkovacího místa*

Panasonic

EU Declaration of Conformity
Document Number: PA3-200317-08

Manufacturer

Name | Panasonic Corporation
Address | 4362 Honobara-cho, Tsuzuki-ku, Yokohama-shi, Kanagawa-ken, 224-8525, Japan

Object of Declaration

Product Name | CAR AUDIO UNIT ASSY (A) + A
Trade Name | Panasonic
Model Number | CL-MH1AE0T, CL-MH1AE1T, CL-MH1AE2T, CL-MH1AE3T, CL-MH1AE4T, CL-MH1AE5T, CL-MH1AE6T, CL-MH1AE7T, CL-MH1AE8T, CL-MH1AE9T, CL-MH1AE0T, CL-MH1AE1T, CL-MH1AE2T, CL-MH1AE3T, CL-MH1AE4T, CL-MH1AE5T, CL-MH1AE6T, CL-MH1AE7T, CL-MH1AE8T, CL-MH1AE9T
Model ID | AM2003

CE Requirements

This declaration of conformity is issued under the sole responsibility of the manufacturer. The object of the declaration described above is in conformity with the requirements of the following EU legislation and harmonized standards:

Council Directive | 2014/53/EU | RED | < B >
Applicable Standards | EN 43111:2008
EN 62368-1:2014 +A11:2017
EN 503 489-1 V2.1.1:2017
EN 503 489-2 V2.1.1:2017
EN 503 489-3 V2.1.1:2017
EN 503 489-17 V2.1.1:2017
EN 503 489-18 V2.1.1:2017
EN 500 328 V2.2.2:2019
EN 603 889 V2.1.1:2017
EN 500 440 V2.1.1:2017
EN 500 432 V2.1.1:2017

Notified Body | ANCOSS Labs Inc., Notified Body Number: 2380, performed assessment of the tests and the technical documentation provided by the applicant with the essential requirements of the RED 2014/53/EU, and issued EU-TYPE EXAMINATION CERTIFICATE DEK0242 / 15 Apr 2022 / Rev. C.

Additional Information

24.06.2023
Date of Issue / Signature
Olga Jankovic
Name / Position / Title

24 Jun 2023
Date of Issue / Signature
Niels Erdmann
Name / Position / Title

Authorized Representative:
Panasonic Testing Centre, Panasonic Marketing Europe GmbH
Wiesengraben 15, 22525 Hamburg, Germany

Uvratni laboratorije d.o.o. Beograd
Bulevar 15. 11000 Beograd
tel: +381 11 6779320
www.uvratni.com
uvratni@uvratni.com
uvratni.com



POTVRDA O USAGLAŠENOSTI broj: 00334 00787

DATUM IZDAVANJA: 06.08.2023. VAŽI DO: 05.08.2023.

PODNOŠILAC ZAHTEVA: RTTE Consulting d.o.o.
Kraljeva Vlasovara 63/2, 7, 11080 Beograd

NAZIV / VRSTA OPREME: Radar za vozilo u RF opsegu 24 GHz (24 GHz SRS Radar Sensor)

ROBNA MARKA: Vconeer
Vconeer US, Inc.
20300 American Drive, Southfield, Michigan, 48034
United States of America

TIP / MODEL: NR34G175V3

Priglasenje dole navedene tehnicke dokumentacije dostavljene od strane podnosioca zateva, izvrsenje je usaglasenost opreme sa bitnim zahtevima Pravilnika o radio opremi i terminalnoj telekomunikacionoj opremi (Sluzbeni glasnik RG br:11/2012):

Ime dokumenta	Ime od	Datum	Datum
Health Assessment report	ES-Can GmbH	20021805-13643-1	29.06.2023
Safety test report	ES-Can GmbH	10083300-12742-3	14.06.2023
EMC test report	CETECOM GmbH	19-1-0207401701a	23.06.2023
RF test report	CETECOM GmbH	19-1-0207401702a	24.06.2023
EU-Type Examination Certificate	KL-Certification GmbH	T.2020.06.0076	29.06.2023

Mesto izdavanja:
Beograd



Drzavni
Seka Jankovic, dipl. inž. EIT

Forma: SCE 001-0001

Opomba: Izjavitelj mora biti potpisnik ili predstavnik Uvratni laboratorije. Potpisnik izjavitelja mora biti odgovoran za ispravnost svih podataka i usaglasenost sa Pravilnikom o radio opremi i terminalnoj telekomunikacionoj opremi (Sluzbeni glasnik RG br:11/2012).

Modely pro Srbsko

Řídící jednotka telematiky

Овиме, DENSO CORPORATION изјављује да је радио опрема тип усаглашена са Директивом 2014/53/EU.

Цео текст ЕУ декларације о усаглашености доступам је на следећој интернет адреси:

<https://www.denso.com/global/en/contact-us/doc/>

Modely pro Srbsko

Bezdrátová nabíječka*

KVALITET Akcionárska spoločnosť za overovanie kvality KVALITET NS
 Акціонерне товариство за перевірку якості KVALITET NS
 Joint stock company for quality testing KVALITET NS

POTVRDA O USAGLAŠENOSTI - RITTO Broj: P1620059700
 CONFIRMATION OF CONFORMITY - RITTO No.

Področje izdelave: **KUŠNERSKE DELATNOSTI I TEHNOLOŠKI SAVETOVANJE IN TEH**
 Изделие: **11211 BEOGRAD, BORČA PUT ZA OVCU 14**

Veštačenje: **BEŽIČNI PUNJAČ**
 Изделие категории: **Беспроводная зарядка**

Основа типологична: **W5C50H021**
 Изделие типологично: **W5C50H021**

Робна марка: **LG**
 Производител: **LG ELECTRONICS INC.**
 Изделие: **KOREJA**

Видована документација: **Enclined documentation**
 Видована документација: **Нормативна документација**
 Laboratorij: **ITTC Co. Ltd. - SRCTCET1989-02021**
 Испитивна лабораторија: **ITTC Co. Ltd. - SRCTCET1989-02021**

Na osnovu gore navedene dokumentacije utvrđeno je da gore navedena oprema zadovoljava zahtevne uslove izvedene iz tehničkih specifikacija i drugih tehničkih podataka izdanih od strane proizvođača opreme (SRCTCET1989-02021).
 На основу горе наведене документације утврђено је да горе наведена опрема задовољава захтевне услове изведене из техничких спецификација и других техничких података издатих од стране произвођача опреме (SRCTCET1989-02021).

Na osnovu gore navedene dokumentacije utvrđeno je da gore navedena oprema zadovoljava zahtevne uslove izvedene iz tehničkih specifikacija i drugih tehničkih podataka izdanih od strane proizvođača opreme (SRCTCET1989-02021).
 На основу горе наведене документације утврђено је да горе наведена опрема задовољава захтевне услове изведене из техничких спецификација и других техничких података издатих од стране произвођача опреме (SRCTCET1989-02021).

Mesto i datum izdavanja: **Вршиште и датум издавања**
 Место и датум издавања: **21.04.2023.**

Место и датум издавања: **Вршиште и датум издавања**
 Место и датум издавања: **07.07.2023.**

Својдокументација је одобрена од стране издавача који су установили критеријуме одређене од стране издавача одређених стандарда.
 Була Светозар Царс Конструкција Београд, Београд, Србија. Контакт: 011-2666-705, 555-604, 555-608
 info@kvalitet.rs, http://www.kvalitet.rs

KVALITET Akcionárska spoločnosť za overovanie kvality KVALITET NS
 Акціонерне товариство за перевірку якості KVALITET NS
 Joint stock company for quality testing KVALITET NS

POTVRDA O USAGLAŠENOSTI - RITTO Broj: P1622106300
 CONFIRMATION OF CONFORMITY - RITTO No.

Področje izdelave: **RITTO CONSULTING DOO**
 Изделие: **1030 BEOGRAD, PAKOVIĆA KNEZA BИЛЕЦОVIЃA 63/2**

Veštačenje: **BEŽIČNI PUNJAČ**
 Изделие категории: **Беспроводная зарядка**

Основа типологична: **W5C50H021**
 Изделие типологично: **W5C50H021**

Робна марка: **BH EVS Co., Ltd.**
 Производител: **BH EVS Co., Ltd.**
 Изделие: **KOREJA**

Видована документација: **Enclined documentation**
 Видована документација: **Нормативна документација**
 Laboratorij: **ITTC Co. Ltd. - SRCTCET1989-02021**
 Испитивна лабораторија: **ITTC Co. Ltd. - SRCTCET1989-02021**

Na osnovu gore navedene dokumentacije utvrđeno je da gore navedena oprema zadovoljava zahtevne uslove izvedene iz tehničkih specifikacija i drugih tehničkih podataka izdanih od strane proizvođača opreme (SRCTCET1989-02021).
 На основу горе наведене документације утврђено је да горе наведена опрема задовољава захтевне услове изведене из техничких спецификација и других техничких података издатих од стране произвођача опреме (SRCTCET1989-02021).

Na osnovu gore navedene dokumentacije utvrđeno je da gore navedena oprema zadovoljava zahtevne uslove izvedene iz tehničkih specifikacija i drugih tehničkih podataka izdanih od strane proizvođača opreme (SRCTCET1989-02021).
 На основу горе наведене документације утврђено је да горе наведена опрема задовољава захтевне услове изведене из техничких спецификација и других техничких података издатих од стране произвођача опреме (SRCTCET1989-02021).

Mesto i datum izdavanja: **Вршиште и датум издавања**
 Место и датум издавања: **07.07.2023.**

Својдокументација је одобрена од стране издавача који су установили критеријуме одређене од стране издавача одређених стандарда.
 Була Светозар Царс Конструкција Београд, Београд, Србија. Контакт: 011-2666-705, 555-604, 555-608
 info@kvalitet.rs, http://www.kvalitet.rs

Jednotka Bluetooth

	Akcionarsko društvo za spajivanje kvaliteta KVALITET Nis Акционарско друштво за спаживање квалитета КВАЛИТЕТ Нис Joint-stock company for quality testing KVALITET NIS		
POTVRDA O USAGLAŠENOSTI - RITTO CONFIRMATION OF CONFORMITY - RITTO			
		Broj: No.:	P1620138300
Podnosioc zahteva: Applicant:	RITTE CONSULTING DOO 11090 BEOGRAD-RAKOVIĆA KNEZA VESERLAVA, 60/37		
Vrsta opreme: Equipment category:	SISTEM ZA DALJINSKI PRISTUP VOZILU		
Oznaka tipa/opreme: Equipment type/model:	AUC779684		
Robna marka: Equipment trademark:	Continental		
Proizvođač: Manufacturer:	Continental Automotive GmbH Germany		
Laboratorija ispitni izveštaj: Laboratory Test report	Vrednovana dokumentacija / Validated documentation: Bezbednost/Safety: TÜV SÜD Produkt Service GmbH, TR-04699-73487-01 (E549en 02) 23.04.2020 / EMC/EMC: EMV TESTHAUS GmbH, 190030-AUG2-ED1, 06.11.2019 / RITTO/RITTE: EMV TESTHAUS GmbH, 190000-AUG2-W01, 30.10.2019 /		
<p>Na osnovu gore navedene dokumentacije utvrđeno je da gore navedena oprema zadovoljava zahtev: <i>Pratibno o ređo opremi i telekomunikacionoj terminalnoj opremi</i> (Sl. glasnik RS, 11/2012).</p> <p>On the basis of the above mentioned documentation it is confirmed that the above mentioned equipment fulfills the requirements of the "Technical act" Radio Equipment and Telecommunications Terminal Equipment (Directive 2014/53/EU) (1/2012).</p> <p>Navedene promene u specifikaciji, tipu/modelu, komponentama, električnim karakterističnim opremu koji utiču na usaglašenost sa navedenom Pratištom moraju se prijaviti: <i>Kvalitet</i> u sud. Nis. Any changes occur in the specification, type/model, components of the design, electrical construction which may influence on conformity to the above mentioned Pratišto, shall be forwarded to "Kvalitet".</p>			
Mesto i datum izdavanja: Place and date:	Važi do: Valid until:	 M.P. Sep 19 Generalni direktor Vlasnik: Kvalitet NIS, d.o.o. Vlasnik: Kvalitet NIS, d.o.o.	
Ovak dokument važi samo za proizvode koji su izdati sa proizvodima koji su bili predmet vrednovanja. This document is valid only for products that were issued with products that were the subject of the assessment. Bul. Svetog Cara Konstantina 62-86, Nis 16000, Srbija, Tel: (018)550-799, 550-624, Fax: (018)550-630, 510-068 e-mail: ofis@kvalitet.co.rs, http://www.kvalitet.co.rs			

Modely pro Izrael

<p>BCM System bezklíčového přístupu</p>	<p>DÁLKOVÉ OVLÁDÁNÍ System bezklíčového přístupu</p>
<p>Č. certifikace "מספר אישור התאמה מטעם משרד התקשורת : 51-74423"</p> <p>חל איסור לבצע פעולות במכשיר שיש בהן כדי לשנות את תכונותיו האלחוטיות של המכשיר, ובכלל זה שינוי תוכנה, החלפת אנטנה מקורית או הוספת אפשרות לחיבור לאנטנה חיצונית, בלא קבלת אישור משרד התקשורת, בשל החשש להפרעות אלחוטיות</p>	<p>Č. certifikace "מספר אישור התאמה מטעם משרד התקשורת : 51-74074"</p> <p>חל איסור לבצע פעולות במכשיר שיש בהן כדי לשנות את תכונותיו האלחוטיות של המכשיר, ובכלל זה שינוי תוכנה, החלפת אנטנה מקורית או הוספת אפשרות לחיבור לאנטנה חיצונית, בלא קבלת אישור משרד התקשורת, בשל החשש להפרעות אלחוטיות</p>

Modely pro Izrael

Bezdrátová nabíječka

1. מספר אישור התאמה מטעם משרד התקשורת: 55-13657
2. תל איסור לבצע פעולות במכשיר שיש בהן כדי לשנות את תכונותיו האלחוסיות של המכשיר, ובכלל זה שינויי תוכנה, החלפת אנטנה מקורית או הוספת אפשרות לחיבור לאנטנה חיצונית, בלא קבלת אישור משרד התקשורת, בשל החשש להפרעת אלחוסיות.

55-13915

Modely pro Turecko

BCM
Systém bezklíčového přístupu

Pokyny a bezpečnostní informace:

Zařízení pro dálkové ovládání s krátkým dosahem

Poštovní adresa:

Siemensstrasse 12

D-93055 Regensburg

Germany

Název výrobce:

Continental Automotive GmbH

Frekvenční pásmo: 125 kHz

Maximální vysílací výstup: 10 mW

Název dovozce:

HONDA TÜRKİYE A.Ş.

Poštovní adresa:

Sanayi Cad. No:1, Aydınevler 34854 Maltepe/ İstanbul

Vehicle Networking and Information (VNI)

Continental Automotive GmbH | Siemensstrasse 12 | 93055 Regensburg | Germany

Ludovic Carolina Greco
VNI CE HW EU3 TBR ODE HOM
Phone: +49374-25-5124
Fax: +49374-25-2981
Carolina.Greco@continental-
corporation.com

EU Declaration of Conformity in accordance with Directive 2014/53/EU

Date: 16.07.2020

Manufacturer:	Continental Automotive GmbH
Address:	Siemensstrasse 12 D-93055 Regensburg Germany
Product type designation:	41180C00
Intended use:	Integrated Body Controller

The product mentioned above complies with the essential requirements and other relevant provisions of Directive 2014/53/EU, when used for its intended purpose.

Health and safety pursuant to Art. 3(1)(a):

Applied standards:
EN 60388-1:2014 + A11:2017
EN 60479-2:10
EN 50525:2017

Electromagnetic compatibility pursuant to Art. 3(1)(b):

Applied standards:
EN 301 489-1 V2.3.3:2019-11
Final draft EN 301 489-3 V2.1.1 (2017-03)

Efficient use of spectrum pursuant to Art. 3(2):

Applied standards:
EN 300 320-1 V3.1.1
EN 300 223-2 V3.1.1
EN 300 335 V3.1.1 (2017)The following marking applies to the above mentioned product:
Continental Automotive GmbH
Regensburg, 16.07.2020Klaus Böhler
Vice President Finance and Controlling
Vehicle Networking and Information
Herbert Mäler
Senior Vice President Vehicle Networking and
Information (VNI) Central Engineering (CE)

5/1

Continental Automotive GmbH | Siemensstrasse 12 | 93055 Regensburg | P.O. Box 18 18 68 | 93089 Regensburg | Germany
Phone: +49374-25-5124
Fax: +49374-25-2981
www.conti-automotive.com
VNI HW EU3 TBR ODE HOM
EN 300 320-1 V3.1.1
EN 300 223-2 V3.1.1
EN 300 335 V3.1.1 (2017)

Modely pro Turecko

DÁLKOVÉ OVLÁDÁNÍ
Systém bezklíčového přístupu



Pokyny a bezpečnostní informace:
Zařízení pro dálkové ovládání s krátkým dosahem
Poštovní adresa:
Siemensstrasse 12
D-93055 Regensburg
Germany
Název výrobce:
Continental Automotive GmbH
Frekvenční pásmo: 433,92 MHz
Maximální vysílací výkon: 1 mW
Název dovozce:

HONDA TÜRKİYE A.Ş.

Poštovní adresa:

Sanayi Cad. No:1, Aydınevler 34854 Maltepe/ İstanbul

Continental Vehicle Networking and Information

Continental Automotive GmbH | Siemensstrasse 12 | 93055 Regensburg | Germany

Morac Petre Bogdan
VNI CE HW EU2 TSR COE HOM
Phone: +49 374-35-5511
Fax: +49 374-35-3061
petre.bogdan.morac@continental-corporation.com

Date: 15.05.2020

EU Declaration of Conformity in accordance with Directive 2014/53/EU

Manufacturer: Continental Automotive GmbH
Address: Siemensstrasse 12
D-93055 Regensburg
Germany

Product type designation: TP_4
Intended use: Radio Frequency Transmitter used in vehicle locking/unlocking system

The product mentioned above complies with the essential requirements and other relevant provisions of Directive 2014/53/EU, when used for its intended purpose:

Health and safety pursuant to Art. 3(1)(a): Applied standard(s): EN 62368-1:2014+A11:2017
EN 62479-2:2010
EN 50563:2017

Electromagnetic compatibility pursuant to Art. 3(1)(b): Applied standard(s): DRAFT EN 301 489-1 V2.2 (2019-03)

Efficient use of spectrum pursuant to Art. 3(2): Applied standard(s): EN 300 222-1 V2.1.1
EN 300 222-2 V2.1.1
EN 300 330 V2.1.1 2017-02

The following marking applies to the above mentioned product: **CE**

Continental Automotive GmbH
Regensburg, 15.05.2020

Klaus Binder
Vice President Finance and Controlling
Central Engineering (CE)
Vehicle Networking and Information (VNI)

Herbert Müller
Senior Vice President
Central Engineering (CE)
Vehicle Networking and Information (VNI)

Continental Automotive GmbH | Siemensstrasse 12 | 93055 Regensburg | Germany
www.continental-corporation.com
Responsible Party: Continental Automotive GmbH, Legal Dept. (LAW)
Responsible Party: Continental Automotive GmbH, Legal Dept. (LAW)
Responsible Party: Continental Automotive GmbH, Legal Dept. (LAW)
Responsible Party: Continental Automotive GmbH, Legal Dept. (LAW)

Modely pro Turecko

Systém hands-free telefonu
Displej audiosystému<http://www.ptc.panasonic.eu/>

Společnost Panasonic Corporation tímto prohlašuje, že výše uvedený typ rádiového zařízení vyhovuje příslušným ustanovením směrnice 2014/53/EU. Přejděte na web <http://www.ptc.panasonic.eu/>, klikněte na „Declaration of Conformity“ (prohlášení o shodě) a do pole pro vyhledávání klíčových slov zadejte níže uvedené klíčové slovo. Poté si můžete stáhnout nejnovější prohlášení o shodě. Klíčové slovo:

Č. modelu, klíčové slovo [*]

CL-MH-----, CA-9H-----,CL-MH1CE0TT,CL-MH1AXYTT,CL-MH1BX1JT,CL-MH1AE6JT,CL-MH1AE0JT,CL-MH1AE2JT,CL-MH1BE0JT,CL-MH1AE8JT,CL-MH1AE9JT,CL-MH1AE3JT,CL-MH1AE7JT,CL-MH1AE5JT,CL-MH1AEAJT

V označení jednotky je uvedeno „Ref No“ (Referenční číslo).

Předpokládané použití: Audiosystém vozidla (Bluetooth a WLAN)

Poštovní adresa: 4261 Ikonobe-cho, Tsuzuki-ku, Yokohama-shi, Kanagawa-ken, 224-8520, Japan

Název výrobce: Panasonic Corporation

Specifikace Bluetooth

Frekvenční pásmo: 2 402–2 480 MHz

Specifikace WLAN 2,4 GHz

Frekvenční pásmo: 2 412–2 472 MHz

Specifikace Bluetooth

Maximální vyzářený výkon: 0,1 dBm

Specifikace WLAN 2,4 GHz

Maximální vyzářený výkon: 11,9 dBm

Název dovozce: HONDA MOTOR EUROPE LTD.

HONDA TÜRKİYE A.Ş.

Poštovní adresa:

Sanayi Cad. No:1, Aydınevler 34854 Maltepe/ İstanbul

Modely pro Turecko

Systém detekce objektů v mrtvém úhlu * / Asistent při couvání z parkovacího místa*

<https://www.veoneer.com/en/regulatory>



Společnost Veoneer US, Inc. tímto prohlašuje, že předmět prohlášení popsany výše je v souladu s příslušnou harmonizovanou legislativou Unie:

<https://www.veoneer.com/en/regulatory>

Předpokládané použití:

Radarový snímač 24 GHz s krátkým dosahem

Poštovní adresa:

26545 American Drive Southfield, Michigan, 48034 USA

Provozní frekvenční pásmo:

24,05–24,25 GHz

Maximální vyzářený výkon:

13 dBm špičkový

Název dovozce:

HONDA TÜRKİYE A.Ş.

Poštovní adresa:

Sanayi Cad. No:1, Aydınevler 34854 Maltepe/ İstanbul

Modely pro Turecko

Tísňové volání (eCall)

<https://www.denso.com/global/en/contact-us/doc/>



Společnost DENSO CORPORATION tímto prohlašuje, že uvedený typ rádiového zařízení vyhovuje příslušným ustanovením směrnice 2014/53/EU. Úplné znění prohlášení o shodě EU je k dispozici na následující webové adrese:

<https://www.denso.com/global/en/contact-us/doc/>

İşbu belge; DENSO CORPORATION telsiz ekipmanı tipinin 2014/53/AB sayılı Direktif'e uygun olduğunu beyan eder. AB uygunluk beyanının tam metni aşağıdaki internet adresinde mevcuttur:

<https://www.denso.com/global/en/contact-us/doc/>

Předpokládané použití:

Zařízení ECALL vozidla

Poštovní adresa:

1-1, Showa-cho, Kariya-shi, Aichi-ken, 448-8661, Japan

Model:

OGEY23

Provozní frekvence:

- 1) GSM900 (Tx: 880–915 MHz, Rx: 925–960 MHz)
- 2) GSM1800 (Tx: 1 710–1 785 MHz, Rx: 1 805–1 880 MHz)
- 3) W-CDMA pásmo 1 (Tx: 1 920–1 980 MHz, Rx: 2 110–2 170 MHz)
- 4) W-CDMA pásmo 8 (Tx: 880–915 MHz, Rx: 925–960 MHz)
- 5) GPS (Rx: 1 575,42 MHz)
- 6) GALILEO (Rx: 1 575,42 MHz)
- 7) GLONASS (Rx: 1 601,709 MHz)
- 8) EGNOS (Rx: 1 575,42 MHz)

Maximální vyzářený výkon:

1) 2 W 2) 1 W 3,4) 0,25 W

Název dovozce:

Honda Motor Europe Ltd., pobočka Aalst

HONDA TÜRKİYE A.Ş.

Poštovní adresa:

Sanayi Cad. No:1, Aydınevler 34854 Maltepe/ İstanbul

Modely pro Turecko

Jednotka Bluetooth*

<https://continental-homologation.com/honda>



Společnost Continental tímto prohlašuje, že rádiové zařízení typu A2C192350 / A2C192351 vyhovuje příslušným ustanovením směrnice 2014/53/EU. Úplné znění prohlášení o shodě EU je k dispozici na následující webové adrese:

Předpokládané použití:

Systém přístupu do vozidla

Poštovní adresa:

Continental Automotive GmbH

Siemensstraße 12, D-93055 Regensburg, Germany

Frekvenční rozsah BLE:

2,402 GHz až 2,48 GHz

Maximální vyzářený výkon BLE:

+20 dBm

Název dovozce:

HONDA TÜRKİYE A.Ş.

Poštovní adresa:

Sanayi Cad. No:1, Aydınevler 34854 Maltepe/ İstanbul

Modely pro Turecko

Bezdrátová nabíječka*

<https://www.lg.com/global/support/cedoc/cedoc>



Společnost LG Electronics Inc. tímto prohlašuje, že rádiové zařízení typu WC500HOC121 vyhovuje příslušným ustanovením směrnice 2014/53/EU. Úplné znění prohlášení o shodě EU je k dispozici na následující webové adrese:

Předpokládané použití:

Bezdrátová nabíječka pro vozidlo

Provozní frekvenční pásmo:

75~118,320 kHz

Maximální vyzářený výkon:

15 W

Název dovozce:

HONDA TÜRKİYE A.Ş.

Poštovní adresa:

Sanayi Cad. No:1, Aydınevler 34854 Maltepe/ İstanbul

* Není k dispozici u všech modelů

Modely pro Turecko

Bezdrátová nabíječka*

http://bhevs.co.kr/bbs/board.php?tbl=e_bbs42_2

Společnost BH EVS Co.,Ltd. tímto prohlašuje, že rádiové zařízení typu WC500HOC121 vyhovuje příslušným ustanovením směrnice 2014/53/EU.

Úplné znění prohlášení o shodě EU je k dispozici na následující webové adrese:

http://bhevs.co.kr/bbs/board.php?tbl=e_bbs42_2

Předpokládané použití:

Bezdrátová nabíječka pro vozidlo

Poštovní adresa: Am Kronberger Hang 2, 65824 Schwalbach am Taunus, Germany

Název výrobce: BH EVS Co.,Ltd.

Provozní frekvenční pásmo:

111 kHz

Maximální vyzářený výkon:

42 dBuA/m (10 m)

Název dovozce:

HONDA TÜRKİYE A.Ş.

Poštovní adresa:

Sanayi Cad. No:1, Aydınevler 34854 Maltepe/ İstanbul

Modely pro Turecko

Vzdálený tuner

<http://www.ptc.panasonic.eu/>



Společnost Panasonic Corporation tímto prohlašuje, že výše uvedený typ rádiového zařízení vyhovuje příslušným ustanovením směrnice 2014/53/EU. Přejděte na web <http://www.ptc.panasonic.eu/>, klikněte na „Declaration of Conformity“ (prohlášení o shodě) a do pole pro vyhledávání klíčových slov zadejte níže uvedené klíčové slovo. Poté si můžete stáhnout nejnovější prohlášení o shodě. Klíčové slovo: Č. modelu

Klíčové slovo: [CQ-TH1BE0AJ, CQ-TH1BE1AJ, CQ-TH1AE0TT]

V označení jednotky je uvedeno „Ref No“ (Referenční číslo).

Předpokládané použití:

RÁDIOVÁ JEDNOTKA (tuner autorádia)

Poštovní adresa:

4261 Ikonobe-cho, Tsuzuki-ku, Yokohama-shi, Kanagawa-ken, 224-8520, Japan

Název dovozce:

HONDA TÜRKİYE A.Ş.

Poštovní adresa:

Sanayi Cad. No:1, Aydınevler 34854 Maltepe/ İstanbul

EC
UKCA Declaration of Conformity



1. The undersigned, Mr. Kensuke Hiraki, representing the manufacturers, herewith declares that the machinery described below fulfils all the relevant provisions of:

- The EC-directive 2006/42/EC on machinery
- Supply of Machinery (Safety) Regulations 2008

2. Description of the machinery

- a) Generic denomination: Pantograph jack
b) Function: lifting motor vehicle

c) Model	d) Type
SNB	Honda Type-A
SJD	Honda Type-B
SZA	Honda Type-C
SAH	Honda Type-D
TF6	Honda Type-G
T5A	Honda Type-I
T2V	Honda Type-J
TNY	Honda Type-K
S8A	Honda Type-L

3. Manufacturer (1): Honda Type-A/B/C/G/I/K/L
RIKENKAKI CO., LTD.
5-8-12 Chiyoda Sakado-shi,
Saitama 350-0214
JAPAN

4. Manufacturer (2): Honda Type-D/J
CHANGZHOU RIKENSEIKO MACHINERY CO., LTD.
No. 5 Xinlin Road, Zhonglou Changzhou,
Jiangsu CHINA

5. Legal person authorised to compile the technical file (1):
Honda Motor Europe Ltd Belgian Branch
p/a Honda Motor Europe Ltd – Aalst Office
Wijngaardveld 1 (Noord V)
B-9300 Aalst (Belgium)

Legal person authorised to compile the technical file (2):
Honda Motor Europe Ltd
Cain Road, Bracknell, Berkshire, RG12 1HL, United Kingdom

6. References to harmonized standards EN1494:2000+A1:2008	7. Other standards or specifications -
--	---

8. Done at: Saitama, Japan
9. Date: 1 Sep, 2021

Kensuke Hiraki
Kensuke Hiraki
President of RIKENKAKI CO., LTD.
President of CHANGZHOU RIKENSEIKO
MACHINERY CO., LTD.

Note: This declaration becomes invalid, if technical or operational modifications are introduced without the manufacturers consent.

Deutsch (German)

EG-Konformitätserklärung

1. Der Unterzeichner, Herr Ryoichi Hiraki, Vertreter der Hersteller, erklärt hiermit, dass die unten beschriebenen Maschinen den relevanten Bestimmungen von folgender Richtlinie entsprechen:

•EG-Richtlinie 2006/42/EC für Maschinen

2. Beschreibung der Maschine

a) Allgemeine Bezeichnung:

Scherenwagenheber

b) Funktion: Anhebung des Kraftfahrzeugs

c) Modell d) Typ

3. Hersteller (1)

4. Hersteller (2)

5. Juristische Person, die bevollmächtigt ist,

die technische Datei zu erstellen

6. Bezug auf Standardübereinstimmungen

7. Andere Standards oder Spezifikationen

8. Ausgestellt in 9. Datum

Français (French)

Déclaration de conformité CE

1. Le soussigné, M. Ryoichi Hiraki, représentant les fabricants, déclare par la présente que les machines décrites ci-dessous satisfont toutes les dispositions pertinentes de:

•La Directive CE 2006/42/EC concernant les machines

2. Description des machines

a) Dénomination générique:

Cric pantographe

b) Fonction: levage de véhicule à moteur

c) Modèle d) Type

3. Fabricant (1)

4. Fabricant (2)

5. Personne morale habilitée à compiler le fichier technique

6. Références aux normes harmonisées

7. Autres normes ou spécifications

8. Fait à 9. Date

Nederland (Dutch)

EG-conformiteitsverklaring

1. De ondergetekende, dhr. Ryoichi Hiraki, die de fabrikanten vertegenwoordigt, verklaart hierbij dat de hieronder beschreven machine voldoet aan alle relevante voorzieningen van:

•De EG-richtlijn 2006/42/EG voor machines

2. Beschrijving van de machine

a) Generieke benaming: Pantograafkrik

b) Functie: Motorvoertuig opheffen

c) Model d) Type

3. Fabrikant (1)

4. Fabrikant (2)

5. Rechtspersoon geautoriseerd voor de samenstelling van het technische dossier

6. Referentie geharmoniseerde normen

7. Andere normen of specificaties

8. Plaats 9. Datum

Dansk (Danish)

EF-overensstemmelseserklæring

1. Undertegnede, hr. Ryoichi Hiraki, som repræsenterer producenterne, erklærer hermed, at de herunder beskrevne maskiner overholder alle de relevante bestemmelser i:

•Maskindirektivet, EU-direktiv 2006/42/EF

2. Beskrivelse af maskinerne

a) Generisk betegnelse: Saksedonkraft

b) Funktion: Til at løfte motorkøretøj

c) Model d) Type

3. Producent (1)

4. Producent (2)

5. Juridisk person med bemyndigelse til at udarbejde den tekniske fil

6. Henvisninger til harmoniserede standarder

7. Andre standarder eller specifikationer

8. Sted 9. Dato

<p>Italiano (Italian) Dichiarazione CE di Conformità 1. Il sottoscritto, Sig. Ryoichi Hiraki, rappresentante delle fabbriche, dichiara che il veicolo sotto riportato è conforme alle disposizioni pertinenti alla: •Direttiva 2006/42/CE relative agli autoveicoli 2. Descrizione della vettura a) Denominazione generica : Martinetto a pantografo b) Funzione : sollevamento veicolo a motore c) Modello d) Tipo 3. Fabbrica (1) 4. Fabbrica (2) 5. Legale autorizzato a costituire il fascicolo tecnico 6. Riferimento norme standard 7. Altre norme e specifiche 8. Eseguito a 9. Data</p>	<p>Ελληνικά (Greek) Δήλωση Συμμόρφωσης ΕΚ 1. Ο υπογεγραμμένος, κ. Ryoichi Hiraki, ως εκπρόσωπος των κατασκευαστών, δηλώνει δια του παρόντος ότι το μηχανήμα που περιγράφεται παρακάτω πληροί όλες τις σχετικές διατάξεις της: •Κοινοτικής Οδηγίας 2006/42/ΕΚ σχετικά με μηχανήματα 2. Περιγραφή του μηχανήματος α) Συνήθης ονομασία : Γρύλος αυτοκινήτου β) Λειτουργία : Ανύψωση μηχανοκίνητων οχημάτων γ) Μοντέλο δ) Τύπος 3. Κατασκευαστής (1) 4. Κατασκευαστής (2) 5. Νομικό πρόσωπο εξουσιοδοτημένο για τη σύνταξη του τεχνικού φακέλου 6. Αναφορές στα εναρμονισμένα πρότυπα 7. Άλλα πρότυπα ή προδιαγραφές 8. Συντάχθηκε στη 9. Ημερομηνία</p>
<p>Português (Portuguese) Declaração de Conformidade CE 1. O abaixo-assinado, Ryoichi Hiraki, representando os fabricantes através desta, declara que a maquinaria descrita abaixo cumpre todas as disposições referentes à: •Directiva 2006/42/CE, sobre máquinas. 2. Descrição da maquinaria a) Denominação genérica : Macaco de tesoura b) Função : Elevação de veículo motor c) Modelo d) Tipo 3. Fabricante (1) 4. Fabricante (2) 5. Pessoa jurídica autorizada a compilar o processo técnico 6. Referências às normas harmonizadas 7. Outras normas ou especificações 8. Elaborado em 9. Data</p>	<p>Svenska (Swedish) EG-försäkran om överensstämmelse 1. Undertecknad representant för tillverkaren, Mr. Ryoichi Hiraki, försäkrar härmed att den nedan beskrivna maskinutrustningen uppfyller alla tillämpliga bestämmelser i: •EU:s maskindirektiv 2006/42/EG 2. Beskrivning av maskinutrustningen a) Generisk benämning : Saxdomkraft b) Funktion : Lyft av motorfordon c) Modell d) Typ 3. Tillverkare (1) 4. Tillverkare (2) 5. Juridisk person behörig att sammanställa den tekniska dokumentationen 6. Hänvisningar till harmoniserade normer 7. Övriga normer eller specifikationer 8. Utfärdad i 9. Datum</p>

<p>Suomi / Suomen kieli (Finnish) EY Vaatimustenmukaisuusvakuutus 1. Allekirjoittanut, Mr. Ryoichi Hiraki, valmistajan edustaja, vakuuttaa täten, että alla kuvattu laite täyttää kaikki seuraavissa säännöksissä annetut asianmukaiset velvoitteet: •Koneita koskeva EY-direktiivi 2006/42/EC 2. Laitteen kuvaus a) Yleisnimeke : Saksinosturi b) Käyttötarkoitus : moottoriajoneuvon nostaminen c) Malli d) Tyyppi 3. Valmistaja (1) 4. Valmistaja (2) 5. Teknisen tiedoston kokoamiseen valtuutettu oikeushenkilö 6. Yhdenmukaistettujen standardien viitetiedot 7. Muut standardit tai tiedot 8. Paikka 9. Päiväys</p>	<p>Čeština (Czech) ES - Prohlášení o shodě ES - Prohlášení o shodě 1. Niže podepsány Ryoichi Hiraki jako zástupce výrobce, tímto prohlašuje, že uvedené strojní zařízení splňuje příslušné požadavky Směrnice evropské komise 2006/42/EC pro strojní zařízení. 2. Popis strojního zařízení a) Obecný název : nůžkový zvedák b) Funkce : zvedání motorových vozidel c) Model d) Typ 3. Výrobce (1) 4. Výrobce (2) 5. Právnícká osoba oprávněná k předložení technické dokumentace 6. Odkazy na harmonizované normy 7. Jiné normy nebo specifikace 8. Místo 9. Datum</p>
<p>Polski (Polish) Deklaracja zgodności WE 1. Niżej podpisany, Pan Ryoichi Hiraki, reprezentujący producentów, niniejszym oświadczam, że opisane poniżej urządzenie jest zgodne z wszystkimi stosownymi postanowieniami: •Dyrektywy maszynowej Wspólnoty Europejskiej 2006/42/WE 2. Opis urządzenia a) Nazwa ogólna : podnośnik nożycowy b) Przeznaczenie : podnoszenie pojazdów silnikowych c) Model d) Typ 3. Producent (1) 4. Producent (2) 5. Osoba prawna upoważniona do kompilacji dokumentacji technicznej 6. Odniesienie do zharmonizowanych norm 7. Inne normy lub specyfikacje 8. Sporządzono w 9. Data</p>	<p>Slovenčina (Slovak) ES vyhlásenie o zhode 1. Podpísaný Ryoichi Hiraki, zástupca výrobcov, týmto vyhlasuje, že nižšie opísané strojové zariadenie spĺňa všetky príslušné ustanovenia tejto smernice: •Smernica 2006/42/ES o strojových zariadeniach 2. Opis strojového zariadenia a) Generické určenie : pantografický zdvihák b) Funkcia : zdvíhanie motorových vozidiel c) Model d) Typ 3. Výrobca (1) 4. Výrobca (2) 5. Autorizovaný zástupca schopný predložiť technickú dokumentáciu 6. Odkazy na harmonizované normy 7. Iné normy alebo požiadavky 8. Miesto 9. Dátum</p>

<p>Magyar (Hungarian) EK megfelelési nyilatkozat</p> <p>1. Alulírott, Mr. Ryoichi Hiraki, a gyártók képviselőjében ezennel kijelenti, hogy az alább megnevezett gép teljesíti:</p> <p>*a géprek vonatkozó 2006/42/EK irányelv összes vonatkozó előírását:</p> <p>2. A gép leírása a) Általános megnevezés : ollós emelő b) Rendeltetés : gépkocsiemelő c) Modell d) Típus 3. Gyártó (1) 4. Gyártó (2) 5. A műszaki dokumentáció összeállítására meghatalmazott jogi személy 6. Harmonizált szabványhivatkozások 7. Egyéb szabványok vagy műszaki jellemzők 8. Kiállítás helye 9. Kiállítás dátuma</p>	<p>Eesti (Estonian) EÜ vastavusdeklaratsioon</p> <p>1. Tootjate esindaja hr. Ryoichi Hiraki kinnitab käesolevaga, et allpool kirjeldatud seadmed vastavad järgmise õigusakti kõigile asjakohastele sätetele:</p> <p>•EÜ masinadirektiiv 2006/42/EÜ</p> <p>2. Seadmete kirjeldus a) Üldnimetus : käartungraud b) Funktsioon : mootorsõiduki tõstmise mudel d) Tüüp 3. Tootja (1) 4. Tootja (2) 5. Juridiline isik, kes on volitatud koostama tehnilist toimetust 6. Viited harmoneeritud standarditele 7. Muud standardid ja spetsifikatsioonid 8. Koht 9. Kuupäev</p>	<p>Български (Bulgarian) ЕС декларация за съответствие</p> <p>1. Допълнителният г-н Рьоичи Хираки, представляващ производителите, декларирам с настоящата, че машината описана по-долу напълно изпълнява всички съответни разпоредби на:</p> <p>•Европейската директивата 2006/42/EC</p> <p>2. Описание на машината a) Генерично наименование : Пантографен крик b) Функция : повдигане на моторни превозни средства c) Модел d) Тип 3. Производител (1) 4. Производител (2) 5. Юридическо лице упълномощено да състави техническия файл 6. Препратки към хармонизирани стандарти 7. Други стандарти или спецификации 8. Изготвено в 9. Дата</p>	<p>Român (Romanian) Declarație de conformitate CE</p> <p>1. Subsemnatul Ryoichi Hiraki, reprezentant al producătorilor, declar prin prezenta că utilajul descris mai jos respectă toate prevederile relevante ale:</p> <p>•Directivei CE 2006/42/CE referitoare la mașini</p> <p>2. Descrierea utilajului a) Denumire generică : Cric tip pantograf b) Funcție : ridicarea vehiculelor cu motor c) Model d) Tip 3. Producător (1) 4. Producător (2) 5. Persoana juridică autorizată să redacteze fișierul tehnic 6. Trimiteri la standardele armonizate 7. Alte standarde sau specificații 8. Întocmită în 9. Data</p>
<p>Latviešu (Latvian) EK paziņojums par atbilstību</p> <p>1. Zemāk parakstījis Ryoichi Hiraki, kas pārstāv ražotājus, ar šo paziņo, ka zemāk aprakstītā mašīna atbilst piemērojamām šīs direktīvas prasībām:</p> <p>•EK Mašīnu direktīva 2006/42/EK</p> <p>2. Mašīnas apraksts a) Vispārīgs apzīmējums : Vītnes domkrats b) Funkcija : Spēkratu ceļšana c) Modelis d) Tips 3. Ražotājs (1) 4. Ražotājs (2) 5. Juridiskā persona, kas pilnvarota apkopot tehnisko failu 6. Atsauces uz harmonizētajiem standartiem 7. Citi standarti vai specifikācijas 8. Vieta 9. Laiks</p>	<p>Slovensčina (Slovenian) Izjava o skladnosti ES</p> <p>1. Podpisani g. Ryoichi Hiraki, ki zastopa proizvajalce, s tem izjavlja, da naprava, ki je opisana spodaj, izpolnjuje vse relevantne določbe:</p> <p>•Direktive o napravah 2006/42/ES</p> <p>2. Opis naprave a) Generično ime : Pantografski dvigalnik b) Funkcija : dvigovanje motornega vozila c) Model d) Tip 3. Proizvajalec (1) 4. Proizvajalec (2) 5. Pravna oseba, ki je upravičena do sestave tehnične dokumenta 6. Reference glede harmoniziranih standardov 7. Drugi standardi ali specifikacije 8. Ustvarjeno v/na 9. Datum</p>	<p>Türk (Turkish) AT Uygunluk Beyanı</p> <p>1. Aşağıda imzası bulunan Sn. Ryoichi Hiraki, imalatçıları temsil eden makineci olarak aşağıda adı geçen yönetmeliğin ilgili hükümlerine uygun olduğunu beyan eder:</p> <p>•AT makine direktifi 2006/42/EC</p> <p>2. Makineci tanımı a) Jenerik adı : Pantograf krik b) İşlevi : motorlu taşıtları kaldırma c) Model d) Tür 3. İmalatçı (1) 4. İmalatçı (2) 5. Teknik dosyası düzenlemeye yetkili tüzel kişi 6. Uyumlaştırılmış standartlara atıflar 7. Diğer standartlar ya da şartnameler 8. Düzenlendiği yer 9. Tarih</p>	<p>Íslenska (Icelandic) EB-samræmisýrfrýsing</p> <p>1. Undirritaður, herra Ryoichi Hiraki, fulltrúi framleiðanda, lýsir yfir að vélbúnaðinum, sem lýst er hér að neðan, uppfyllir öll viðeigandi ákvæði:</p> <p>•EB-töskvipunarrinnar 2006/42/EC um vélbúnað</p> <p>2. Lýsing á vélbúnaðinum a) Almennt heiti : Tviarma tþakkur b) Hlutverk : að lyfta vélkúnum ókútskjum c) Gerð d) Tegund 3. Framleiðandi (1) 4. Framleiðandi (2) 5. Lögaðili sem hefur heimild að taka saman tækniskjal 6. Tilvísanir í samhæfða staðla 7. Aðrir staðlar eða tæknilysingar 8. Staður 9. Dagsetning</p>

<p>Español (Spanish) Declaración de Conformidad CE</p> <p>1. El abajo firmante, Sr. Ryoichi Hiraki, en representación de los fabricantes, por la presente declara que la maquinaria descrita a continuación cumple con las disposiciones aplicables de: •La directiva 2006/42/CE relativa a maquinarias</p> <p>2. Descripción de la maquinaria</p> <p>a) Denominación genérica : Gato pantográfico</p> <p>b) Función : Elevación de vehículo automotor</p> <p>c) Modelo d) Tipo</p> <p>3. Fabricante (1)</p> <p>4. Fabricante (2)</p> <p>5. Persona jurídica autorizada para recopilar el archivo técnico</p> <p>6. Referencias de normas armonizadas</p> <p>7. Otras normas o especificaciones</p> <p>8. Elaborada en 9. Fecha</p>	<p>Norsk (Norwegian) EF-samsvarserklæring</p> <p>1. Undertegnede, Ryoichi Hiraki, som representerer produsentene, erklærer herved at maskinen beskrevet nedenfor oppfyller alle relevante bestemmelser i: •EU-maskindirektiv 2006/42/EU</p> <p>2. Beskrivelse av maskineriet</p> <p>a) Generisk betegnelse : Pantografjekk (biljekk)</p> <p>b) Funksjon : løfting av motorkjøretøyer</p> <p>c) Modell d) Type</p> <p>3. Produsent (1)</p> <p>4. Produsent (2)</p> <p>5. Juridisk person med fullmakt til å utarbeide den tekniske dokumentasjonen</p> <p>6. Henvisninger til harmoniserte standarder</p> <p>7. Andre standarder eller spesifikasjoner</p> <p>8. Utarbeidet i 9. Dato</p>
<p>Lietuvių kalba (Lithuanian) EB atitikties deklaracija</p> <p>1. Toliau pasirašęs gamintojų atstovas Ryoichi Hiraki deklaruoja, kad toliau aprašytoji įranga atitinka visas atitinkamas nuostatas, išdėstytas: •EB Direktyvoje 2006/42/EB dėl mašinų</p> <p>2. Įrangos aprašymas</p> <p>a) Bendras pavadinimas : pantografo kėliklis</p> <p>b) Funkcija : motorinės transporto priemonės kėlimas</p> <p>c) Modelis d) Tipas</p> <p>3. Gamintojas (1)</p> <p>4. Gamintojas (2)</p> <p>5. Juridinis asmuo, įgaliotas sudaryti techninę bylą</p> <p>6. Nuoroda į lygiavertius standartus</p> <p>7. Kiti standartai arba specifikacijos</p> <p>8. Atlikta 9. Data</p>	<p>Hrvatski (Croatian) Izjava o sukladnosti EK</p> <p>1. Ja, dolje potpisani Ryoichi Hiraki, predstavnik proizvođača, ovime izjavljujem da su strojevi opisani u nastavku sukladni s bitnim odredbama: •Direktive 2006/42/EZ Europskog parlamenta i vijeća o strojevima</p> <p>2. Opis stroja</p> <p>a) Generički naziv : pantografska dizalica</p> <p>b) Funkcija : podizanje motornog vozila</p> <p>c) Model d) Tip</p> <p>3. Proizvođač (1)</p> <p>4. Proizvođač (2)</p> <p>5. Pravna osoba ovlaštena za sastavljanje tehničke dokumentacije</p> <p>6. Upućivanje na usklađene norme</p> <p>7. Ostale norme ili specifikacije</p> <p>8. Mjesto 9. Datum</p>

Kompresor

Modely pro
Velkou Británii

Continental ContiMobilityKit
Compressor to pump
sealant into tires

524#####

UK
CA

UK-DECLARATION OF CONFORMITY in accordance with UK Government guidance

Manufacturer / Address: Continental Reifen Deutschland GmbH,
Vahrenwalder Straße 9, 30165 Hannover, GERMANY.

Continental Reifen Deutschland GmbH hereby confirms under its
sole responsibility that the designated product, when used as intended,
is in conformity with the essential requirements and other relevant
requirements of following relevant regulations of the United Kingdom.

- Supply of Machinery (Safety) Regulations 2008
- Electromagnetic Compatibility Regulations 2016
- Noise Emission in the Environment by
Equipment for use Outdoors Regulations 2001

Applied designated standards in particular:

DIN EN ISO 12100:2011 EN 50498:2010 EN ISO 3744:2010

Development, production, quality assurance and marketing are
based on the standard IATF 16949.

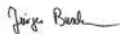

Hannover, 13.07.2021
Jürgen Buschmann
Director BF ContiKit and
Accessories



Hannover, 13-07-2021
Adrian Baßmann
Regulatory Compliance
Specialist of Non-Tire Products

Licence Open Source měřicího přístroje

Software integrovaný v tomto produktu obsahuje Open Source software. Podrobnosti týkající se Open Source softwaru naleznete na následující webové stránce.

https://www.nippon-seiki.co.jp/business_ic_meter/

Licence Open Source jednotky TCU*

Informace o bezplatném softwaru a softwaru Open Source

Tento produkt obsahuje bezplatný software / software Open Source (FOSS). Informace o licenci nebo zdrojový kód softwaru FOSS naleznete na následující adrese URL.

<https://www.denso.com/global/en/opensource/tcu/honda/>

Čísla

12V akumulátor

Údržba (výměna) 626

A

ABS (protiblokovací brzdový systém) 554

Adaptivní světlomety 237

Kontrolka 123

Adaptivní tempomat (ACC) s asistentem pro jízdu

v kolonách (LSF) 485

Kontrolka (bílá/zelená) 130

Kontrolka (žlutá) 130

Airbagy 58

Boční airbag 72

Boční hlavové airbagy 75

Čelní airbagy (SRS) 60

Kolenní airbagy 66

Kontrolka 77, 121

Kontrolka vypnutí airbagu spolujezdce 78

Péče o airbagy 79

Po nehodě 60, 83

Snímače 58

Středový airbag 70

Zařízení pro záznam dat událostí 1

Airbagy SRS (airbagy) 60

Aktivní přední světlomety 232

Aktualizace systému 313

Aktuální režim adaptivního tempomatu (ACC)

s asistentem pro jízdu v kolonách (LSF), systému

LKAS a asistenta pro dopravní zácpy 154

Akumulátor

Kontrolka systému dobíjení 12V

akumulátoru 119, 679

Pokud je 12V akumulátor vybitý 673

Údržba (kontrola akumulátoru) 624

Vysoké napětí 14, 466

Akumulátor 12 V

Kontrolka systému dobíjení 119

Akustický výstražný systém vozidla 428

Android Auto 341

Apple CarPlay 337

Asistent pro rozjezd ve svahu 413

Asistent při couvání z parkovacího místa 564

Audiosystém 161, 286

Aktualizace pomocí zařízení USB 317

Aktualizace systému 313

Android Auto 341

Apple CarPlay 337

Bezdrátová aktualizace 316

Bezpečnostní kód 287

Bluetooth® Audio 333

Chybová hlášení 383

DAB 323

Dálkové ovládání audiosystému 292

Elektronický návod k obsluze 296

FLAC/PCM/WAVE/MP4/AVI/MKV/ASF/WMV... 329

Funkce audiosystému 289

Funkce zkratk aplikací 301

Informační/audio obrazovka 300

iPod 326

MP3/WMA/AAC 329

Nastavení aktualizace systému 314

Nastavení displeje 312

Nastavení hodin 308

Nastavení tapety 309

Nastavení zvuku 311

Obecné informace 384

Ochrana proti krádeži 287

Omezení pro manuální ovládání 307

Paměťové zařízení USB 329, 384

Porty USB 291

Postup aktualizace 313

Používání hlasového ovládání 297

Přenos výkonu 345

Připojení Wi-Fi 336

Rádio FM/AM 318

Reaktivace 287

Spuštění 288

Stavová oblast 306

Systém rádiového přenosu dat (RDS) 321

Výběr zdroje zvuku 306

Základní ovládání 289

Automatická dálková světla 234

Kontrolka 123

Automatická klimatizace 278

Odmrazování čelního skla a oken 280

Používání automatické klimatizace 278

Prachový a pylový filtr 632

Recirkulace/režim čerstvého vzduchu 279

Snímače 283

Změna režimu 278

Automatické podržení brzd 551

Kontrolka.....	118, 551
Automatické podřazení	417

B

Barevný měřicí přístroj	152
Baterie	14, 624
Údržba (výměna)	629
Bederní opěra	253
Benzín	33, 570
Doplňování paliva.....	570
Informace	570
Kontrolka nízké hladiny paliva.....	120
Okamžitá spotřeba paliva	159, 179
Spotřeba paliva a emise CO ₂	573
Ukazatel.....	150
Bez obsahu	170
Bezdrátová nabíječka	273
Bezpečná jízda	41
Bezpečnost dětí	83
Dětské pojistky	206
Bezpečnostní kontrola	46
Bezpečnostní opatření za jízdy	415
Děšť.....	416
Bezpečnostní pásy	47, 168, 187
Kontrola.....	56
Montáž dětského zádržného systému pomocí břišního/ramenního bezpečnostního pásu... ..	102
Nastavování ramenního ukotvení.....	54
Připomenutí nezapnutého bezpečnostního pásu	49

Těhotné ženy.....	55
Výstražná kontrolka.....	49, 120
Zapnutí.....	52
Bezpečnostní pásy (sedadlo)	47
Bezpečnostní podpora	169, 188
Kontrolka (zelená/šedá)	135
Kontrolka (žlutá).....	133, 134
Bezpečnostní sdělení	0
Bezpečnostní systém	210
Dvojitě zamykání	215
Kontrolka alarmu bezpečnostního systému	126
Kontrolka systému imobilizéru	125
Snímač naklonění.....	214
Ultrazvukové snímače.....	213
Bezpečnostní štítky	110
Bluetooth® Audio	333
Boční airbagy	72
Boční hlavový airbag	75
Brzdový systém	547
Automatické podržení brzd	551
Kapalina.....	603
Kontrolka	116, 117, 118
Nožní brzda	550
Parkovací brzda	547
Protiblokovací brzdový systém (ABS)	554
Systém brzdového asistenta.....	555

C

Chladicí kapalina motoru	599
Doplnění do chladiče.....	600

Doplnění do rezervní nádrže.....	599
Přehřátí	676
Chladič	600
CMBS (systém pro zmírnění následků nehody)	472

Č

Čas (nastavení)	194
Čelní airbagy (SRS)	60
Čelní sklo	240
Čištění.....	638
Kapalina do ostřikovače.....	605
Lišty stěračů	615
Odmrazování/odmlžování.....	280
Stěrače a ostřikovače.....	240
Čištění exteriéru	636
Čištění interiéru	634
Čísla (identifikační)	701

D

DAB	323
Další komfortní prvky interiéru	272
Dálková světla	227
Dálkové ovládání	201
Dálkové ovládání audiosystému	292
Defekt (pneumatika)	644, 657
Denní počítadlo kilometrů	159, 161, 179
Dětský zádržný systém	83
Dětský zádržný systém orientovaný vzad	86

Dětský zádržný systém pro kojence	86	Dvojité zamykání	215	Motor a převodovka	701
Dětský zádržný systém pro malé děti	88	E		Identifikační čísla vozidla	701
Montáž dětského zádržného systému pomocí břišního/ramenního bezpečnostního pásu....	102	Elektronický návod k obsluze	296	Indikátory opotřebení (pneumatika)	619
Podsedáky	107	Otevření návodu k obsluze	296	Informace	171
Použití upevňovacího pásu	104	e:HEV	13	Informační rozhraní řidiče	155, 172, 175
Větší děti	106	F		Přepínání displeje	155, 175
Volba dětského zádržného systému	89	Filtr		Informační/audio obrazovka	300
Displej audiosystému	288	Prachový a pylový	632	Inteligentní omezovač rychlosti	444
Dojezd	159, 179	Funkce	285	Kontrolka	129
Dolní ukotvení	97	Funkce automatického sklopení zpětného zrcátka	249	iPhone	384
Doplnění		Funkce zkratk aplikací	301	iPod	326, 384
Chladicí kapalina	599	H		J	
Motorový olej	598	Háček na zavazadla	267	Jednotky rychlosti/vzdálenosti	170, 189
Ostříkovač	605	HFT (hands-free telefon)	365	Jízda	401
Doplnění paliva doporučeno	399	Hodiny	154, 172, 194	Brzdění	547
Doplňkový zádržný systém (SRS)	60	Homologační štítek	701	Převodovka	417
Kontrolka	121	Honda Sensing	468	Řazení rychlostních stupňů	418
Doplňování paliva	570	Honda TRK	644	Jízda s přívěsem	406
Benzín	570, 698	Hybridní vozidlo		Nejvyšší zatížení	406
Kontrolka nízké hladiny paliva	120	e:HEV	13	Vybavení a příslušenství	408
Ukazatel stavu paliva	150	I		K	
Držák na nápoje	265	Identifikační čísla	701	Kapaliny	
Držák slunečních brýlí	271	Identifikace vozidla	701	Brzdová kapalina	603
Držáky nápojů	265			Chladicí kapalina motoru	599
Dveře	195			Ostříkovač čelního skla	605
Klíče	195			Klíč	195
Zamykání/odemykání dveří z vnější strany	198			Štítek s číslem	196
Zamykání/odemykání dveří zevnitř	204				
Zpráva otevřených dveří	46				
Dvířka plnicího otvoru palivové nádrže	33, 571				

Typy a funkce.....	195	Alarm bezpečnostního systému	126	Režim SPORT	127
Vysílač dálkového ovládnání.....	201	Automatická dálková světla	123	Směrová světla a výstražná světla.....	122
Zadní dveře nelze otevřít	206	Automatické podržení brzd	118	Stabilizační systém vozidla (VSA).....	121
Klíč na matice kol (rukojeť zvedáku).....	662	Automatické vypnutí asistence řízení systému pro zmírnění rizika vyjetí z komunikace	132	Světla zapnuta	122
Kolenní airbagy.....	66	Bezpečnostní podpora (zelená/šedá).....	135	Systém automatického podržení brzd.....	118
Komfortní prvky interiéru.....	261	Bezpečnostní podpora (žlutá).....	133	Systém elektrického posilovače řízení (EPS).....	122
Kontrolka EV.....	119	Dálková světla	122	Systém imobilizéru	125
Kontrolka eCall.....	394	Doplňkový zádržný systém.....	121	Systém nabíjení 12V akumulátoru.....	119
Kontrolka nízké hladiny paliva.....	120	EV	119	Systém pro udržování v jízdním pruhu (LKAS)	131
Kontrolka nízkého tlaku v pneumatikách / systému sledování tlaku v pneumatikách	124, 684	Inteligentní omezovač rychlosti.....	129	Systém pro udržování v jízdním pruhu (LKAS) (bílá/zelená).....	131
Kontrolka pohonného systému	118	Interval adaptivního tempomatu (ACC) s asistentem pro jízdu v kolonách (LSF).....	131	Systém pro udržování v jízdním pruhu (LKAS) (žlutá).....	131
Kontrolka poruchy.....	118, 680	Kontrolka poruchy.....	118	Systém pro zmírnění následků nehody (CMBS) (šedá).....	132
Kontrolka předního mlhového světla.....	123	Nastavitelný omezovač rychlosti	129	Systém pro zmírnění následků nehody (CMBS) (žlutá).....	132
Kontrolka připravenosti vozidla k jízdě.....	119	Nízká hladina paliva.....	120	Systém pro zmírnění rizika vyjetí z komunikace (RDM) (šedá).....	132
Kontrolka režimu ECON.....	127	Nízký tlak v pneumatikách / systém sledování tlaku v pneumatikách.....	124, 684	Systém pro zmírnění rizika vyjetí z komunikace (RDM) (žlutá).....	132
Kontrolka režimu INDIVIDUAL.....	127	Parkovací brzda a brzdový systém (červená).....	116, 117	Systém pro zmírnění rizika vyjetí z komunikace (RDM) (žlutá).....	132
Kontrolka režimu NORMAL.....	127	Parkovací brzda a brzdový systém (žlutá).....	118	Systém převodovky.....	119, 685
Kontrolka režimu SPORT.....	127	Páčka voliče zpomalování	120	Systémové hlášení	128
Kontrolka systémového hlášení	128	Pohonný systém.....	118	VSA OFF	455
Kontrolka systému nabíjení 12V akumulátoru	119, 679	Protiblokovací brzdový systém (ABS).....	120	Vypnutí systému VSA (stabilizační systém vozidla)	122
Kontrolka vypnutí airbagu spolujezdce.....	78	Přední mlhové světlo.....	123	Zadní mlhové světlo	123
Kontrolka zadního mlhového světla	123	Připomenutí nezapnutého bezpečnostního pásu	120	Zapnutí/vypnutí čelního airbagu spolujezdce	121
Kontrolka zařazeného rychlostního stupně	119	Připravenost vozidla k jízdě	119	Zařazený rychlostní stupeň.....	119
Kontrolky.....	114	Režim ECON	127		
Adaptivní světlomety.....	123	Režim INDIVIDUAL.....	127		
Adaptivní tempomat (ACC) s asistentem pro jízdu v kolonách (LSF) (bílá/zelená).....	130	Režim NORMAL.....	127		
Adaptivní tempomat (ACC) s asistentem pro jízdu v kolonách (LSF) (žlutá).....	130				

Kontroly předjíždění.....	226
Kosmetická zrcátka	11
Kotvící úchyty	268
Kryt zavazadlového prostoru.....	269

L

Licence Open Source.....	387
Loketní opěrka	260

M

Maximální přípustná hmotnost	405
Měrka (motorový olej).....	597
Mlhová světla	230
Motor	701
Bzučák spínačů.....	224
Chladicí kapalina.....	599
Olej.....	595
Pokud je 12V akumulátor vybitý.....	673
Motorový olej.....	595
Doplnění.....	598
Doporučený motorový olej.....	595
Když se zobrazí upozornění na nízký tlak motorového oleje.....	678
Kontrola.....	597
Upozornění na nízký tlak motorového oleje....	678
MP3/WMA/AAC	329

N

Napájecí zásuvka příslušenství.....	272
Nastartování pohonného systému	
Bzučák	224
Nastavení	
Loketní opěrka	260
Přední opěrky hlavy.....	258
Přední sedadla	250, 251
Světlomety.....	467
Volant	246
Zadní sedadla.....	255
Zrcátka	247
Nastavení displeje	312
Nastavení hodin.....	194, 308
Nastavení zvuku.....	311
Nastavitelný omezovač rychlosti.....	437
Kontrolka.....	129
Navigace.....	162, 181
Nářadí.....	642
Nebezpečí spojené s výfukovými plyny (oxid uhelnatý)	109
Nejvyšší zatížení.....	405
Nízká úroveň nabití 12V akumulátoru.....	679
Nouzové situace	693
Nožní brzda	550

O

Obrysová světla.....	226
Odemykání dveří.....	198
Odemykání předních dveří zevnitř	204

Odkládací prostor konzoly.....	264
Odkládací prostory.....	263
Odkládací schránka.....	263
Odstraňování závad.....	641
Brzdový pedál vibruje	37
Defekt/prázdná pneumatika	657
Nouzový odtah	693
Pohonný systém nespustuje	668
Přehřátí.....	676
Při otevření dveří zní zvukový signál.....	38
Spálená pojistka.....	686, 688
Výstražné kontroly.....	114
Zadní dveře nelze otevřít.....	37
Zvuk při brzdění	39
Odtah vozidla	
Nouzové situace.....	693
Ochrana proti krádeži audiosystému.....	287
Okamžitá spotřeba paliva	159, 179
Okna (otevírání a zavírání)	217
Olej (motorový).....	595
Doplnění.....	598
Doporučený motorový olej.....	595
Kontrola	597
Upozornění na nízký tlak motorového oleje....	678
Viskozita.....	595
Omezení pro manuální ovládání.....	307
Omezovač rychlosti, inteligentní	444
Omezovač rychlosti, nastavitelný.....	437
Opěrky hlavy	258
Opotřebené pneumatiky	618
Ostříkovače skla.....	240

Doplnění/dolévání kapaliny	605	Páčka voliče zpomalování	425	Prázdná pneumatika	644, 657
Spínač	240	Pneumatiky	618	Protiblokovací brzdový systém (ABS)	554
Otevírání		Defekt (prázdná pneumatika)	657	Kontrolka	120
Výklopné dveře	695	Indikátory opotřebení	619	Průměrná rychlost	161, 181
Otevírání/zavírání		Kontrola	618	Průměrná spotřeba paliva	159, 179
Elektricky ovládaná okna	217	Kontrola a údržba	618	Předepsané palivo	570
Otevírání/zavírání kapoty	593	Sada pro dočasnou opravu (TRK)	644	Přední kamera se širokým úhlem záběru	545
Ovládací prvky	193	Sněhové řetězy	622	Přední opěrky hlavy	258
Ovládání osvětlení	243, 244	Tlak vzduchu	699	Přední sedadla	250
Oxid uhelnatý	109	Záměna	621	Nastavení	251
		Zimní	622	Předpisy	702
P		Počet wattů	698	Přehrávání <i>Bluetooth</i> [®] Audio	333
Palivo	570	Počítadlo ujetých kilometrů	152	Přehřátí motoru	676
Dojezd	159, 179	Podsedáky (pro děti)	107	Přenos výkonu	345
Doplňování paliva	570	Pojistky	686	Přenos výkonu / zobrazení stavu motoru /	
Doporučení	570	Prohlídka a výměna	690	ukazatel úrovně nabití vysokonapěťového	
Kontrolka nízké hladiny paliva	120	Umístění	686, 688	akumulátoru	157
Okamžitá spotřeba paliva	159, 179	Pomalý chod vpřed	417	Přepínač režimu jízdy	429
Průměrná spotřeba paliva	159, 179	Porty USB	291	Přepnutí všech nastavení na výchozí	
Spotřeba paliva a emise CO ₂	573	Používání hlasového ovládání	297	hodnoty	364
Ukazatel	150	Navigační příkazy	299	Přeprava zavazadel	403, 405
Paměťová zařízení USB	329, 384	Obecné příkazy	298	Převodovka	417, 418
Panoramatické střešní okno	220	Obrazovka hlasového portálu	298	Automatické podřazení	417
Parkovací brzda	547	Příkazy seznamu	299	Číslo	701
Kontrolka parkovací brzdy a brzdového systému		Rozpoznávání hlasu	297	Kapalina	602
(červená)	116, 117	Standardní příkazy	299	Kontrolka	119
Kontrolka parkovací brzdy a brzdového systému		Telefonní příkazy	298	Pomalý chod vpřed	417
(žlutá)	118	Zvukové příkazy	298	Řazení	418
Páčka voliče		Prachový a pylový filtr	632	Připojení Wi-Fi	336
Kontrolka	120	Právní informace k funkci Apple CarPlay /		Přizpůsobení displeje	171, 173, 190
		Android Auto	392	Přísady, motorový olej	595

Příslušenství a úpravy.....	639
Přístrojová deska	113
Regulace jasu.....	243, 244

R

Ramenní ukotvení	54
Rádio FM/AM.....	318
RDS (systém rádiového přenosu dat).....	321
Regulace jasu (přístrojová deska).....	243, 244
Režim mytí vozidla.....	423
Rozmrazování čelního skla a oken.....	280
Rychloměr	150
Rychlostní alarm	163, 182

Ř

Řazení (převodovka).....	418
--------------------------	-----

S

Sada pro dočasnou opravu (TRK).....	644
Sedadla.....	250
Kontrolka připomenutí bezpečnostního pásu.....	120
Nastavení.....	250
Přední sedadla.....	250
Upozornění na předměty na zadním sedadle.....	256
Vyhřívání předních sedadel.....	277
Zadní sedadla	255
Signalizace nouzového zastavení.....	556

Sklo (údržba).....	638
Sklopení zadních sedadel.....	255
Sledování pozornosti řidiče.....	164, 183
Sledování přenosu výkonu	177
Směrová světla	
Kontrolky (přístrojová deska).....	122
Snímač naklonění.....	214
Snímač teploty.....	152, 283
Specifikace žárovek.....	698
Spínače (okolo volantu).....	6, 8, 224
Spotřeba paliva a emise CO ₂	573
Stabilizační systém vozidla (VSA).....	454
Startování pohonného systému	
Nestartuje	668
Pokud je 12V akumulátor vybitý.....	673
Startování pomoci kabelů.....	673
Stavová oblast.....	306
Stěrače a ostříkovače.....	240
Kontrola a výměna lišt stěračů.....	615
Stmívání	
Světlomety.....	226
Zpětné zrcátko	248
Stručný souhrn obsahu prohlášení o shodě	736
Světla.....	226, 607
Adaptivní světlomety.....	237
Aktivní přední světlomety	232
Automatická dálková světla	234
Dálková světla	227
Interiér.....	261
Kontrolka dálkových světel.....	122
Kontrolka zapnutých světel.....	122

Mlhové světlo	230
Obrysová světla	226
Přední mlhová světla.....	230
Spínače světel.....	226
Světla pro denní svícení	231
Světlomety.....	226
Výměna žárovky	607
Světla pro denní svícení.....	231
Světlomety	226
Adaptivní světlomety.....	237
Aktivní přední světlomety.....	232
Automatická dálková světla	234
Dálková světla.....	227
Obrysová světla	226
Obsluha	226
Sklon.....	607
Stmívání.....	226
Světla pro denní svícení.....	231
Systém Agile Handling Assist.....	456
Systém aktivní kapoty.....	80
Péče o systém aktivní kapoty.....	82
Systém detekce objektů v mrtvém úhlu.....	460
Systém EPS (elektrický posilovač řízení).....	682
Kontrolka.....	122
Systém elektrického posilovače řízení (EPS).....	682
Kontrolka.....	122, 682
Systém hands-free telefonu.....	365
Automatický import telefonního seznamu a posledních hovorů z mobilního telefonu ...	375
Automatický přenos.....	376
Možnosti během hovoru.....	382

Pod kapotou.....	592
Systém připomenutí servisní prohlídky.....	580
Vysílač dálkového ovládání.....	629
Výměna žárovek světel.....	607
Údržba exteriéru (čištění).....	636

V

Věšáky na oděvy.....	267
Viskozita (olej).....	595, 699
Vlastní nastavení funkcí.....	348, 357
Vnější zrcátka.....	249
Vnitřní světlá.....	261
Vnitřní zpětné zrcátko.....	247, 248
Volant.....	246
Nastavení.....	246
VSA (stabilizační systém vozidla)	
Kontrolka systému.....	121
Vybitý 12V akumulátor.....	673
Vyhřívání.....	277
Vyhřívání předních sedadel.....	277
Vyhřívání vnějších zrcátek.....	245
Vyhřívání volantu.....	276
Vyhřívání zadního skla.....	245
Vynulování denního počítadla	
kilometrů.....	159, 179
Vysokonapěťový akumulátor.....	466
Výběr dětského zádržného systému.....	89
Výběr zdroje zvuku.....	306
Výklopné dveře.....	207
Nelze otevřít.....	695

Žárovka osvětlení.....	614
Výměna	
Baterie.....	629
Gumová část lišty stěrače.....	615
Pneumatiky.....	657
Pojistky.....	686, 688
Žárovky.....	607
Výměna 12V akumulátoru.....	626
Výměna žárovek.....	607
Boční směrové světlo/výstražná světla.....	607
Brzdová světla.....	608
Obrysová světla/světla pro denní svícení.....	607
Osvětlení kosmetického zrcátka.....	613
Osvětlení zadní registrační značky.....	612
Přední směrová světla.....	607
Světla zpátečky.....	611
Světlo zavazadlového prostoru.....	614
Světlomety.....	607
Třetí brzdové světlo.....	612
Zadní směrové světlo.....	608
Výstrahy.....	191
Výstražná kontrolka svítí/bliká.....	678
Výstražné a informační hlášení.....	136
Výstražné štítky.....	110

W

WMA.....	329
-----------------	------------

Z

Zadní kamera s více pohledy.....	568
Zadní sedadla (sklopení).....	255
Zadní stěrač/ostříkovač.....	242
Zamykání/odemykání.....	195
Dětské pojistky.....	206
Klíče.....	195
Pomocí klíče.....	202
Z vnější strany.....	198
Zevnitř.....	204
Zapalovací svíčky.....	698
Zapínání a vypínání systému pro zmírnění rizika	
 vyjetí z komunikace.....	531
Zapnutí pohonu.....	411
Zapnutí/vypnutí čelního airbagu spolujezdce	
Kontrolka.....	121
Zařízení emitující rádiové vlny.....	702
Zastavení.....	557
Zavazadlo (nejvyšší zatížení).....	405
Zimní pneumatiky.....	622
Sněhové řetězy.....	622
Zobrazení venkovní teploty.....	152
Zpomalování.....	120
Zrcátka.....	247
Dveře.....	249
Nastavení.....	247
Vnější.....	249
Vnitřní zpětné zrcátko.....	247
Zrcátka na dveřích.....	249
Zvedák (klíč na matice kol).....	661

