









Při čtení této příručky naleznete informace, před kterými je zobrazen symbol **POZNÁMKA**. Tyto informace vám pomohou předejít poškození vašeho vozidla, jiného majetku a životního prostředí.

Symbole   a    na štítcích nalepených na vašem vozidle vám připomínají, abyste si za účelem správného a bezpečného provozu vozidla přečetli tuto uživatelskou příručku.

 a   jsou barevné symboly s následujícími významy: „nebezpečí“ (červená), „výstraha“ (oranžová) a „pozor“ (žlutá).

➔ **Bezpečnostní štítky** Str. 99

Několik slov o bezpečnosti

Vaše bezpečnost, stejně jako bezpečnost ostatních osob, je velmi důležitá. Bezpečný provoz tohoto vozidla představuje velkou odpovědnost.





S cílem pomoci vám činit rozhodnutí ohledně bezpečnosti na základě informací, uvedli jsme na štítcích a v tomto návodu provozní postupy a další údaje. Informace vás upozorňují na potenciální nebezpečí, která by mohla způsobit újmu vám nebo ostatním.

Není samozřejmě praktické ani možné varovat vás před všemi nebezpečími, která souvisejí s provozem nebo údržbou vozidla. Je nezbytné použít vlastní úsudek.

Důležité bezpečnostní informace naleznete v různých formách, jako jsou například:

- **Bezpečnostní štítky** – ve vozidle.
- **Bezpečnostní sdělení** – předchází jim varovný bezpečnostní symbol  a jedno ze tří slov signalizujících nebezpečí: **NEBEZPEČÍ**, **VÝSTRAHA** nebo **POZOR**.

Tato signální slova znamenají:

 NEBEZPEČÍ	Nedodržíte-li pokyny, DOJDE KE SMRTELNÉMU nebo VÁŽNÉMU ZRANĚNÍ.
 VÝSTRAHA	Nedodržíte-li pokyny, HROZÍ SMRTELNÉ nebo VÁŽNÉ ZRANĚNÍ.
  VÝSTRAHA	Nedodržíte-li pokyny, HROZÍ SMRTELNÉ nebo VÁŽNÉ ZRANĚNÍ.
 POZOR	Nedodržíte-li pokyny, HROZÍ ZRANĚNÍ.

- **Nadpisy týkající se bezpečnosti** – jako například Důležitá bezpečnostní opatření.
- **Část věnovaná bezpečnosti** – jako například Bezpečná jízda.
- **Pokyny** – jak toto vozidlo používat správně a bezpečně.

Příručka obsahuje mnoho důležitých bezpečnostních informací – pozorně si ji přečtěte.

Zařízení pro záznam dat událostí

Vaše vozidlo je vybaveno několika zařízeními, která se označují jako zařízení pro záznam dat událostí. V reálném čase zaznamenávají různé typy dat vozidla, jako je aktivace airbagů SRS a selhání součástí systému SRS.

Tato data patří majiteli vozidla a nesmí k nim přistupovat nikdo jiný, s výjimkou případů, kdy to vyžaduje zákon, nebo kdy k tomu majitel vozidla dá souhlas.

Nicméně k těmto datům může přistupovat společnost Honda, její autorizovaní dealeři a autorizované servisy, zaměstnanci, zástupci a smluvní dodavatelé, a to za účelem provádění technické diagnostiky, výzkumu a vývoje vozidla.

Zařízení pro záznam servisní diagnostiky

Vaše vozidlo je vybaveno zařízeními souvisejícími s prováděním servisních činností, která zaznamenávají informace o výkonu hnacího ústrojí a jízdních podmínkách. Data mohou být použita k tomu, aby pomohla technikům vozidlo diagnostikovat, opravit a provádět jeho údržbu. K těmto datům nesmí přistupovat nikdo jiný, s výjimkou případů, kdy to vyžaduje zákon, nebo kdy k tomu majitel vozidla dá souhlas.

Nicméně k těmto datům může přistupovat společnost Honda, její autorizovaní dealeři a autorizované servisy, zaměstnanci, zástupci a smluvní dodavatelé, a to za účelem provádění technické diagnostiky, výzkumu a vývoje vozidla.

Záznam dat vozidla

V případě aktivace systému pro zmírnění následků nehody (CMBS) vozidlo zaznamená ve formě dat následující informace.

- Snímky objektů před vozidlem v okamžiku aktivace systému CMBS
- Provozní stav každé funkce systému CMBS
- Činnost plynového a brzdového pedálu
- Rychlost vozidla
- Informace jako vzdálenost a relativní rychlost cíle identifikovaného aktivovaným systémem CMBS

Společnost Honda může získávat a používat zaznamenaná data pro účely technické diagnostiky, výzkumu a vývoje vozidel Honda.

Systém CMBS nepořizuje obrazový ani zvukový záznam uvnitř vozidla.

Prohlížení nebo odstranění dat (včetně snímků) zaznamenaných systémem CMBS je možné pouze pomocí speciálních nástrojů.

Funkci obrazového záznamu systému CMBS lze vypnout, takže v případě aktivace systému nebude pořízen žádný obrazový záznam.

Zpřístupnění dat

Společnost Honda nebude data získaná prostřednictvím systému CMBS zpřístupňovat ani poskytovat třetím stranám s výjimkou následujících případů:

- V případě souhlasu vlastníka vozidla
- V případech vyžadovaných zákonem, na základě soudního příkazu nebo podobného právně vymahatelného požadavku
- V případě, kdy byla data zpracována tak, aby neumožňovala identifikaci vozidla a uživatelů, například pro účely poskytnutí agregovaných dat výzkumným organizacím

Smluvní podmínky aplikace návod k obsluze*

Obecné

Tato aplikace umožňuje displeji audiosystému automaticky vyhledávat aktualizace návodu k obsluze specifické pro vaše vozidlo a pro displej audiosystému při každém zapnutí režimu napájení vozidla. Aplikace pravidelně zaslá na naše servery omezené množství informací o vozidle a zařízeních: Identifikační číslo vozidla (VIN), sériové číslo hardwaru displeje audiosystému, preferovaný jazyk, IP adresu, protokol transakce (upozornění na aktualizace nebo jejich zobrazení, stažení a instalace aktualizací, používání aplikace návod k obsluze) atd. Pokud aplikace najde na serveru aktualizaci, vyzve vás k jejímu stažení a instalaci.

Když váš displej audiosystému vyhledává na našich serverech aktualizace, automaticky vám nabídneme možnost návodu k obsluze aktualizovat. Budeme také vést záznam aktualizací nainstalovaných na našich serverech.

Vaše osobní údaje

Pokud jsou výše uvedené informace zaslány společnosti Honda ve vašem regionu považovány za osobní údaje, bude s takovými informacemi nakládáno důsledně v souladu s pravidly a předpisy uvedenými v této poznámce a v souladu s příslušným právem na ochranu osobních údajů.

Podmínky našich zásad ochrany osobních údajů jsou zahrnuty do těchto podmínek formou odkazu a vaše používání aktualizací systému se bude těmito zásadami ochrany osobních údajů řídit. Naše zásady ochrany osobních údajů stanovují, jakým způsobem bude společnost Honda a jakákoli jmenovaná třetí strana zpracovávat veškeré osobní údaje, které od vás získáme nebo které nám poskytnete prostřednictvím tohoto programu. Další informace najdete na webu společnosti Honda (<https://www.privacynotice.honda.eu>).

Společnost Honda shromažďuje, používá a ukládá vaše osobní údaje z důvodů uvedených níže:

Pokud je to nezbytné v legitimním zájmu společnosti Honda, jak je uvedeno níže, a pokud naše zájmy nejsou v rozporu s vašimi právy na ochranu osobních údajů.

pro potřeby zaslání aktualizací návodu k obsluze;

pro účely zdokonalování a optimalizace aplikace návodu k obsluze a služeb;

pro účely reakcí na dotazy a stížnosti uživatele; a pro interní uchování záznamů.

Pro účely ochrany našich legitimních obchodních zájmů a práv. To zahrnuje kromě jiného například použití takových údajů za účelem dodržení předpisů a pro plnění regulačních, auditních a právních nároků (včetně zpřístupnění těchto údajů v souvislosti s právními procesy nebo soudními řízeními) a dalších etických požadavků a požadavků na ohlašovací povinnost.

Společnost Honda bude také převádět osobní údaje na anonymní data a používat je (běžně na agregovaném statistickém základě) například pro účely průzkumů a analýz trhu, zdokonalování návodu k obsluze, analýzy trendů a vyhodnocování úspěšnosti aktualizací softwaru. Agregované osobní informace neidentifikují vás osobně ani žádného jiného uživatele návodu k obsluze.

Společnost Honda může tato data celosvětově sdílet se svými pobočkami, organizační strukturou podpory společnosti Honda nebo s dalšími třetími stranami pověřenými společností Honda poskytovat služby podpory v souvislosti s podporou systému.

* Není k dispozici u všech modelů

Smluvní podmínky aktualizace systému

Obecné

Ve vašem vozidle je aplikace, která umožňuje displeji audiosystému automaticky vyhledávat aktualizace softwaru společnosti Honda specifické pro váš displej audiosystému a připojená zařízení (nejprve každý (1) týden přes Wi-Fi nebo každé čtyři (4) týdny prostřednictvím řídicí jednotky telematiky (TCU)*; dotazy se mohou objevovat více nebo méně často z důvodů výpadků sítě internet, opakování pokusů, přímé akce uživatele, zpráv WAP push ze serveru nebo změn zásad pro dotazy na serverech Honda). Tato aplikace pravidelně zasílá na naše servery omezené množství informací o vozidle a zařízení (identifikační číslo vozidla (VIN), identifikační číslo typu modelu (MT), čísla dílů hardwaru a softwaru, sériové číslo, verzi softwaru, preferovaný jazyk, IP adresu, protokol transakce (upozornění na aktualizace nebo jejich zobrazení, stažení a instalace aktualizací, stav softwaru) atd.). Pokud aplikace najde na serveru aktualizaci, požádá o povolení ke stažení a instalaci aktualizace. V nastavení můžete zvolit automatické stahování a instalaci těchto aktualizací nebo můžete zvolit manuální aktualizaci systému.

Když displej audiosystému vyhledává na našich serverech aktualizace nebo upozornění, automaticky vám nabídneme možnost aktualizovat zařízení nebo zaslat aktualizaci či upozornění přímo do vašeho displeje audiosystému. Budeme také vést záznam aktualizací nebo upozornění nainstalovaných na našich serverech.

Vaše osobní údaje

Pokud jsou výše uvedené informace zaslány společnosti Honda ve vašem regionu považovány za osobní údaje, bude s takovými informacemi nakládáno důsledně v souladu s pravidly a předpisy uvedenými v této poznámce a v souladu s příslušným právem na ochranu osobních údajů.

Podmínky našich zásad ochrany osobních údajů jsou zahrnuty do těchto podmínek formou odkazu a vaše používání aktualizací systému se bude těmito zásadami ochrany osobních údajů řídit. Naše zásady ochrany osobních údajů stanovují, jakým způsobem bude společnost Honda a jakákoli jmenovaná třetí strana zpracovávat veškeré osobní údaje, které od vás získáme nebo které nám poskytnete prostřednictvím aplikace. Další informace najdete na webu společnosti Honda.

Společnost Honda shromažďuje, používá a ukládá vaše osobní údaje z důvodů uvedených níže:

Pokud je to nezbytné v legitimním zájmu společnosti Honda, jak je uvedeno níže, a pokud naše zájmy nejsou v rozporu s vašimi právy na ochranu osobních údajů.

- pro potřeby aktualizací systému a souvisejících služeb;
- pro účely zdokonalování a optimalizace produktů a služeb aktualizací systému;
- pro účely reakcí na dotazy a stížnosti uživatele; a pro interní uchování záznamů.

Pro účely ochrany našich legitimních obchodních zájmů a práv to zahrnuje kromě jiného například použití takových údajů za účelem dodržení předpisů a pro plnění regulatorních, auditních a právních nároků (včetně zpřístupnění těchto údajů v souvislosti s právními procesy nebo soudním řízením) a dalších etických požadavků a požadavků na ohlašovací povinnost.

Společnost Honda bude také převádět osobní údaje na anonymní data a používat je (běžně na agregovaném statistickém základě) například pro účely průzkumů a analýz trhu, zdokonalování aktualizací systému, analýzy trendů a vyhodnocování úspěšnosti aktualizací softwaru. Agregované osobní informace neidentifikují vás osobně ani žádného jiného uživatele aktualizací systému.

Společnost Honda může tato data celosvětově sdílet se svými pobočkami, organizační strukturou podpory společnosti Honda nebo s dalšími třetími stranami pověřenými společností Honda poskytovat služby podpory v souvislosti s podporou systému.

* Není k dispozici u všech modelů

Tato uživatelská příručka je nedílnou součástí vozidla a v případě prodeje vozidla ji v něm ponechte.

Tato uživatelská příručka je určena pro všechny modely vašeho vozidla. Můžete zde nalézt i popisy vybavení a prvků, které ve vašem konkrétním modelu nejsou přítomny.

Obrázky v této uživatelské příručce představují prvky a vybavení, které jsou k dispozici u některých modelů, ne však u všech. Váš konkrétní model některé z těchto prvků nemusí mít.

Informace a technická data uvedená v této publikaci byla platná v době schválení k tisku. Společnost Honda Motor Co. Ltd. si však vyhrazuje právo kdykoli ukončit výrobu nebo změnit technická data či konstrukci, a to bez předchozího upozornění a bez přijetí jakýchkoli závazků.

Přestože se tento návod týká modelů s levostranným a pravostranným řízením, obrázky obsažené v tomto návodu většinou odpovídají modelům s levostranným řízením.

➔ **Bezpečná jízda** Str. 39

Pro bezpečnou jízdu Str. 40 Bezpečnostní pásy Str. 45 Airbagy Str. 58

➔ **Přístrojová deska** Str. 101

Kontrolky Str. 102 Ukazatele a informační rozhraní řidiče Str. 132

➔ **Ovládací prvky** Str. 149

Hodiny Str. 150 Zamykání a odemykání dveří Str. 151
Ovládání spínačů okolo volantu Str. 180
Komfortní prvky interiéru Str. 219

➔ **Funkce** Str. 245

Audiosystém Str. 246 Displej audiosystému Str. 248
Tísňové volání (eCall) Str. 344 Doplnění paliva doporučeno Str. 349

➔ **Jízda** Str. 351

Před jízdou Str. 352 Jízda s přívěsem Str. 356
Parkování vozidla Str. 481 Zadní kamera s více pohledy Str. 493

➔ **Údržba** Str. 499

Před prováděním údržby Str. 500 Systém připomenutí servisní prohlídky* Str. 504
Kontrola a údržba lišt stěračů Str. 536
Údržba automatické klimatizace Str. 554 Čištění Str. 558

➔ **Řešení neočekávaných událostí** Str. 567

Nářadí Str. 568 Defekt pneumatiky Str. 569
Pokud je 12V akumulátor vybitý Str. 587 Řadicí pákou nelze pohnout Str. 590
Nouzový odtah Str. 606 Když nelze otevřít dveře zavazadlového prostoru Str. 607

➔ **Informace** Str. 609

Technická data Str. 610 Identifikační čísla Str. 612

Obsah

Bezpečnost dětí Str. 73 Nebezpečí spojené s výfukovými plyny Str. 98 Bezpečnostní štítky Str. 99

Dveře zavazadlového prostoru Str. 163 Bezpečnostní systém Str. 174 Okna Str. 177
Zrcátka Str. 203 Sedadla Str. 207
Automatická klimatizace Str. 236

Chybová hlášení audiosystému Str. 337 Obecné informace o audiosystému Str. 338

Pokyny pro jízdu v terénu Str. 357 Za jízdy Str. 359 Honda Sensing Str. 402 Brzdy Str. 471
Doplňování paliva Str. 495 Spotřeba paliva a emise CO₂ Str. 498

Plán údržby* Str. 509 Údržba pod kapotou Str. 517 Výměna žárovek Str. 530
Kontrola a údržba pneumatik Str. 541 12V akumulátor Str. 546 Údržba vysílače dálkového ovládání Str. 552
Příslušenství a úpravy Str. 564

Manipulace se zvedákem Str. 582 Pohonný systém nespouští Str. 583
Přehřátí motoru Str. 591 Kontrolka, svítí/bliká Str. 593 Pojistky Str. 600

Zařízení emitující rádiové vlny* Str. 613 Stručný souhrn obsahu prohlášení o shodě* Str. 655

Stručná referenční příručka Str. 6

Bezpečná jízda Str. 39

Přístrojová deska Str. 101

Ovládací prvky Str. 149

Funkce Str. 245

Jízda Str. 351

Údržba Str. 499

Řešení neočekávaných událostí Str. 567

Informace Str. 609

Rejstřík Str. 656

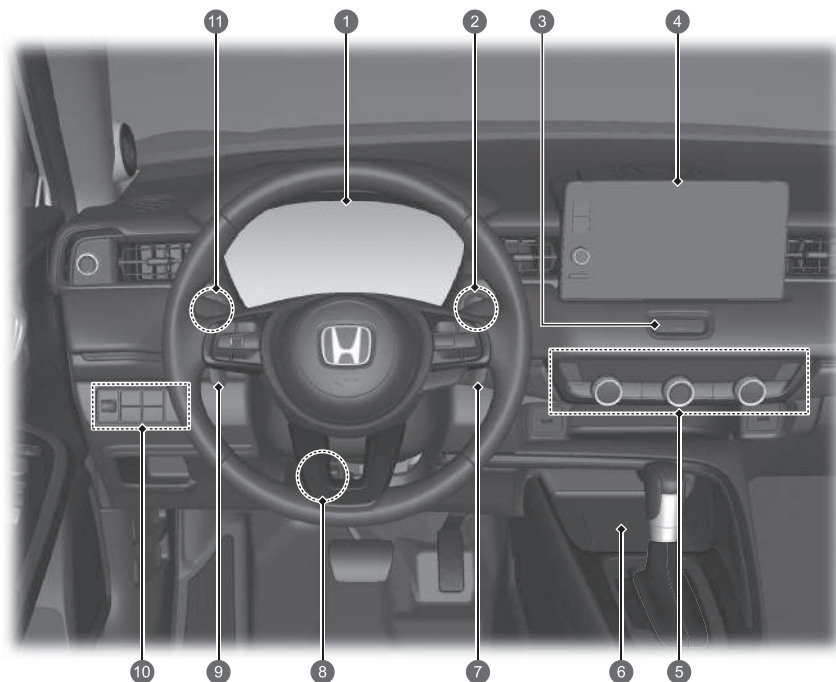

Přehled

Typ s levostranným řízením



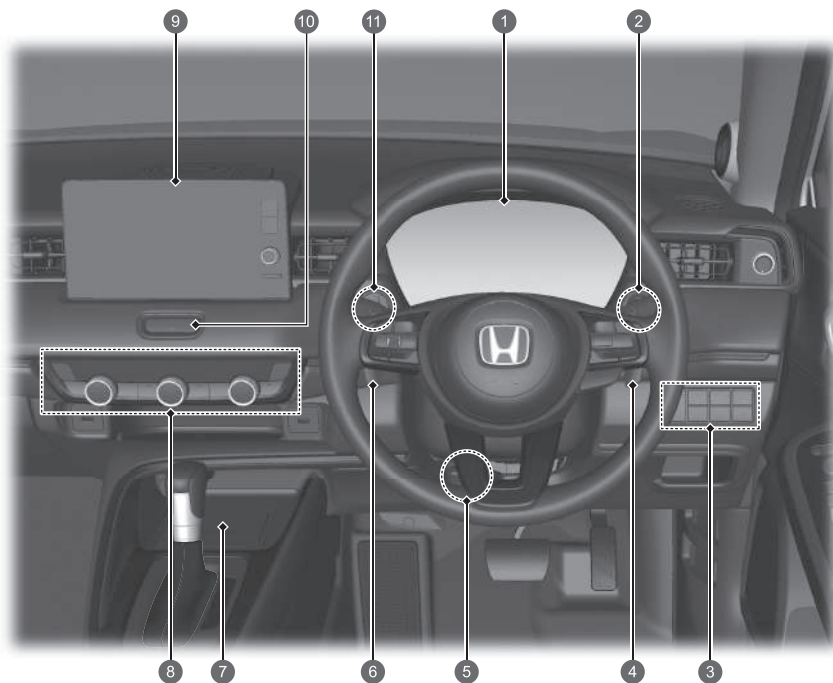



- 1 Systémové ukazatele ➔ Str. 102
Ukazatele ➔ Str. 132
Informační rozhraní řidiče ➔ Str. 135
- 2 Tlačítko POWER ➔ Str. 180
- 3 Tlačítko výstražných světel
- 4 Audiosystém ➔ Str. 246
Navigační systém
➔ Viz příručka navigačního systému
- 5 Automatická klimatizace ➔ Str. 236
Vyhřívání zadního skla ➔ Str. 199
Tlačítko vyhřívání vnějších zrcátek ➔ Str. 199
Tlačítka vyhřívání sedadel ➔ Str. 235
- 6 Bezdrátová nabíječka * ➔ Str. 231
- 7 Páčka voliče zpomalování (+) ➔ Str. 367
- 8 Nastavení volantu ➔ Str. 202
- 9 Páčka voliče zpomalování (-) ➔ Str. 367
- 10 Tlačítko  vypnutí pomocného stabilizačního systému vozidla (VSA) ➔ Str. 390
Spínač bezpečnostní podpory ➔ Str. 397, 409, 456
Tlačítko systému parkovacího asistenta ➔ Str. 484
Nastavení světlometů * ➔ Str. 192
Tlačítko elektricky ovládaných dveří zavazadlového prostoru * ➔ Str. 169
Tlačítko vyhřívání čelního skla * ➔ Str. 200
- 11 Regulace jasu ➔ Str. 201

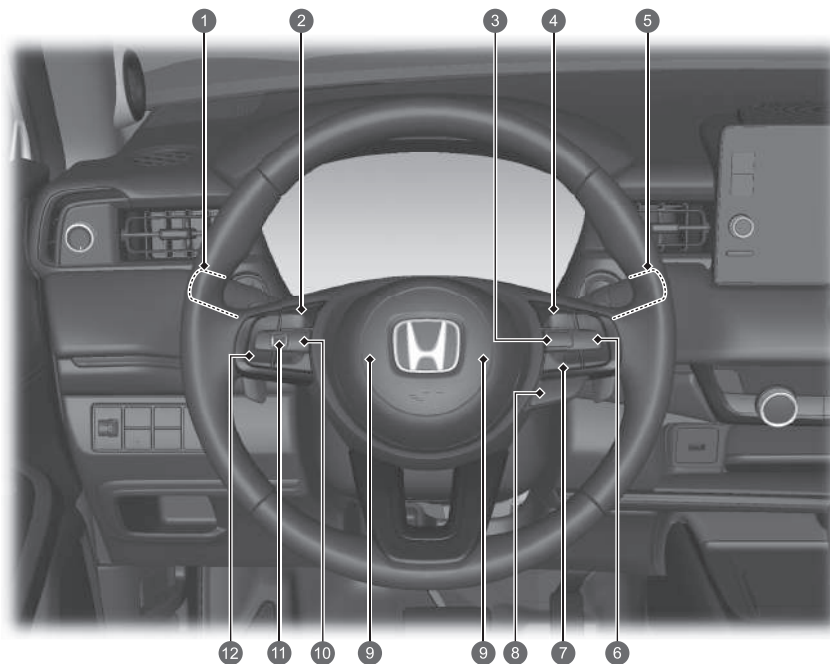

- 1 **Systémové ukazatele** ➔ Str. 102
Ukazatele ➔ Str. 132
Informační rozhraní řidiče ➔ Str. 135
- 2 **Tlačítko POWER** ➔ Str. 180
- 3 **Tlačítko**  **vypnutí pomocného stabilizačního systému vozidla (VSA)** ➔ Str. 390
Spínač bezpečnostní podpory ➔ Str. 397, 409, 456
Tlačítko systému parkovacího asistenta ➔ Str. 484
Nastavení světlometů * ➔ Str. 192
Tlačítko elektricky ovládaných dveří zavazadlového prostoru * ➔ Str. 169
Tlačítko vyhřívání čelního skla * ➔ Str. 200
- 4 **Páčka voliče zpomalování (+)** ➔ Str. 367
- 5 **Nastavení volantu** ➔ Str. 202
- 6 **Páčka voliče zpomalování (-)** ➔ Str. 367
- 7 **Bezdrátová nabíječka *** ➔ Str. 231
- 8 **Automatická klimatizace** ➔ Str. 236
Vyhřívání zadního skla ➔ Str. 199
Tlačítko vyhřívání vnějších zrcátek ➔ Str. 199
Tlačítka vyhřívání sedadel ➔ Str. 235
- 9 **Audiosystém** ➔ Str. 246
Navigační systém
 Viz příručka navigačního systému
- 10 **Tlačítko výstražných světel**
- 11 **Regulace jasu** ➔ Str. 201

Přehled



- 1 Světlomety / směrová světla ➡ Str. 183, 185
Přední mlhová světla* ➡ Str. 187
Zadní mlhové světlo ➡ Str. 187
- 2 Tlačítka systému hands-free telefonu
➡ Str. 318
Tlačítka hlasového ovládní* ➡ Str. 255
- 3 Tlačítko  ➡ Str. 376, 383, 424
- 4 Tlačítko LIM ➡ Str. 376, 383, 424
- 5 Stěrače/ostřikovače ➡ Str. 196
- 6 Tlačítka adaptivního tempomatu (ACC)
s asistentem pro jízdu v kolonách (LSF)
➡ Str. 423
- 7 Tlačítko pomocného systému udržování
v jízdním pruhu (LKAS) ➡ Str. 445
Tlačítko odstupu ➡ Str. 436
- 8 Tlačítko vyhřívání volantu* ➡ Str. 234
- 9 Klakson (stiskněte plochu okolo )
- 10 Tlačítko  (domů) ➡ Str. 136, 252
- 11 Levý volič ➡ Str. 136, 252
- 12 Dálkové ovládní audiosystému ➡ Str. 252

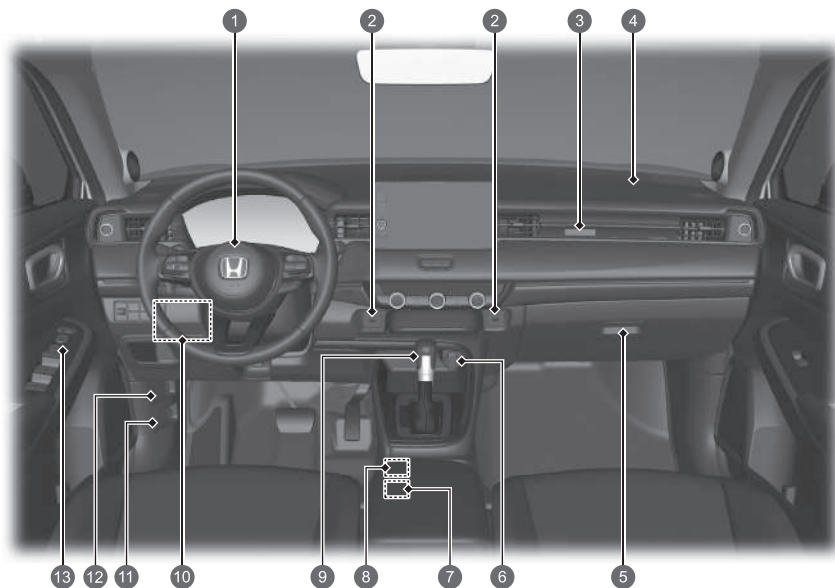

- 1 Čelní airbag řidiče ➔ Str. 60
- 2 Porty USB ➔ Str. 251
- 3 Kontrolka vypnutí čelního airbagu spolujezdce ➔ Str. 71
- 4 Čelní airbag spolujezdce ➔ Str. 60
- 5 Odkládací schránka ➔ Str. 222
- 6 Napájecí zásuvka příslušenství ➔ Str. 230
- 7 Spínač elektrické parkovací brzdy ➔ Str. 471
Tlačítko automatického podržení brzd ➔ Str. 475
- 8 Přepínač režimu jízdy ➔ Str. 371
Tlačítko asistenta pro jízdu z kopce ➔ Str. 375
- 9 Řadicí páka ➔ Str. 365
- 10 Pojistková skříňka v kabině na straně řidiče ➔ Str. 602
- 11 Uvolňovací páčka kapoty ➔ Str. 518
- 12 Páčka pro uvolnění dveří plnicího otvoru palivové nádrže ➔ Str. 496
- 13 Ovládací prvky vnějších zrcátek ➔ Str. 204
Hlavní spínač zámků dveří ➔ Str. 161
Spínače elektricky ovládaných oken ➔ Str. 178

Přehled

Typ s pravostranným řízením

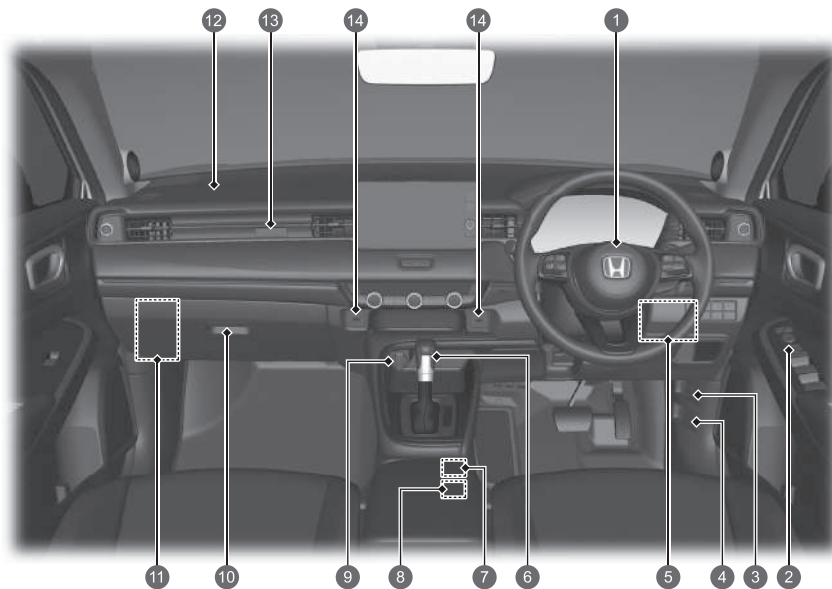

- 1 Čelní airbag řidiče ➔ Str. 60
- 2 Ovládací prvky vnějších zrcátek ➔ Str. 204
Hlavní spínač zámků dveří ➔ Str. 161
Spínače elektricky ovládaných oken ➔ Str. 178
- 3 Páčka pro uvolnění dvířek plnicího otvoru palivové nádrže ➔ Str. 496
- 4 Uvolňovací páčka kapoty ➔ Str. 518
- 5 Pojistková skříňka v kabině na straně řidiče ➔ Str. 602
- 6 Řadící páka ➔ Str. 365
- 7 Přepínač režimu jízdy ➔ Str. 371
Tlačítko asistenta pro jízdu z kopce ➔ Str. 375
- 8 Spínač elektrické parkovací brzdě ➔ Str. 471
Tlačítko automatického podržení brzd ➔ Str. 475
- 9 Napájecí zásuvka příslušenství ➔ Str. 230
- 10 Odkládací schránka ➔ Str. 222
- 11 Pojistková skříňka v kabině na straně spolujezdce ➔ Str. 604
- 12 Čelní airbag spolujezdce ➔ Str. 60
- 13 Kontrolka vypnutí čelního airbagu spolujezdce ➔ Str. 71
- 14 Porty USB ➔ Str. 251

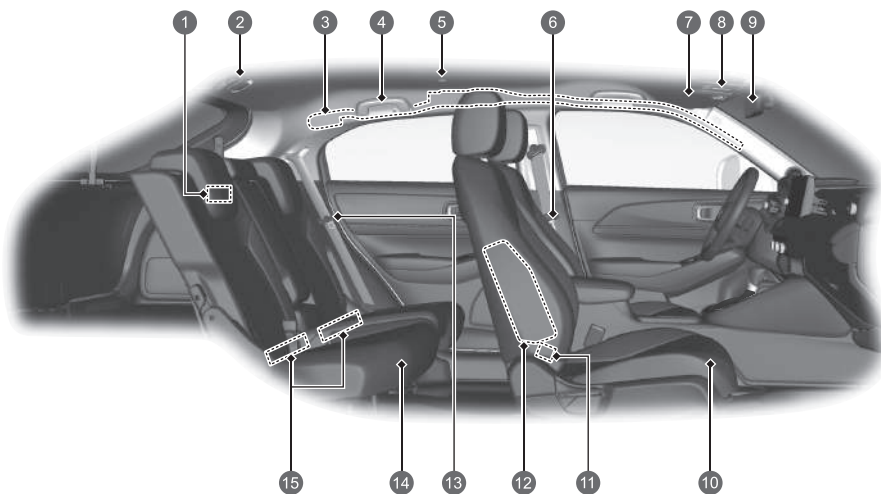

- 1 Světla zavazadlového prostoru ➔ Str. 221
- 2 Bezpečnostní pás s odnímatelným ukotvením ➔ Str. 53
- 3 Boční hlavové airbagy ➔ Str. 68
- 4 Madlo
Věšáky na oděvy ➔ Str. 224
- 5 Čtecí světla ➔ Str. 220
- 6 Bezpečnostní pásy ➔ Str. 45
- 7 Sluneční clony ➔ Str. 229
Kosmetická zrcátka
- 8 Čtecí světla ➔ Str. 220
Tlačítko SOS ➔ Str. 346
- 9 Zpětné zrcátko ➔ Str. 203
- 10 Přední sedadlo ➔ Str. 207
- 11 Porty USB* ➔ Str. 251
- 12 Boční airbagy ➔ Str. 66
- 13 Bezpečnostní pás (montáž dětského zádržného systému) ➔ Str. 91
Bezpečnostní pás pro připevnění dětského zádržného systému ➔ Str. 93
- 14 Zadní sedadlo ➔ Str. 210
- 15 Dolní kotevní body pro připevnění dětského zádržného systému ➔ Str. 87

Přehled

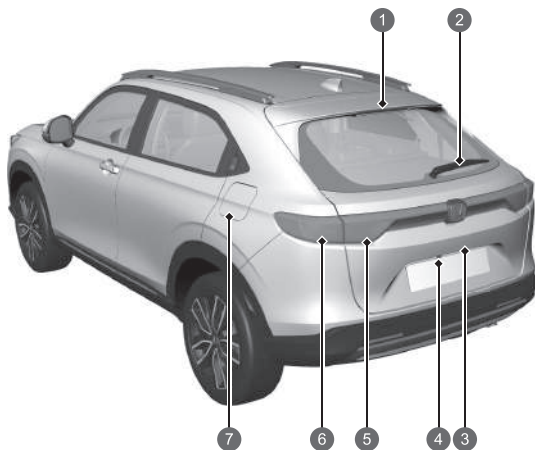
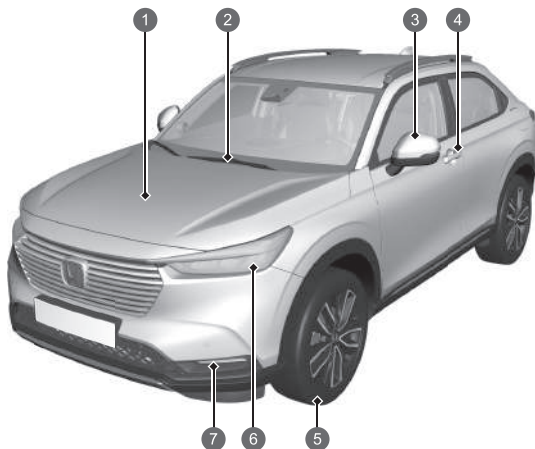

- 1 Údržba pod kapotou ➔ Str. 517
- 2 Stěrače čelního skla ➔ Str. 196, 536
- 3 Elektricky ovládaná vnější zrcátka ➔ Str. 204
Boční směrová světla ➔ Str. 185, 530
- 4 Ovládání zamykání/odemykání dveří ➔ Str. 154
- 5 Pneumatiky ➔ Str. 541, 569
- 6 Světlomety ➔ Str. 183, 530
Obrysová světla / světla pro denní svícení ➔ Str. 183, 189, 530
Přední směrová světla ➔ Str. 185, 530
- 7 Přední mlhová světla* ➔ Str. 187, 530

- 1 Třetí brzdové světlo ➔ Str. 534
- 2 Zadní stěrač ➔ Str. 198, 539
- 3 Otevírání/zavírání dveří zavazadlového prostoru ➔ Str. 163
Vnější klika dveří zavazadlového prostoru ➔ Str. 164
Osvětlení zadní registrační značky ➔ Str. 183, 534
- 4 Zadní kamera s více pohledy ➔ Str. 493
- 5 Koncová světla ➔ Str. 183, 533
Světla zpátečky ➔ Str. 533
Zadní mlhové světlo ➔ Str. 187, 533
- 6 Brzdová/koncová světla ➔ Str. 183, 531
Zadní směrová světla ➔ Str. 185, 531
- 7 Postup doplňování paliva ➔ Str. 496

e:HEV

Vaše vozidlo e:HEV využívá pro pohon zážehový motor a elektromotor, který odebírá elektrickou energii z interního vysokonapěťového akumulátoru anebo interního generátoru. Vysokonapěťový akumulátor je nabíjen z generátoru poháněném motorem nebo regenerativním brzděním.

Při jízdě je vaše vozidlo poháněno pouze elektromotorem, pouze zážehovým motorem nebo oběma motory současně. Systém určí, který režim pohonu je nejvhodnější a automaticky jej zapne.

● Úspora paliva

Stejně jako u vozidel poháněných spalovacím motorem má také u hybridních vozidel největší vliv na úsporu paliva a dojezd váš styl jízdy. Agresivní akcelerace a jízda vysokou rychlostí snadno způsobí přepnutí systému do režimu pohonu zážehovým motorem.

Také nadměrné využívání systému klimatizace negativně ovlivňuje dojezd vozidla a spotřebu paliva. Výše uvedené příklady používání způsobují rychlejší vybíjení akumulátoru.

● Typy akumulátorů

Vaše vozidlo je vybaveno dvěma akumulátory: standardním 12V akumulátorem pro napájení airbagů, vnitřního a vnějšího osvětlení a dalších standardních 12V systémů a vysokonapěťovým akumulátorem, který zajišťuje napájení hnacího elektromotoru a nabíjení 12V akumulátoru.

HLAVNÍ SOUČÁSTI VOZIDLA e:HEV

Zážehový motor – Pohání generátor a za určitých podmínek pohání přímo kola.

Generátor – Startuje motor a při pohonu zážehovým motorem vyrábí elektrickou energii pro napájení elektromotoru anebo nabíjení vysokonapěťového akumulátoru.

Elektromotor – Poskytuje hnací sílu pro pohon kol, za určitých podmínek v kombinaci se zážehovým motorem, a při regenerativním brzdění nabíjí vysokonapěťový akumulátor.



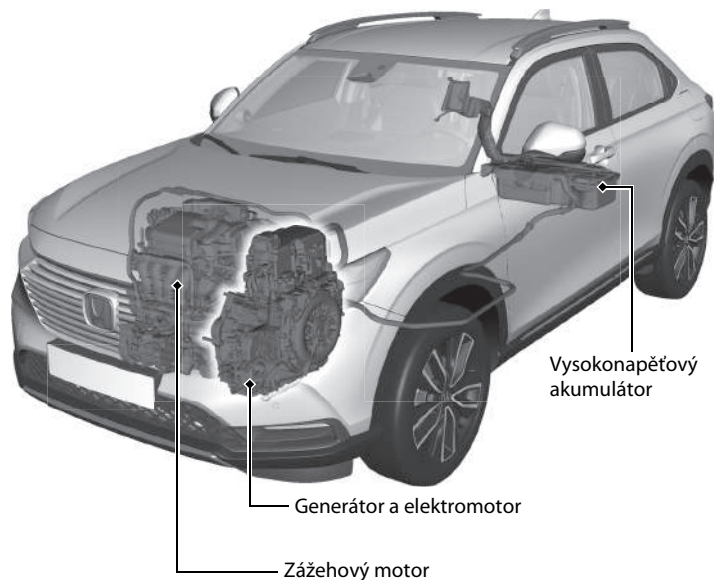

Vysokonapěťový akumulátor – Zajišťuje ukládání elektrické energie a slouží jako zdroj energie pro elektromotor. Seznámení se s vlastnostmi vysokonapěťového akumulátoru vám pomůže maximalizovat dojezd a provozovat vozidlo nejlepším možným způsobem. ➡ Str. 399

Ukazatel nabití vysokonapěťového akumulátoru – Zobrazuje stav nabití akumulátoru.
Pokud indikátor:

- Zobrazuje dva segmenty nebo méně, režim EV již nebude dostupný.
- Zobrazuje deset segmentů, je akumulátor plně nabitý.





Provozní režim	Elektromobil (EV)	Hybrid (HV)	Motor (přímý pohon)	Regenerace
Způsob jízdy	<p>Stojí nebo jede nízkou rychlostí:</p> <ul style="list-style-type: none"> Pohon kol zajišťuje pouze elektromotor. 	<p>Jízda při vysokém zatížení (např. akcelerace, jízda do svahu):</p> <ul style="list-style-type: none"> Pohon kol zajišťuje elektromotor. Zážehový motor pohání generátor, který napájí elektromotor pro zvýšení hnací síly nebo nabíjí vysokonapěťový akumulátor. 	<p>Jízda vysokou rychlostí při nízkém zatížení:</p> <ul style="list-style-type: none"> Pohon kol zajišťuje zážehový motor. Vysokonapěťový akumulátor dodává elektrickou energii do elektromotoru pro zvýšení hnací síly. Elektromotor při regenerativním brzdění nabíjí vysokonapěťový akumulátor. 	<p>Plynový pedál je uvolněný a vozidlo zpomaluje.</p> <ul style="list-style-type: none"> Elektromotor při regenerativním brzdění nabíjí vysokonapěťový akumulátor.
Sledování přenosu výkonu				
Elektromotor	Stojí/Běží	Běží	Generuje/Běží	Regeneruje
Generátor	Stojí	Generuje	Neposkytuje výkon	Stojí/Neposkytuje výkon
Motor	Stojí	Běží	Běží	Stojí/Neposkytuje výkon
Vysokonapěťový akumulátor	Vybíjení	Nabíjení/Vybíjení	Nabíjení/Vybíjení	Nabíjení

● Rekuperace energie a regenerativní brzdění

Pokud je regenerativní brzdění v provozu

Při zpomalování se zcela uvolněným plynovým a brzdovým pedálem nebo při jízdě ze svahu se elektromotor chová jako generátor, který regeneruje část elektrické energie použité při zrychlování vozidla. Toto regenerativní brzdění zpomaluje vozidlo způsobem podobným jako při brzdění motorem u vozidel se spalovacím motorem. Tato funkce je výraznější, když je řadicí páka přesunuta do polohy **B₁**.

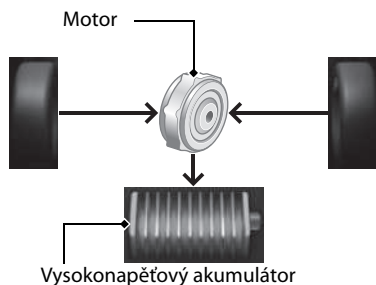

● Automatické vypnutí a zapnutí motoru

Zážehový motor vašeho vozidla se za provozu vozidla automaticky vypne, když vozidlo stojí, a podle potřeby se znovu se nastartuje.

V dále uvedených případech se automatické vypínání motoru nemusí aktivovat.

- Vozidlo momentálně potřebuje více výkonu pro agresivní akceleraci, jízdu do svahu nebo jízdu vysokou rychlostí.
- Je používána klimatizace na vysoký výkon.
- Teplota vysokonapěťového akumulátoru je příliš vysoká nebo nízká.
- Úroveň nabití vysokonapěťového akumulátoru je příliš nízká.

● Typické zvuky vozu e:HEV

Při prvním nastartování tohoto vozidla pravděpodobně uslyšíte určité neobvyklé zvuky, zejména když zapnete pohonný systém nebo když jedete nebo se rozjíždíte ze zastavení. Některé z těchto zvuků jsou typické pro pohonný systém tohoto vozidla a systémy řízení paliva a klimatizace a chladicí systémy vysokonapěťového akumulátoru, jiné se podobají zvukům, které vydávají běžné automobily, ale které obvykle nejsou příliš zřetelné z důvodu celkově vyšší hlučnosti konvenčních vozidel. Tyto zvuky nepředstavují důvod k obavám, brzy je budete považovat za normální a po čase budete schopni rozeznávat nové nebo neobvyklé zvuky, které se mohou objevit.

Bezpečnostní pokyny



Nezakrývejte sání vzduchu



Dojde-li během provozu vozidla k zablokování otvoru pro nasávání vzduchu, vysokonapěťový akumulátor se může zahřát na vysokou teplotu. V zájmu ochrany akumulátoru může systém začít omezovat jeho výstupní výkon. V takovém případě se rozsvítí kontrolky pohonného systému a systému nabíjení 12V akumulátoru.

Nedotýkejte se vysokonapěťového systému

Pokus o demontáž součástí vysokonapěťového systému nebo odpojení jeho vodičů může způsobit vážný úraz elektrickým proudem. Jakoukoli údržbu nebo opravy vysokonapěťového systému smí provádět pouze dealer společnosti Honda.

V případě nehody

- Zajistěte, aby nedošlo k úrazu elektrickým proudem.

► V případě poškození vysokonapěťového systému vašeho vozidla při závažné nehodě hrozí nebezpečí úrazu elektrickým proudem, který mohou způsobit obnažené součásti vysokonapěťového systému. V takovém případě se nedotýkejte žádných součástí vysokonapěťového systému ani žádných oranžových kabelů.

- Vyhněte se kontaktu s kapalinou vysokonapěťového akumulátoru.

► Vysokonapěťový akumulátor obsahuje hořlavý elektrolyt, který může po závažné nehodě vytékat. Elektrolyt je žravý, proto zabraňte kontaktu s pokožkou a očima. Pokud se elektrolyt dostane do kontaktu s pokožkou nebo očima, oplachujte potřísněné místo nebo vyplachujte oči velkým množstvím vody po dobu nejméně pěti minut a ihned vyhledejte lékařské ošetření.

- Při požáru elektroinstalace použijte správný typ hasičích přístrojů.

► Hašení požáru elektroinstalace být jen malým množstvím vody, například ze zahradní hadice, může být nebezpečné.

- Kdykoli dojde k poškození vozidla při nehodě, nechte ho opravit u autorizovaného dealera.

Systém nouzového odpojení vysokonapěťového systému

V případě nehody vozidla se v závislosti na závažnosti nehody aktivuje systém nouzového odpojení vysokonapěťového systému. Pokud se systém aktivuje, vysokonapěťový systém se automaticky odpojí a vozidlo se již nebude moci pohybovat vlastní silou. Obnovení normálního provozu vysokonapěťového systému konzultujte s dealerem.

Likvidace vozidla

- Vysokonapěťový akumulátor funguje na lithium-iontové bázi. Společnost Honda shromažďuje a recykluje použité vysokonapěťové akumulátory. Informace o řádném způsobu likvidace akumulátoru v případě, že vaše vozidlo již nelze opravit, získáte u svého dealera.

Bezpečná jízda ➔ Str. 39

Airbagy ➔ Str. 58

- Vaše vozidlo je vybaveno airbagy, které při mírné až silné srážce pomáhají ochránit vás a cestující.

Bezpečnost dětí ➔ Str. 73

- Všechny děti ve věku 12 let a mladší musí být usazeny na zadním sedadle.
- Malé děti musí být správně připoutány v dětském zádržném systému orientovaném vpřed.
- Kojenci musí být správně připoutáni na zadním sedadle v dětském zádržném systému orientovaném vzad.

Nebezpečí spojené s výfukovými plyny

➔ Str. 98

- Vaše vozidlo vypouští nebezpečné výfukové plyny, které obsahují oxid uhelnatý. Motor nenechávejte běžet v uzavřených prostorech, kde se kyslíčnický uhelnatý může hromadit.

Bezpečnostní pásy ➔ Str. 45

- Zapněte si bezpečnostní pás a sedněte vzpřímeně opření o sedadlo.
- Zkontrolujte, zda vaši cestující mají správně zapnuté své bezpečnostní pásy.

Kontrolní seznam pro kontrolu vozidla před jízdou ➔ Str. 44

- Před jízdou zkontrolujte, zda byla přední sedadla, opěrky hlavy, volant a zrcátka správně nastavena.



Břišní bezpečnostní pás zapněte co nejnižší.

Přístrojová deska Str. 101

Kontrolky  Str. 102 / Ukazatele  Str. 132 / Informační rozhraní řidiče  Str. 135

Systém rozpoznávání dopravních značek  Str. 134

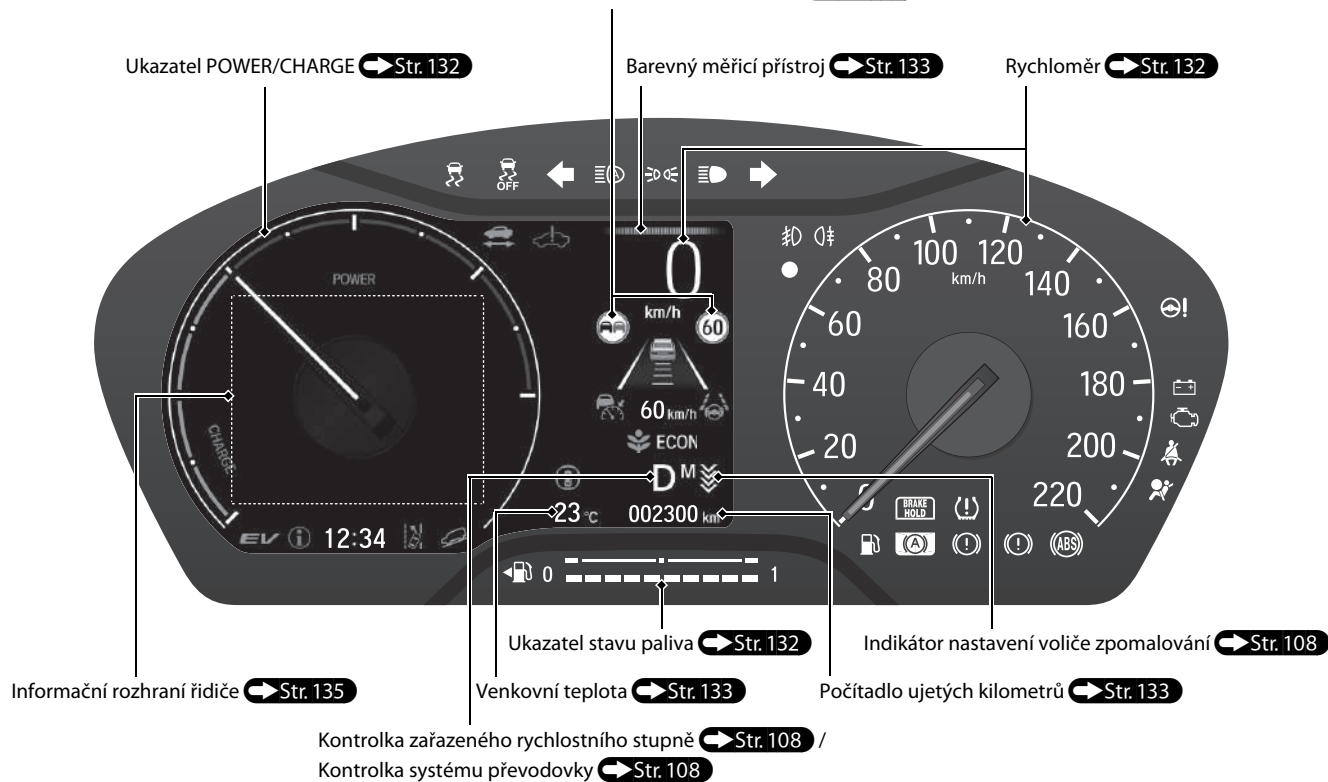

Ovládací prvky Str. 149

Hodiny Str. 150

Hodiny můžete nastavit a zobrazení hodin přizpůsobit.

 Str. 266

Tlačítko POWER Str. 180

Stisknutím tlačítka změňte režim napájení vozidla.

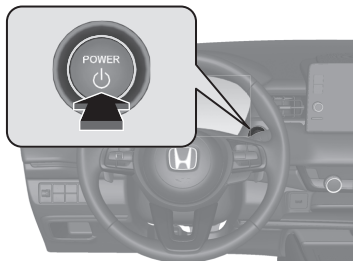

Směrová světla Str. 185

Ovládací páčka směrových světel

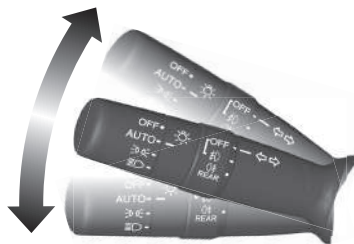

Světla Str. 183

Spínače světel

Dálková světla

Potkávací
světla

Blikání dálkovými světly



Stěrače a ostřikovače

 Str. 196

Ovládací páčka stěračů/ostřikovačů

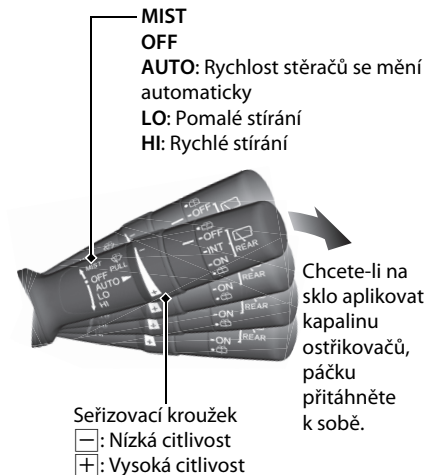

Před následujícími úkony je nutno režim AUTO přepnout do polohy OFF (vypnuto), aby nedošlo k vážnému poškození systému stěračů:

- Mytí čelního skla
- Průjezd automyčkou
- Neprší

Volant Str. 202

- Chcete-li provést nastavení, zatáhněte za seřizovací páčku k sobě, nastavte volant do požadované polohy, poté páčku zajistíte zpět do její původní polohy.

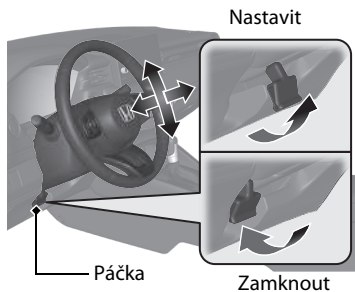

Odemykání předních dveří zevnitř Str. 160

- Zatáhnutím za jednu z vnitřních klik předních dveří se dveře současně odemknou a otevrou.

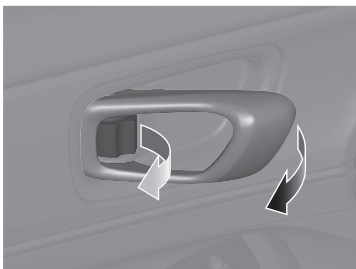

Dveře zavazadlového prostoru Str. 163

- Když máte u sebe bezklíčové dálkové ovládání, stisknutím vnější kliky odemknete a otevřete dveře zavazadlového prostoru.

Modely s elektricky ovládanými dveřmi zavazadlového prostoru

- Stiskněte tlačítko elektricky ovládaných dveří zavazadlového prostoru na ovládacím panelu na straně řidiče.
- Stiskněte tlačítko elektricky ovládaných dveří zavazadlového prostoru na vysílači dálkového ovládání.

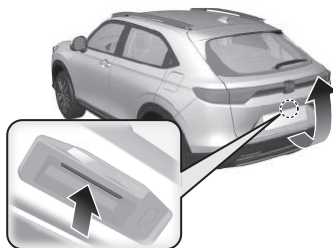

Modely s hands-free přístupem

K otevření nebo zavření dveří zavazadlového prostoru s bezklíčovým dálkovým ovládním u sebe použijte pohyb nohou nahoru a dolů (pohyb jako při kopání) pod střední částí zadního nárazníku.

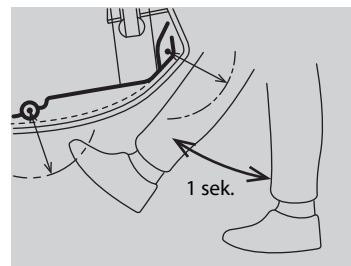

Elektricky ovládaná vnější zrcátka Str. 204

- S režimem napájení v poloze ZAPNUTO posuňte volicí spínač do polohy L nebo R.
- Zatlačte na příslušný okraj seřizovacího spínače, abyste provedli nastavení zrcátka.
- Stiskněte tlačítko sklápění vnějších zrcátek, abyste vnější zrcátka sklopili nebo vyklopili.

Tlačítko sklápění vnějších zrcátek

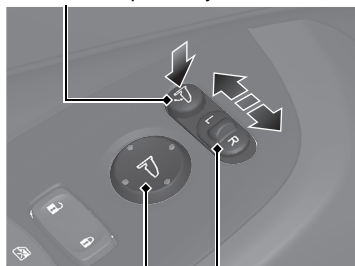

Seřizovací spínač

Volicí spínač

Elektricky ovládaná okna Str. 177

 Str. 177

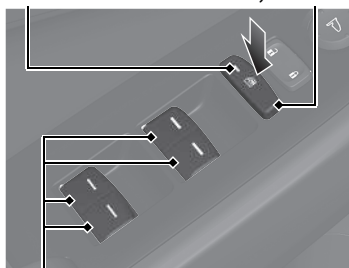

- S režimem napájení v poloze ZAPNUTO otevřete a zavřete elektricky ovládaná okna.
- Je-li tlačítko zamknutí elektricky ovládaného okna ve vypnuté poloze, může každý spolujezdec u sebe okno otevírat a zavírat vlastním spínačem.
- Je-li tlačítko zamknutí elektricky ovládaného okna v zapnuté poloze (kontrolka svítí), všechny spínače ovládání oken spolujezdců jsou vypnuty.

Kontrolka Tlačítko zamknutí elektricky ovládaného okna



Spínač okna

Automatická klimatizace Str. 236

- Chcete-li automatickou klimatizaci zapnout, stiskněte tlačítko **AUTO**.
- Chcete-li systém zapnout nebo vypnout, stiskněte tlačítko .
- Chcete-li rozmrazit čelní sklo, stiskněte tlačítko .

Modely bez tlačítka SYNC

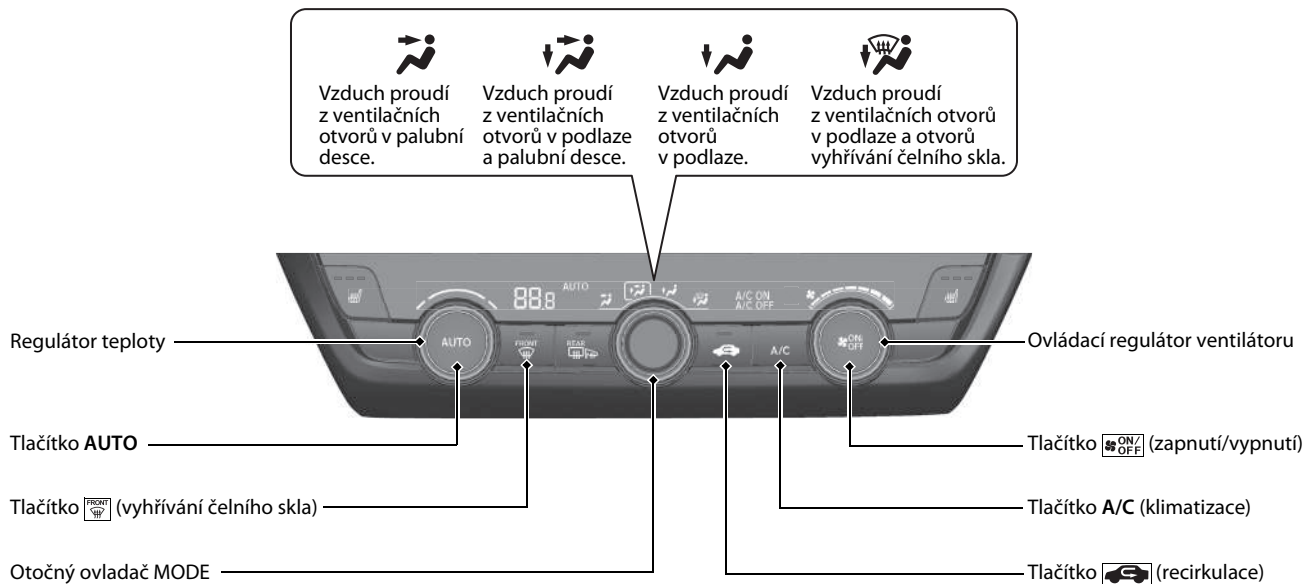

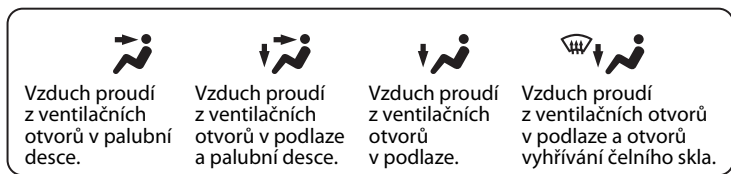

Otočný ovladač regulace teploty na straně řidiče

Ovládací regulátor ventilátoru

Otočný ovladač regulace teploty na straně spolujezdce

Tlačítko (recirkulace)

Tlačítko **AUTO**

Ovládací tlačítko **MODE**

Tlačítko (vyhřívání čelního skla)

Tlačítko **SYNC** (synchronizace)

Tlačítko **A/C** (klimatizace)

Tlačítko (zapnutí/vypnutí)

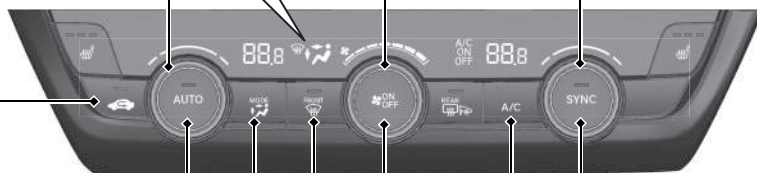

Funkce Str. 245

Audiosystém Str. 246, 248

Funkce navigačního systému  Viz příručka navigačního systému

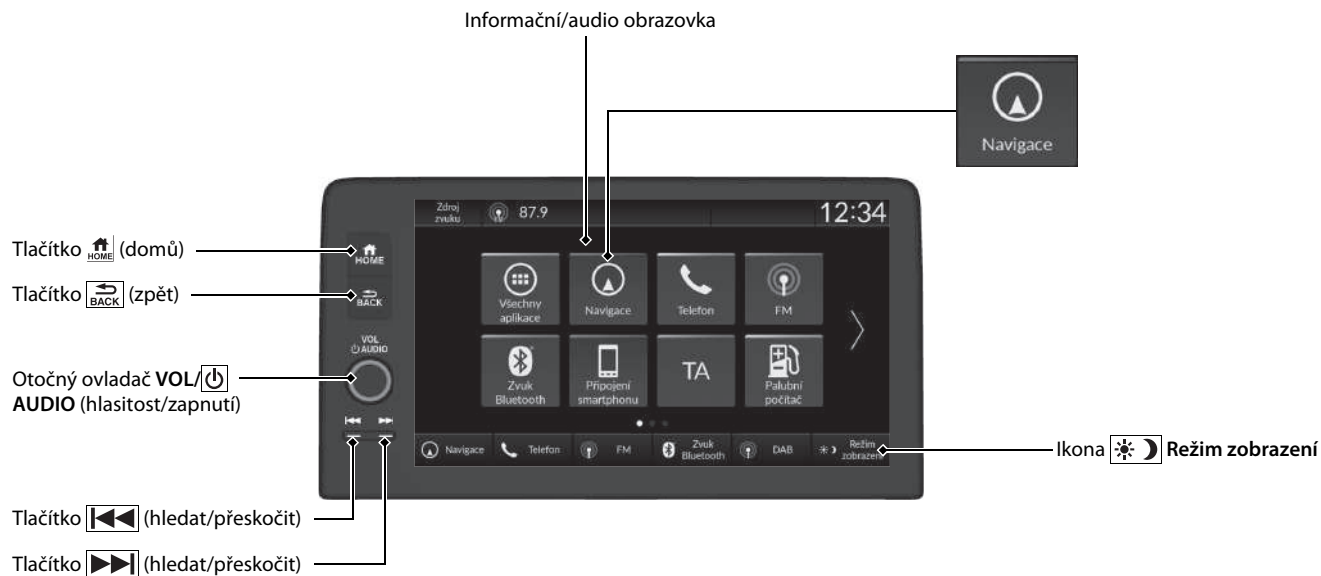

Dálkové ovládání audiosystému Str. 252

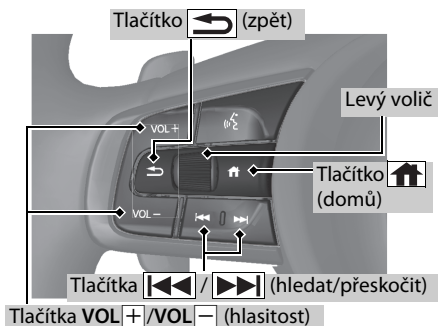

- Tlačítka **VOL+** / **VOL-** (hlasitost)
Stiskněte pro zvýšení/snížení hlasitosti.
- Levý volič
Výběr režimu audiosystému
Stiskněte tlačítko **🏠** (domů), otáčením nahoru nebo dolů vyberte v informačním rozhraní řidiče možnost **🔊** (audio) a stiskněte levý volič.

Otáčení nahoru nebo dolů: Chcete-li procházet režimy audiosystému, otáčejte nahoru nebo dolů a poté stiskněte levý volič: FM/AM/DAB/iPod/USB/Apple CarPlay/Android Auto/*Bluetooth*® Audio

V závislosti na připojeném zařízení se zobrazené režimy mohou změnit.

- Tlačítka **⏮ / ⏭** (hledat/přeskočit)
Rádio: Stisknutím **⏮ / ⏭** změníte stanici předvolby.
iPod, zařízení USB, *Bluetooth*® Audio nebo Připojení smartphonu:
Stisknutím **⏮ / ⏭** přeskočíte na začátek následující skladby nebo se vrátíte na začátek aktuální skladby.
Rádio: Stisknutím a přidržením **⏮ / ⏭** změníte stanici se silným signálem.
Zařízení USB:
Stisknutím a přidržením **⏮ / ⏭** změníte složku.
iPod: Stisknutím a přidržením **⏮ / ⏭** změníte skladbu.

V závislosti na připojeném zařízení se postupy mohou změnit.

Jízda Str. 351

Převodovka Str. 364, 365

- Zapněte napájení, zařaďte do polohy **P** a sešlápněte brzdový pedál.

Volba rychlostních stupňů

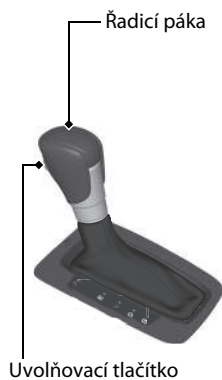
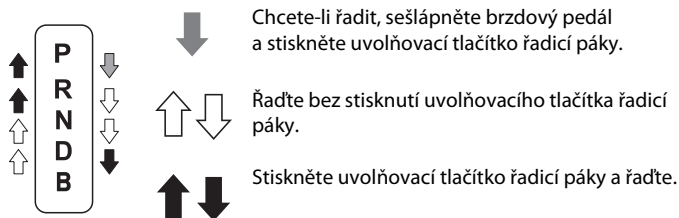

- P** **Parkování**
Používá se při parkování nebo před zapnutím či vypnutím pohonného systému. Převodovka je zablokovaná.
- R** **Zpátečka**
Slouží k couvání.
- N** **Neutrál**
Převodovka není zablokovaná.
- D** **Jízda**
Používá se při normální jízdě.
 - Páčku voliče zpomalování lze použít krátkodobě.
 - Páčku voliče zpomalování lze použít, když je zapnutý režim SPORT.
- B** **Jízda (B)**
 - Používá se při jízdě z dlouhého svahu a ke zvýšení regenerativního brzdění.
 - Lze použít páčku voliče zpomalování.

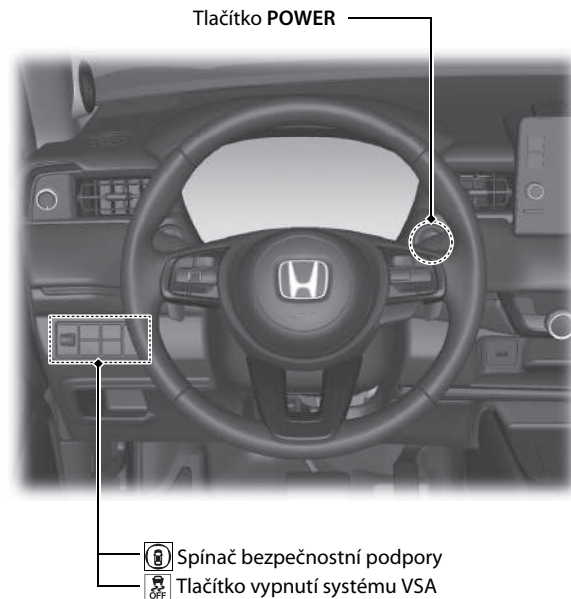



Páčka voliče zpomalování Str. 367

Po uvolnění plynového pedálu lze ovládat intenzitu zpomalování, aniž byste dali ruce z volantu. Pomocí páčky voliče zpomalování umístěné na volantu můžete postupně přepínat čtyři stupně zpomalování.

- **Je-li zařazena poloha **

Přitažením páčky voliče zpomalování se intenzita zpomalování dočasně změní a nastavený stupeň se zobrazí na přístrojovém panelu.

- **Je-li zařazena poloha  a je zapnutý režim SPORT nebo je-li zařazena poloha **

Přitažením páčky voliče zpomalování se intenzita zpomalování dočasně změní a nastavený stupeň se zobrazí na přístrojovém panelu společně se symbolem **M**.





Páčka voliče 

Páčka voliče 

Je-li zařazena poloha , zobrazí se stupeň zpomalování.



Stupeň zpomalování

Je-li zařazena poloha  a je zapnutý režim SPORT nebo je-li zařazena poloha , zobrazí se stupeň zpomalování a písmeno **M**.

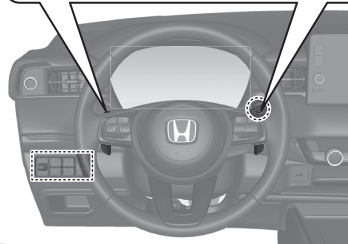

Zapnutí a vypnutí systému

CMBS Str. 409

- V situaci, kdy je čelní srážka pravděpodobně nevyhnutelná, vám systém CMBS může pomoci snížit rychlost vozidla a následky nehody.
- Systém CMBS se zapíná automaticky po každém zapnutí pohonného systému.
- Chcete-li zapnout nebo vypnout systém CMBS, použijte spínač bezpečnostní podpory.

Vypínač VSA Str. 390

- Pomocný stabilizační systém vozidla (VSA) pomáhá stabilizovat vozidlo při zatáčení a udržovat trakci při zrychlování na nepevném nebo kluzkém povrchu vozovky.
- Systém VSA se zapíná automaticky po každém zapnutí pohonného systému.
- Chcete-li systém VSA částečně deaktivovat nebo obnovit jeho funkci, stiskněte tlačítko  a přidržeť ho, dokud nezazní zvukový signál.

Systém sledování tlaku v pneumatikách Str. 392

- Zjišťuje změnu stavu v pneumatikách a jejich celkové rozměry z důvodu poklesu tlaku.
- Systém sledování tlaku v pneumatikách se zapíná automaticky po každém zapnutí pohonného systému.
- Při určitých podmínkách je třeba provést kalibraci.

Nastavitelný omezovač rychlosti Str. 376

Tento systém umožňuje nastavit maximální rychlost, kterou nelze překročit ani sešlápnutím plynového pedálu.

- Chcete-li použít nastavitelný omezovač rychlosti, stiskněte tlačítko . Nastavitelný omezovač rychlosti vyberte stiskem tlačítka LIM, a až vaše vozidlo dosáhne požadované rychlosti, stiskněte tlačítko SET/-.
 - Rychlostní limit vozidla lze nastavit od 30 km/h do 250 km/h.

Doplňování paliva Str. 495

Doporučené palivo: Benzín/lihobenzín EN 228
Bezolovnatý prémiový benzín/lihobenzín až po typ E10 (90 % benzínu a 10 % etanolu), oktanové číslo 95 nebo vyšší

Objem palivové nádrže: 40 l

- 1** Zatáhněte za páčku pro uvolnění dvířek plnicího otvoru palivové nádrže.

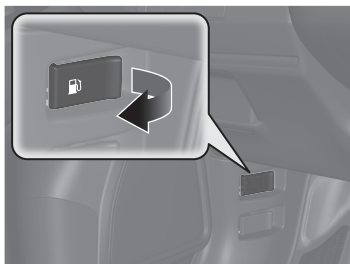

- 2** Pomalu otočte uzávěrem plnicího otvoru palivové nádrže, abyste uzávěr sejmuli.



- 3** Uzávěr nasadíte do držáku na dvířkách plnicího otvoru palivové nádrže.



- 4** Po doplnění paliva uzávěr našroubujte zpět, dokud neuslyšíte alespoň jedno cvaknutí.



Honda Sensing

↔ Str. 402

Honda Sensing je systém podpory řízení, který využívá dva různé druhy snímačů, přední kameru se širokým úhlem záběru instalovanou na vnitřní straně čelního skla za zpětným zrcátkem a sonarové snímače umístěné v předním a zadním nárazníku.

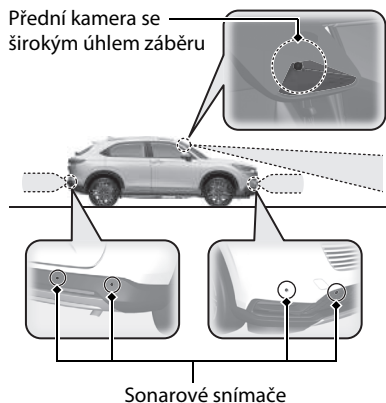

Systém pro zmírnění následků nehody (CMBS)

↔ Str. 405

Systém vám může poskytnout podporu, když zjistí, že hrozí nebezpečí nárazu vašeho vozidla zezadu do vozidla (včetně motocyklů) před vámi nebo kolize s protijedoucím vozidlem, chodcem nebo cyklistou (jízdni kolo v pohybu).

Systém CMBS je navržen tak, aby vás upozornil na možnost kolize a pomohl snížit rychlost vašeho vozidla, zabránit kolizi a minimalizovat závažnost kolize.

Řízení brzd při nízké rychlosti

↔ Str. 417

Tento systém pomocí sonarových snímačů umístěných v předním a zadním nárazníku detekuje, zda hrozí nebezpečí možného nárazu do zdi nebo jiné překážky při normální jízdě nebo při příliš prudkém sešlápnutí plynového pedálu. Systém následně pomáhá zabránit kolizím a zmírňuje následky způsobené nárazem pomocí asistovaného brzdění anebo asistovaného omezení hnací síly.

Adaptivní tempomat (ACC) s asistentem pro jízdu v kolonách (LSF)

↔ Str. 423

Systém pomáhá udržovat konstantní rychlost vozidla a nastavený odstup od vozidla před vámi. Pokud vozidlo před vámi zastaví, systém zpomalí a zastaví vaše vozidlo, aniž byste museli mít nohu na brzdě nebo plynu.

Systém pro udržování v jízdním pruhu (LKAS)

↔ Str. 441

Zajištěním odezvy na řízení pomáhá udržet vozidlo uprostřed detekovaného jízdního pruhu a poskytuje vibrační, zvukovou a vizuální výstrahu, je-li zjištěno vyjždění vozidla z jeho jízdního pruhu.

System pro zmírnění rizika vyjetí z komunikace ➔ Str. 453

System upozorňuje a pomáhá, pokud zjistí, že vaše vozidlo přejíždí přes detekované značení jízdních pruhů, blíží se k vnějšímu okraji vozovky (na trávu nebo štěrky) nebo směřuje na protijedoucí vozidlo.

System rozpoznávání dopravních značek ➔ Str. 461

Zobrazuje na ukazateli informace o dopravních značkách, jako je například aktuální omezení rychlosti nebo zákaz předjíždění, kolem kterých vaše vozidlo projíždí.

Údržba Str. 499

Pod kapotou Str. 517

- Zkontrolujte motorový olej, chladicí kapalinu motoru a kapalinu ostřikovačů čelního skla. V případě potřeby dolijte.
- Zkontrolujte brzdovou kapalinu.
- Stav akumulátoru 12 V kontrolujte jednou za měsíc.

- 1 Pod rohem palubní desky zatáhněte za páčku pro uvolnění kapoty.

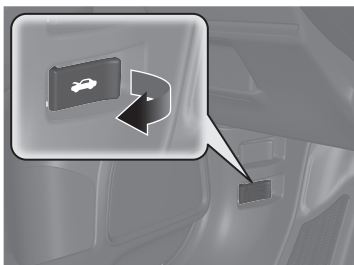

- 2 Najděte páčku západky kapoty, stlačte ji na stranu a zvedněte kapotu. Po nadzdvihnutí kapoty můžete páčku uvolnit.

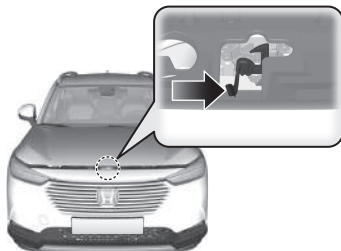

- 3 Po dokončení zavřete kapotu a dbejte, aby byla zajištěna na místě.

Lišty stěračů Str. 536

- Lišty stěračů vyměňte, pokud na čelním skle zanechávají pruhy nebo pokud vydávají hluk.



Pneumatiky Str. 541

- Pravidelně kontrolujte pneumatiky a kola.
- Pravidelně kontrolujte tlak v pneumatikách.
- Pro jízdu v zimě namontujte zimní pneumatiky.

Světla Str. 530

- Pravidelně kontrolujte všechna světla.

Řešení neočekávaných událostí Str. 567

Prázdná pneumatika Str. 569

- Zaparkujte na bezpečném místě a opravte prázdnou pneumatiku pomocí sady pro opravu pneumatik.



Pohonný systém nestartuje Str. 583

- Je-li akumulátor 12 V vybitý, nastartujte pomocí kabelů a pomocného akumulátoru.

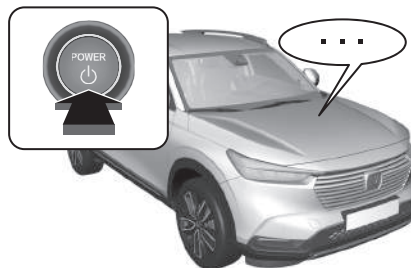

Přehřátí motoru Str. 591

- Zaparkujte na bezpečném místě. Pokud nevidíte žádnou páru pod kapotou, otevřete kapotu a nechte pohonný systém vychladnout.



Rozsvítí se kontrolky Str. 593

- Identifikujte kontrolku a v uživatelské příručce vyhledejte radu.

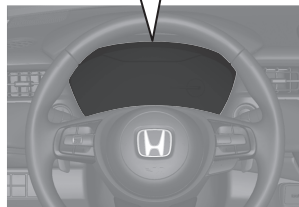
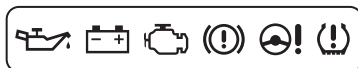

Spálená pojistka Str. 600

- Pokud některé elektrické zařízení nefunguje, zkontrolujte, zda některá pojistka není spálená.

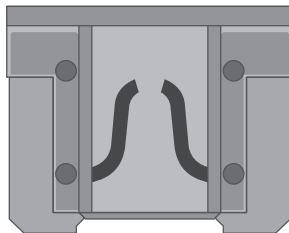

Nouzový odtah Str. 606

- Pokud vozidlo potřebujete odtáhnout, zavolejte profesionální odtahovou službu.



Co dělat, když...



Režim napájení se nepřepne ze stavu VOZIDLO VYPNUTO (ZAMKNUTO) na PŘÍSLUŠENSTVÍ. Proč?



- Volant je zřejmě zablokovaný.
- Po stisku tlačítka **POWER** volantem otočte doleva a doprava.



Režim napájení se nemění ze stavu PŘÍSLUŠENSTVÍ na VOZIDLO VYPNUTO (ZAMKNUTO). Proč?



Řadící páku posuňte do polohy **P**.



Proč při brzdění brzdový pedál zlehka pulzuje?



K tomu může dojít při aktivaci systému ABS a nepředstavuje to problém. Brzdový pedál sešlápněte silně a plynule. Nikdy brzdovým pedálem „nepumpujte“.

➤ Protiblokovací brzdový systém (ABS) ➔ Str. 478



Zadní dveře nelze otevřít zevnitř vozidla. Proč?



Zkontrolujte, zda není dětská pojistka v zamknuté poloze. Je-li tomu tak, zadní dveře otevřete pomocí vnější kliky dveří. Chcete-li tuto funkci vypnout, posuňte páčku vzhůru do odemknuté polohy.



Proč se dveře po odemknutí uzamknou?



Pokud během 30 sekund neotevřete některé dveře, dveře se znovu z důvodu bezpečnosti automaticky uzamknou.



Proč zní při otevření dveří řidiče zvukový signál?



Zvukový signál zazní v následujících situacích:

- Režim napájení je v poloze PŘÍSLUŠENSTVÍ.
- Vnější světla jsou ponechána zapnutá.



Proč zní při rozjíždění zvukový signál?



Zvukový signál zazní, když řidič nebo přední spolujezdec nemají zapnuté své bezpečnostní pásy.



Stisknutím spínače elektrické parkovací brzdy nedojde k uvolnění parkovací brzdy. Proč?



Stiskněte spínač elektrické parkovací brzdy při sešlápnutém brzdovém pedálu.



Zobrazuje se žlutá kontrolka pneumatiky s vykřičníkem. Co to znamená?



Je třeba zkontrolovat systém sledování tlaku v pneumatikách. Pokud jste nedávno nahustili nebo vyměnili pneumatiku, musíte systém znovu zkalibrovat.

➤ **Systém sledování tlaku v pneumatikách** ➔ Str. 392



Sešlápnutím plynového pedálu nedojde k automatickému uvolnění parkovací brzdy. Proč?



- Zapněte si bezpečnostní pás řidiče.
- Zkontrolujte, zda není převodovka v poloze **P** nebo **N**. Pokud ano, vyberte jakoukoli jinou polohu.



Proč je při sešlápnutí brzdového pedálu slyšet pištivý zvuk?



Je nutné vyměnit brzdové destičky. Vozidlo nechte prohlédnout u dealera.



Lze v tomto vozidle používat bezolovnatý benzín s oktanovým číslem (RON) 91 nebo vyšším?



Vaše vozidlo je zkonstruováno k provozu na prémiový bezolovnatý benzín s oktanovým číslem (RON) 95 nebo vyšším. Není-li tato oktanová třída k dispozici, lze dočasně používat běžný bezolovnatý benzín s oktanovým číslem (RON) 91 nebo vyšším. Pravidelné používání běžného bezolovnatého benzínu může způsobit občasný kovový klepavý zvuk v motoru a povede ke snížení výkonu motoru. Dlouhodobé používání běžného benzínu může vést k poškození motoru.

Bezpečná jízda

V této kapitole a v tomto návodu můžete nalézt mnoho bezpečnostních doporučení.

Pro bezpečnou jízdu

Důležitá bezpečnostní opatření	40
Důležité informace pro jízdu	42
Bezpečnostní prvky vašeho vozidla	43
Bezpečnostní kontrolní seznam	44

Bezpečnostní pásy

Upozornění týkající se bezpečnostních pásů	45
Zapínání bezpečnostního pásu	50
Prohlídka bezpečnostních pásů	56
Kotevní body	57

Airbagy

Součásti systému airbagů	58
--------------------------------	----

Typy airbagů	60
Čelní airbagy (SRS)	60
Boční airbagy	66
Boční hlavové airbagy	68
Kontrolky systému airbagů	70
Údržba airbagů	72

Bezpečnost dětí

Ochrana dětských cestujících	73
Bezpečnost kojenců a malých dětí	76
Bezpečnost větších dětí	95

Nebezpečí spojené s výfukovými plyny

Oxid uhelnatý	98
---------------------	----

Bezpečnostní štítky

Umístění štítků	99
-----------------------	----

Na následujících stránkách jsou popsány bezpečnostní prvky vašeho vozidla a způsoby, jak je správně používat. Následující bezpečnostní opatření považujeme za nejdůležitější.

Důležitá bezpečnostní opatření

■ Vždy se připeste bezpečnostním pásem

Bezpečnostní pás je vaší nejlepší ochranou při všech druzích srážek. Airbagy bezpečnostní pásy nenahrazují, jsou pouze jejich doplňkem. Takže přestože je vaše vozidlo airbagy vybaveno, zajistěte, abyste se vy a vaši spolujezdci vždy správným způsobem připoutali bezpečnostními pásy.

■ Všechny děti připoutejte

Děti do 12 let musí být správně připoutány na zadním sedadle, nikoli na předním sedadle. Kojenci a malé děti musí být připoutány v dětském zádržném systému. Větší děti musí používat podsedák a břišní/ramenní bezpečnostní pás, dokud nebudou moci správně používat bezpečnostní pás bez podsedáku.

■ Buďte si vědomi nebezpečí souvisejících s airbagy

Airbagy mohou zachránit životy, avšak mohou také způsobit vážná nebo smrtelná zranění cestujících, kteří sedí příliš blízko airbagů nebo nejsou správně připoutáni. Nejvíce jsou ohroženi kojenci, malé děti nebo dospělí menšího věku. Dodržujte všechny pokyny a řiďte se výstrahami uvedenými v tomto návodu.

■ Nejezděte po požití alkoholu

Alkohol za volant nepatří. Dokonce i jediný nápoj může snížit vaši schopnost reakce na změnu podmínek a vaše reakční doba se s každým dalším nápojem zhoršuje. Proto nekombinujte řízení a alkohol a nenechte své přátele řídit po požití alkoholu.

» Důležitá bezpečnostní opatření

Některé státy zakazují řidiči během řízení používat mobilní telefony, s výjimkou zařízení typu hands-free.

■ **Bezpečnému řízení věnujte patřičnou pozornost**

Rozhovor prostřednictvím mobilního telefonu či jiné činnosti, které odvádějí vaši pozornost od silnice, ostatních vozidel a chodců, mohou vést k nehodě. Pamatujte, že situace se může rychle měnit, a pouze vy můžete rozhodnout, zda je bezpečné nevěnovat řízení plnou pozornost.

■ **Zvolte přiměřenou rychlost**

Nadměrná rychlost je hlavním faktorem zranění a úmrtí při nehodách. Obecně vzato, čím vyšší rychlost, tím vyšší riziko, k závažným zraněním však může dojít i při nižších rychlostech. Nikdy nejezděte rychleji, než je v daných podmínkách bezpečné, bez ohledu na maximální povolenou rychlost.

■ **Své vozidlo udržujte v bezpečném stavu**

Prasknutí pneumatiky nebo mechanická závada mohou být krajně nebezpečné. Abyste snížili možnost, že k takovým potížím dojde, často kontrolujte tlak v pneumatikách i jejich stav a provádějte veškerou pravidelnou údržbu.

■ **Nenechávejte děti ve vozidle bez dozoru**

Děti, domácí zvířata a nesoběstačné osoby ponechané ve vozidle bez dozoru se mohou zranit, pokud aktivují některé funkce vozidla. Jejich vlivem se může vozidlo rozjet a nabourat, což může vést k vážnému nebo smrtelnému zranění jich samotných nebo dalších osob. V závislosti na okolní teplotě může teplota ve vozidle dosáhnout extrémních hodnot a způsobit zdravotní újmu nebo smrt. Nenechávejte je samotné ve vozidle ani se zapnutou klimatizací, může se totiž kdykoli vypnout.

Důležité informace pro jízdu

Vaše vozidlo má větší světlou výšku než osobní vozidla určená k provozu pouze na silnicích. Větší světlá výška přináší mnoho výhod při jízdě v terénu. Můžete jezdit přes nerovnosti, překážky a v drsném terénu. Rovněž poskytuje dobrou viditelnost, proto můžete dříve předvídat případné problémy.

Všechny tyto výhody ale něco stojí. Jelikož vozidlo je vyšší a jezdí výše nad zemí, má vyšší těžiště, čímž je náchylnější k převrácení při prudkém zatáčení. Užitková vozidla jsou výrazně náchylnější k překlopení než jiné druhy vozidel. Při nehodě, kdy dojde k převrácení vozidla, hrozí nepřipoutané osobě podstatně vyšší riziko usmrcení než osobě připoutané bezpečnostním pásem. Proto zajistěte, abyste vy i vaši spolucestující byli vždy připoutáni bezpečnostními pásy.

» Důležité informace pro jízdu

Informace o tom, jak snížit nebezpečí převrácení, si přečtete v části:

- **Pokyny k řízení užitkového vozidla** Str. 362
- **Pokyny pro jízdu v terénu** Str. 357

Nebudete-li správně dodržovat pokyny pro jízdu, můžete způsobit nehodu nebo vozidlo převrátit.

V mnoha zemích zákon zakazuje jízdu v terénu, například v lesích, mimo značené cesty atd. Než se vydáte na jízdu do terénu, ověřte si místní zákony a předpisy.

Bezpečnostní prvky vašeho vozidla

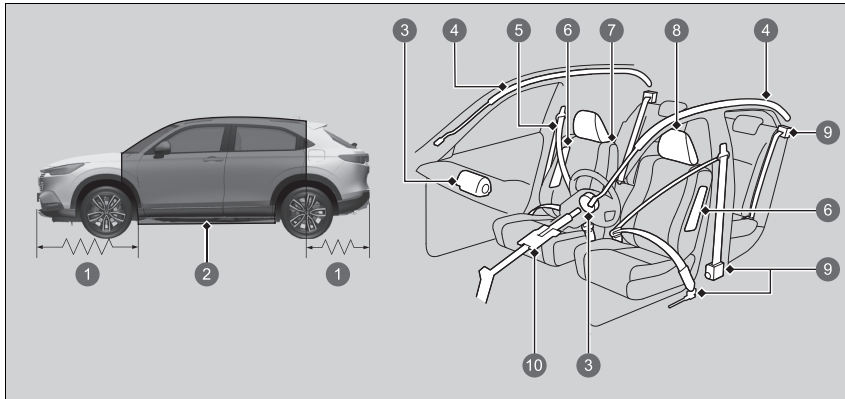

- ❶ Deformační zóny
- ❷ Bezpečnostní klec
- ❸ Čelní airbagy
- ❹ Boční hlavové airbagy
- ❺ Bezpečnostní pásy
- ❻ Boční airbagy
- ❼ Sedadla a opěradla sedadel
- ❽ Opěrky hlavy
- ❾ Automatické napínače bezpečnostních pásů
- ❿ Zasouvací sloupek řízení

Následující kontrolní seznam vám pomůže převzít aktivní úlohu při ochraně vás i vašich spolujezdců.

►► Bezpečnostní prvky vašeho vozidla

Vaše vozidlo je vybaveno mnoha bezpečnostními prvky, které navzájem spolupracují, aby při nehodě pomohly ochránit vás i vaše spolujezdce.

Některé prvky od vás žádnou součinnost nevyžadují. Mezi ně patří pevný ocelový rám tvořící bezpečnostní klec okolo prostoru cestujících, přední a zadní deformační zóny, zasouvací sloupek řízení a napínače, které v případě nehody napnou bezpečnostní pásy předních a krajních zadních sedadel.

Vy a vaši spolujezdci však nemůžete výhod těchto prvků naplno využít, pokud nesedíte ve správné poloze a pokud vždy nejste připoutáni bezpečnostními pásy. Některé bezpečnostní prvky dokonce mohou přispět ke zranění, pokud nejsou používány správně.

Bezpečnostní kontrolní seznam

V zájmu bezpečnosti vás i vašich spolujezdců si zvykněte tyto položky kontrolovat před každou jízdou.

- Sedadlo nastavte do polohy vhodné pro řízení. Přední sedadla nastavte tak, aby byla posunuta co nejvíce dozadu, avšak umožňovala řidiči ovládat vozidlo. Sezení příliš blízko přednímu airbagu může při nehodě vést k vážnému nebo smrtelnému zranění.
➤ **Sedadla** Str. 207
- Opěrky hlavy nastavte do správné polohy. Opěrky hlavy jsou nejučinnější, pokud je střed opěrky hlavy v jedné rovině se středem vaší hlavy. Vyšší osoby musí své opěrky hlavy nastavit do nejvyšší polohy.
➤ **Nastavení předních opěrek hlavy** Str. 215
- Vždy se připoutejte bezpečnostním pásem a ujistěte se, že jste připoutáni správným způsobem. Zkontrolujte, zda jsou všichni spolujezdcí také správně připoutáni.
➤ **Zapínání bezpečnostního pásu** Str. 50
- Děti v závislosti na věku, výšce a hmotnosti chraňte pomocí bezpečnostních pásů nebo dětského zádržného systému.
➤ **Bezpečnost dětí** Str. 73

Bezpečnostní kontrolní seznam

Pokud se v informačním rozhraní řidiče zobrazí hlášení otevřených dveří nebo dveří zavazadlového prostoru, nejsou některé dveře nebo zavazadlový prostor dovřené. Dovřete správně všechny dveře a dveře zavazadlového prostoru. Hlášení poté zmizí.

➤ **Výstražná a informační hlášení informačního rozhraní řidiče** Str. 120

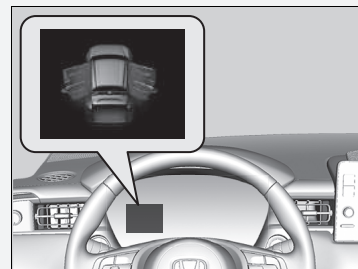

Upozornění týkající se bezpečnostních pásů

Bezpečnostní pásy jsou nejúčinnějším samostatným bezpečnostním zařízením, protože vás udržují spojené s vozidlem, a vy tak můžete využít výhod mnoha zabudovaných bezpečnostních prvků. Také zabraňují vymrštění řidiče proti vnitřním částem vozidla, proti ostatním spolujezdcům nebo ven z vozidla. Správně zapnuté bezpečnostní pásy také při nehodě udržují vaše tělo tak, abyste mohli naplno využít výhod doplňkové ochrany, kterou zajišťují airbagy.

Bezpečnostní pásy vás navíc pomáhají ochránit téměř při každém typu nehody, včetně:

- čelních nárazů
- bočních nárazů
- nárazů zezadu
- převrácení

Upozornění týkající se bezpečnostních pásů

VÝSTRAHA

Pokud se správným způsobem nepřipoutáte, zvyšuje se riziko vážného nebo smrtelného zranění v případě nehody, přestože je vaše vozidlo vybaveno airbagy.

Vy a vaši spolujezdcí se vždy správným způsobem připoutejte bezpečnostními pásy.

VÝSTRAHA: Bezpečnostní pásy jsou navrženy tak, aby se opíraly o kostru těla, a musí být zapnuté nízko přes přední část pánve nebo přes pánev, hrudník a ramena. Nezapínejte břišní část pásu přes oblast břicha.

VÝSTRAHA: Bezpečnostní pásy nastavte tak, aby seděly co nejpevněji a byly vám pohodlné. Zajistíte tak ochranu, ke které byly navrženy. Prověšený pás výrazně snižuje vaši ochranu.

VÝSTRAHA: Nezapínejte si překroucené pásy.

VÝSTRAHA: Každý pás smí mít zapnutý pouze jeden cestující. Je nebezpečné pás zapínat okolo dítěte, které má cestující na klíně.

■ Břišní/ramenní bezpečnostní pásy

Všech pět míst k sezení je vybaveno břišními/ramenními bezpečnostními pásy s blokovacími navijeci. Během normální jízdy vám navijec umožňuje volně se pohybovat, přičemž je pás stále mírně napnutý. Při srážce nebo náhlém zastavení se navijec zablokuje, aby zadržel vaše tělo.

Při použití dětského zádržného systému orientovaného vpřed musí být bezpečnostní pás správně připevněn.

➤ **Bezpečnost dětí** Str. 73

■ Správné používání bezpečnostních pásů

Abyste pásy správně používali, dodržujte tyto zásady:

- Všichni cestující musí sedět vzpřímeně, opřít se o sedadlo a zůstat v této poloze po celou dobu jízdy. Hrbení se a naklánění snižuje účinnost pásu a při nehodě může zvýšit riziko vážného zranění.
- Ramenní část břišního/ramenního bezpečnostního pásu si nikdy nezasunujte pod rameno nebo za krk. V případě nehody by to mohlo způsobit velmi vážná zranění.
- Dva lidé nikdy nesmějí současně používat jeden bezpečnostní pás. Učiní-li tak, při nehodě může dojít k jejich velmi vážnému zranění.
- Na bezpečnostní pásy neumísťujte žádná příslušenství. Zařízení určená ke zvýšení pohodlí nebo ke změně polohy ramenního pásu mohou snížit schopnost ochrany a při nehodě zvýšit riziko vážného zranění.

⚠ Upozornění týkající se bezpečnostních pásů

Když vytáhnete bezpečnostní pás příliš rychle, zajistí se v dané poloze. Pokud se to stane, mírně bezpečnostní pás naviňte, poté jej pomalu vytáhněte.

Bezpečnostní pásy vás nemohou ochránit úplně v případě jakékoli nehody. Ve většině případů však bezpečnostní pásy mohou snížit riziko vážného zranění.

Ve většině zemí je vyžadováno, abyste měli zapnuté bezpečnostní pásy. Věnujte čas obeznámení se s dopravními předpisy zemí, kterými budete projíždět.

■ Připomenutí nezapnutého bezpečnostního pásu

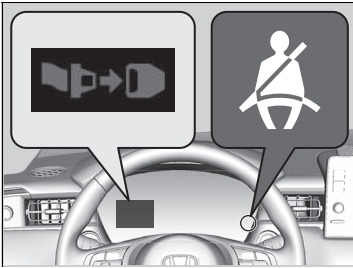

■ Přední sedadla

Systém bezpečnostních pásů má kontrolku na přístrojové desce, která upozorňuje řidiče nebo spolujezdce vepředu (nebo oba), aby si zapnuli bezpečnostní pás.

Pokud nastavíte režim napájení do polohy ZAPNUTO a bezpečnostní pás není zapnutý, kontrolka se rozsvítí.

Zvukový signál bude znít opakovaně a kontrolka bude za jízdy blikat, dokud nebude bezpečnostní pás zapnutý.

▶▶ Připomenutí nezapnutého bezpečnostního pásu

Kontrolka se také rozsvítí, pokud si cestující na předním sedadle nezapne bezpečnostní pás během šesti sekund od zapnutí režimu napájení.

Pokud na sedadle předního spolujezdce nikdo nesedí, kontrolka se nerozsvítí a zvukový signál nezazní.

Pokud se rozsvítí kontrolka nebo zazní zvukový signál i bez spolujezdce na předním sedadle. Zkontrolujte, zda:

- Na sedadle spolujezdce není žádný těžký předmět.
- Bezpečnostní pás řidiče je zapnutý.

Pokud se kontrolka nerozsvítí a spolujezdec sedí na sedadle a není připoután, je pravděpodobně zablokovaný snímač detekce obsazení sedadla. Zkontrolujte, zda:

- není na sedadle položený polštář,
- přední spolujezdec sedí správně.

Pokud se nejedná o žádnou z těchto možností, nechte vozidlo co nejdříve zkontrolovat u svého dealera.

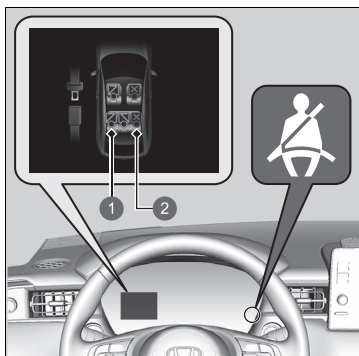

- 1 Zapnutý
- 2 Nezapnutý

■ Zadní sedadla

Vaše vozidlo monitoruje použití bezpečnostních pásů zadních sedadel. Informační rozhraní řidiče vás upozorní, pokud není použit některý z bezpečnostních pásů zadních sedadel.

Upozornění se zobrazí v těchto případech:

- Při zapnutém režimu napájení je odepnutý bezpečnostní pás cestujícího na zadním sedadle.
- Dojde k otevření a zavření zadních dveří.
- Některý z cestujících na zadním sedadle si zapne či odepne bezpečnostní pás.

Dojde-li během jízdy k odepnutí bezpečnostního pásu některého z cestujících na zadním sedadle, bude blikat kontrolka připomenutí nezapnutého bezpečnostního pásu a bude znít zvukový signál.

Automatické napínače bezpečnostních pásů

Sedadlo řidiče

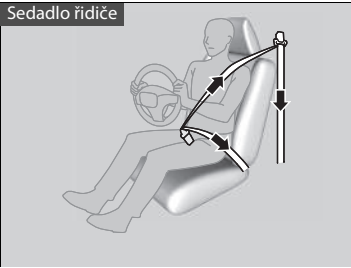

Za účelem zvýšení bezpečnosti jsou přední sedadla a krajní zadní sedadla vybavena automatickými napínači bezpečnostních pásů.

Napínače automaticky napnou bezpečnostní pásy předních sedadel a bezpečnostní pásy krajních zadních sedadel při mírné až silné čelní srážce, někdy dokonce i v případě, když srážka není silná natolik, aby došlo k naplnění předních airbagů.

Sedadlo předního spolujezdce a krajní zadní sedadla

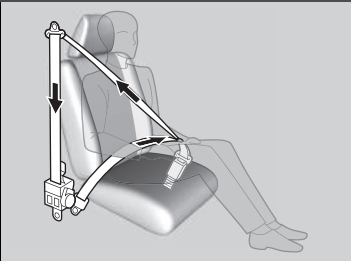

Automatické napínače bezpečnostních pásů

Napínače bezpečnostních pásů mohou spustit pouze jednou.

Dojde-li ke spuštění napínače, rozsvítí se kontrolka SRS. Nechte svého dealera, aby napínač vyměnil a důkladně prohlédl systém bezpečnostních pásů, protože systém by při další nehodě nemusel zajistit ochranu.

Při bočním středním až silném nárazu může spustit napínač na obou stranách vozidla.

Zapínání bezpečnostního pásu

Jakmile nastavíte přední sedadlo do správné polohy, usedněte vzpřímeně a opřete se o sedadlo (viz nákresy se správným držením těla při sezení):

► **Sedadla** Str. 207



1. Pomalu vytáhněte.

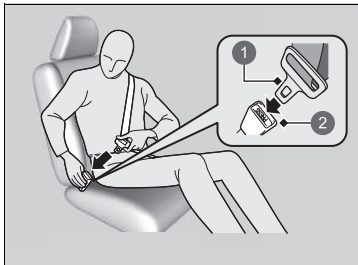

2. Západku zasuňte do zámku, poté zatáhněte za pás, abyste se ujistili, že je v zámku zajištěna.

► Dbejte, aby pás nebyl překroucený a nebyl o nic zachycený.

1 Západka

2 Zámek

► Zapínání bezpečnostního pásu

Na sedadle s nefunkčním bezpečnostním pásem nebo pásem, který patrně nefunguje správně, nesmí nikdo sedět. Bezpečnostní pás, který nefunguje správně, nemusí cestujícího v případě nehody ochránit. Nechte dealera, aby pás co nejdříve zkontroloval.

Pokud se bezpečnostní pás zdá být zaseknutý ve zcela zatažené poloze, jednou pevně zatáhněte za ramenní část pásu a zatlačte jej zpět.

Poté pás opatrně vytáhněte z navijecce a zapněte si jej. Pokud se vám nepodaří uvolnit bezpečnostní pás ze zcela navinuté polohy, nedovolte nikomu sedět na tomto sedadle a odveďte vozidlo k dealerovi na opravu.

► **Upozornění týkající se bezpečnostních pásů**
Str. 45

► **Prohlídka bezpečnostních pásů** Str. 56

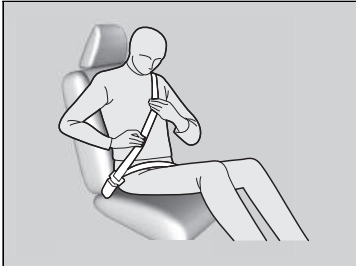

3. Břišní část bezpečnostního pásu umístěte co nejnižší přes svoje boky (viz nákres), poté zatáhněte za ramenní část pásu, aby břišní část bezpečnostního pásu pevně seděla. To umožňuje, aby vaše pevné pánevní kosti absorbovaly sílu nárazu, a snižuje riziko vnitřních zranění.
4. Je-li zapotřebí, znovu potáhněte za pás vzhůru, abyste odstranili průvěs, poté zkontrolujte, zda pás vede přes střed vaší hrudi a přes vaše rameno. To rozptyluje síly nárazu přes nejsilnější kosti horní části vašeho těla.

►► Zapínání bezpečnostního pásu

⚠ VÝSTRAHA

Nesprávné umístění bezpečnostních pásů může v případě nehody způsobit vážné nebo smrtelné zranění.

Dbejte, aby během jízdy byly všechny bezpečnostní pásy umístěny správným způsobem.

Chcete-li pás uvolnit, stiskněte červené tlačítko **PRESS** a poté vedte pás rukou, dokud nebude zcela navinut. Při opouštění vozidla dbejte, aby byl pás řádně uložen a nezástal zachycený v zavíraných dveřích.

Do zámku a mechanismu navíječe nikdy nezasouvejte žádná cizí tělesa.

■ Nastavování ramenního ukotvení

Přední sedadla jsou vybavena nastavitelnými ramenními ukotveními, aby vyhovovala cestujícím vyššího i menšího vzrůstu.



1. Zatáhněte za ramenní ukotvení směrem ven a současně ukotvení posuňte nahoru nebo dolů.
2. Ukotvení umístěte tak, aby pás přecházel přes střed hrudi a přes rameno.

▣ Nastavování ramenního ukotvení

Až nastavení dokončíte, ujistěte se, že je poloha ramenního ukotvení zajištěná.

Výšku ramenního ukotvení lze nastavit ve čtyřech úrovních. Pokud se pás dotýká vašeho krku, snižte výšku o jednu úroveň.

Bezpečnostní pás s odnímatelným ukotvením

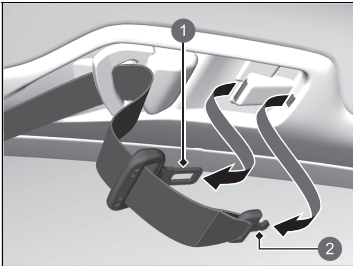

- 1 Zápádka
- 2 Malá zápádka

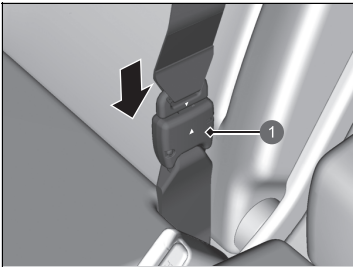

- 1 Zámek kotevního bodu

1. Vytáhněte malou zápádku bezpečnostního pásu a zápádku pásu z držáku ve stropu.

2. Zarovnejte trojúhelníkové značky na malé západce pásu a zámku kotevního bodu. Dbejte, aby bezpečnostní pás nebyl překroucený. Zapněte pás do zámku kotevního bodu.

Bezpečnostní pás s odnímatelným ukotvením

⚠ VÝSTRAHA

Pokud budete používat bezpečnostní pás s nezajištěným odnímatelným ukotvením, zvyšuje se v případě nehody možnost vážného nebo smrtelného zranění.

Před použitím bezpečnostního pásu se ujistěte, že je odnímatelný kotevní bod správně zajištěn.

Chcete-li odnímatelný kotevní bod uvolnit, vložte zápádku pásu do drážky na straně zámku kotevního bodu.

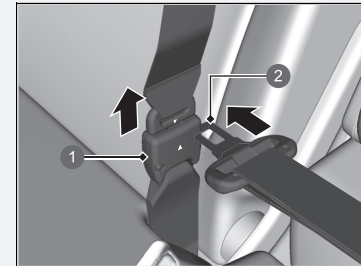

- 1 Zámek kotevního bodu
- 2 Zápádka

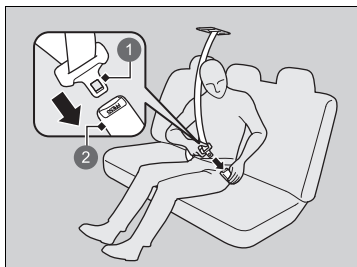

- ① Zápádka
- ② Zámek

3. Zápádku pásu zasuňte do zámku. Bezpečnostní pás si řádně zapněte stejným způsobem, jakým si zapínáte břišní/ramenní bezpečnostní pás.

Rady pro těhotné ženy

Zvažte tuto alternativu:

Jste-li těhotná, pak nejlepším způsobem, jak ochránit sebe a své dosud nenarozené dítě během řízení nebo za jízdy ve vozidle, je se vždy připoutat bezpečnostním pásem. Když zapínáte bezpečnostní pás, ramenní část pásu vedte přes hrudník, abyste se vyhnula břichu, a břišní část pásu vedte co nejnižše přes boky. (Viz nákres.)



Rady pro těhotné ženy

Při každém vyšetření se svého lékaře zeptejte, zda je v pořádku, abyste řídila.

Abyste snížila riziko zranění vás a vašeho dosud nenarozeného dítěte, která by mohla být způsobena naplňujícím se čelním airbagem:

- Za jízdy sedte vzpřímeně a sedadlo nastavte co nejvíce dozadu tak, abyste stále měla vozidlo plně pod kontrolou.
- Pokud sedíte na sedadle předního spolujezdce, sedadlo nastavte co nejvíce dozadu.

Prohlídka bezpečnostních pásů

Stav bezpečnostních pásů kontrolujte pravidelně následujícím způsobem:

- Pás zcela vytáhněte ven a zkontrolujte, zda není roztřepený, rozříznutý, popálený nebo opotřebený.
- Zkontrolujte, zda západky a zámky fungují a zda se pás snadno navíjí.
 - Pokud se pás snadno nenavíjí, může problém vyřešit vyčištění pásu. Používejte pouze jemné mýdlo a vodu. Nepoužívejte bělidlo nebo čisticí rozpouštědla. Dbejte, aby pás byl před navinutím úplně suchý.

Jakýkoli pás, který není v dobrém stavu nebo nefunguje správně, nezajistí správnou ochranu a je nutné jej co nejdříve vyměnit.

Pás, který byl zapnut během nehody, nemusí zajistit stejnou úroveň ochrany při možné další nehodě. Pokud došlo k jakékoli srážce, nechte bezpečnostní pásy prohlédnout u dealera.

►► Prohlídka bezpečnostních pásů

VÝSTRAHA

Zanedbání kontroly nebo údržby bezpečnostních pásů by mohlo vést k vážnému nebo smrtelnému zranění v případě, že bezpečnostní pásy nebudou fungovat, když to bude zapotřebí.

Bezpečnostní pásy pravidelně kontrolujte a veškeré závady nechte co nejdříve opravit.

VÝSTRAHA: Uživatel nesmí provádět žádné úpravy a přidávat doplňky, které by zabránily zařízením sloužícím k nastavení bezpečnostního pásu odstranit průvěs nebo zabránily nastavení sestavy bezpečnostního pásu za účelem odstranění průvěsu.

VÝSTRAHA: Je nezbytně nutné vyměnit celou sestavu poté, co byla použita při silném nárazu, a to dokonce i když není zjevné poškození sestavy.

VÝSTRAHA: Dbejte opatrnosti, aby nedošlo ke znečištění popruhu leštivy, oleji či chemikáliemi, a zejména kyselinou z akumulátoru. Čištění lze bezpečně provést pomocí jemného mýdla a vody. Bezpečnostní pás vyměňte, pokud popruh začne být roztřepený, znečištěný nebo poškozený.

Kotevní body

Přední sedadlo



Zadní sedadlo

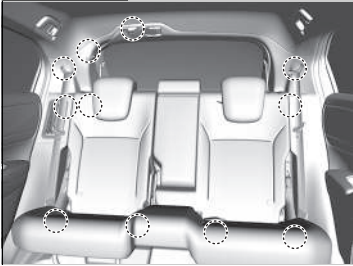

Při výměně bezpečnostních pásů použijte kotevní body zobrazené na obrázcích. Přední sedadlo je vybaveno břišním/ramenním bezpečnostním pásem.

Zadní sedadlo má tři tříbodové bezpečnostní pásy.

Součásti systému airbagů

Čelní, boční a boční hlavové airbagy jsou aktivovány v závislosti na směru a síle nárazu. Systém airbagů zahrnuje:

- Dva čelní airbagy SRS (doplňkový zádržný systém). Airbag řidiče je uložen ve středu volantu, čelní airbag spolujezdce je uložen v palubní desce. Oba jsou označeny nápisem **SRS AIRBAG**.
- Dva boční airbagy, jeden pro řidiče a jeden pro předního spolujezdce. Airbagy jsou uloženy ve vnějších okrajích opěradel sedadel. Oba jsou označeny nápisem **SIDE AIRBAG**.
- Dva boční hlavové airbagy, jeden na každé straně vozidla. Airbagy jsou uloženy ve stropě, nad bočními okny. Přední a zadní sloupky jsou označeny **SIDE CURTAIN AIRBAG**.
- Když je režim napájení v poloze ZAPNUTO, elektronická řídicí jednotka neustále monitoruje informace o různých snímačích nárazů, snímačích v sedadlech a zámcích, aktivátorech airbagů, napínačích bezpečnostních pásů a další informace o vozidle. Jednotka je schopna v případě nárazu tyto informace zaznamenat.
- Automatické napínače bezpečnostních pásů pro přední sedadla a krajní zadní sedadla.
- Snímače nárazu, které mohou detekovat mírný až silný čelní nebo boční náraz.
- Kontrolku na přístrojové desce, která vás upozorní na možný problém se systémem airbagů nebo napínači bezpečnostních pásů.
- Kontrolka na palubní desce, která vás upozorní, že došlo k odpojení čelního airbagu spolujezdce.
- Bezpečnostní snímač

■ Důležitá fakta ohledně airbagů

Airbagy mohou představovat vážná nebezpečí. Aby splnily svůj úkol, musí se airbagy naplnit velkou silou. Proto i když airbagy pomáhají zachraňovat životy, mohou způsobit popáleniny, poškrábání nebo jiná menší zranění, někdy dokonce i smrtelná, v případě, že cestující nejsou správně připoutáni bezpečnostními pásy a nesedí správně.

Co musíte udělat: Vždy se správně připoutejte bezpečnostním pásem a sedte vzpřímeně co nejdále od volantu tak, abyste měli vozidlo plně pod kontrolou. Spolujezdec musí své sedadlo posunout co možná nejdále od palubní desky.

Pamatujte však, že žádný bezpečnostní systém nemůže předejít všem zraněním nebo smrti při vážné nehodě, dokonce i když jste správně připoutáni a dojde k naplnění airbagů.

Mezi sebe a přední airbag nepokládejte žádné těžké nebo ostré předměty.

Převážení těžkých nebo ostrých předmětů na vašem klíně nebo jízda s dýmkou nebo jiným ostrým předmětem ve vašich ústech může v případě, že dojde k naplnění čelního airbagu, vést ke zraněním.

Na boční airbagy a do jejich blízkosti nepřipevňujte a nepokládejte žádné předměty. Předměty na krytech nesoucích označení **SRS AIRBAG** by mohly narušit správnou funkci airbagů, nebo by při naplnění airbagů mohly být vymrštěny uvnitř vozidla a někoho poranit.

▶▶ Důležitá fakta ohledně airbagů

Airbagy se nepokoušejte deaktivovat. Airbagy a bezpečnostní pásy společně zajišťují nejlepší ochranu.

Během jízdy držte ruce a ramena mimo oblast otevření čelního airbagu tak, že se budete držet obě strany volantu. Nedávejte paži přes kryt airbagu.

Typy airbagů

Vaše vozidlo je vybaveno třemi typy airbagů:

- **Čelní airbagy:** Airbagy před sedadly řidiče a předního spolujezdce.
- **Boční airbagy:** Airbagy v opěradlech sedadel řidiče a předního spolujezdce.
- **Boční hlavové airbagy:** Airbagy se nacházejí nad bočními okny.

Každý z nich je popsán na následujících stránkách.

Čelní airbagy (SRS)

Čelní airbagy SRS se naplní při mírné až silné čelní srážce, aby pomohly ochránit hlavu a hrudník řidiče anebo spolujezdce.

Název **SRS** (doplňkový zádržný systém) naznačuje, že airbagy bezpečnostní pásy nenahrazují, jsou pouze jejich doplňkem. Bezpečnostní pásy jsou primárním zádržným systémem cestujících.

Umístění pouzder

Čelní airbagy jsou uloženy ve středu volantu na straně řidiče a v palubní desce na straně spolujezdce. Oba airbagy jsou označeny nápisem **SRS AIRBAG**.

Typy airbagů

Airbagy se mohou naplnit, kdykoli je režim napájení v poloze ZAPNUTO.

Po naplnění airbagu při nehodě můžete vidět malé množství kouře. Ten vzniká při spalovacím procesu ve vyvíječi plynu a není škodlivý. Lidé s onemocněním dýchacích cest mohou pocítit dočasné obtíže. Pokud k tomu dojde, bezpečným způsobem co nejrychleji opusťte vozidlo.

■ Funkce

Čelní airbagy jsou navrženy tak, aby se naplnily při mírných až silných čelních srážkách. Když vozidlo prudce zpomalí, snímače vyšlou do řídicí jednotky informaci, která spustí naplnění jednoho nebo obou čelních airbagů.

K čelní srážce může dojít přímo, v určitém úhlu mezi dvěma vozidly, nebo když vozidlo narazí do stojícího objektu, jako je například betonová zeď.

■ Jak čelní airbagy fungují

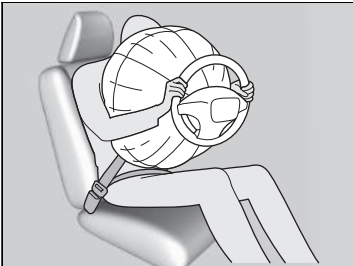

Bezpečnostní pás zadržuje váš trup, čelní airbagy zajišťují doplňkovou ochranu pro vaši hlavu a hrudník.

Čelní airbagy se okamžitě vyfouknou, aby nepřekážely řidiči v rozhledu nebo aby řidič mohl dál řídit a používat ovládací prvky.

Celkový čas potřebný pro naplnění a vyprázdnění je tak krátký, že většina cestujících aktivaci airbagů ani nezaregistruje, dokud je neuvídí ležet před sebou.

■ Kdy by se čelní airbagy neměly aktivovat

Drobné čelní srážky: Čelní airbagy jsou navrženy k tomu, aby doplňovaly bezpečnostní pásy a pomáhaly zachraňovat životy, neslouží ale k prevenci drobných odřenin nebo dokonce zlomenin kostí, ke kterým může dojít při mírných až silných čelních srážkách.

Boční nárazy: Čelní airbagy mohou zajistit ochranu, když náhlé zpomalení způsobí pohyb řidiče nebo spolujezdce směrem k přední části vozidla. Boční airbagy a boční hlavové airbagy byly navrženy speciálně k tomu, aby pomohly snížit závažnost zranění, ke kterým může dojít při mírných až silných bočních nárazech při pohybu řidiče nebo spolujezdce na stranu vozidla.

Nárazy zezadu: Opěrky hlavy a bezpečnostní pásy jsou vaší nejlepší ochranou při nárazu zezadu. Čelní airbagy nemohou zajistit žádnou výraznou ochranu a nejsou navrženy tak, aby došlo k jejich aktivaci při takových srážkách.

Převrácení: Při převrácení vozidla nabízejí nejlepší ochranu bezpečnostní pásy a boční airbagy. Protože čelní airbagy by mohly zajistit jen malou nebo dokonce žádnou ochranu, nejsou navrženy tak, aby došlo k jejich aktivaci při převrácení vozidla.

■ Kdy k aktivaci čelních airbagů dojde při minimálním nebo žádném viditelném poškození

Protože systém airbagů reaguje na náhlé zpomalení, silný náraz do rámu vozidla nebo zavěšení kol může způsobit aktivaci jednoho nebo více airbagů. Jedná se například o nájezd na patník, okraj díry nebo jiný nízký, upevněný předmět, který způsobí náhlé zpomalení podvozku vozidla. Protože k nárazu dochází zespodu vozidla, poškození nemusí být ihned patrné.

■ Kdy k aktivaci čelních airbagů nemusí dojít, přestože se vnější poškození může zdát vážné

Jelikož deformační části karoserie při nehodě absorbují energii srážky, rozsah viditelného poškození nemusí vždy být známkou správného fungování airbagů. Ve skutečnosti některé srážky mohou způsobit vážné poškození, avšak bez aktivace airbagu, protože airbagů by nebylo zapotřebí nebo by nezajistily ochranu, i kdyby došlo k jejich aktivaci.

■ Systém vypnutí čelního airbagu spolujezdce

Je-li nutné umístit dětský zadržný systém orientovaný vzad na místo předního spolujezdce, musíte pomocí zabudovaného klíče ručně vypnout systém čelního airbagu spolujezdce.

■ Vypínač čelního airbagu spolujezdce

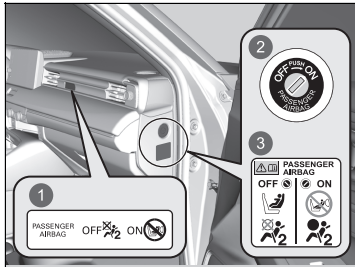

- 1 Kontrolka **ON/OFF** čelního airbagu spolujezdce
- 2 Spínač **ON/OFF**
- 3 Výstražný štítek systému

Je-li spínač **ON/OFF** předního airbagu spolujezdce v poloze:

OFF: Čelní airbag spolujezdce je vypnutý. Při čelním nárazu, při kterém dojde k naplnění čelního airbagu řidiče, se čelní airbag spolujezdce nenaplní.

Pro připomenutí zůstane svítit kontrolka vypnutí čelního airbagu spolujezdce.

ON: Čelní airbag spolujezdce je zapnutý.

Kontrolka zapnutého čelního airbagu spolujezdce se rozsvítí a zůstane svítit po dobu přibližně 60 sekund.

▶▶ Systém vypnutí čelního airbagu spolujezdce

⚠ VÝSTRAHA

Systém čelního airbagu spolujezdce je nutné vypnout, je-li nevyhnutelné umístit dětský zadržný systém orientovaný vzad na místo spolujezdce.

Pokud se čelní airbag spolujezdce naplní, může zasáhnout dětský zadržný systém orientovaný vzad silou dostatečnou k tomu, aby kojenci způsobil vážné nebo smrtelné zranění.

⚠ VÝSTRAHA

Systém čelního airbagu spolujezdce nezapomeňte zapnout, pokud dětský zadržný systém orientovaný vzad na místě spolujezdce nepoužíváte.

Ponecháte-li systém předního airbagu spolujezdce vypnutý, může při srážce dojít k vážnému nebo smrtelnému zranění.

■ Chcete-li vypnout systém čelního airbagu spolujezdce

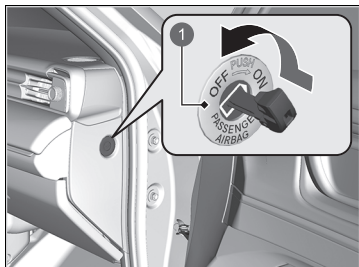

- 1 Spínač **ON/OFF** čelního airbagu spolujezdce

1. Zatáhněte parkovací brzdu a nastavte režim napájení na VOZIDLO VYPNUTO.
2. Otevřete dveře spolujezdce.
3. Zabudovaný klíč zasuňte do spínače **ON/OFF** čelního airbagu spolujezdce.
► Spínač se nachází na bočním panelu u přístrojové desky na straně spolujezdce.
4. Zabudovaný klíč otočte do polohy **OFF** (vypnuto) a vytáhněte jej ze spínače.

■ Kontrolka vypnutí čelního airbagu spolujezdce

Jestliže je systém čelního airbagu spolujezdce zapnutý, kontrolka zhasne několik sekund po přepnutí režimu napájení do polohy ZAPNUTO .

Je-li systém čelního airbagu spolujezdce vypnutý, kontrolka zůstane svítit, nebo na okamžik zhasne a znovu se rozsvítí.

►► Chcete-li vypnout systém čelního airbagu spolujezdce

POZNÁMKA

- K otočení spínače **ON/OFF** čelního airbagu spolujezdce použijte klíč zabudovaný ve vozidle. Pokud použijete jiný klíč, může dojít k poškození spínače, nebo systém čelního airbagu spolujezdce nemusí fungovat správně.
- Je-li klíč ve spínači **ON/OFF** čelního airbagu spolujezdce, nezavírejte dveře ani zabudovaný klíč nadměrně nezatažujte. Mohlo by dojít k poškození vypínače nebo klíče.

Důrazně doporučujeme, abyste dětský zádržný systém orientovaný vzad nemontovali na sedadlo spolujezdce.

► **Ochrana kojenců** Str. 76

Je vaší odpovědností nastavit vypínač systému čelního předního airbagu spolujezdce na **OFF**, když dětský zádržný systém orientovaný vzad umístíte na sedadlo spolujezdce.

Pokud dětský zádržný systém orientovaný vzad není na sedadle spolujezdce používán, systém znovu zapněte.

■ Štítek systému vypnutí čelního airbagu spolujezdce

Štítek se nachází na bočním panelu u přístrojové desky na straně předního spolujezdce.



- 1 Kojenec v dětském zádržném systému orientovaném vzad: Může jet vpředu, je-li to nevyhnutelné
- 2 Nesmí jet vpředu
- 3 Čelní airbag spolujezdce je: Aktivní
- 4 Neaktivní

Boční airbagy

Boční airbagy pomáhají chránit trup a pánev řidiče a spolujezdce při mírném až silném bočním nárazu.

Umístění pouzder

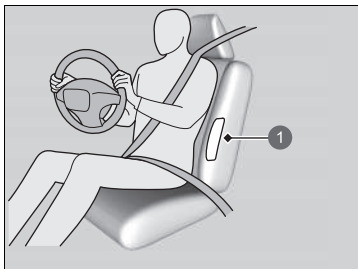

1 Umístění bočního airbagu

Boční airbagy jsou uloženy ve vnějším okraji opěradel sedadel řidiče a spolujezdce.

Oba jsou označeny nápisem **SIDE AIRBAG**.

Boční airbagy

Na boční airbagy a do jejich blízkosti nepřípevňujte žádná příslušenství. Mohly by překážet správné funkci airbagů nebo někoho poranit při naplnění airbagu.

Funkce

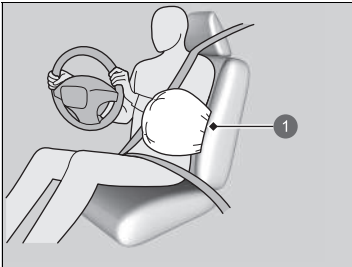

1 Aktivovaný boční airbag

Pokud snímače detekují mírný až silný boční náraz, řídicí jednotka odešle signál bočnímu airbagu na straně nárazu, aby se okamžitě naplnil.

■ Kdy dojde k aktivaci bočního airbagu při minimálním nebo žádném viditelném poškození

Protože systém airbagů reaguje na náhlé zrychlení, silný náraz do strany rámu vozidla může způsobit aktivaci bočního airbagu. V takových případech může vzniknout malé nebo dokonce žádné poškození, avšak snímače bočního nárazu detekovaly náraz dost silný k tomu, aby airbag aktivovaly.

■ Kdy k aktivaci bočního airbagu nemusí dojít, přestože se viditelné poškození může zdát vážné

Je možné, že se boční airbag neaktivuje během nárazu, při kterém dojde k evidentně vážnému poškození. To se může stát, pokud k nárazu došlo na konci přední nebo zadní části vozidla nebo pokud deformační části karoserie vozidla absorbovaly většinu energie nárazu. Ani v jednom případě není boční airbag zapotřebí, a i kdyby došlo k jeho aktivaci, nezajistil by ochranu.

Boční airbagy

Kryty opěradel předních sedadel nezakrývejte a nevyměňujte je, aniž byste se poradili s dealerem. Nesprávná výměna nebo zakrytí krytů opěradel předních sedadel může zabránit správnému naplnění bočních airbagů při nárazu vašeho vozidla.

Nedovolte spolujezdci, aby se opíral do strany s hlavou v oblasti aktivace bočního airbagu. Naplňující se boční airbag může udeřit velkou silou a vážně spolujezdce zranit.

Boční hlavové airbagy

Boční hlavové airbagy pomáhají chránit hlavu řidiče a spolujezdců na krajních sedadlech při mírném až silném bočním nárazu.

Umístění pouzder

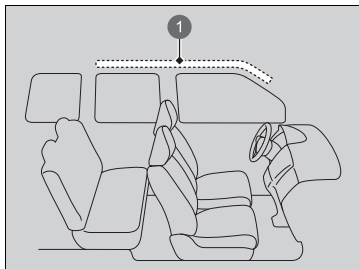

- 1 Umístění bočního hlavového airbagu

Boční hlavové airbagy se nacházejí ve stropě nad bočními okny na obou stranách vozidla.

Boční hlavové airbagy

Boční hlavové airbagy jsou neúčinnější, když je cestující správně připoután bezpečnostním pásem a sedí vzpřímeně opřený o sedadlo.

Na boční okna nebo střešní sloupky nepřípevňujte žádné předměty, protože by mohly ovlivnit správnou funkci bočních hlavových airbagů.

Na věšák na oděvy nezavěšujte ramínko ani těžké předměty. Mohlo by to vést ke zranění v případě, že se boční airbag naplní.

■ Funkce

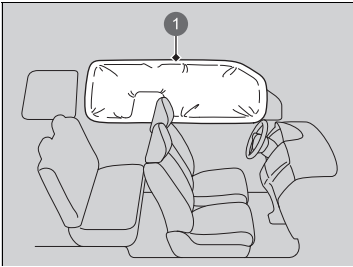

Boční hlavový airbag je navržen tak, aby se aktivoval při mírném až silném bočním nárazu.

① Aktivovaný boční hlavový airbag

■ Kdy dojde k aktivaci bočních hlavových airbagů při čelní srážce

Jeden nebo oba boční hlavové airbagy se mohou aktivovat při mírné nebo silné čelní srážce pod úhlem.

Kontrolky systému airbagů

Dojde-li k problému se systémem airbagů, rozsvítí se kontrolka SRS a v informačním rozhraní řidiče se zobrazí zpráva.

■ Kontrolka zádržného systému (SRS)

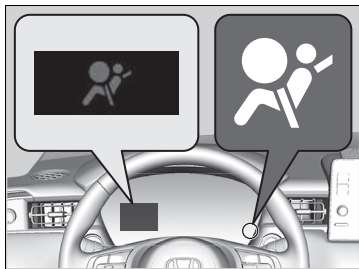

■ Když je režim napájení nastaven do polohy ZAPNUTO

Kontrolka se rozsvítí na několik sekund a poté zhasne. To znamená, že systém funguje správně.

Pokud se kontrolka rozsvítí kdykoli jindy nebo se nerozsvítí vůbec, nechte systém co nejdříve zkontrolovat u dealera. Pokud to neuděláte, airbagy a napínače bezpečnostních pásů nemusí fungovat správně, až to bude zapotřebí.

► Kontrolka zádržného systému (SRS)

⚠ VÝSTRAHA

Pokud kontrolku SRS ignorujete, může dojít k vážnému nebo smrtelnému zranění z důvodu, že systémy airbagů nebo napínače nefungují správně.

Pokud vás kontrolka SRS upozorní na možný problém, nechte své vozidlo co nejdříve zkontrolovat u dealera.

⚠ VÝSTRAHA

Pokud se kontrolka SRS rozsvítí, dětský zádržný systém orientovaný vzad ihned ze sedadla spolujezdce demontujte. I když byl čelní airbag spolujezdce vypnut, kontrolku SRS nesmíte ignorovat.

V systému SRS mohlo dojít k závadě, která může způsobit zapnutí předního airbagu a způsobit vážné nebo smrtelné zranění.

Kontrolka vypnutí čelního airbagu spolujezdce

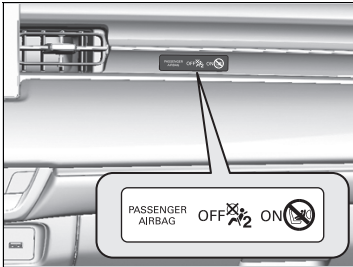

■ Kdy se kontrolka vypnutí airbagu spolujezdce rozsvítí

Kontrolka zůstane svítit, dokud bude systém čelního airbagu spolujezdce vypnutý.

Pokud není dětský zádržný systém orientovaný vzad na sedadle spolujezdce používán, systém znovu ručně zapněte. Kontrolka by měla zhasnout.

Údržba airbagů

Sami nemusíte a neměli byste provádět žádnou údržbu nebo výměny součástí systému kteréhokoli airbagu. Svě vozidlo nechte zkontrolovat u dealera v následujících situacích:

■ Pokud došlo k aktivaci airbagů

Pokud došlo k aktivaci airbagů, je nutné vyměnit řídicí jednotku a ostatní související díly. Stejně tak pokud došlo k aktivaci napínače bezpečnostního pásu, je nutné jej vyměnit.

■ Pokud došlo k mírné až silné srážce vozidla

I když nedošlo k naplnění airbagů, nechte svého dealera prohlédnout následující: napínače bezpečnostních pásů předních a krajních zadních sedadel a každý bezpečnostní pás, který byl zapnutý v době srážky.

✘ Údržba airbagů

Demontáž součástí airbagů z vozidla je zakázána.

V případě poruchy, vyřazení z provozu, nebo po naplnění airbagu/aktivaci napínače bezpečnostního pásu požádejte o opravu airbagu kvalifikovaný personál.

Nedoporučujeme používat součásti airbagů z jiných vozidel, včetně airbagu, napínačů, snímačů a řídicí jednotky.

Ochrana dětských cestujících

Každý rok je při autonehodách mnoho dětí vážně nebo smrtelně zraněno, protože nejsou správně připoutané nebo nejsou připoutané vůbec. Hlavní příčinou úmrtí dětí do věku 12 let jsou ve skutečnosti dopravní nehody.

Abyste snížili počet dětských úmrtí a zranění, musí být kojenci a děti během jízdy ve vozidle správně připoutáni.

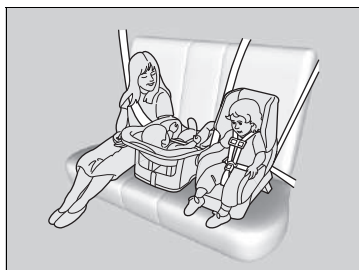

Děti musí sedět správně připoutané na zadním sedadle. Vedou k tomu následující důvody:

- Naplňující se čelní nebo boční airbag může vážně nebo smrtelně zranit dítě sedící na předním sedadle.
- Dítě na předním sedadle bude mnohem pravděpodobněji zasahovat do řídicího schopnosti ovládat vozidlo.
- Statistiky ukazují, že děti každého věku a věku jsou ve větším bezpečí, pokud jsou správně připoutány na zadním sedadle.

☒ Ochrana dětských cestujících

Sluneční clona předního spolujezdce

⚠ VÝSTRAHA



NIKDY nepoužívejte dětský zádržný systém orientovaný vzad na sedadle chráněném AKTIVNÍM AIRBAGEM, protože by mohlo dojít k VÁŽNÉMU nebo SMRTELNÉMU ZRANĚNÍ DÍTĚTE.

⚠ VÝSTRAHA

Děti, které nejsou připoutány nebo jsou připoutány nesprávně, mohou být při nehodě vážně nebo smrtelně zraněny.

Každé dítě, které je příliš malé pro použití bezpečnostního pásu, musí být připoutáno v dětském zádržném systému. Větší dítě musí být správně připoutáno bezpečnostním pásem, v případě potřeby s použitím podsedačky.

- Dítě nikdy nedržte na klíně, protože tak není možné je uchránit v případě srážky.
- Bezpečnostním pásem nepoutejte sebe s dítětem. Při nehodě by se pás zatlačil hluboko do těla dítěte a způsobil by mu vážná nebo smrtelná zranění.
- Nikdy nenechte dvě děti použít stejný bezpečnostní pás. Při nehodě by mohlo dojít k jejich velmi vážnému zranění.
- Kterékoli dítě, které je pro zapnutí bezpečnostního pásu příliš malé, musí být správně připoutáno ve schváleném dětském zádržném systému, který je správně připevněn k vozidlu pomocí bezpečnostního pásu nebo zádržného systému.

► Ochrana dětských cestujících

V mnoha zemích zákon vyžaduje, aby děti ve věku 12 let a mladší a děti menší než 150 cm byly řádně připoutány na zadním sedadle.

V mnoha zemích je vyžadováno používat pro přepravu dětí na kterémkoli sedadle cestujících oficiálně schválený a vhodný dětský zádržný systém. Ověřte si místní zákonné požadavky.

Doporučujeme dětské zádržné systémy vyhovující normě OSN č. 44 nebo č. 129 nebo předpisům daných zemí.

► **Výběr dětského zádržného systému** Str. 79

- Nedovolte dětem, aby ovládaly dveře, okna nebo prováděly nastavení sedadel.
- Děti neponechávejte ve vozidle bez dozoru, obzvláště ne v horkém počasí, kdy teplota uvnitř vozidla může způsobit jejich smrt. Navíc by mohly aktivovat ovládací prvky vozidla a způsobit neočekávaný pohyb vozidla.

☒ Ochrana dětských cestujících

VÝSTRAHA: Tlačítkem zamknutí elektricky ovládaného okna dětem zabraňte okna otevírat. Použití této funkce zabrání dětem hrát si s okny, což by je mohlo vystavit nebezpečí nebo odvést pozornost řidiče.

☒ Otevírání/zavírání elektricky ovládaných oken

Str. 177

VÝSTRAHA: Klíč zapalování vždy vezměte s sebou, pokud vozidlo necháváte bez dozoru, ať už samotné nebo s ostatními cestujícími.

Ve vozidle je na sluneční cloně na straně spolujezdce umístěn výstražný štítek s varováním před nebezpečím, které může způsobit čelní airbag, s upozorněním na bezpečnost dětí.

Pokyny na tomto štítku si přečtěte a dodržujte.

☒ Bezpečnostní štítky Str. 99

Bezpečnost kojenců a malých dětí

■ Ochrana kojenců

Kojenec musí být vždy správně připoután v dětském zádržném systému orientovaném vzad, dokud nedosáhne hmotnostního nebo výškového limitu udávaného výrobcem dětského zádržného systému pro sedadlo.

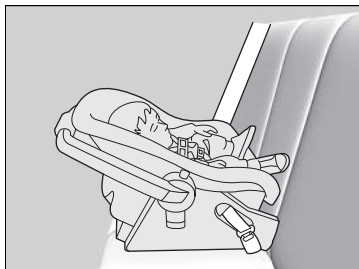

■ Umístění dětského zádržného systému orientovaného vzad

Dětské zádržné systémy musí být umístěny a připevněny na zadním sedadle.

- Doporučujeme posunout neobsazené sedadlo předního spolujezdce zcela dopředu a instalovat dětský zádržný systém přímo za něj.
- Zkontrolujte, zda mezi dětským zádržným systémem a sedadlem před dětskou sedačkou nedochází ke kontaktu. Je-li k dispozici, můžete si rovněž opatřit dětský zádržný systém orientovaný vzad menších rozměrů.

► Ochrana kojenců

▲ VÝSTRAHA

Montáž dětského zádržného systému orientovaného vzad na přední sedadlo může při naplnění čelního airbagu spolujezdce vést k vážnému nebo smrtelnému zranění.

Dětský zádržný systém orientovaný vzad vždy umístěte na zadní sedadlo, nikoli na přední sedadlo.

Je-li dětský zádržný systém orientovaný vzad správně namontován, může bránit posunutí sedadla řidiče či předního spolujezdce zcela vzad nebo také zajištění jejich sedadla v požadované poloze.

☒ Ochrana kojenců

Mnoho odborníků doporučuje používat dětský zádržný systém orientovaný vzad až do dvou let věku dítěte, pokud jsou výška a hmotnost dítěte vhodné pro dětský zádržný systém orientovaný vzad.

Dětské zádržné systémy orientované vzad nikdy neinstalujte do polohy orientované vpřed.

Před montáží si vždy prostudujte pokyny výrobce dětského zádržného systému.

Pokud se čelní airbag spolujezdce naplní, může zasáhnout dětský zádržný systém orientovaný vzad velkou silou, která může systém uvolnit nebo jej zasáhnout a způsobit dítěti velmi vážné zranění.

Je-li naprosto nevyhnutelné namontovat dětský zádržný systém orientovaný vzad na místo spolujezdce, ručně vypněte systém čelního airbagu spolujezdce.

☒ **Systém vypnutí čelního airbagu spolujezdce**

Str. 63

■ Ochrana malých dětí

Pokud dítě překročilo limity výšky a váhy pro použití dětského zádržného systému orientovaného vzad, musí být správně zajištěno v dětském zádržném systému orientovaném vpřed, dokud nepřekročí limit výšky a váhy i pro tento systém.

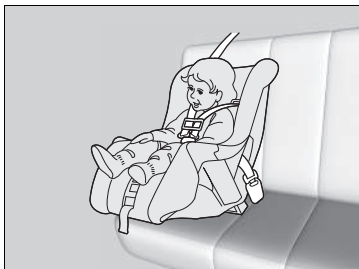

■ Umístění dětského zádržného systému orientovaného vpřed

Důrazně doporučujeme, abyste dětský zádržný systém orientovaný vpřed umístili na zadní sedadlo.

Umístění dětského zádržného systému orientovaného vpřed na přední sedadlo může být nebezpečné. Zadní sedadlo je pro dítě nejbezpečnějším místem.

►► Ochrana malých dětí

▲ VÝSTRAHA

Montáž dětského zádržného systému orientovaného vpřed na přední sedadlo může při naplnění čelního airbagu vést k vážnému nebo smrtelnému zranění dítěte.

Pokud musíte dětský zádržný systém orientovaný vpřed umístit na přední sedadlo, posuňte sedadlo vozidla co nejvíce dozadu a dítě správně připoutejte.

Seznamte se se zákony a předpisy týkajícími se používání dětského zádržného systému v zemi, ve které řídíte, a řiďte se pokyny výrobce dětského zádržného systému.

■ Výběr dětského zádržného systému

Některé dětské zádržné systémy jsou kompatibilní s dolním ukotvením. Některé mají tuhý typ konektoru, jiné pružný. Oba typy lze použít stejně snadno. Některé stávající a dříve pořízené dětské zádržné systémy lze namontovat pouze pomocí bezpečnostního pásu. Bez ohledu na zvolený typ postupujte podle pokynů výrobce pro použití a údržbu dětského zádržného systému, stejně jako podle pokynů v této příručce. Dodržujte doporučená data expirace. Správná montáž je klíčem k maximální bezpečnosti vašeho dítěte.

Pružný typ nemusí být ve vaší zemi k dispozici.

Na místech k sezení a ve vozidlech, která nejsou vybavena dolním ukotvením, dětský zádržný systém zajistěte z důvodu dalšího zabezpečení pomocí bezpečnostního pásu a horního upevňovacího pásu. To proto, že všechny dětské zádržné systémy musí být zajištěny bezpečnostním pásem, pokud není používán systém dolního ukotvení. Výrobce dětského zádržného systému může navíc doporučit, aby byl k zajištění dětského zádržného systému ISOFIX použit bezpečnostní pás, jakmile dítě dosáhne předepsané hmotnosti. Prostudujte si uživatelskou příručku dětského zádržného systému ohledně pokynů pro správnou instalaci.

■ Důležité faktory při volbě dětského zádržného systému

Dbejte, aby dětský zádržný systém splňoval následující tři požadavky:

- Dětský zádržný systém je správného typu a velikosti pro dané dítě.
- Dětský zádržný systém je správného typu pro dané místo k sezení.
- Dětský zádržný systém vyhovuje bezpečnostní normě. Doporučujeme dětské zádržné systémy vyhovující normě OSN č. 44 nebo č. 129 nebo předpisům daných zemí. Na systému hledejte homologační značku a prohlášení výrobce o způsobilosti na balení.

▶▶ Výběr dětského zádržného systému

Montáž dětského zádržného systému kompatibilního s dolním ukotvením je jednoduchá.

Dětské zádržné systémy kompatibilní s dolním ukotvením byly vyvinuty k tomu, aby zjednodušily montážní postup a snížily pravděpodobnost zranění způsobených nesprávnou montáží.

■ Normy pro dětské zádržné systémy

Jestliže dětský zádržný systém (ať již typu i-Size/ISOFIX nebo typ pro upevnění bezpečnostním pásem) splňuje příslušný předpis OSN, je označen štítkem certifikace, jak je uvedeno v připojené tabulce. Před nákupem či použitím dětského zádržného systému zkontrolujte štítek certifikace a ověřte, zda je systém kompatibilní s vozidlem, zda odpovídá výšce a váze dítěte a zda splňuje příslušné předpisy OSN.

► Vyběr dětského zádržného systému

Příklad štítku certifikace předpisu OSN č. 44

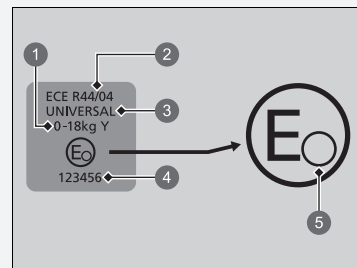

- ❶ „Hmotnostní skupina“
- ❷ Číslo předpisu
- ❸ Kategorie
- ❹ Číslo certifikátu
- ❺ Kód země

» Výběr dětského zadržného systému

Příklad štítku certifikace předpisu OSN č. 129

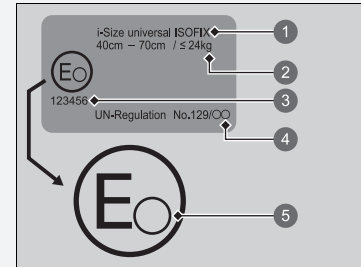

- ❶ Kategorie
- ❷ Údaj o výšce a váze
- ❸ Číslo certifikátu
- ❹ Číslo předpisu
- ❺ Kód země

Umístění instalace dětského zadržného systému

Typ s levostranným řízením

Airbag spolujezdce ZAPNUTÝ nebo vypínače airbagu spolujezdce

Airbag spolujezdce je VYPNUTÝ



	Vhodné pro univerzální zadržné systémy instalované pomocí bezpečnostních pásů vozidla.
	Vhodné pro vpřed orientované univerzální zadržné systémy instalované pomocí bezpečnostních pásů vozidla.
	Vhodné pro dětské zadržné systémy i-Size a ISOFIX.
	Vhodné pouze pro vpřed orientované zadržné systémy.
	Nikdy nepoužívejte dětský zadržný systém orientovaný vzad.
	Sedadlo s horním ukotvením.

- *1: Pouze při orientaci vpřed.
- *2:
 - Posuňte sedadlo do polohy zcela vzadu.
 - Pokud dětskému zadržnému systému překáží opěrka hlavy a nelze jej nainstalovat stabilně, nastavte opěrku hlavy do nejvyšší polohy. Pokud opěrka hlavy překáží i po nastavení do nejvyšší polohy, vyjměte ji. Demontovanou opěrku hlavy doporučujeme uložit do zavazadlového prostoru, aby v případě prudkého brzdění nebo srážky nebyla vymrštnuta do prostoru pro cestující. Po demontáži dětského zadržného systému také nezapomeňte opěrku hlavy upevnit k původnímu sedadlu a ujistit se, že je zajištěná.
- *3: Při instalaci univerzálního typu s pásem nastavte opěradlo sedadla do nejzazší přední zamknuté polohy.
- *4: Pokud dětskému zadržnému systému překáží opěrka hlavy a nelze jej nainstalovat stabilně, nastavte opěrku hlavy do nejvyšší polohy.
- *5: Pokud dětský zadržný systém připevníte na prostřední zadní sedadlo, nebude možné použít bezpečnostní pás na jedné straně.
- *6: Pokud dětský zadržný systém připevníte na levé zadní sedadlo, nebude možné použít prostřední bezpečnostní pás.
- *7: Pokud dětský zadržný systém připevníte na pravé zadní sedadlo, nemusí být možné použít bezpečnostní pás prostředního sedadla.
- *8: Pokud dětský zadržný systém ISOFIX připevníte na levé zadní sedadlo, nebude možné použít prostřední bezpečnostní pás.

Dětské zadržné systémy s opěrnými profily lze instalovat na jiná místa k sezení než i-Size. U prostředního sedadla to však není možné.

Typ s pravostranným řízením

Airbag spolujezdce ZAPNUTÝ nebo bez vypínače airbagu spolujezdce



Airbag spolujezdce je VYPNUTÝ



	Vhodné pro univerzální zádržné systémy instalované pomocí bezpečnostních pásů vozidla.
	Vhodné pro vpřed orientované univerzální zádržné systémy instalované pomocí bezpečnostních pásů vozidla.
	Vhodné pro dětské zádržné systémy i-Size a ISOFIX.
	Vhodné pouze pro vpřed orientované zádržné systémy.
	Nikdy nepoužívejte dětský zádržný systém orientovaný vzad.
	Sedadlo s horním ukotvením.

- *1: Pouze při orientaci vpřed.
- *2: • Posuňte sedadlo do polohy zcela vzadu.
• Pokud dětskému zádržnému systému překáží opěrka hlavy a nelze jej nainstalovat stabilně, nastavte opěrku hlavy do nejvyšší polohy. Pokud opěrka hlavy překáží i po nastavení do nejvyšší polohy, vyjměte ji. Demontovanou opěrku hlavy doporučujeme uložit do zavazadlového prostoru, aby v případě prudkého brzdění nebo srážky nebyla vymrštnuta do prostoru pro cestující. Po demontáži dětského zádržného systému také nezapomeňte opěrku hlavy upevnit k původnímu sedadlu a ujistit se, že je zajistěná.
- *3: Při instalaci univerzálního typu s pásem nastavte opěradlo sedadla do nejzazší přední zamknuté polohy.
- *4: Pokud dětskému zádržnému systému překáží opěrka hlavy a nelze jej nainstalovat stabilně, nastavte opěrku hlavy do nejvyšší polohy.
- *5: Pokud dětský zádržný systém připevníte na prostřední zadní sedadlo, nebude možné použít bezpečnostní pás na jedné straně.
- *6: Pokud dětský zádržný systém připevníte na levé zadní sedadlo, nebude možné použít prostřední bezpečnostní pás.
- *7: Pokud dětský zádržný systém připevníte na pravé zadní sedadlo, nemusí být možné použít bezpečnostní pás prostředního sedadla.
- *8: Pokud dětský zádržný systém ISOFIX připevníte na levé zadní sedadlo, nebude možné použít prostřední bezpečnostní pás.

Dětské zádržné systémy s opěrnými profily lze instalovat na jiná místa k sezení než i-Size. U prostředního sedadla to však není možné.

Všechny modely

Podrobné informace o instalaci systému CRS

	Skupiny velikostí Hmotnost Výška postavy		Poloha a číslo sedadla					
			1		2	3	4	
			Přední spolujezdec*2		2. řada*4			
			Poloha spínače ON/ OFF (zap/vyp) čelního airbagu spolujezdc		Levé*6*8	Prostřední*5	Pravé*7	
ON (zapnuto)*1	OFF (vypnuto)							
Poloha sedadla vhodná pro univerzální systémy s pásy (ano/ne)	Skupina 0	Do 10 kg	Ne	Ano*3	Ano	Ano	Ano	
	Skupina 0+	Do 13 kg						
	Skupina I	9–18 kg	Ano*3	Ano	Ano	Ano		
	Skupina II	15–25 kg						
	Skupina III	22–36 kg						
Poloha sedadla i-Size (ano/ne)	≤ 150 cm		Ne	Ne	Ano	Ne	Ano	
Sedadlo vhodné pro doporučený originální dětský zádržný systém*9	Viz seznam originálních systémů CRS		Ano	Ano	Ano	Ano	Ano	
Poloha sedadla vhodná pro boční uchycení (L1/L2)	—		Ne	Ne	Ne	Ne	Ne	
Největší vhodné uchycení orientované vzad (R1/ R2X/R2/R3)	Skupina 0	Do 10 kg	Ne	Ne	R3	Ne	R3	
	Skupina 0+	Do 13 kg						
	Skupina I	9–18 kg						
Největší vhodné uchycení orientované vpřed (F2X/ F2/F3)	Skupina I	9–18 kg	Ne	Ne	F3	Ne	F3	
Největší vhodné uchycení podsedáku (B2/B3)	≤ 150 cm		B3*3	B3*3	B3	B3	B3	

►► Umístění instalace dětského zádržného systému

Při nákupu dětského zádržného systému zkontrolujte velikostní třídu ISOFIX nebo vlastní uchycení, zda je sedačka kompatibilní s vaším vozidlem.

Uchycení (CRF)	Popis
ISO/L1	Sedačka pro kojence orientovaná doleva (korba kočárku)
ISO/L2	Sedačka pro kojence orientovaná doprava (korba kočárku)
ISO/R1	Sedačka pro kojence orientovaná vzad
ISO/R2X	Dětské zádržné systémy orientované vzad, zmenšené
ISO/R2	Dětské zádržné systémy orientované vzad, zmenšené
ISO/R3	Dětské zádržné systémy orientované vzad, plná velikost
ISO/F2X	Dětské zádržné systémy orientované vpřed, zmenšené
ISO/F2	Dětské zádržné systémy orientované vpřed, zmenšené
ISO/F3	Dětské zádržné systémy orientované vpřed, plná výška
ISO/B2	Podsedák menší šířky orientovaný vpřed
ISO/B3	Podsedák plné šířky orientovaný vpřed

- *1: Pouze při orientaci vpřed.
- *2: • Posuňte sedadlo do polohy zcela vzadu.
 - Pokud dětskému zádržnému systému překáží opěrka hlavy a nelze jej nainstalovat stabilně, nastavte opěrku hlavy do nejvyšší polohy. Pokud opěrka hlavy překáží i po nastavení do nejvyšší polohy, vyjměte ji. Demontovanou opěrku hlavy doporučujeme uložit do zavazadlového prostoru, aby v případě prudkého brzdění nebo srážky nebyla vymrštěna do prostoru pro cestující.

Po demontáži dětského zádržného systému také nezapomeňte opěrku hlavy upevnit k původnímu sedadlu a ujistit se, že je zajištěná.
- *3: Při instalaci univerzálního typu s pásem nastavte opěradlo sedadla do nejzazší přední zamknuté polohy.
- *4: Pokud dětskému zádržnému systému překáží opěrka hlavy a nelze jej nainstalovat stabilně, nastavte opěrku hlavy do nejvyšší polohy.
- *5: Pokud dětský zádržný systém připevníte na prostřední zadní sedadlo, nebude možné použít levý bezpečnostní pás.
- *6: Pokud dětský zádržný systém připevníte na levé zadní sedadlo, nebude možné použít prostřední bezpečnostní pás.
- *7: Pokud dětský zádržný systém připevníte na pravé zadní sedadlo, nemusí být možné použít bezpečnostní pás prostředního sedadla.
- *8: Pokud dětský zádržný systém ISOFIX připevníte na levé zadní sedadlo, nebude možné použít prostřední bezpečnostní pás.
- *9: Uvedené dětské zádržné systémy splňují doporučení společnosti Honda v okamžiku zveřejnění. Aktuální podrobnosti o doporučených dětských zádržných systémech získáte u autorizovaného prodejce.

Vhodné mohou být i jiné dětské zádržné systémy. Vyžádejte si seznam doporučených vozidel od výrobců těchto systémů.

Dětské zádržné systémy s opěrnými profily lze instalovat na jiná místa k sezení než i-Size. U prostředního sedadla to však není možné.

Seznam originálních dětských zádržných systémů pro Evropu

Předpis OSN č. 129

Rozsah použití	Dětský zádržný systém	Kategorie
40–83 cm do 13 kg (od narození do 15 měsíců)	Honda Baby Safe	Univerzální systém s pásem
	Honda Baby Safe ISOFIX	Univerzální systém i-Size ISOFIX
76–105 cm 9–22 kg (15 měsíců až 4 roky)	Honda ISOFIX	Univerzální systém i-Size ISOFIX
100–150 cm 15–36 kg (3,5 roku až 12 let)	Honda KIDFIX	Podsedák i-Size

Montáž dětského zádržného systému kompatibilního s dolním ukotvením

Dětský zádržný systém kompatibilní s dolním ukotvením lze instalovat na jedno z obou krajních zadních sedadel. Dětský zádržný systém se připevňuje k dolním ukotvením pomocí pevných nebo pružných typů konektorů (viz nákresy).



1 Značky

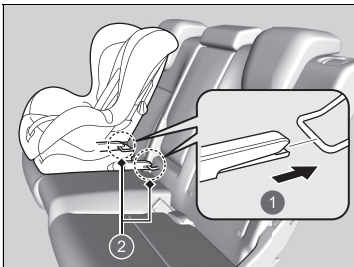

- 1 Pevný typ
- 2 Dolní ukotvení

1. Najděte dolní ukotvení pod značkami.

2. Dětský zádržný systém umístěte na sedadlo vozidla, a poté jej připevněte k dolním ukotvením podle pokynů dodaných s dětským zádržným systémem.
 - Při montáži dětského zádržného systému se ujistěte, že dolní ukotvení nejsou nijak zablokována bezpečnostním pásem nebo jiným předmětem.

Montáž dětského zádržného systému kompatibilního s dolním ukotvením

⚠ VÝSTRAHA

Nikdy nepřipojujte dva dětské zádržné systémy do jednoho ukotvení. V případě kolize nemusí jedno ukotvení udržet dvě přípojky dětského zádržného systému a může se rozbít, což může vést k úrazu nebo smrti.

Některé dětské zádržné systémy jsou dodávány s volitelnými vodicími prvky, které zabráňují možnému poškození povrchu sedadla. Při používání vodicích prvků postupujte podle pokynů výrobce a připevněte je k dolním ukotvením podle obrázku.

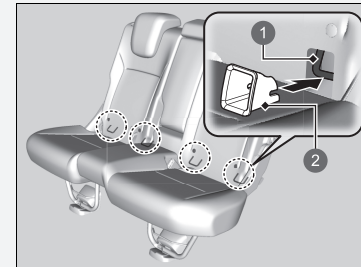

- 1 Dolní ukotvení
- 2 Vodicí prvek

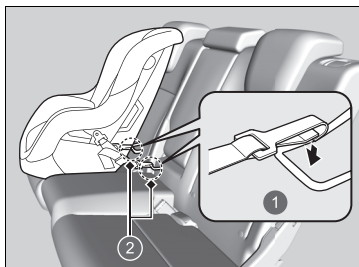

- 1 Pružný typ
- 2 Dolní ukotvení

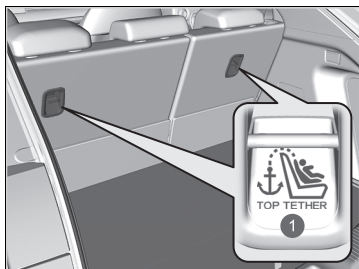

- 1 Symbol ukotvení horním upevňovacím pásem

►► Montáž dětského zádržného systému kompatibilního s dolním ukotvením

VÝSTRAHA: Při zajišťování nainstalovaného dětského zádržného systému nikdy nepoužívejte hák, který není opatřen symbolem ukotvení horním upevňovacím pásem.

V zájmu bezpečnosti vašeho dítěte se při používání dětského zádržného systému pomocí systému dolního ukotvení ujistěte, zda je dětský zádržný systém správně připevněn k vozidlu.

Dětský zádržný systém, který není správně připevněn, nebude adekvátně chránit dítě při srážce a může způsobit zranění dítěte nebo ostatních cestujících ve vozidle.

Pružný typ nemusí být ve vaší zemi k dispozici.

Rovný horní typ upevňovacího pásu

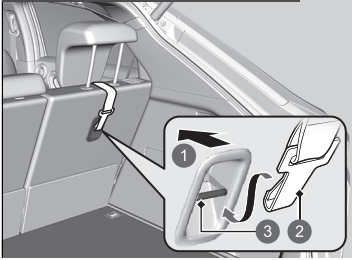

- 1 Přední část vozidla
- 2 Háček upevňovacího pásu
- 3 Ukotvení

Jiný horní typ upevňovacího pásu

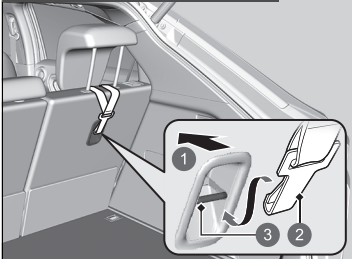

- 1 Přední část vozidla
- 2 Háček upevňovacího pásu
- 3 Ukotvení

Dětský zádržný systém s upevňovacím pásem

3. Nastavte opěrku hlavy do nejvyšší polohy.
 - Odstraňte kryt zavazadlového prostoru.
 - **Kryt zavazadlového prostoru** Str. 227
4. Vedte upevňovací pás mezi nohama opěrky hlavy.
5. Háček upevňovacího pásu připevněte na ukotvení.
6. Upevňovací pás utáhněte podle pokynů výrobce dětského zádržného systému.
7. Zkontrolujte, zda je dětský zádržný systém pevně připevněn tím, že s ním zahoupáte vpřed a vzad a do stran; musíte přitom cítit malý pohyb.
8. Zajistěte, aby každý nepoužívaný bezpečnostní pás, na který dítě dosáhne, byl zapnut do zámku.

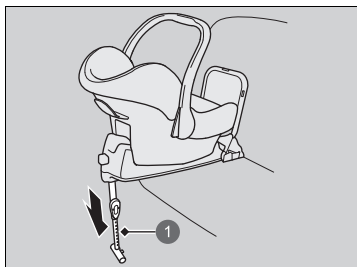

1 Opěrný profil

Dětský zádržný systém s opěrným profilem

3. Vysuňte opěrný profil podle pokynů výrobce dětského zádržného systému tak, aby se dotýkal podlahy.
 - Ověřte, zda je povrch, na kterém spočívá opěrný prvek, rovný. Pokud není povrch rovný, opěrný prvek nebude poskytovat dostatečnou oporu.
 - Zkontrolujte, zda mezi dětským zádržným systémem a sedadlem před dětskou sedačkou nedochází ke kontaktu.

Montáž dětského zádržného systému pomocí břišního/ramenního bezpečnostního pásu

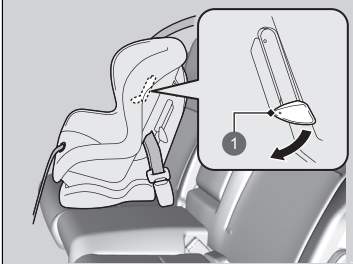
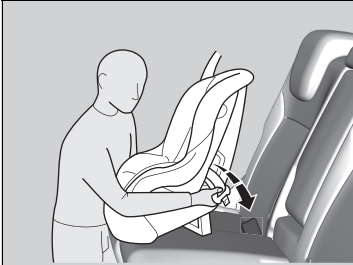

1 Výčnělek

1. Dětský zádržný systém umístěte na sedadlo vozidla.
2. Bezpečnostní pás vedte skrz dětský zádržný systém podle pokynů výrobce zádržného systému a sponu pásu zasuňte do přezky.
 - Západku pásu úplně zasuňte do zámku, dokud nezacvakne.
3. Výčnělek zatlačte dolů. Ramenní část pásu vedte do drážky na straně dětského zádržného systému.
4. Uchopte ramenní část pásu u zámku a povytáhněte jej, abyste odstranili veškerý průvės břišní části pásu.
 - Přitom zatlačte svou hmotností na dětský zádržný systém a zatlačte jej do sedadla vozidla.
5. Pás správně umístěte a zatlačte výčnělek nahoru. Dbejte, aby pás nebyl překroucený.
 - Při tlačení na výčnělek povytáhněte horní ramenní část pásu, abyste odstranili jakýkoli průvės pásu.

Montáž dětského zádržného systému pomocí břišního/ramenního bezpečnostního pásu

Dětský zádržný systém, který není správně připevněn, nebude adekvátně chránit dítě při srážce a může způsobit zranění dítěte nebo ostatních cestujících ve vozidle.



6. Zkontrolujte, zda je dětský zadržný systém pevně připevněn tím, že s ním zahoupáte vpřed a vzad a do stran; musíte přitom cítit malý pohyb.
7. Zajistěte, aby každý nepoužívaný bezpečnostní pás, na který dítě dosáhne, byl zapnut do zámku.

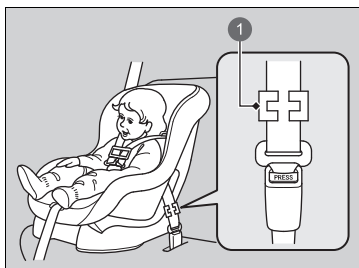

1 Blokovací spona

Kromě modelů pro Evropu

Pokud váš dětský zadržný systém není dodáván s mechanismem, který připevňuje pás, namontujte na bezpečnostní pás blokovací sponu.

Poté, co projdete kroky 1 a 2, povytáhněte ramenní část pásu a ujistěte se, že pánevní část není prověšená.

3. Pevně uchopte pás blízko spony pásu. Sevřete obě části pásu dohromady, aby neproklouzávaly skrz sponu pásu. Bezpečnostní pás odepněte z přezky.
4. Podle obrázku namontujte blokovací sponu. Blokovací sponu umístěte co nejbližše sponě pásu.
5. Západku pásu zasuňte do zámku. Přejděte ke kroku 6 a 7.

Zvýšení bezpečnosti pomocí upevňovacího pásu

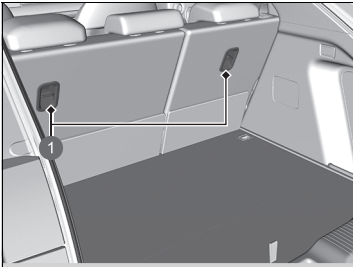

1 Kotevní body upevňovacího pásu

Kotevní bod upevňovacího pásu se nachází vzadu za oběma krajními místy k sezení. Je-li váš dětský zádržný systém vybaven upevňovacím pásem, ale přitom jej lze instalovat pomocí bezpečnostního pásu, můžete upevňovací pás použít pro vyšší bezpečnost.

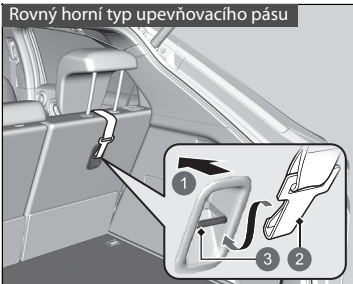

- Rovný horní typ upevňovacího pásu
- 1 Přední část vozidla
 - 2 Hák upevňovacího pásu
 - 3 Ukotvení

1. Nastavte opěrku hlavy do nejvyšší polohy.
 - Odstraňte kryt zavazadlového prostoru.
 - **Kryt zavazadlového prostoru** Str. 227
2. Vedte upevňovací pás mezi nohama opěrky hlavy.
3. Hák upevňovacího pásu připevněte na ukotvení.
4. Upevňovací pás utáhněte podle pokynů výrobce dětského zádržného systému.
5. Zkontrolujte, zda je dětský zádržný systém pevně připevněn tím, že s ním zahoupáte vpřed a vzad a do stran; musíte přitom cítit malý pohyb.
6. Zajistěte, aby každý nepoužívaný bezpečnostní pás, na který dítě dosáhne, byl zapnut do zámku.

►► Zvýšení bezpečnosti pomocí upevňovacího pásu

VÝSTRAHA: Ukotvení dětských zádržných systémů jsou navržena tak, aby vydržela pouze taková zatížení, která jsou způsobena správně připevněnými dětskými zádržnými systémy. Za žádných okolností nejsou určena k použití s bezpečnostními pásy pro dospělé, s popruhy nebo pro připevňování jiných předmětů nebo vybavení k vozidlu.

Používáte-li bezpečnostní pás nebo dolní ukotvení, použijte vždy upevňovací pás pro dětský zádržný systém orientovaný vpřed.

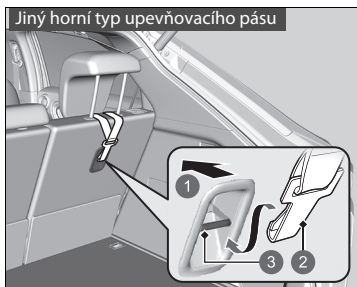

- 1 Přední část vozidla
- 2 Háček upevňovacího pásu
- 3 Ukotvení

Bezpečnost větších dětí

■ Ochrana větších dětí

Na následujících stránkách jsou uvedeny pokyny pro kontrolu správného nasazení pásu, volbu podsedačku, je-li ho zapotřebí, a důležitých opatření týkajících se dítěte, které musí sedět vpředu.

■ Kontrola nasazení bezpečnostního pásu

Je-li dítě příliš velké pro dětský zádržný systém, dítě připevněte na zadním sedadle pomocí břišního/ramenního bezpečnostního pásu. Dítě usadte vzpřímeně a zcela dozadu do zadní části sedadla, poté odpovězte na následující otázky.



■ Kontrolní seznam

- Jsou nohy dítěte pohodlně ohnuté přes okraj sedadla?
- Vede ramenní část pásu mezi krkem a ramenem dítěte?
- Je břišní část pásu co možná nejnižší a dotýká se stehů dítěte?
- Bude dítě schopno takto sedět během celé doby jízdy?

Odpovíte-li ano na všechny tyto otázky, dítě je připraveno ke správnému připoutání břišním/ramenním bezpečnostním pásem. Odpovíte-li na kteroukoli otázku ne, musí dítě jezdit na podsedačku až do doby, dokud mu bezpečnostní pás nebude správně sedět i bez podsedačky.

▶▶ Bezpečnost větších dětí

⚠ VÝSTRAHA

Necháte-li dítě ve věku 12 let nebo mladší sedět vpředu, může při naplnění předního airbagu spolujezdce dojít k vážnému nebo smrtelnému zranění.

Pokud větší dítě musí jet vpředu, posuňte sedadlo vozidla co nejdále dozadu, dítě nechte, aby správně usedlo a správně si zapnulo bezpečnostní pás a v případě potřeby použijte podsedačk.

Podsedáky



Pokud nelze správně použít břišní/ramenní bezpečnostní pás, posaďte dítě do podsedáku na zadním místě k sezení. V zájmu bezpečnosti dítěte zkontrolujte, zda dítě vyhovuje doporučením výrobce podsedáku.



1 Vodicí prvek

Pro určité podsedáky je k dispozici opěradlo. Opěradlo namontujte na podsedák a upravte jej podle sedadla vozidla dle pokynů výrobce podsedáku. Zajistěte, aby bezpečnostní pás byl veden správně skrz vodicí prvek na ramenní části opěradla a aby pás nepřišel do styku s krkem dítěte a nevedl přes něj.

Podsedáky

Při montáži podsedáku se řiďte pokyny, které byly spolu s ním dodány, a podsedák namontujte správným způsobem. Existují vysoké a nízké typy podsedáků. Podsedák zvolte tak, aby dítěti umožňoval správné připevnění bezpečnostním pásem.

Doporučujeme podsedák s opěrkou, u něhož se snáze nastavuje ramenní pás.

■ Ochrana větších dětí – závěrečné kontroly

Vaše vozidlo je vybaveno zadním sedadlem, na kterém lze děti správně připoutat. Pokud převážíte skupinu dětí a dítě musí jet vpředu:

- Ujistěte se, že jste si přečetli všechny pokyny a bezpečnostní informace v tomto návodu a zcela jim porozuměli.
- Sedadlo spolujezdce posuňte co možná nejdále dozadu.
- Dítě musí sedět vzpřímeně a být opřeno o sedadlo.
- Zkontrolujte, zda je pás veden správně, aby dítě na sedadle bylo v bezpečí.

■ Sledování dětských cestujících

Důrazně doporučujeme na cestující děti dohlížet. Dokonce i starším, vyspělejšími dětem je občas nutné připomenout, aby se správně usadily a připoutaly.

Oxid uhelnatý

Výfukové plyny z tohoto vozidla obsahují oxid uhelnatý, bezbarvý plyn bez zápachu, který je vysoce jedovatý. Pokud své vozidlo správně udržujete, plyný oxid uhelnatý do interiéru vozidla nepronikne.

■ Výfukový systém nechte zkontrolovat, zda z něj nedochází k úniku plynů, v následujících případech

- Výfukový systém vydává neobvyklý zvuk.
- Mohlo dojít k poškození výfukového systému.
- Vozidlo je zvednuté za účelem výměny oleje.

Pokud jezdíte s otevřenými dveřmi zavazadlového prostoru, proudění vzduchu může výfukové plyny přivést do interiéru a vytvořit nebezpečný stav. Pokud musíte jet s otevřenými dveřmi zavazadlového prostoru, otevřete všechna okna a automatickou klimatizaci nastavte následujícím způsobem.

1. Zvolte režim čerstvého vzduchu.
2. Zvolte režim .
3. Nastavte vysoké otáčky ventilátoru.
4. Ovladač teploty nastavte na příjemnou teplotu.

Automatickou klimatizaci nastavte stejným způsobem, pokud sedíte v zaparkovaném vozidle s motorem v chodu.

☞ Oxid uhelnatý

⚠ VÝSTRAHA

Plynný oxid uhelnatý je jedovatý. Jeho vdechování může způsobit ztrátu vědomí a dokonce vás usmrtit.

Vyhnete se všem uzavřeným prostorům nebo činnostem, které vás vystavují působení oxidu uhelnatému.

Uzavřené prostory, jako například garáž, se mohou rychle naplnit plynným oxidem uhelnatým.

Motor neopouštějte v chodu, jsou-li garážová vrata zavřená. Dokonce i když jsou garážová vrata otevřená, ihned po nastartování motoru vyjeďte z garáže ven.

Umístění štítků

Tyto bezpečnostní štítky naleznete na zobrazených místech. Varují vás před možnými nebezpečími, která mohou způsobit vážné nebo smrtelné zranění. Tyto štítky si pozorně přečtěte.

Pokud se štítek odlepí nebo se stane těžko čitelným, požádejte dealera o jeho výměnu.

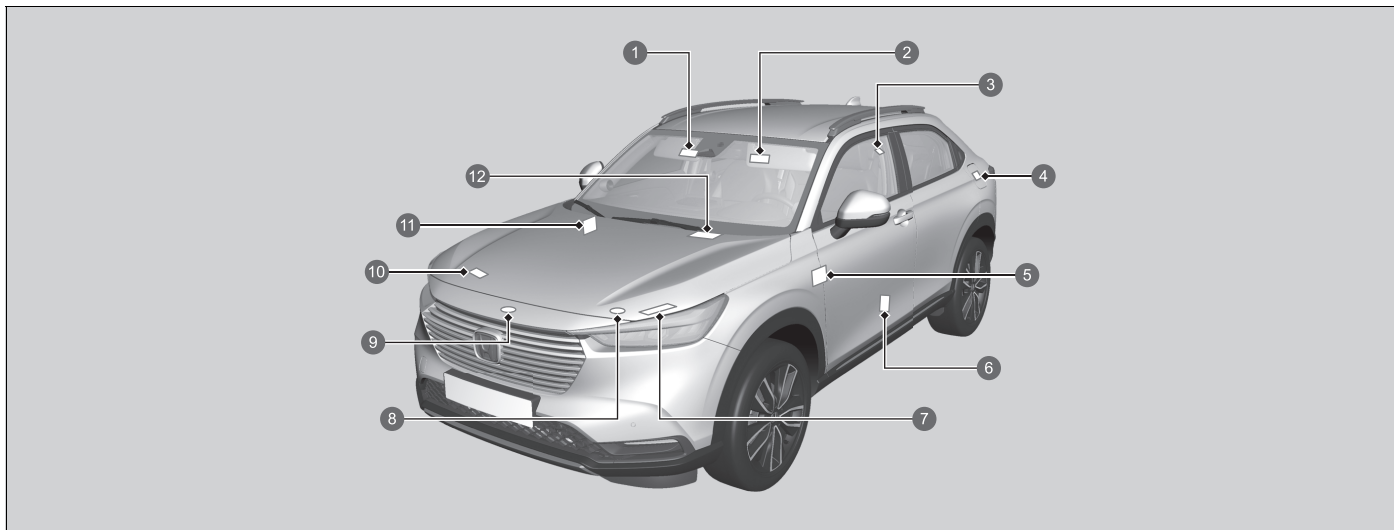

- 1 Ochrana dětských cestujících (typ s levostranným řízením) ➔ Str. 73
- 2 Ochrana dětských cestujících (typ s pravostranným řízením) ➔ Str. 73
- 3 Zadní opěrka hlavy ➔ Str. 216
- 4 Palivo ➔ Str. 495
- 5 Systém vypnutí čelního airbagu spolujezdce (typ s pravostranným řízením) ➔ Str. 65
- 6 Informace k lakování ➔ Str. 563
- 7 12V akumulátor ➔ Str. 551

- 8 Uzávěr rezervní nádržky chladicí kapaliny měniče
- 9 Uzávěr chladiče ➤ Str. 526
- 10 Klimatizace ➤ Str. 554
- 11 Systém vypnutí čelního airbagu spolujezdce (typ s levostranným řízením) ➤ Str. 65
- 12 Bezdrátová nabíječka* ➤ Str. 233

Přístrojová deska

Tato kapitola popisuje tlačítka, kontrolky a ukazatele, které jsou používány při řízení.



Kontrolky	102
Výstražná a informační hlášení informačního rozhraní řidiče.....	120
Ukazatele a informační rozhraní řidiče	
Ukazatele	132
Informační rozhraní řidiče.....	135

Kontrolky svítí/blikají v závislosti na stavu vozidla. Zároveň se mohou zobrazit zprávy v informačním rozhraní řidiče. Proveďte odpovídající opatření uvedené ve zprávě, například kontaktujte dealera.



























Zobrazování zpráv nastavíte přepnutím položky **Výstražné hlášení** na ZAPNUTO.

Můžete změnit také jazyk zpráv.

📖 **Vlastní nastavení funkcí** Str. 304

 *1	Kontrolka parkovací brzdy a brzdového systému (červená)	→ Str. 104	 *1	Kontrolka systému nabíjení 12V akumulátoru	→ Str. 107	 *1	Kontrolka EV	→ Str. 107
 *1	Kontrolka parkovací brzdy a brzdového systému (žlutá)	→ Str. 106		Kontrolka zařazeného rychlostního stupně	→ Str. 108		Kontrolka připomenutí nezapnutého bezpečnostního pásu	→ Str. 109
 *1	Kontrolka systému automatického podržení brzd	→ Str. 106		Indikátor nastavení voliče zpomalování	→ Str. 108		Kontrolka nízké hladiny paliva	→ Str. 109
 *1	Kontrolka automatického podržení brzd	→ Str. 106		Kontrolka systému převodovky	→ Str. 108	 *1	Kontrolka protiblokovacího brzdového systému (ABS)	→ Str. 109
 *1	Kontrolka poruchy	→ Str. 107	 *1	Kontrolka pohonného systému	→ Str. 107	 *1	Kontrolka doplňkového zádržného systému	→ Str. 109
				Kontrolka připravenosti vozidla k jízdě	→ Str. 107	 *1	Kontroly zapnutí/vypnutí čelního airbagu spolujezdce	→ Str. 110

*1 : Když nastavíte režim napájení do polohy ZAPNUTO, tyto kontrolky se rozsvítí, čímž signalizují, že probíhají systémové kontroly. Zhasnou po několika sekundách nebo po zapnutí pohonného systému. Pokud se kontrolka nerozsvítí nebo nezhasne, může se jednat o závadu v příslušném systému. Chcete-li tento problém vyřešit, postupujte podle pokynů v uživatelské příručce.

 *1	Kontrolka stabilizačního systému vozidla (VSA)	→ Str. 110	 *1	Kontrolka automatických dálkových světel	→ Str. 113		Kontrolka alarmu bezpečnostního systému	→ Str. 113
 *1	Kontrolka vypnutí pomocného stabilizačního systému vozidla (VSA)	→ Str. 110		Kontrolka režimu ECON	→ Str. 114		Kontrolka systému imobilizéru	→ Str. 113
 *1	Kontrolka systému elektrického posilovače řízení (EPS)	→ Str. 111		Kontrolka režimu SPORT	→ Str. 114	 *1	Kontrolka adaptivního tempomatu (ACC) s asistentem pro jízdu v kolonách (LSF) (žlutá)	→ Str. 116
 *1	Kontrolka nízkého tlaku v pneumatikách / systému sledování tlaku v pneumatikách	→ Str. 112		Kontrolka režimu NORMAL	→ Str. 114		Kontrolka adaptivního tempomatu (ACC) s asistentem pro jízdu v kolonách (LSF) (bílá/zelená)	→ Str. 116
	Kontrolky směrových světel a výstražných světel	→ Str. 111		Kontrolka systémového hlášení	→ Str. 114	 *1	Kontrolka systému pro udržování v jízdním pruhu (LKAS) (žlutá)	→ Str. 116
	Kontrolka dálkových světel	→ Str. 111		Kontrolka připravenosti zásahu systému pro zmírnění rizika vyjetí z komunikace	→ Str. 117		Kontrolka systému pro udržování v jízdním pruhu (LKAS) (bílá/zelená)	→ Str. 117
	Kontrolka zapnutých světel	→ Str. 111		Kontrolka nastavitelného omezovače rychlosti (bílá/zelená)	→ Str. 115	 *1	Kontrolka bezpečnostní podpory (žlutá)	→ Str. 117
	Kontrolka předního mlhového světla*	→ Str. 111		Kontrolka inteligentního omezovače rychlosti (bílá/zelená)	→ Str. 115		Kontrolka bezpečnostní podpory (zelená/šedá)	→ Str. 119
	Kontrolka zadního mlhového světla	→ Str. 112		Kontrolka asistenta pro jízdu z kopce (bílá/zelená)	→ Str. 115			

*1: Když nastavíte režim napájení do polohy ZAPNUTO, tyto kontrolky se rozsvítí, čímž signalizují, že probíhají systémové kontroly. Zhasnou po několika sekundách nebo po zapnutí pohonného systému. Pokud se kontrolka nerozsvítí nebo nezhasne, může se jednat o závadu v příslušném systému. Chcete-li tento problém vyřešit, postupujte podle pokynů v uživatelské příručce.

Kontrolka	Název	Svítlí/bliká	Vysvětlivky
 <p>(červená)</p>	<p>Kontrolka parkovací brzdy a brzdového systému (červená)</p>	<ul style="list-style-type: none"> Rozsvítí se po zatažení parkovací brzdy a zhasne po jejím uvolnění. Rozsvítí se, je-li hladina brzdové kapaliny nízká. 	<ul style="list-style-type: none"> Pokud vyjedete s aktivovanou parkovací brzdou, zazní zvukový signál a kontrolka se rozsvítí. Rozsvítí se přibližně na 30 sekund, když aktivujete elektrickou parkovací brzdou a režim napájení je v poloze PŘÍSLUŠENSTVÍ nebo VOZIDLO VYPNUTO, poté zhasne. Zůstane rozsvícená přibližně 30 sekund po nastavení režimu napájení do polohy VOZIDLO VYPNUTO a při aktivované elektrické parkovací brzdě, poté zhasne. Rozsvítí se za jízdy – Dbejte, aby parkovací brzda byla uvolněna. Zastavte na bezpečném místě a zkontrolujte hladinu brzdové kapaliny. <ul style="list-style-type: none"> ☒ Co dělat, když se kontrolka rozsvítí za jízdy <p>Str. 595</p>



Kontrolka	Název	Svítí/bliká	Vysvětlivky
 <p>(červená)</p>	<p>Kontrolka parkovací brzdy a brzdového systému (červená)</p>	<ul style="list-style-type: none"> • Rozsvítí se, pokud došlo k potížím s brzdovým systémem. 	<ul style="list-style-type: none"> • Rozsvítí se společně s kontrolkou ABS – Vozidlo nechte zkontrolovat u dealera. <ul style="list-style-type: none"> ☒ Pokud se rozsvítí kontrolka brzdového systému (červená) Str. 595 • Rozsvítí se společně s kontrolkou parkovací brzdy a brzdového systému (žlutou) – Okamžitě zastavte na bezpečném místě. Pro opravu se obraťte na prodejce. Brzdový pedál se dá obtížně sešlápnout. Sešlápněte pedál hlouběji než obvykle. <ul style="list-style-type: none"> ☒ Začne-li kontrolka brzdového systému (červená) blikat současně s rozsvícením kontrolky brzdového systému (žlutou) Str. 597 • Bliká a současně se rozsvítí kontrolka parkovací brzdy a brzdového systému (žlutá) – Došlo k potížím se systémem elektrické parkovací brzdy. Je možné, že nedošlo k aktivaci parkovací brzdy. Nepoužívejte parkovací brzdou a vozidlo nechte okamžitě zkontrolovat u dealera. <ul style="list-style-type: none"> ☒ Začne-li kontrolka brzdového systému (červená) blikat současně s rozsvícením kontrolky brzdového systému (žlutou) Str. 597





Kontrolka	Název	Svítlí/bliká	Vysvětlivky
	Kontrolka systému automatického podržení brzd	<ul style="list-style-type: none"> Rozsvítí se, je-li zapnutý systém automatického podržení brzd. 	<ul style="list-style-type: none"> ➤ Automatické podržení brzd Str. 475
	Kontrolka automatického podržení brzd	<ul style="list-style-type: none"> Rozsvítí se, je-li aktivováno automatické podržení brzd. 	<ul style="list-style-type: none"> ➤ Automatické podržení brzd Str. 475
 (žlutá)	Kontrolka parkovací brzdy a brzdového systému (žlutá)	<ul style="list-style-type: none"> Rozsvítí se, pokud došlo k potížím se systémem souvisejícím s brzděním, které se ale netýkají konvenčního brzdového systému. Rozsvítí se, pokud došlo k potížím s kooperativním řízením, rekuperačním brzděním nebo systémem elektrického posilovače brzd. 	<ul style="list-style-type: none"> Rozsvítí se za jízdy – Vyvarujte se vysokých rychlostí a prudkého brzdění. Bezodkladně dopravte vozidlo k dealerovi.
		<ul style="list-style-type: none"> Rozsvítí se, pokud došlo k potížím se systémem elektrické parkovací brzdy nebo se systémem automatického podržení brzd. 	<ul style="list-style-type: none"> Stále svítí – Vyvarujte se použití parkovací brzdy a vozidlo nechte okamžitě zkontrolovat u dealera.

Kontrolka	Název	Svítlí/bliká	Vysvětlivky
	Kontrolka poruchy	<ul style="list-style-type: none"> • Rozsvítí se, pokud došlo k potížím se systémy regulace emisí. • Bliká, pokud je detekováno vynechávání válců motoru. 	<p>► Pokud se kontrolka poruchy rozsvítí nebo bliká Str. 594</p>
	Kontrolka pohonného systému	<ul style="list-style-type: none"> • Rozsvítí se, pokud došlo k potížím v elektrickém systému vozidla. 	<ul style="list-style-type: none"> • Vozidlo nechte zkontrolovat u dealera. • V informačním rozhraní řidiče se zobrazí zpráva Stop Driving When Safe (Jakmile to bude bezpečné, zastavte) – Zastavte ihned na bezpečném místě a kontaktujte dealera.
	Kontrolka připravenosti vozidla k jízdě	<ul style="list-style-type: none"> • Rozsvítí se, když je vozidlo připraveno k jízdě. 	<p>► Zapnutí pohonu Str. 359</p>
	Kontrolka EV	<ul style="list-style-type: none"> • Rozsvítí se, když vozidlo pohání elektromotor a zážehový motor není v chodu. 	—
	Kontrolka systému nabíjení 12V akumulátoru	<ul style="list-style-type: none"> • Rozsvítí se, pokud neprobíhá nabíjení 12V akumulátoru. 	<ul style="list-style-type: none"> • Zastavte ihned na bezpečném místě a kontaktujte dealera. ► Kontrola 12V akumulátoru Str. 546 ► Pokud se rozsvítí kontrolka systému nabíjení 12V akumulátoru Str. 593

Kontrolka	Název	Svítlí/bliká	Vysvětlivky
	Kontrolka systému převodovky	<ul style="list-style-type: none"> Bliká, pokud došlo k problému systému převodovky. 	<ul style="list-style-type: none"> Bliká za jízdy – Vyvarujte se prudkých rozjezdů a zrychlování a vozidlo nechte okamžitě zkontrolovat u dealera. V informačním rozhraní řidiče se zobrazí zpráva Do Not Drive (Nepokračujte v jízdě) – Zastavte ihned na bezpečném místě a kontaktujte dealera.
	Kontrolka zařazeného rychlostního stupně	<ul style="list-style-type: none"> Zobrazuje aktuální rychlostní stupeň. 	<p>➔ Řazení Str. 365</p>
	Indikátor nastavení voliče zpomalování	<ul style="list-style-type: none"> Rozsvítí se po přitážení páčky voliče zpomalování. Bliká, když při přitážení páčky voliče nedochází ke zpomalování. Rozsvítí se s písmenem M, je-li zvolený režim SPORT nebo je-li zařazena poloha B, a po přitážení páčky voliče. 	<p>➔ Páčka voliče zpomalování Str. 367</p>



Kontrolka	Název	Svítlí/bliká	Vysvětlivky
	Kontrolka připomenutí nezapnutého bezpečnostního pásu	<ul style="list-style-type: none"> • Rozsvítí se, pokud nemáte zapnutý bezpečnostní pás a přepnete režim napájení do polohy ZAPNUTO. • Pokud spolujezdec nemá zapnutý bezpečnostní pás, kontrolka se rozsvítí o několik sekund později. • Na chvíli se rozsvítí, když je při zapnutém režimu napájení odepnutý bezpečnostní pás zadního sedadla. • Bliká za jízdy, pokud řidič nebo některý spolujezdec nemají zapnutý bezpečnostní pás. Zazní zvukový signál a kontrolka bliká v pravidelných intervalech. 	<ul style="list-style-type: none"> • Zvukový signál přestane znít a kontrolka zhasne, až si vy a vaši spolujezdci zapnete své bezpečnostní pásy. • Svítlí i poté, co jste si vy anebo spolujezdci zapnuli bezpečnostní pás – Mohlo dojít k chybě detekce snímače. Vozidlo nechte zkontrolovat u dealera.  Připomenutí nezapnutého bezpečnostního pásu Str. 47
	Kontrolka nízké hladiny paliva	<ul style="list-style-type: none"> • Rozsvítí se, když začne docházet rezerva paliva (zbývá asi 5,3 litru). • Bliká, pokud došlo k potížím s ukazatelem stavu paliva. 	<ul style="list-style-type: none"> • Rozsvítí se – Co nejdříve do vozidla doplňte palivo. • Bliká – Vozidlo nechte zkontrolovat u dealera.
	Kontrolka protiblokovacích o brzdového systému (ABS)	<ul style="list-style-type: none"> • Rozsvítí se, pokud došlo k potížím se systémem ABS. 	<ul style="list-style-type: none"> • Stále svítí – Vozidlo nechte zkontrolovat u dealera. Svítí-li tato kontrolka, vaše vozidlo stále brzdí normálně, avšak bez protiblokovací funkce.  Protiblokovací brzdový systém (ABS) Str. 478
	Kontrolka doplňkového zádržného systému	<ul style="list-style-type: none"> • Rozsvítí se, pokud došlo k potížím s některou z následujících položek: <ul style="list-style-type: none"> - Doplňkový zádržný systém - Systém bočních airbagů - Systém bočních hlavových airbagů - Napínač bezpečnostních pásů 	<ul style="list-style-type: none"> • Stále svítí – Vozidlo nechte zkontrolovat u dealera.





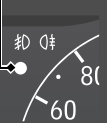

Kontrolka	Název	Svítlí/bliká	Vysvětlivky
	Kontrolky zapnutí/vypnutí čelního airbagu spolujezdce	<ul style="list-style-type: none"> • Pokud je čelní airbag spolujezdce zapnutý: Kontrolka zapnutí se rozsvítí a zůstane svítit po dobu přibližně 60 sekund. • Pokud je čelní airbag spolujezdce vypnutý: Kontrolka vypnutí se znovu rozsvítí a zůstane svítit. To je připomenutí, že čelní airbag spolujezdce je vypnutý. 	<ul style="list-style-type: none"> ➤ Systém vypnutí čelního airbagu spolujezdce Str. 63
	Kontrolka stabilizačního systému vozidla (VSA)	<ul style="list-style-type: none"> • Bliká, je-li systém VSA aktivní. • Rozsvítí se, pokud došlo k potížím se systémem VSA, systémem Agile Handling Assist nebo systémem asistenta pro rozjezd ve svahu. • Rozsvítí se, když je systém VSA dočasně deaktivován po odpojení a opětovném připojení akumulátoru 12 V. 	<p style="text-align: center;">—</p> <ul style="list-style-type: none"> • Stále svítí – Vozidlo nechte zkontrolovat u dealera. <ul style="list-style-type: none"> ➤ Stabilizační systém vozidla (VSA) Str. 389 ➤ Asistent pro rozjezd ve svahu Str. 361 • Jeďte krátce rychlostí vyšší než 20 km/h. Kontrolka by měla zhasnout. Pokud kontrolka nezhasne, nechte vozidlo prohlédnout u dealera.
	Kontrolka vypnutí pomocného stabilizačního systému vozidla (VSA)	<ul style="list-style-type: none"> • Rozsvítí se, když částečně deaktivujete systém VSA. • Rozsvítí se, když je systém VSA dočasně deaktivován po odpojení a opětovném připojení akumulátoru 12 V. 	<ul style="list-style-type: none"> ➤ Vypínač VSA Str. 390 • Jeďte krátce rychlostí vyšší než 20 km/h. Kontrolka by měla zhasnout. Pokud kontrolka nezhasne, nechte vozidlo prohlédnout u dealera.

Kontrolka	Název	Svítlí/bliká	Vysvětlivky
	Kontrolka systému elektrického posilovače řízení (EPS)	<ul style="list-style-type: none"> Rozsvítí se, pokud došlo k potížím se systémem EPS. 	<ul style="list-style-type: none"> Stále svítí – Vozidlo nechte zkontrolovat u dealera. V informačním rozhraní řidiče se zobrazí zpráva Do Not Drive (Nepokračujte v jízdě) – Zastavte ihned na bezpečném místě a kontaktujte dealera. <ul style="list-style-type: none"> ➤ Pokud se rozsvítí kontrolka systému elektrického posilovače řízení (EPS) Str. 596
	Kontrolky směrových světel a výstražných světel	<ul style="list-style-type: none"> Bliká, pokud použijete páčku směrových světel. Bliká současně se všemi směrovými světly, když stisknete tlačítko výstražných světel. Bliká současně se všemi směrovými světly, když sešlápnete brzdový pedál při jízdě vysokou rychlostí. 	<ul style="list-style-type: none"> Neblikají nebo blikají rychle <ul style="list-style-type: none"> ➤ Výměna žárovek Str. 530 ➤ Signalizace nouzového zastavení Str. 480
	Kontrolka dálkových světel	<ul style="list-style-type: none"> Rozsvítí se při rozsvícení dálkových světel. 	—
	Kontrolka zapnutých světel	<ul style="list-style-type: none"> Rozsvítí se, když jsou zapnutá obrysová světla, koncová světla a ostatní vnější světla. 	➤ Světla Str. 183
	Kontrolka předního mlhového světla*	<ul style="list-style-type: none"> Rozsvítí se při rozsvícení předních mlhových světel. 	➤ Mlhová světla Str. 187





* Není k dispozici u všech modelů



Kontrolka	Název	Svíí/bliká	Vysvětlivky
	Kontrolka zadního mlhového světla	<ul style="list-style-type: none"> Rozsvítí se při rozsvícení zadního mlhového světla. 	<p>➤ Mlhová světla Str. 187</p>
	Kontrolka nízkého tlaku v pneumatikách / systému sledování tlaku v pneumatikách	<ul style="list-style-type: none"> Může se krátce rozsvítit, je-li režim napájení v poloze ZAPNUTO a vozidlo se nepohnulo do 45 sekund, na znamení, že proces kalibrace ještě není dokončen. Rozsvítí se a zůstane svítit, pokud: <ul style="list-style-type: none"> - Bylo zjištěno, že tlak přinejmenším jedné z pneumatik je výrazně nízký. - Systém nebyl spuštěn. Kontrolka bliká jednu minutu a poté zůstane svítit, je-li problém se systémem sledování tlaku v pneumatikách. Rozsvítí se, když je systém sledování tlaku v pneumatikách dočasně deaktivován po odpojení a opětovném připojení 12V akumulátoru. 	<ul style="list-style-type: none"> Rozsvítí se za jízdy – Zastavte na bezpečném místě, zkontrolujte tlak v pneumatikách a v případě potřeby nahustěte pneumatiku (pneumatiky). Zůstane svítit po nahuštění pneumatik na doporučený tlak – Systém je nutné spustit. <ul style="list-style-type: none"> ➤ Kalibrace systému sledování tlaku v pneumatikách Str. 392 Bliká a zůstává svítit – Vozidlo nechte zkontrolovat u dealera. Jeďte krátce rychlostí vyšší než 20 km/h. Kontrolka by měla zhasnout. Pokud kontrolka nezhasne, nechte vozidlo prohlédnout u dealera.

Kontrolka	Název	Svítí/bliká	Vysvětlivky
	Kontrolka automatických dálkových světel	<ul style="list-style-type: none"> Rozsvítí se, jsou-li splněny všechny podmínky pro funkci systému automatických dálkových světel. 	<p>► Automatická dálková světla Str. 193</p>
<p>Kontrolka</p> 	Kontrolka systému imobilizéru	<ul style="list-style-type: none"> Bliká, pokud systém imobilizéru nemůže rozpoznat informace klíče. 	<ul style="list-style-type: none"> Bliká – Nemůžete nastartovat motor. Nastavte režim napájení na VOZIDLO VYPNUTO a potom znovu vyberte režim ZAPNUTO. Typ s pravostranným řízením Sešlápněte a držte brzdový pedál před nastavením režimu napájení do polohy ZAPNUTO. <p>Všechny modely</p> <ul style="list-style-type: none"> Opakovaně bliká – Systém má zřejmě poruchu. Vozidlo nechte zkontrolovat u dealera. Nepokoušejte se tento systém upravovat nebo do něj přidávat další zařízení. Mohlo by dojít k problémům elektrické instalace.
<p>Kontrolka</p> 	Kontrolka alarmu bezpečnostního systému	<ul style="list-style-type: none"> Bliká po zapnutí alarmu bezpečnostního systému. 	<p>► Alarm bezpečnostního systému Str. 175</p>

Kontrolka	Název	Svítlí/bliká	Vysvětlivky
	Kontrolka režimu ECON	<ul style="list-style-type: none"> Rozsvítí se, když nastavíte jízdní režim do polohy ECON. 	<ul style="list-style-type: none"> ➤ Režim ECON Str. 373
	Kontrolka režimu SPORT	<ul style="list-style-type: none"> Rozsvítí se, když nastavíte jízdní režim do polohy SPORT. 	<ul style="list-style-type: none"> Barevný měřicí přístroj zůstane rozsvícený červeně po celou dobu, kdy je zvolen režim SPORT. ➤ Přepínač režimu jízdy Str. 371
	Kontrolka režimu NORMAL	<ul style="list-style-type: none"> Rozsvítí se, když nastavíte jízdní režim do polohy NORMAL. 	<ul style="list-style-type: none"> ➤ Přepínač režimu jízdy Str. 371
	Kontrolka systémového hlášení	<ul style="list-style-type: none"> Je-li detekován problém, rozsvítí se spolu se zvukovým signálem. Současně se zobrazí systémové hlášení v informačním rozhraní řidiče. 	<ul style="list-style-type: none"> Chcete-li hlášení zobrazit znovu, stiskněte v době, kdy kontrolka svítí, tlačítko  (domů) a vyberte ikonu pro zobrazení informací. ➤ Přepínání displeje Str. 135 Pokud se v informačním rozhraní řidiče zobrazí systémové hlášení, přečtěte si informace o kontrolkách v této kapitole. Postupujte podle pokynů v hlášení. Informační rozhraní řidiče se nevrátí k normálnímu zobrazení, dokud není výstraha zrušena nebo není stisknuto tlačítko  (domů).



Kontrolka	Název	Svítí/bliká	Vysvětlivky
	Kontrolka nastavitelného omezovače rychlosti (bílá/zelená)	<ul style="list-style-type: none"> • Rozsvítí se bíle, když stisknete tlačítko . Když se rozsvítí jiná kontrolka, stiskněte následně tlačítko LIM. • Svítí zeleně, když je nastavitelný omezovač rychlosti zapnutý. 	 Nastavitelný omezovač rychlosti Str. 376
	Kontrolka inteligentního omezovače rychlosti (bílá/zelená)	<ul style="list-style-type: none"> • Rozsvítí se bíle, když stisknete tlačítko . Když se rozsvítí jiná kontrolka, stiskněte následně tlačítko LIM. • Rozsvítí se zeleně, když stisknete tlačítko RES/+ nebo tlačítko SET/-. 	 Inteligentní omezovač rychlosti Str. 382
	Kontrolka asistenta pro jízdu z kopce (bílá/zelená)	<ul style="list-style-type: none"> • Rozsvítí se bíle, když je zapnutý a připravený asistent pro jízdu z kopce. • Rozsvítí se zeleně, když je aktivní asistent pro jízdu z kopce. 	 Asistent pro jízdu z kopce Str. 374

Kontrolka	Název	Svítlí/bliká	Vysvětlivky
	Kontrolka adaptivního tempomatu (ACC) s asistentem pro jízdu v kolonách (LSF) (žlutá)	<ul style="list-style-type: none"> Rozsvítí se, pokud došlo k problému se systémem ACC s asistentem pro jízdu v kolonách (LSF). Rozsvítí se, když je adaptivní tempomat s asistentem pro jízdu v kolonách dočasně deaktivován po odpojení a opětovném připojení 12V akumulátoru. Kontrolka se může dočasně rozsvítit při překročení maximální přípustné hmotnosti. Systém ACC s LSF se automaticky deaktivuje. 	<ul style="list-style-type: none"> Rozsvítí se za jízdy – Vozidlo nechte zkontrolovat u dealera. Jeďte krátce rychlostí vyšší než 20 km/h. Kontrolka by měla zhasnout. Pokud kontrolka nezhasne, nechte vozidlo prohlédnout u dealera. Dbejte, aby bylo celkové zatížení v mezích maximální přípustné hmotnosti. <ul style="list-style-type: none"> ► Nejvyšší zatížení Str. 355 Stále svítí – Vozidlo nechte zkontrolovat u dealera.
	Kontrolka adaptivního tempomatu (ACC) s asistentem pro jízdu v kolonách (LSF) (bílá/zelená)	<ul style="list-style-type: none"> Rozsvítí se bíle, když stisknete tlačítko . Když se rozsvítí jiná kontrolka, stiskněte následně tlačítko LIM. Rozsvítí se zeleně, když stisknete tlačítko RES/+ nebo tlačítko SET/-. 	<ul style="list-style-type: none"> ► Adaptivní tempomat (ACC) s asistentem pro jízdu v kolonách (LSF) Str. 423
	Kontrolka systému pro udržování v jízdním pruhu (LKAS) (žlutá)	<ul style="list-style-type: none"> Rozsvítí se, pokud došlo k problému se systémem LKAS. Kontrolka se může dočasně rozsvítit při překročení maximální přípustné hmotnosti. 	<ul style="list-style-type: none"> Stále svítí – Vozidlo nechte zkontrolovat u dealera. Dbejte, aby bylo celkové zatížení v mezích maximální přípustné hmotnosti. <ul style="list-style-type: none"> ► Nejvyšší zatížení Str. 355 Stále svítí – Vozidlo nechte zkontrolovat u dealera.

Kontrolka	Název	Svítí/bliká	Vysvětlivky
	Kontrolka systému pro udržování v jízdním pruhu (LKAS) (bílá/zelená)	<ul style="list-style-type: none"> • Rozsvítí se bíle, když stisknete tlačítko LKAS. • Rozsvítí se zeleně, když je aktivní systém LKAS. 	<p>☒ Systém pro udržování v jízdním pruhu (LKAS) Str. 441</p>
	Kontrolka připravenosti zásahu systému pro zmírnění rizika vyjetí z komunikace	<ul style="list-style-type: none"> • Rozsvítí se, když jsou splněny všechny podmínky pro aktivaci systému pro zmírnění rizika vyjetí z komunikace a je detekováno značení jízdního pruhu. 	<p>☒ Systém pro zmírnění rizika vyjetí z komunikace Str. 453</p>
	Kontrolka bezpečnostní podpory (žlutá)	<ul style="list-style-type: none"> • Rozsvítí se, pokud došlo k potížím se systémem pro zmírnění rizika vyjetí z komunikace, systémem CMBS, systémem řízení brzd při nízké rychlosti nebo systémem detekce objektů v mrtvém úhlu*. • Kontrolka se může dočasně rozsvítit při překročení maximální přípustné hmotnosti. • Rozsvítí se, když je systém pro zmírnění rizika vyjetí z komunikace, systém CMBS a systém řízení brzd při nízké rychlosti dočasně deaktivován po odpojení a opětovném připojení 12V akumulátoru. 	<ul style="list-style-type: none"> • Stále svítí – Vozidlo nechte zkontrolovat u dealera. • Dbejte, aby bylo celkové zatížení v mezích maximální přípustné hmotnosti. ☒ Nejvyšší zatížení Str. 355 • Stále svítí – Vozidlo nechte zkontrolovat u dealera. • Jeďte krátce rychlostí vyšší než 20 km/h. Kontrolka by měla zhasnout. Pokud kontrolka nezhasne, nechte vozidlo prohlédnout u dealera.

* Není k dispozici u všech modelů

Kontrolka	Název	Svítlí/bliká	Vysvětlivky
	<p>Kontrolka bezpečnostní podpory (žlutá)</p>	<ul style="list-style-type: none"> Rozsvítí se, když se sám vypne systém pro zmírnění rizika vyjetí z komunikace anebo systém CMBS. 	<ul style="list-style-type: none"> Zůstane svítit – Teplota uvnitř kamery je příliš vysoká. Kameru ochlaďte pomocí automatické klimatizace. Systém se aktivuje, pokud se teplota uvnitř kamery sníží. <ul style="list-style-type: none"> ➤ Přední kamera se širokým úhlem záběru Str. 468 Zůstane svítit – Oblast okolo kamery je pokryta nečistotami, blátem atd. Vozidlo zastavte na bezpečném místě a nečistoty otřete měkkým hadříkem. Pokud po vyčištění oblasti okolo kamery stále svítí kontrolka a je zobrazeno příslušné hlášení, nechte vozidlo zkontrolovat u dealera. <ul style="list-style-type: none"> ➤ Přední kamera se širokým úhlem záběru Str. 468 Může se rozsvítit v případě nepříznivých světelných podmínek, například při jízdě v tunelu, v noci, za soumraku nebo sítání.

Kontrolka	Název	Svítlí/bliká	Vysvětlivky
	Kontrolka bezpečnostní podpory (žlutá)	<ul style="list-style-type: none"> Rozsvítí se, pokud se v okolí sonaru nahromadí bláto, sníh nebo led. <p>Modely se systémem detekce objektů v mrtvém úhlu</p> <ul style="list-style-type: none"> Rozsvítí se, pokud se v okolí snímače systému detekce objektů v mrtvém úhlu nahromadí bláto, sníh nebo led. Rozsvítí se, když je vysoká teplota snímače systému detekce objektů v mrtvém úhlu. 	<ul style="list-style-type: none"> Odstraňte překážku v okolí sonarového snímače. <ul style="list-style-type: none"> ► Řízení brzd při nízké rychlosti Str. 417 Rozsvítí se za jízdy – Snímač systému detekce objektů v mrtvém úhlu může omezovat nějaká překážka. Zkontrolujte okolí snímače systému detekce objektů v mrtvém úhlu a odstraňte veškeré překážky. Jakmile teplota klesne, systém se vrátí do normálního stavu. <ul style="list-style-type: none"> ► Systém detekce objektů v mrtvém úhlu (BSI)* Str. 394
	Kontrolka bezpečnostní podpory (zelená/šedá)	<ul style="list-style-type: none"> Rozsvítí se zeleně, když je zapnutý systém pro zmírnění rizika vyjetí z komunikace, systém CMBS, systém řízení brzd při nízké rychlosti a systém detekce objektů v mrtvém úhlu*. Rozsvítí se zeleně a šedě, když je vypnutý systém pro zmírnění rizika vyjetí z komunikace, systém CMBS, systém řízení brzd při nízké rychlosti a systém detekce objektů v mrtvém úhlu* nebo kterékoliv dva nebo tři z těchto systémů. Rozsvítí se šedě, když je vypnutý systém pro zmírnění rizika vyjetí z komunikace, systém CMBS, systém řízení brzd při nízké rychlosti a systém detekce objektů v mrtvém úhlu*. 	<ul style="list-style-type: none"> ► Zapnutí a vypnutí systému pro zmírnění rizika vyjetí z komunikace Str. 456 ► Zapnutí a vypnutí systému CMBS Str. 409 ► Zapnutí a vypnutí systému detekce objektů v mrtvém úhlu Str. 397 ► Zapnutí a vypnutí systému Str. 420

* Není k dispozici u všech modelů

Výstražná a informační hlášení informačního rozhraní řidiče

Výstražná a informační hlášení se zobrazují pouze v informačním rozhraní řidiče. Svítí-li kontrolka systémového hlášení, stiskněte tlačítko  (domů), vyberte ikonu pro zobrazení **informací**, poté stisknutím levého voliče znovu zobrazte hlášení.

Ikony





Protože hlášení se nezobrazují v informačním rozhraní řidiče, když je položka Výstražné hlášení nastavena na VYPNUTO, můžete zkontrolovat hlášení níže. Provedte odpovídající opatření uvedené ve zprávě, například kontaktujte dealera.









- **Červené ikony** Str. 121
- **Žluté ikony** Str. 122
- **Zelené ikony** Str. 127
- **Ostatní ikony** Str. 128

Zobrazování zpráv nastavíte přepnutím položky **Výstražné hlášení** na ZAPNUTO. Můžete změnit také jazyk zpráv.

- **Vlastní nastavení funkcí** Str. 304







■ Červené ikony







Ikona	Zpráva
	Critical System Failure Detected. Stop Driving When Safe. (Detekována kritická chyba systému. Jakmile to bude bezpečné, zastavte.)
	Steering Assist Reduced. Stop Driving When Safe. (Posilovač řízení omezen. Jakmile to bude bezpečné, zastavte.)
	Brake Performance Reduced. Stop Driving When Safe. (Brzdný výkon omezen. Jakmile to bude bezpečné, zastavte.)
	Brake Fluid Low. Check Fluid Level. (Nízká hladina brzdové kapaliny. Zkontrolujte hladinu kapaliny.)
	Parking Brake Engaged (Aktivovaná parkovací brzda) Release Parking Brake (Uvolněte parkovací brzdu)
	Cannot Set Cruise: Parking Brake Is Applied (Nelze nastavit tempomat: Je aktivována parkovací brzda)
	Cruise Cancelled: Parking Brake Was Applied (Tempomat zrušen: Byla aktivována parkovací brzda)
	Brake System Problem. Brake Performance May Be Reduced. (Problém s brzdovým systémem. Brzdný výkon může být omezený.)



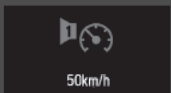



Ikona	Zpráva
	Brake System Problem. Brake Performance May Be Reduced. (Problém s brzdovým systémem. Brzdný výkon může být omezený.)
	Fasten Seat Belt (Zapněte bezpečnostní pás)
	Fasten Passenger's Seat Belt (Zapněte bezpečnostní pás spolujezdce)
	 Připomenutí nezapnutého bezpečnostního pásu Str. 47
	12 Volt Battery Charging System Problem. Do Not Drive. (Problém se systémem nabíjení 12V akumulátoru. Nepokračujte v jízdě.)
	Engine Oil Pressure Low. Stop Engine. (Nízký tlak motorového oleje. Vypněte motor.)  Když se zobrazí výstraha Engine Oil Pressure Low (Nízký tlak motorového oleje) Str. 593







Ikona	Zpráva
	<p>Engine Temperature Too Hot. Allow Engine To Cool. (Teplota motoru je příliš vysoká. Nechte motor vychladnout.) ➤ Přehřátí motoru Str. 591</p>
	<p>Supplemental Restraint System Problem (Problém s doplňkovým zádržným systémem)</p>
	<p>Check Rear Seats (Zkontrolujte zadní sedadla)</p>
	<p>Steering Required (Vyžadován zásah do řízení)</p>
	<p>Lane Departure (Opuštění jízdního pruhu)</p>
	<p>Parking Sensor System Problem (Problém se systémem parkovacího asistenta)</p>







■ **Žluté ikony**





Ikona	Zpráva
	<p>Apply Parking Brake To Keep Vehicle Stationary (Zajistěte vozidlo proti pohybu zatažením parkovací brzdy)</p>
	<p>System Problem. Shift To Park. (Chyba systému. Zařaďte polohu parkování.) Shift To Park (Zařaďte polohu parkování.)</p>
	<ul style="list-style-type: none"> ➤ Adaptivní tempomat (ACC) s asistentem pro jízdu v kolonách (LSF) Str. 423 ➤ Systém pro zmírnění následků nehody (CMBS) Str. 405 ➤ Řízení brzd při nízké rychlosti Str. 417
	<p>Lane Departure (Opuštění jízdního pruhu)</p>
	<p>Temperature Too Low For Vehicle To Operate (Příliš nízká teplota pro provoz vozidla)</p>
	<p>Please Wait While Vehicle Warms Up (Počkejte, než se vozidlo zahřeje)</p>





Ikona	Zpráva
	<p>🔊 Rychlostní alarm Str. 144</p>
	<p>Emissions System Problem. Power May Be Reduced. (Problém se systémem kontroly emisí. Výkon může být omezený.)</p> <p>Emission System Problem. Avoid Strong Acceleration And High Speed. (Problém se systémem kontroly emisí. Vyvarujte se prudkého zrychlení a rychlé jízdy.)</p> <p>Emission System Problem. Do Not Drive. (Problém se systémem kontroly emisí. Nepokračujte v jízdě.)</p>
	<p>Engine Oil Level Low. Check Engine Oil Level. (Nízká hladina motorového oleje. Zkontrolujte hladinu motorového oleje.)</p>
	<p>Engine Oil Level Low. Check Engine Oil Level. (Nízká hladina motorového oleje. Zkontrolujte hladinu motorového oleje.)</p> <p>🔊 Když se zobrazí výstraha Engine Oil Level Low (Nízká hladina motorového oleje) Str. 599</p>
	<p>Engine Cooling System Problem. Power May Be Reduced. (Problém s chladicím systémem motoru. Výkon může být omezený.)</p>
	<p>Fuel Gauge System Problem. Level Not Accurate. (Problém se systémem palivoměru. Hladina není přesná.)</p>

Ikona	Zpráva
	<p>Fuel Low (Nízká hladina paliva)</p>
	<p>Transmission System Problem. Performance May Be Reduced. (Problém se systémem převodovky. Výkon může být omezený.)</p>
	<p>Transmission System Problem. Do Not Drive. (Problém se systémem převodovky. Nepokračujte v jízdě.)</p>
	<p>Anti-Lock Brake System Problem. Brake Performance May Be Reduced. (Problém s protiblokovacím brzdovým systémem. Brzdný výkon může být omezený.)</p>
	<p>Brake System Problem. Brake Performance May Be Reduced. (Problém s brzdovým systémem. Brzdný výkon může být omezený.)</p>
	<p>Brake System Problem. Do Not Depress Brake + Accelerator Together. (Problém s brzdovým systémem. Nesešlapujte současně brzdový a plynový pedál.)</p>
	<p>Brake System Problem. Brake Performance May Be Reduced. (Problém s brzdovým systémem. Brzdný výkon může být omezený.)</p>





Ikona	Zpráva
	Brake System Problem. Brake Performance May Be Reduced. (Problém s brzdovým systémem. Brzdný výkon může být omezený.)
	Reduced Stopping Power. Avoid Heavy Deceleration And High Speed. (Omezená brzdná síla. Vyvarujte se prudkého zpomalování a rychlé jízdy.)
	Electric Parking Brake System Problem. Parking Brake Not Available. (Problém se systémem elektrické parkovací brzdy. Parkovací brzda není k dispozici.)
	Vehicle Stability Assist System Problem. Traction And Handling May Be Reduced. (Problém se stabilizačním systémem vozidla. Může být zhoršená trakce a ovladatelnost.)
	Drive Carefully. Systems Initializing... (Jedte opatrně. Probíhá inicializace systémů...)
	Hill Start Assist Problem. Vehicle May Roll Upon Brake Release. (Problém s asistentem rozjezdu ve svahu. Vozidlo se může po uvolnění brzdy rozjet.)
	Hill Descent Control System Problem. Apply Brake When Descending. (Problém s asistentem pro jízdu z kopce. Při jízdě z kopce aktivujte brzdu.)



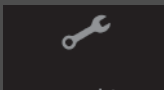

Ikona	Zpráva
	Brake Hold System Problem. Apply Brake When Stopped. (Problém se systémem podržení brzd. V zastaveném vozidle aktivujte brzdu.)
	Apply Brake Pedal (Sešlápněte brzdový pedál)
	Cruise Cancelled: Depress Brake Pedal (Tempomat zrušen: Sešlápněte brzdový pedál)
	To Release Parking Brake: Brake + Push (Uvolnění parkovací brzdy: brzda + stisknout)
	Modely s elektricky ovládanými dveřmi zavazadlového prostoru Power Tailgate System Problem. Operate Tailgate Manually. (Problém se systémem elektricky ovládaných dveří zavazadlového prostoru. Ovládejte dveře zavazadlového prostoru ručně.)
	Electric Power Steering System Problem. Steering Assist Reduced. (Problém se systémem elektrického posilovače řízení. Posilovač řízení omezen.)
	Electric Power Steering System Problem. No Steering Assist. Do Not Drive. (Problém se systémem elektrického posilovače řízení. Posilovač řízení není k dispozici. Nepokračujte v jízdě.)

Ikona	Zpráva
	<p>Automatic Lighting Control System Problem. Manual Controls Available. (Problém se systémem automatických světel. Ruční ovládání je k dispozici.)</p>
	<p>Headlight System Problem. Headlight Performance May Be Reduced. (Problém se systémem světlometů. Výkon světlometů může být omezený.)</p>
	<p>Auto High-Beam Problem. Manual Controls Available. (Problém se systémem automatických dálkových světel. Ruční ovládání je k dispozici.)</p>
	<p>Keyless Remote Not Detected (Nebylo detekováno bezklíčové dálkové ovládání)</p>
	<p>Change Keyless Remote Battery (Vyměňte baterii v bezklíčovém dálkovém ovládání) ➤ Výměna baterie dálkového ovladače Str. 552</p>

Ikona	Zpráva
	<p>Smart Entry System Problem (Problém se systémem bezklíčového vstupu)</p>
	<p>Digital Key System Problem (Problém se systémem digitálního klíče)</p>
	<p>Carry Digital Key And Switch Vehicle OFF When Exiting (Při vystupování vezměte digitální klíč a vypněte vozidlo)</p>
	<p>Tyre Pressure Monitor System Problem (Problém se systémem sledování tlaku v pneumatikách)</p>
	<p>Tyre Pressures Low. Check All Tyres And Initialise Deflation Warning System (Nízký tlak v pneumatikách. Zkontrolujte všechny pneumatiky a inicializujte systém sledování tlaku v pneumatikách.)</p>

Ikona	Zpráva
	Adaptive Cruise Control System Problem (Problém se systémem adaptivního tempomatu)
	Collision Mitigation Braking System Problem (Problém se systémem pro zmírnění následků nehody)
	Low Speed Braking Control Problem (Problém se systémem řízení brzd při nízké rychlosti)
	Low Speed Braking Control Problem. Parking Sensor Obstructed. (Problém se systémem řízení brzd při nízké rychlosti. Parkovací snímač je zablokovaný.)
	Lane Keeping Assist System Problem (Problém se systémem pro udržování v jízdním pruhu)
	Road Departure Mitigation System Problem (Problém se systémem pro zmírnění rizika vyjetí z komunikace)

Ikona	Zpráva
	Modely se systémem připomenutí servisní prohlídky Service Due Soon (Blízký termín servisu) ► Systém připomenutí servisní prohlídky* Str. 504
	Modely se systémem připomenutí servisní prohlídky Service Due Now (Servis nutný nyní) ► Systém připomenutí servisní prohlídky* Str. 504
	Modely se systémem připomenutí servisní prohlídky Service Over Due (Termín servisu překročen) ► Systém připomenutí servisní prohlídky* Str. 504
	Modely se systémem detekce objektů v mrtvém úhlu Blind Spot Information System Problem (Problém se systémem detekce objektů v mrtvém úhlu)
	Modely se systémem detekce objektů v mrtvém úhlu Blind Spot Information Not Available (Detekce objektů v mrtvém úhlu není k dispozici)

Ikona	Zpráva
	Check Charging System (Zkontrolujte systém dobíjení)
	High Voltage Battery Charge Too Low. Vehicle Cannot Start. (Příliš nízká úroveň nabití vysokonapěťového akumulátoru. Vozidlo nelze nastartovat.)
	Low Charge. Power Reduced. (Nízká úroveň nabití. Omezený výkon.)
	Low Temperature. Power Reduced. (Nízká teplota. Omezený výkon.)
	High Temperature. Power Reduced. (Vysoká teplota. Omezený výkon.)
	Hybrid System Problem. Power Reduced. (Problém s hybridním systémem. Omezený výkon.)
	Check 12 Volt Charging System. Power Reduced. (Zkontrolujte 12V systém dobíjení. Omezený výkon.)

Ikona	Zpráva
	Acoustic Vehicle Alerting System Problem (Problém s akustickým výstražným systémem vozidla)
	Power System Problem. Power May Be Reduced. (Problém s pohonným systémem. Výkon může být omezený.)
	Power System Problem. Stop Driving When Safe. (Problém s pohonným systémem. Jakmile to bude bezpečné, zastavte.)
	Power System Problem. Avoid Strong Acceleration And High Speed. (Problém s pohonným systémem. Vyvarujte se prudkého zrychlení a rychlé jízdy.)



■ Zelené ikony

Ikona	Zpráva
	Brake Hold System Standby (Pohotovostní režim systému podřízení brzd)

■ Ostatní ikony

Ikona	Zpráva
	<p>Avoid Strong Acceleration And High Speed. Engine Temperature Near Limit. (Vyvarujte se prudkého zrychlení a rychlé jízdy. Teplota motoru se blíží limitu)</p>
	<p>Gear Position Is N. Release Accelerator Pedal. (Je zařazena poloha N. Uvolněte plynový pedál.)</p>
	<p>Cannot Set Cruise: Brake Pedal Is Applied (Nelze nastavit tempomat: Je sešlápnutý brzdový pedál)</p>
	<p>Brake Hold System OFF (Vypnutý systém podržení brzd)</p>

Ikona	Zpráva
	<p>To Enable Brake Hold: Seat Belt + Push (Aktivace podržení brzd: bezpečnostní pás + stisknout)</p>
	<p>To Disable Brake Hold: Brake + Push (Deaktivace podržení brzd: brzda + stisknout)</p>
	<p>Cannot Set Hill Descent Control: Cruise Is Active (Nelze nastavit asistenta pro jízdu z kopce: Tempomat je aktivní)</p>
	<p>Cannot Set Hill Descent Control: Speed Too High (Nelze nastavit asistenta pro jízdu z kopce: Rychlost je příliš vysoká)</p>
	<p>Hill Descent Control OFF: Speed Too High (Vypnutý asistent pro jízdu z kopce: Rychlost je příliš vysoká)</p>
	<p>Hill Decent Control Cancelled: Slope Not Steep Enough (Asistent pro jízdu z kopce zrušen: Svah není dostatečně strmý)</p>

Ikona	Zpráva
	<p>Cannot Set Hill Descent Control: Cruise Is Active (Nelze nastavit asistenta pro jízdu z kopce: Tempomat je aktivní)</p>
	<p>Cannot Set Cruise: Hill Descent Control Is Active (Nelze nastavit tempomat: Asistent pro jízdu z kopce je aktivní)</p>
	<p>To Enable Brake Hold: Fasten Seat Belt (Aktivace podržení brzd: Zapněte bezpečnostní pás)</p> <p>Fasten Seat Belt (Zapněte bezpečnostní pás)</p> <p>Cannot Set Cruise: Fasten Seat Belt (Nelze nastavit tempomat: Zapněte bezpečnostní pás)</p> <p>Cruise Cancelled: Fasten Seat Belt (Tempomat zrušen: Zapněte bezpečnostní pás)</p>

Ikona	Zpráva
	<p>Cannot Set Cruise: Speed Too High (Nelze nastavit tempomat: Rychlost je příliš vysoká)</p> <p>Cruise Cancelled: Speed Too High (Tempomat zrušen: Rychlost je příliš vysoká)</p> <p>Cannot Set Cruise: System Not Available (Nelze nastavit tempomat: Systém není k dispozici)</p> <p>Cruise Cancelled: System Not Available (Tempomat zrušen: Systém není k dispozici)</p> <p>Cruise Will Cancel Soon (Tempomat se brzy zruší)</p> <p>Cannot Set Cruise: Too Close To Vehicle Ahead (Nelze nastavit tempomat: Vozidlo před vámi je příliš blízko)</p> <p>Cruise Cancelled: Too Close To Vehicle Ahead (Tempomat zrušen: Vozidlo před vámi je příliš blízko)</p>

Ikona	Zpráva
	<p>Cannot Set Cruise: Slope Too Steep (Nelze nastavit tempomat: Svah je příliš prudký)</p> <p>Cruise Cancelled: Slope Too Steep (Tempomat zrušen: Svah je příliš prudký)</p>
	<p>Cannot Set Cruise: Slope Too Steep (Nelze nastavit tempomat: Svah je příliš prudký)</p> <p>Cruise Cancelled: Slope Too Steep (Tempomat zrušen: Svah je příliš prudký)</p>
	<p>Cannot Set Cruise: Shift To Drive (Nelze nastavit tempomat: Zařadte polohu pro jízdu)</p> <p>Cruise Cancelled: Shift To Drive (Tempomat zrušen: Zařadte polohu pro jízdu)</p>
	<p>To Resume Cruise: Use "RES/+" Switch (Obnovení tempomatu: Použijte spínač „RES/+“)</p>
	<p>Cruise Cancelled: Loss Of Traction (Tempomat zrušen: Ztráta trakce)</p>

Ikona	Zpráva
	<p>Press Switch To Operate (Pro ovládání stiskněte spínač)</p>
	<p>Press Switch To Operate ACC (Pro ovládání systému ACC stiskněte spínač)</p>
	<p>Low Speed Braking Control Activated. Object Detected. (Aktivováno řízení brzd při nízké rychlosti. Detekován objekt.)</p>
	<p>Lane Keeping Assist Cannot Operate (Systém pro udržování v jízdním pruhu nemůže fungovat)</p>
	<p>Some Driver Assist Systems Cannot Operate: Clean Front Windscreen Or Poor Viewing Condition (Některé systémy podpory řízení nemohou fungovat: Vyčistěte čelní sklo nebo špatná kvalita zobrazení)</p>

Ikona	Zpráva
	<p>Road Departure Mitigation Activated (Aktivován systém pro zmírnění rizika vyjetí z komunikace)</p>
	<p>Some Driver Assist Systems Available (Některé systémy podpory řízení jsou k dispozici)</p>
	<p>To Start Vehicle: Brake + Push (Nastartování vozidla: brzda + stisknout)</p>
	<p>To Start Vehicle: Fully Depress Brake + Push (Nastartování vozidla: Zcela sešlápněte brzdový pedál + stiskněte)</p>
	<p>To Continue To Drive: Depress Brake Pedal And Push Switch (Pokračování v jízdě: Sešlápněte brzdový pedál a stiskněte spínač)</p>

Ikona	Zpráva
	<p>To Unlock Wheel: Push + Turn (Odemknutí volantu: stisknout + otočit)</p>
	<p>To Turn Vehicle OFF: Push Twice (Vypnutí vozidla: dvakrát stisknout)</p> <p>Accessory Mode (Režim Příslušenství)</p>
	<p>Fully Release Brake + Push (Zcela uvolněte brzdu + stiskněte)</p>
	<p>To Start, Hold Remote Near Start Button (Pro nastartování podržte dálkový ovladač v blízkosti tlačítka startéru)</p> <p>► Je-li baterie bezklíčového dálkového ovládání slabá Str. 584</p>
	<p>Pressing Twice Or Holding Will Cause IGN OFF (Dvakrát stiskněte nebo podržte pro vypnutí zapalování)</p>
	<p>Ready To Drive (Připraveno k jízdě)</p>

Ukazatele

Mezi ukazatele patří rychloměr, ukazatel stavu paliva a další související kontrolky. Zobrazí se po zapnutí režimu napájení.

Rychloměr

Zobrazuje jízdní rychlost v km/h nebo mph.

Ukazatel stavu paliva

Zobrazuje množství paliva zbývajícím v palivové nádrži.

Ukazatel POWER/CHARGE

■ Elektromotor

Stupeň napájení elektromotoru se zobrazuje jako hodnota na straně **POWER**.

■ Probíhá nabíjení akumulátoru

Stupeň nabíjení vysokonapěťového akumulátoru se zobrazuje jako hodnota na straně **CHARGE**.

» Rychloměr

Rychloměr a zobrazované hodnoty můžete nastavit, aby se zobrazovaly v jednotkách km/h nebo mph.

➔ **Změna jednotek** Str. 137

» Ukazatel stavu paliva

POZNÁMKA

Pokud údaj klesne na **0**, doplňte palivo.

Pokud vám dojde palivo, může to způsobit vynechávání motoru a poškození katalyzátoru.

Skutečné množství zbývajícím paliva se může lišit od údaje na ukazateli stavu paliva.

■ Počítadlo ujetých kilometrů

Zobrazuje celkový počet kilometrů, který vaše vozidlo ujelo.

■ Barevný měřicí přístroj

Změna barvy na zelenou indikuje jízdu s úsporou spotřeby paliva s vypnutým režimem **SPORT**.

■ Venkovní teplota

Zobrazuje vnější teplotu ve stupních Celsia.

Pokud byla při zapnutí napájení vnější teplota nižší než 3 °C, v informačním rozhraní řidiče se zobrazí zpráva .

■ Seřízení displeje vnější teploty

Pokud se vám zdá nesprávný, údaj o teplotě seřídte až o ± 3 °C.

Venkovní teplota

Snímač teploty je v předním nárazníku. Teplo silnice a výfukových plynů nebo jiného vozidla může ovlivnit údaj o teplotě, pokud vaše vozidlo jede rychlostí nižší než 30 km/h.

Poté, co se odečet teploty stabilizuje, může aktualizace údaje na displeji trvat několik minut.

Zobrazení údaje teploty můžete upravit.

 **Vlastní nastavení funkcí** Str. 304

■ Hodiny

Zobrazí hodiny.

Můžete ručně upravit čas nebo změnit zobrazení hodin na 12hodinový nebo 24hodinový formát.

➤ **Nastavení hodin** Str. 266

■ Aktuální režim pro adaptivní tempomat s asistentem pro jízdu v kolonách a systémem LKAS

Zobrazuje aktuální režim adaptivního tempomatu (ACC) s asistentem pro jízdu v kolonách (LSF) a systémem LKAS.

➤ **Adaptivní tempomat (ACC) s asistentem pro jízdu v kolonách (LSF)** Str. 423

➤ **Systém pro udržování v jízdním pruhu (LKAS)** Str. 441

■ Systém rozpoznávání dopravních značek

Za jízdy zobrazuje dopravní značky.

Kontrolka bliká, když je systémem rozpoznávání dopravních značek zjištěno překročení maximální rychlosti uvedené na dopravní značce.

➤ **Systém rozpoznávání dopravních značek** Str. 461

Informační rozhraní řidiče

Informační rozhraní řidiče zobrazuje informace jako odhadovaná dojezdová vzdálenost a spotřeba paliva vozidla. Také zobrazuje důležitá hlášení, jako jsou výstrahy a další užitečné informace.

Když se zobrazí výstražné hlášení, zkontrolujte hlášení a kontaktujte dealera a v případě potřeby nechte vozidlo zkontrolovat. Pokud je zobrazena zpráva **Engine Oil Pressure Low** (Nízký tlak motorového oleje), **Engine Temperature Too Hot** (Příliš vysoká teplota motoru) nebo **Reduced Stopping Power** (Omezená brzdná síla), řiďte se informacemi na následujících stránkách.

- **Když se zobrazí výstraha Engine Oil Pressure Low (Nízký tlak motorového oleje)** Str. 593
- **Přehřátí motoru** Str. 591
- **Když se zobrazí výstraha Reduced Stopping Power (Omezená brzdná síla)** Str. 594

■ Přepínání displeje

Stiskněte tlačítko  (domů), poté otáčením levého voliče přejděte na obsah, který chcete zobrazit. Chcete-li zobrazit podrobné informace, stiskněte levý volič.





▶▶ Přepínání displeje



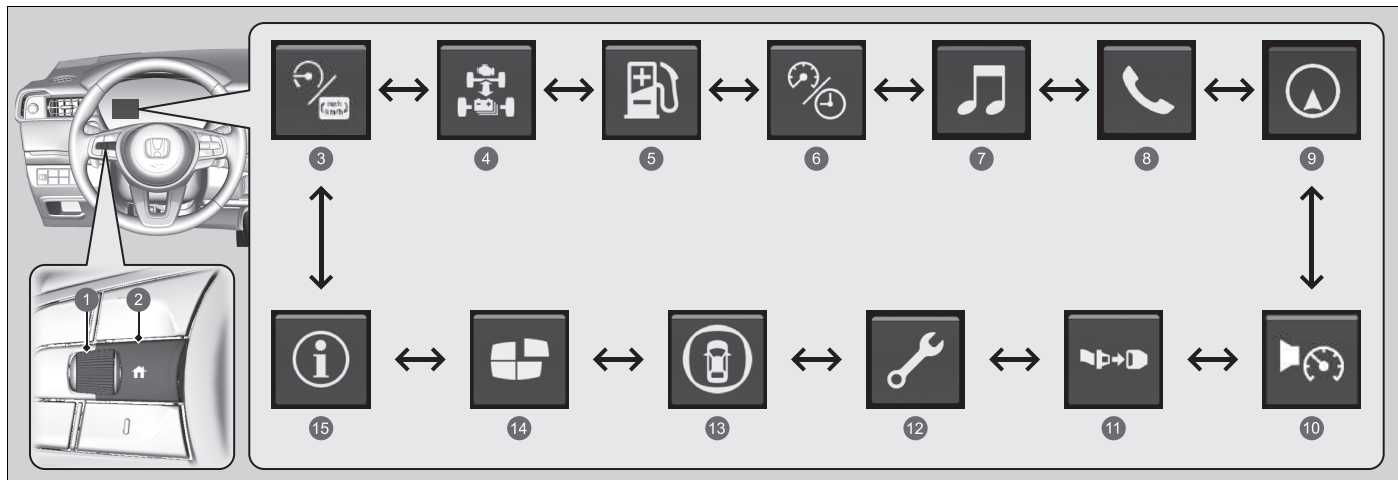

Chcete-li se vrátit na předchozí obrazovku, stiskněte tlačítko  (zpět).





Obsah můžete upravovat přidáváním nebo odstraňováním zobrazovaných údajů.

- **Přízpusobení displeje** Str. 148



- 1 Levý volič
- 2 Tlačítko  (domů)
- 3 Napájení/nabíjení  Str. 137
- 4 Přenos výkonu  Str. 138
- 5 Dojezd a palivo  Str. 139

- 6 Rychlost a čas  Str. 141
- 7 Audiosystém  Str. 143
- 8 Telefon  Str. 143
- 9 Navigace  Str. 143
- 10 Rychlostní alarm  Str. 144

- 11 Bezpečnostní pásy  Str. 145
- 12 Údržba*  Str. 145
- 13 Bezpečnostní podpora  Str. 146
- 14 Přizpůsobení displeje  Str. 148
- 15 Informace  Str. 148

■ Napájení/nabíjení

Zobrazuje úroveň, do které je elektromotor napájen, a úroveň nabíjení vysokonapěťového akumulátoru. Ostatní obsah bude skrytý.

🔲 **Ukazatel POWER/CHARGE** Str. 132

■ Změna jednotek

Umožňuje zobrazit jinou jednotku v informačním rozhraní řidiče a na informační/audio obrazovce a nastavit zobrazované hodnoty, aby se zobrazovaly v km a mílích, km/h a mph.

V informačním rozhraní řidiče vyberte možnost **napájení/nabíjení** a stiskněte a podržte levý volič. Po každém provedení tohoto postupu se jednotky změní z **km, km/h** na **mile, mph** nebo naopak. Poté se na několik sekund zobrazí potvrzovací obrazovka.

■ Přenos výkonu / zobrazení stavu motoru / ukazatel úrovně nabití vysokonapěťového akumulátoru

Zobrazuje se přenos výkonu elektromotoru a zážehového motoru, který označuje zdroj hnací síly vozidla a indikuje, zda se nabíjí akumulátor.

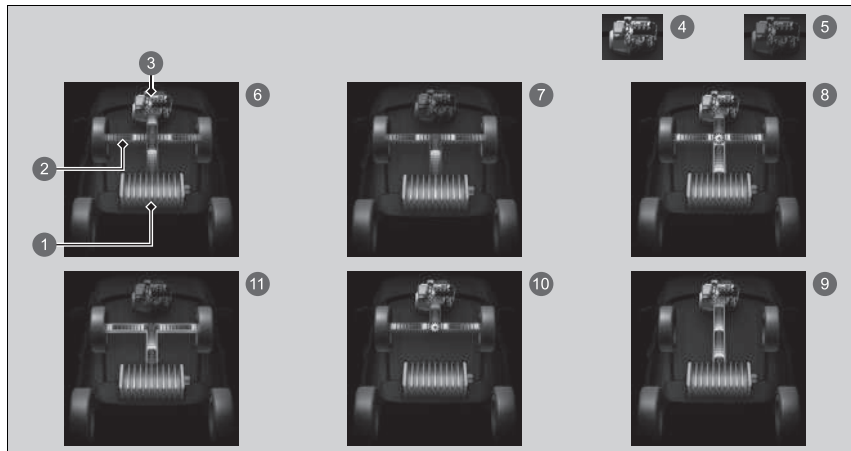

- 1 Ukazatel nabití vysokonapěťového akumulátoru
- 2 Přenos výkonu
- 3 Motor
- 4 Motor je spuštěný
- 5 Motor je vypnutý
- 6 **Hybrid (HV):** Výkon je dodáván elektromotorem a zážehovým motorem.
- 7 **Elektromobil (EV):** Výkon je dodáván elektromotorem.
- 8 **Motor (přímý pohon):** Zážehový motor běží a elektromotor nabíjí vysokonapěťový akumulátor.
- 9 Zážehový motor běží a elektromotor nabíjí vysokonapěťový akumulátor.
- 10 Výkon dodává pouze zážehový motor.
- 11 **Regenerace:** Elektromotor nabíjí vysokonapěťový akumulátor.

► Přenos výkonu / zobrazení stavu motoru / ukazatel úrovně nabití vysokonapěťového akumulátoru

Ukazatel nabití vysokonapěťového akumulátoru může poklesnout za těchto okolností:

- Došlo k výměně 12V akumulátoru.
- Došlo k odpojení 12V akumulátoru.
- Když řídicí systém vysokonapěťového akumulátoru opravuje své hodnoty.

Údaj o úrovni nabití bude automaticky opraven během jízdy.

Změny teplot vysokonapěťového akumulátoru mohou zvýšit nebo snížit kapacitu akumulátoru. Pokud změny teploty způsobí změnu kapacity akumulátoru, počet indikátorů na ukazateli úrovně nabití akumulátoru se může také změnit, i když nabití zůstane stejné.

Pokud vozidlo stojí a motor běží, mohou se v informačním rozhraní řidiče zobrazit následující informace.

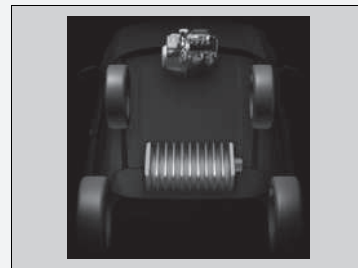

Dojezd / spotřeba paliva / denní počítadlo kilometrů

Otáčením levého voliče můžete přepnout mezi denním počítadlem kilometrů A a denním počítadlem kilometrů B.

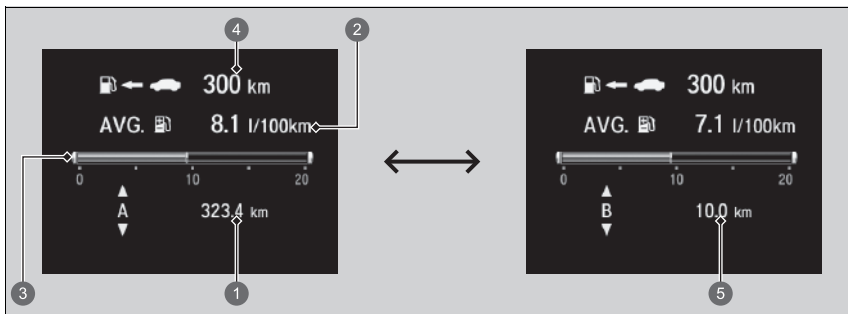

- ❶ Denní počítadlo kilometrů A
- ❷ Průměrná spotřeba paliva
- ❸ Okamžitá spotřeba paliva
- ❹ Dojezd
- ❺ Denní počítadlo kilometrů B

■ Denní počítadlo kilometrů

Zobrazuje celkový počet kilometrů nebo mil ujetý od posledního vynulování. Denní počítadla kilometrů A a B lze použít pro měření vzdáleností dvou samostatných jízd.

■ Vynulování denního počítadla kilometrů

Chcete-li vynulovat denní počítadlo kilometrů, zobrazte jej, stiskněte levý volič a poté vyberte možnost **Reset** (Vynulovat). Denní počítadlo kilometrů se vynuluje na **0.0**.

■ Průměrná spotřeba paliva

Zobrazuje odhadovanou průměrnou spotřebu paliva obou denních počítadel kilometrů v l/100km nebo mpg.

Displej je aktualizován v nastavených intervalech. Při vynulování denního počítadla kilometrů je vynulována i jeho průměrná spotřeba paliva.

■ Okamžitá spotřeba paliva

Zobrazuje okamžitou spotřebu paliva formou čárového grafu v l/100 km nebo v mpg.

■ Dojezd

Zobrazuje odhadovanou vzdálenost, kterou můžete ujet na zbývajícím palivu. Odhadovaná hodnota vychází z aktuální spotřeby paliva vozidla.

►► Průměrná spotřeba paliva

Můžete změnit, kdy se má průměrná spotřeba paliva vynulovat.

► **Vlastní nastavení funkcí** Str. 304

Rychlost a čas

Otáčením levého voliče můžete přepnout mezi denním počítadlem kilometrů A a denním počítadlem kilometrů B.



- ❶ Denní počítadlo kilometrů A
- ❷ Uplynulý čas
- ❸ Průměrná rychlost
- ❹ Denní počítadlo kilometrů B

■ Denní počítadlo kilometrů

➤ **Denní počítadlo kilometrů** Str. 140

■ Uplynulý čas

Ukazuje čas uplynulý od vynulování denního počítadla kilometrů A nebo denního počítadla kilometrů B.

■ Průměrná rychlost

Zobrazuje průměrnou rychlost v km/h od vynulování denního počítadla kilometrů A nebo denního počítadla kilometrů B.

➤ Uplynulý čas

Můžete změnit kritéria vynulování uplynulého času.

➤ **Vlastní nastavení funkcí** Str. 304

➤ Průměrná rychlost

Můžete změnit, kdy se má průměrná rychlost vynulovat.

➤ **Vlastní nastavení funkcí** Str. 304

■ Audio

Zobrazuje aktuální informace audiosystému.

➤ **Základní ovládání** Str. 249

■ Telefon

Zobrazuje aktuální informace z telefonu.

➤ **Systém hands-free telefonu** Str. 318

■ Navigace

■ Kompas

Zobrazí obrazovku kompasu.

■ Podrobné navigační pokyny

Pokud jsou pomocí navigačního systému, prostřednictvím systému Android Auto nebo Apple CarPlay poskytovány navigační pokyny, zobrazí se podrobné navigační pokyny až do cíle.

➤ **Viz příručka navigačního systému**

➤ **Apple CarPlay** Str. 296

➤ **Android Auto** Str. 300

➤ Navigace

Můžete si vybrat, zda se zobrazení podrobných navigačních pokynů během navigace po trase zapne nebo ne.

➤ **Vlastní nastavení funkcí** Str. 304

Pokud je zobrazen kompas nebo podrobné navigační pokyny, některé funkce navigačního systému můžete ovládat v informačním rozhraní řidiče otáčením levého voliče.

➤ **Viz příručka navigačního systému**

Podrobné navigační pokyny nemusí být dostupné pro všechny aplikace.

■ Rychlostní alarm

Zapne rychlostní alarm a změni nastavení rychlostní výstrahy.

Otáčejte levým voličem, nastavení rychlostní výstrahy se bude měnit následovně:

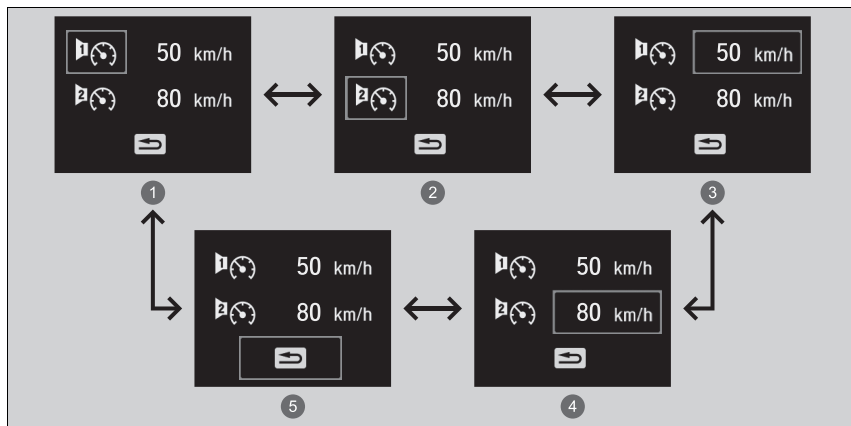

- ① Rychlostní alarm 1 Zap/Vyp*¹
- ② Rychlostní alarm 2 Zap/Vyp*¹
- ③ Nastavení rychlosti rychlostního alarmu 1 [50 km/h (30 mph)*¹]
- ④ Nastavení rychlosti rychlostního alarmu 2 [80 km/h (50 mph)*¹]
- ⑤ Zpět

*1: Výchozí nastavení

■ Bezpečnostní pásy

Zobrazí se, je-li některý bezpečnostní pás zapnutý nebo rozepnutý.

■ Údržba*

Zobrazuje systém připomenutí servisní prohlídky.

🔧 **Systém připomenutí servisní prohlídky*** Str. 504

* Není k dispozici u všech modelů

■ Bezpečnostní podpora

Pomocí barev a písmen signalizuje stav systému pro zmírnění rizika vyjetí z komunikace, systému CMBS, systému řízení brzd při nízké rychlosti a systému detekce objektů v mrtvém úhlu*, jako je On (zapnuto), Off (vypnuto) nebo Failure (závada).

Následující barvy označují stav kteréhokoli z výše uvedených systémů:

- Zelená: Systém je zapnutý.
- Šedá: Systém je vypnutý.
- Žlutá: Došlo k problému se systémem.

►► Bezpečnostní podpora

Pokud je systém označen žlutou barvou, nechte vozidlo okamžitě zkontrolovat u dealera.

Chcete-li některý systém zapnout nebo vypnout, nejprve přepněte zobrazení otáčením levého voliče. Na dalším zobrazení můžete vybrat, který systém chcete zapnout nebo vypnout.

➤ **Zapnutí a vypnutí systému pro zmírnění rizika vyjetí z komunikace** Str. 456

➤ **Systém detekce objektů v mrtvém úhlu (BSI)***
Str. 394

➤ **Zapnutí a vypnutí systému CMBS** Str. 409

➤ **Zapnutí a vypnutí systému** Str. 420

Můžete také ověřit stav každé funkce podle barvy kontrolky bezpečnostní podpory.

➤ **Kontrolka bezpečnostní podpory (žlutá)**
Str. 117

➤ **Kontrolka bezpečnostní podpory (zelená/šedá)** Str. 119

Pokud vypnete parkovací snímač pouze v zadní části vozidla, při couvání nebude fungovat asistent brzdění, a to i pokud je ikona řízení brzdění při nízké rychlosti zelená.

➤ **Vypnutí všech zadních snímačů** Str. 487

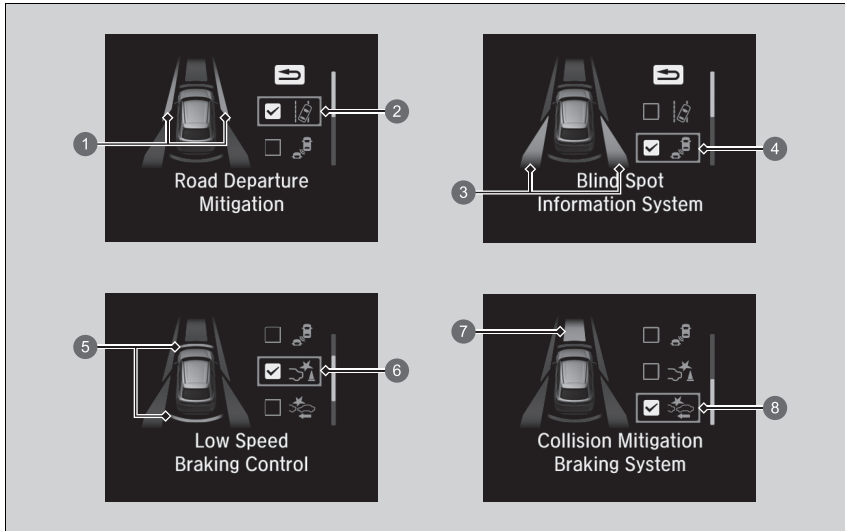

- ❶ Oblastní informace pro systém pro zmírnění rizika vyjetí z komunikace
- ❷ Ikona a informace o stavu systému pro zmírnění rizika vyjetí z komunikace
- ❸ Oblastní informace pro systém detekce objektů v mrtvém úhlu*
- ❹ Ikona a informace o stavu systému detekce objektů v mrtvém úhlu*
- ❺ Prostorové informace pro řízení brzd při nízké rychlosti
- ❻ Ikona a informace o stavu řízení brzdění při nízké rychlosti
- ❼ Oblastní informace pro systém CMBS
- ❽ Ikona a informace o stavu systému CMBS

* Není k dispozici u všech modelů

■ Přizpůsobení displeje

Změňte nastavení podle svých potřeb.

■ Uspořádání obsahu

Můžete si zvolit ikony, které se budou zobrazovat na domovské obrazovce.

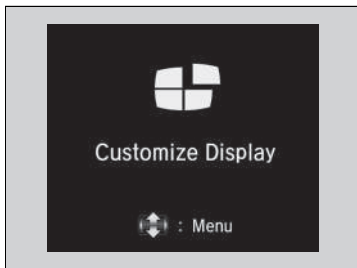

1. Otáčením levého voliče přejděte na výběr možnosti **Customize Display** (Přizpůsobení displeje) a poté stiskněte levý volič.
2. Otáčejte levým voličem.

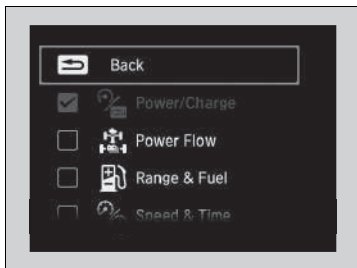

3. Otáčením levého voliče procházejte mezi ikonami a stisknutím voliče je můžete vybrat nebo výběr zrušit.

■ Informace

Můžete zkontrolovat, zda jsou aktivní nějaká výstražná hlášení.

- **Výstražná a informační hlášení informačního rozhraní řidiče** Str. 120

►► Přizpůsobení displeje

Ikony šedé barvy nelze z domovské obrazovky odstranit.

Když si přizpůsobujete nastavení, přeřadte do polohy **P**.

►► Informace

Pokud je k dispozici více výstrah nebo informací, můžete zobrazit další výstrahy otáčením levého voliče.

Ovládací prvky

Tato kapitola popisuje, jak používat různé ovládací prvky potřebné k jízdě.

Hodiny	150	Zamykání Super*	176	Nastavení volantu	202
Zamykání a odemykání dveří		Okna	177	Zrcátka	203
Klíč	151	Ovládání spínačů okolo volantu		Sedadla	207
Slabý signál bezklíčového dálkového ovládní	153	Tlačítko POWER.....	180	Komfortní prvky interiéru	219
Zamykání/odemykání dveří z vnější strany	154	Světla	183	Automatická klimatizace	236
Zamykání/odemykání dveří zevnitř.....	160	Aktivní přední světlomety*	190		
Dětské pojistky.....	162	Nastavení světlometů*	192		
Dveře zavazadlového prostoru	163	Automatická dálková světla	193		
Bezpečnostní systém		Stěrače a ostřikovače.....	196		
Systém imobilizéru.....	174	Tlačítko vyhřívání zadního skla / vyhřívání vnějších zrcátek.....	199		
Alarm bezpečnostního systému.....	175	Tlačítko vyhřívání čelního skla*.....	200		
		Regulace jasu	201		

* Není k dispozici u všech modelů

Nastavení hodin

Čas na displeji hodin můžete nastavit, je-li režim napájení v poloze ZAPNUTO.

Hodiny můžete nastavit a zobrazení hodin přizpůsobit.

➤ **Nastavení hodin** Str. 266

➤ Nastavení hodin

Hodiny na přístrojové desce se rovněž mění při nastavení hodin informační/audio obrazovky.

Klíč

Toto vozidlo je dodáváno s následujícími klíči:

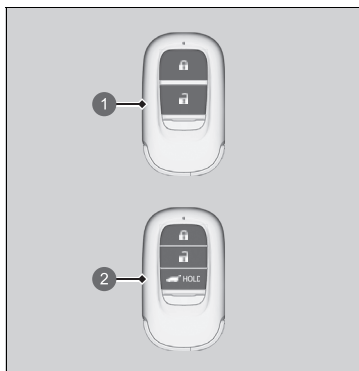

- 1 Bezklíčové dálkové ovládání
- 2 Bezklíčové dálkové ovládání s tlačítkem elektricky ovládaných dveří zavazadlového prostoru

Klíče slouží pro zapínání a vypínání pohonného systému a pro zamykání a odemykání dveří a dveří zavazadlového prostoru.

☒ Klíč

Všechny klíče obsahují systém imobilizéru. Systém imobilizéru pomáhá chránit před krádeží vozidla.

☒ **Systém imobilizéru** Str. 174

Abyste předešli poškození klíčů, řiďte se následujícími radami:

- Klíče neponechávejte na přímém slunečním světle nebo na místech s vysokou teplotou a vlhkostí.
- Klíče neupusťte a nepokládejte na ně těžké předměty.
- Klíče vždy chraňte před tekutinami, prachem a pískem.
- Klíče nerozebírejte, s výjimkou výměny baterie.

Jsou-li obvody v klíči poškozené, pohonný systém se nemusí aktivovat a vysílač dálkového ovládnání nemusí fungovat.

Pokud klíče nefungují správně, nechte je prohlédnout u dealera.

■ Zabudovaný klíč

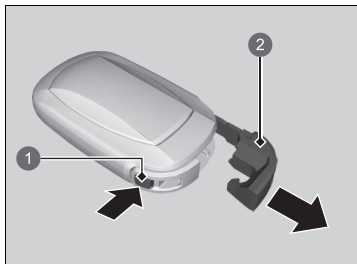

Zabudovaný klíč lze použít k zamknutí/odemknutí dveří, když je vybitá baterie bezklíčového dálkového ovládání a centrální zamykání/odemykání je vyřazeno z provozu.

Zabudovaný klíč vytáhnete tak, že stisknete uvolňovací tlačítko a klíč vytáhnete. Zabudovaný klíč zasuněte zpět zatlačením klíče do bezklíčového dálkového ovládání, až zacvakne.

- 1 Uvolňovací tlačítko
- 2 Zabudovaný klíč

■ Štítek s číslem klíče

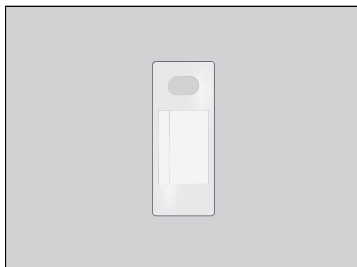

Je na něm uvedeno číslo, které budete potřebovat při koupi náhradního klíče.

▣ Štítek s číslem klíče

Štítek s číslem klíče uschovejte odděleně od klíče na bezpečném místě mimo vozidlo. Budete-li chtít zakoupit další klíč, kontaktujte dealera.

Pokud klíč ztratíte a nemůžete aktivovat pohonný systém, kontaktujte dealera.

Slabý signál bezklíčového dálkového ovládání

Vozidlo vysílá rádiové vlny, aby při zamykání/odemykání dveří a dveří zavazadlového prostoru nebo při aktivaci pohonného systému našlo bezklíčové dálkové ovládání.

V následujících případech může být zamknutí/odemknutí dveří a dveří zavazadlového prostoru nebo aktivace pohonného systému potlačena nebo činnost může být nestabilní:

- Někaké zařízení v blízkosti vysílá silné rádiové vlny.
- Bezklíčové dálkové ovládání máte u sebe společně s telekomunikačním zařízením, přenosným počítačem, mobilním telefonem nebo jiným bezdrátovým zařízením.
- Kovový objekt je ve styku s bezklíčovým dálkovým ovládáním nebo je zakrývá.

▣ Slabý signál bezklíčového dálkového ovládání

Komunikace mezi bezklíčovým dálkovým ovládáním a vozidlem spotřebovává baterii bezklíčového dálkového ovládání.

Životnost baterie je přibližně dva roky, ale závisí na pravidelnosti používání.

Kdykoli bezklíčové dálkové ovládání přijímá silné rádiové vlny, dochází ke spotřebě energie z baterie. Bezklíčové dálkové ovládání nepokládejte do blízkosti elektrických zařízení, jako jsou televizory a osobní počítače.

Spotřebu akumulátoru lze snížit vypnutím příjmu rádiových vln. Když současně podržíte tlačítka pro zamykání a odemykání přibližně po dobu tří sekund, kontrolka LED dvakrát zabliká a příjem rádiových vln se vypne.

Když jednou stisknete jakékoli tlačítka na bezklíčovém dálkovém ovládání, vozidlo začne opět přijímat rádiové vlny.

Zamykání/odemykání dveří z vnější strany

■ Použití systému bezklíčového vstupu

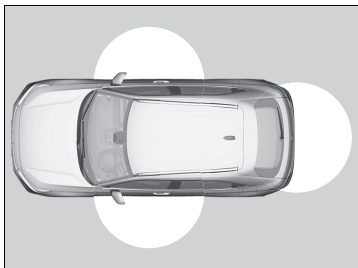

Když máte u sebe bezklíčové dálkové ovládání, můžete zamykat/odemykat dveře a dveře zavazadlového prostoru. Dveře a dveře zavazadlového prostoru lze zamknout/odemknout na vzdálenost přibližně 80 cm od vnější kliky dveří nebo dveří zavazadlového prostoru.

▣ Zamykání/odemykání dveří z vnější strany

Je-li spínač stropního světla v zapnuté poloze, vnitřní osvětlení se po odemknutí dveří a dveře zavazadlového prostoru rozsvítí.

Žádné dveře nejsou otevřeny: Světla se po 30 sekundách ztlumí.

Opětovné zamknutí dveří a dveří zavazadlového prostoru: Světla zhasnou ihned.

▣ **Vnitřní světla** Str. 219

▣ Použití systému bezklíčového vstupu

Pokud neotevřete některé dveře nebo dveře zavazadlového prostoru do 30 sekund od odemknutí vozidla pomocí systému bezklíčového přístupu, pak se dveře a dveře zavazadlového prostoru znovu automaticky zamknou.

Pomocí systému bezklíčového vstupu můžete zamknout nebo odemknout dveře pouze tehdy, je-li režim napájení přepnut do stavu VOZIDLO VYPNUTO.

Systém bezklíčového vstupu vozidlo neuzamkne, pokud jsou otevřené dveře nebo dveře zavazadlového prostoru.

■ Zamknutí dveří a dveří zavazadlového prostoru

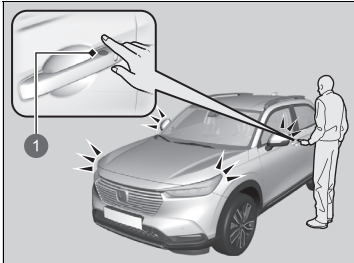

1 Snímač zámku dveří

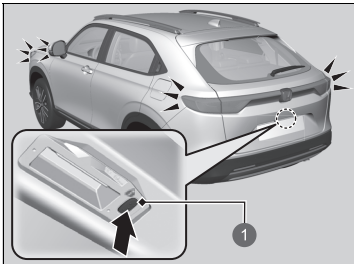

1 Tlačítko zamykání

Dotkněte se snímače zámku dveří na předních dveřích nebo stiskněte tlačítko zámku na dveřích zavazadlového prostoru.

- Některá vnější světla třikrát zablikají, všechny dveře a dveře zavazadlového prostoru se uzamknou; a aktivuje se bezpečnostní systém.

► Použití systému bezklíčového vstupu

- Bezklíčové dálkové ovládání nenechávejte po vystoupení z vozu uvnitř. Mějte je u sebe.
- Dokonce i když u sebe nemáte bezklíčové dálkové ovládání, můžete zamknout/odemknout dveře a dveře zavazadlového prostoru, pokud je v dosahu někdo jiný s bezklíčovým dálkovým ovládáním.
- Dveře se mohou odemknout, je-li klika dveří pokryta vodou za hustého deště nebo je vůz v myčce a v dosahu se nachází bezklíčové dálkové ovládání.
- Pokud vezmete za kliku předních dveří nebo se dotknete snímače zámku dveří v rukavicích, snímač dveří může reagovat pomalu nebo nemusí reagovat zamknutím nebo odemknutím dveří.
- Po zamknutí dveří máte dvě sekundy na to, abyste zatáhli za rukojeť a zkontrolovali tak, že jsou skutečně zamknuté. Potřebujete-li dveře ihned po zamknutí znovu odemknout, počkejte dvě sekundy; jinak se dveře neodemknou.
- Dveře se nemusí otevřít, pokud za ně zatáhnete ihned po uchopení kliky dveří. Kliku znovu uchopte a ověřte, že dveře jsou odemknuty, ještě než za kliku zatáhnete.
- Dokonce i v dosahu 80 cm nemusí být možné zamknout/odemknout dveře a dveře zavazadlového prostoru bezklíčovým dálkovým ovládáním, pokud je ovladač nad nebo pod úroveň vnější kliky.
- Bezklíčové dálkové ovládání nemusí fungovat, je-li příliš blízko dveří, skla dveří a dveří zavazadlového prostoru.

■ Odemknutí dveří a dveří zavazadlového prostoru

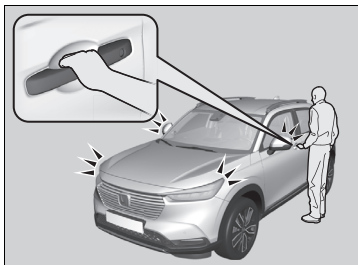

Vezměte za kliku předních dveří:

- Všechny dveře a dveře zavazadlového prostoru se odemknou.
- Některá vnější světla jednou bliknou.

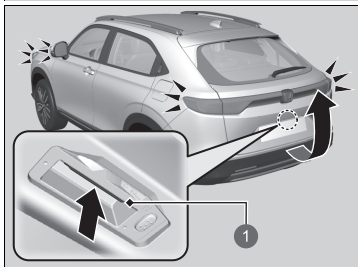

1 Vnější klika

Stiskněte vnější kliku:

- Dveře zavazadlového prostoru se odemknou.
- Některá vnější světla jednou bliknou.
- **Otevírání/zavírání dveří zavazadlového prostoru** Str. 164

►► Použití systému bezklíčového vstupu

Nastavení bliknutí světel lze upravit na informační/audio obrazovce.

► **Přízpůsobení nastavení vozidla** Str. 311

►► Modely s elektricky ovládanými dveřmi zavazadlového prostoru

Odemykání a otvírání umožňují také elektricky ovládané dveře zavazadlového prostoru.

► **Používání vnější kliky dveří zavazadlového prostoru** Str. 170

Použití vysílače dálkového ovládání

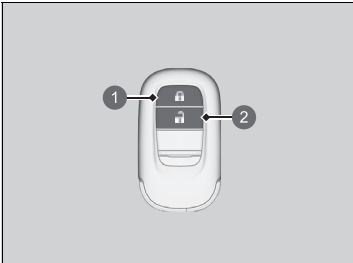

- 1 Tlačítko zamykání
- 2 Tlačítko odemykání



Zamknutí dveří a dveří zavazadlového prostoru

Stiskněte tlačítko zamykání.

- Některá vnější světla třikrát zablikají, všechny dveře a dveře zavazadlového prostoru se uzamknou a aktivuje se bezpečnostní systém.

Odemknutí dveří a dveří zavazadlového prostoru

Stiskněte tlačítko odemykání.

- Některá vnější světla jednou bliknou a všechny dveře a dveře zavazadlového prostoru se odemknou.

Použití vysílače dálkového ovládání

Pokud některé dveře nebo dveře zavazadlového prostoru neotevřete do 30 sekund od odemknutí vozidla vysílačem dálkového ovládání, dveře a dveře zavazadlového prostoru se znovu automaticky zamknou.

Pomocí vysílače dálkového ovládání můžete zamknout nebo odemknout dveře pouze tehdy, je-li režim napájení přepnut do stavu VOZIDLO VYPNUTO.

Typ s pravostranným řízením

Žádné dveře nelze zamknout zvenku, pokud je bezklíčové dálkové ovládání uvnitř vozidla a zazní zvukový signál. Chcete-li dveře zamknout, zatímco je dálkové ovládání stále ve vozidle, čtyřikrát proveďte kteroukoli z následujících možností:

- Stiskněte tlačítko zamykání na bezklíčovém dálkovém ovládání.
- Zamkněte otočením klíče v zámku.
- Dotkněte se snímače zámku dveří na předních dveřích nebo stiskněte tlačítko zámku na dveřích zavazadlového prostoru.

Vysílač dálkového ovládání používá nízkofrekvenční signály, proto se jeho provozní dosah může lišit v závislosti na prostředí.

Dálkové ovládání vozidlo neuzamkne, pokud jsou otevřené dveře nebo dveře zavazadlového prostoru.

■ Zamykání/odemykání pomocí klíče

Pokud nefunguje tlačítko odemykání nebo zamykání na bezklíčovém dálkovém ovládní, použijte namísto toho klíč.



- 1 Zajistit
- 2 Odjistit

Klíč zasuňte po celé délce a otočte jím.

►► Použití vysílače dálkového ovládní

Pokud se mění vzdálenost, na kterou vysílač dálkového ovládní funguje, je pravděpodobně slabá baterie.

Pokud se po stisknutí některého tlačítka nerozsvítí LED kontrolka, baterie je vybitá.

► **Výměna baterie dálkového ovladače** Str. 552

►► Zamykání/odemykání pomocí klíče

Při zamknutí/odemknutí dveří řidiče klíčem se současně zamknou/odemknou všechny ostatní dveře.

Když odemknete dveře zabudovaným klíčem a je aktivovaný bezpečnostní systém, alarm se vypne.

■ Zamykání dveří bez pomoci klíče

Pokud u sebe nemáte klíč nebo z nějakého důvodu nemůžete zamknout dveře klíčem, můžete dveře zamknout bez něj.

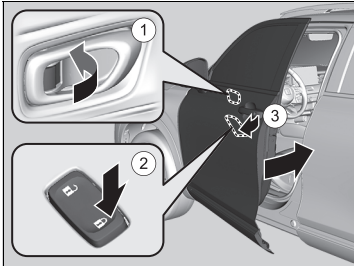

■ Zamykání dveří řidiče

Zámek zatlačte dopředu ① nebo stiskněte hlavní spínač zámků dveří ve směru zamykání ② a vytáhněte a přidržejte vnější kliku dveří ③. Zavřete dveře a uvolněte kliku.

■ Zamykání dveří spolujezdce

Zámek zatlačte dopředu a dveře zavřete.

■ Systém prevence uzamknutí

Dveře a dveře zavazadlového prostoru nelze zamknout, pokud je bezklíčové dálkové ovládání uvnitř vozidla.

► Zamykání dveří bez pomoci klíče

Při zamknutí dveří řidiče se současně zamknou všechny ostatní dveře a dveře zavazadlového prostoru.

Před zamknutím dveří zkontrolujte, zda není klíč uvnitř vozidla.

Zamykání/odemykání dveří zevnitř

■ Pomocí zámku

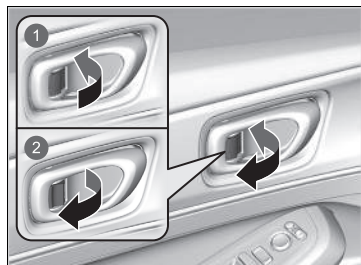

- 1 Zamknout
- 2 Odemknout

■ Zamykání dveří

Zámek zatlačte dopředu.

■ Odemykání dveří

Vytáhnete zámek dozadu.

► Pomocí zámku

Při zamknutí/odemknutí dveří pomocí zámku dveří řidiče se současně zamknou/odemknou všechny ostatní dveře a dveře zavazadlového prostoru.

■ Odemykání pomocí vnitřní kliky předních dveří

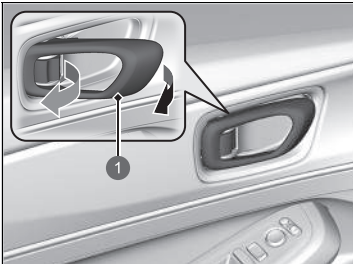

1 Vnitřní klika

Zatáhněte za vnitřní kliku předních dveří.

- Dveře se odemknou a otevřou jedním pohybem.

■ Používání hlavního spínače zámků dveří

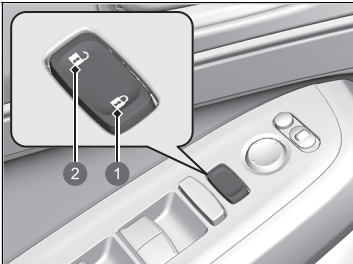

- 1 Zamknout
- 2 Odemknout

Stisknutím hlavního spínače zámků dveří naznačeným směrem se zamknou nebo odemknou všechny dveře i dveře zavazadlového prostoru.

▣ Odemykání pomocí vnitřní kliky předních dveří

Vnitřní kliky předních dveří slouží k tomu, aby cestujícím na předních sedadlech umožnily otevření dveří jedním pohybem. Tato funkce však vyžaduje, aby cestující na předních sedadlech nikdy netahali za vnitřní kliku předních dveří, je-li vozidlo v pohybu.

Děti vždy musí jet na zadním sedadle, které je vybaveno dětskými pojistkami.

► **Dětské pojistky** Str. 162

▣ Používání hlavního spínače zámků dveří

Při zamykání/odemykání dveří řidiče pomocí hlavního spínače zámků dveří se současně zamknou/odemknou všechny ostatní dveře a dveře zavazadlového prostoru.

Dětské pojistky

Dětské pojistky znemožňují otevření zadních dveří zevnitř, bez ohledu na polohu zámku.

■ Zapnutí dětské pojistky

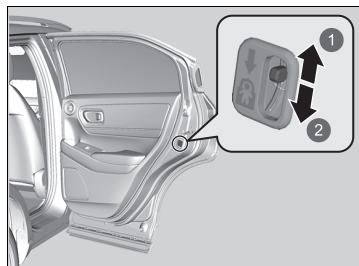

- 1 Odjistit
- 2 Zajistit

Páčku v zadních dveřích posuňte do zamknuté polohy a dveře zavřete.

■ Otevírání dveří

Dveře otevřete pomocí vnější kliky dveří.

►► Dětské pojistky

Chcete-li zevnitř otevřít dveře se zapnutou dětskou pojistkou, přepněte zámek do odemknuté polohy, stáhněte zadní okno, rukou sáhněte ven z okna a zvenku zatáhněte za kliku dveří.

Bezpečnostní opatření pro otevírání/zavírání dveří zavazadlového prostoru

Před otevíráním nebo zavíráním dveří zavazadlového prostoru se ujistěte, že před nimi nestojí žádné osoby nebo nejsou překážky.

Modely bez elektricky ovládaných dveří zavazadlového prostoru

- Dveře zavazadlového prostoru úplně otevřete.
 - ▶ Pokud nejsou zcela otevřeny, mohou se dveře zavazadlového prostoru zavřít vlastní vahou.
- Za větrného počasí dbejte opatrnosti. Vítr může dveře zavazadlového prostoru zavřít.

Všechny modely

Dveře zavazadlového prostoru musí být za jízdy zavřeny, aby:

- ▶ nedošlo k možnému poškození,
 - ▶ nedošlo k vniknutí výfukových plynů do vozidla.
- **Oxid uhelnatý** Str. 98

Bezpečnostní opatření pro otevírání/zavírání dveří zavazadlového prostoru

VÝSTRAHA

Pokud dveře zavazadlového prostoru při otevírání nebo zavírání někoho zasáhnou, hrozí mu vážný úraz.

Před otevřením nebo zavřením dveří zavazadlového prostoru zkontrolujte, zda v jejich prostoru nikdo není.

Dejte pozor, abyste se hlavou neuhodili o dveře zavazadlového prostoru nebo při jejich zavírání nenechali ruku mezi dveřmi a okrajem zavazadlového prostoru.

Když nakládáte nebo vykládáte zavazadla nebo využíváte hands-free přístup* prostřednictvím pohybu nohou dopředu a dozadu pod střední částí zadního nárazníku, zatímco běží motor na volnoběh, nestůjte před výfukem. Mohli byste se popálit.

Spolujezdcům nedovolte cestovat v zavazadlovém prostoru. Mohli by se poranit při prudkém brzdění, náhlém zrychlení nebo nehodě.

* Není k dispozici u všech modelů

Otevírání/zavírání dveří zavazadlového prostoru

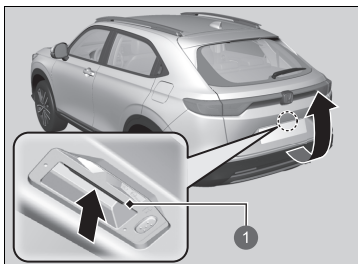

1 Vnější klika

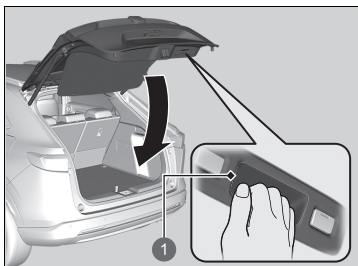

1 Vnitřní klika

Dveře zavazadlového prostoru jsou odemknuty, pokud jsou odemknuty všechny dveře nebo stisknete na vysílači dálkového ovládání tlačítko pro odemknutí dveří zavazadlového prostoru*. Stiskněte vnější kliku dveří zavazadlového prostoru a nadzvednutím je otevřete. Pokud máte u sebe bezklíčové dálkové ovládání, nemusíte před otevřením dveře zavazadlového prostoru odemknout.

Při zavírání dveří zavazadlového prostoru vezměte za vnitřní kliku, dveře zavazadlového prostoru zatáhněte směrem dolů a zatlačením zvenku je zavřete.

⚠ Bezpečnostní opatření pro otevírání/zavírání dveří zavazadlového prostoru

Dejte pozor, aby se zavazadla nebo jiné předměty nedotýkaly vzpěr dveří zavazadlového prostoru.

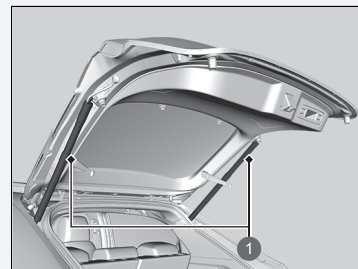

1 Vzpěry dveří zavazadlového prostoru

⚠ Otevírání/zavírání dveří zavazadlového prostoru

- Bezklíčové dálkové ovládání nenechávejte po vystoupení z vozu uvnitř. Mějte je u sebe.
- Dokonce i když u sebe nemáte bezklíčové dálkové ovládání, můžete dveře zavazadlového prostoru odemknout, pokud je v dosahu někdo jiný s bezklíčovým dálkovým ovládáním.

Otevírání/zavírání elektricky ovládaných dveří zavazadlového prostoru *

Elektricky ovládané dveře zavazadlového prostoru lze ovládat stisknutím příslušného tlačítka na vysílači dálkového ovládání nebo na ovládacím panelu na straně řidiče, stisknutím vnější kliky nebo tlačítka na samotných dveřích zavazadlového prostoru nebo pohybem nohy nahoru a dolů pod střední částí zadního nárazníku pro přístup bez použití rukou.

Elektricky ovládané dveře zavazadlového prostoru lze otevřít/zavřít, když je zařazený stupeň **P**.

⚠ Otevírání/zavírání elektricky ovládaných dveří zavazadlového prostoru *

⚠ VÝSTRAHA

Je-li při otevírání nebo zavírání elektricky ovládaných dveří zavazadlového prostoru v jejich dosahu nějaká část těla cestujících, může dojít k vážnému poranění.

Před otevřením nebo zavřením dveří zavazadlového prostoru se ujistěte, že v dosahu pohybu dveří nejsou cestující ani předměty.

VÝSTRAHA: Klíč zapalování vždy vezměte s sebou, pokud vozidlo necháváte bez dozoru, ať už samotné nebo s ostatními cestujícími.

POZNÁMKA

Pokud se elektricky ovládané dveře zavazadlového prostoru automaticky otevírají nebo zavírají, netlačte na ně, ani za ně netahejte.

Násilné otevírání nebo zavírání elektricky ovládaných dveří zavazadlového prostoru během pohybu může vést k deformaci rámu dveří zavazadlového prostoru.

Při otevírání nebo zavírání elektricky ovládaných dveří zavazadlového prostoru zkontrolujte, zda je kolem vozidla dostatek prostoru. Lidé v blízkosti dveří zavazadlového prostoru mohou být vážně zraněni v důsledku úderu do hlavy. Dejte pozor zejména v případě, že jsou v jejich blízkosti děti.

■ Používání hands-free přístupu*

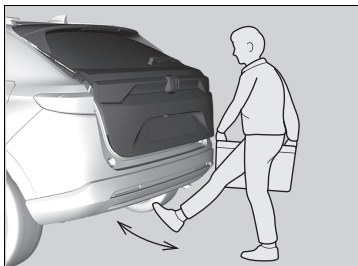

K otevření nebo zavření elektricky ovládaných dveří zavazadlového prostoru použijte pohyb nohou vpřed nebo vzad po dobu přibližně 1 sekundy pod střední částí zadního nárazníku (musíte u sebe mít bezklíčové dálkové ovládání).

- Některá vnější světla zablikají a pak se začnou dveře zavazadlového prostoru pohybovat.

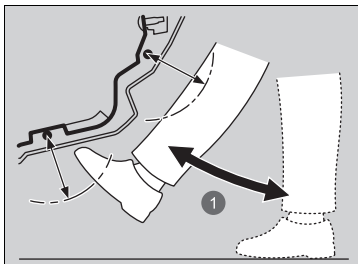

1 Přibližně 1 sekunda

►► Používání hands-free přístupu*

Při dešti nebo v jiných podmínkách, kdy je vozidlo mokré, nemusí snímač správně rozpoznat pohyb nohy.

Při provádění práce na zadní části vozidla nebo kolem ní můžete omylem otevřít nebo zavřít dveře zavazadlového prostoru.

Aby k tomu nedocházelo, vyberte na informační/audio obrazovce možnost *Vlastní nastavení funkcí* a poté tuto funkci vypněte.

► **Přízpůsobení nastavení vozidla** Str. 311

Pokud ponecháte chodidlo pod nárazníkem příliš dlouho nebo pohnete chodidlem ze strany na stranu, elektricky ovládané dveře zavazadlového prostoru se neotevřou nebo nezavřou.

Tato funkce nebude pracovat, pokud při sobě nemáte bezklíčové dálkové ovládání. Zkontrolujte, zda s sebou máte bezklíčové dálkové ovládání.

■ Automatické zavírání elektricky ovládaných dveří zavazadlového prostoru po odchodu od vozidla

Když odejdete od vozidla a máte u sebe bezklíčové dálkové ovládání, pak se elektricky ovládané dveře zavazadlového prostoru automaticky zavřou.

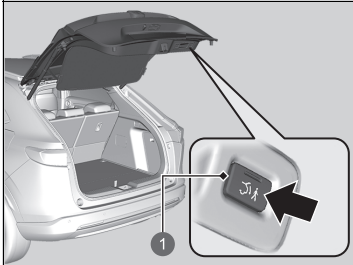

1 Tlačítko zavření při odchodu

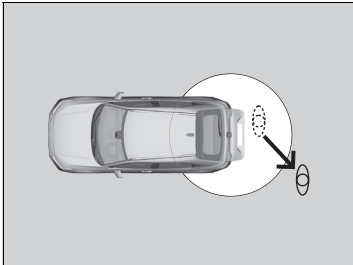

Odejděte alespoň 1,0 m od vozidla

1. Mějte bezklíčové dálkové ovládání u sebe a stiskněte tlačítko zavření při odchodu.
 - Když je zavření při odchodu aktivováno, kontrolka na tlačítku zavření při odchodu svítí zeleně.

2. Odejděte alespoň 1,0 m od vozidla během 30 sekund po stisknutí tlačítka zavření při odchodu.
 - Některá vnější světla zablikají a pak se začnou elektricky ovládané dveře zavazadlového prostoru zavírat.

■ Použití vysílače dálkového ovládní

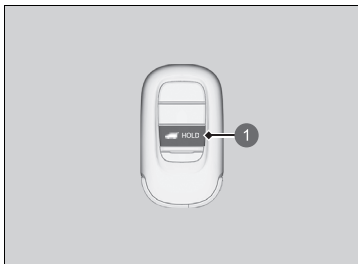

- 1 Tlačítko elektricky ovládaných dveří zavazadlového prostoru

Stiskněte na déle než jednu sekundu tlačítko elektricky ovládaných dveří zavazadlového prostoru, pokud je režim napájení VOZIDLO VYPNUTO.

► Některá vnější světla zablikají.

Pokud stisknete tlačítko znovu, když se elektricky ovládané dveře zavazadlového prostoru pohybují, zastaví se.

Pokud stisknete tlačítko na více než sekundu, dveře zavazadlového prostoru se začnou pohybovat opačným směrem.

■ Nastavení podmínek otevření dveří zavazadlového prostoru

Kdykoli: Elektricky ovládané dveře zavazadlového prostoru se zamykají a odemykají současně. Toto je výchozí nastavení.

Při odemknutí: Elektricky ovládané dveře zavazadlového prostoru se otevřou, když jsou všechny dveře odemčeny.

➤ **Přízpůsobení nastavení vozidla** Str. 311

► Otevírání/zavírání elektricky ovládaných dveří zavazadlového prostoru*

Elektricky ovládané dveře zavazadlového prostoru se nemusí otevřít nebo zavřít za následujících podmínek:

- Pohonný systém aktivujete v okamžiku, kdy se dveře zavazadlového prostoru automaticky otvírají nebo zavírají.
- Vozidlo je zaparkováno v příkrém svahu.
- Vozidlo se kolébá vlivem silného větru.
- Dveře zavazadlového prostoru nebo střecha jsou pokryty sněhem nebo ledem.

Vyměníte-li 12V akumulátor nebo pojistku elektricky ovládaných dveří zavazadlového prostoru, když jsou otevřené, může být jejich činnost deaktivována. Elektricky ovládané dveře zavazadlového prostoru obnoví svou činnost, jakmile je ručně uzavřete.

Použití neoriginálních náhradních součástí jiných než originálního příslušenství Honda v elektricky ovládaných dveřích zavazadlového prostoru může bránit jejich úplnému zavření nebo otevření.

Před naložením nebo vyložením zavazadel zkontrolujte, zda jsou elektricky ovládané dveře zavazadlového prostoru úplně otevřené.

Když se rozjedete a dveře zavazadlového prostoru jsou otevřené nebo se zavírají, ozve se zvukový signál.

Používání tlačítka elektricky ovládaných dveří zavazadlového prostoru

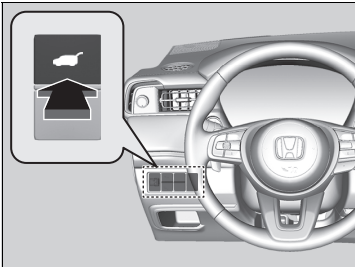

Elektricky ovládané dveře zavazadlového prostoru můžete otevřít nebo zavřít stiskem příslušného tlačítka na cca jednu sekundu.

► Některá vnější světla zablikají.

Pokud stisknete tlačítko znovu, když se elektricky ovládané dveře zavazadlového prostoru pohybují, zastaví se.

Pokud stisknete tlačítko na cca sekundu, dveře zavazadlového prostoru se začnou pohybovat opačným směrem.

► Otevírání/zavírání elektricky ovládaných dveří zavazadlového prostoru*

Pokud se elektricky ovládané dveře zavazadlového prostoru setkají při otevírání nebo zavírání s odporem, bude směr jejich pohybu obrácen díky funkci automatického zpětného chodu. Zvukový signál zazní třikrát.

Jsou-li dveře zavazadlového prostoru téměř zavřené, funkce automatického zpětného chodu přestává snímat případné překážky, aby bylo zajištěno úplné zavření.

Nedotýkejte se snímačů umístěných na obou stranách dveří zavazadlového prostoru. Elektricky ovládané dveře zavazadlového prostoru se nezavřou při stisknutí některého ze snímačů, když se pokoušíte dveře zavřít.

Buďte opatrní, abyste snímače nepoškrábali nějakým ostrým předmětem. V případě poškrábání může dojít k jejich poškození a poruchám funkce elektricky ovládaných dveří zavazadlového prostoru.

* Není k dispozici u všech modelů

■ Používání vnější kliky dveří zavazadlového prostoru

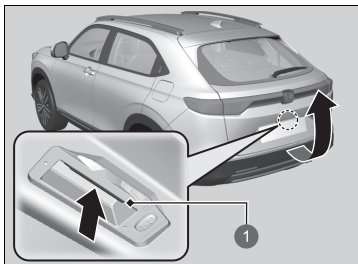

1 Vnější klika

Pokud stisknete vnější kliku dveří zavazadlového prostoru po dobu do jedné sekundy, dveře zavazadlového prostoru se otevrou automaticky.

► Pokud chcete otevřít dveře zavazadlového prostoru ručně, držte vnější kliku stisknutou déle než jednu sekundu.

➤ **Otevírání/zavírání dveří zavazadlového prostoru** Str. 164

Pokud máte u sebe bezklíčové dálkové ovládání, nemusíte před otevřením dveře zavazadlového prostoru odemknout.

Pokud stisknete vnější kliku znovu, když se elektricky ovládané dveře zavazadlového prostoru pohybují, zastaví se.

Stisknete vnější kliku a elektricky ovládané dveře zavazadlového prostoru změni směr pohybu.

►► Používání vnější kliky dveří zavazadlového prostoru

- Bezklíčové dálkové ovládání nenechávejte po vystoupení z vozu uvnitř. Mějte je u sebe.
- Dokonce i když u sebe nemáte bezklíčové dálkové ovládání, můžete dveře zavazadlového prostoru odemknout, pokud je v dosahu někdo jiný s bezklíčovým dálkovým ovládním.

Můžete změnit zapínání a vypínání nastavení funkce elektricky ovládaných dveří zavazadlového prostoru.

➤ **Přizpůsobení nastavení vozidla** Str. 311

■ Používání vnitřního tlačítka dveří zavazadlového prostoru

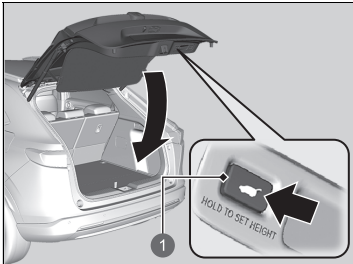

- 1 Vnitřní tlačítko dveří zavazadlového prostoru

Chcete-li zavřít elektricky ovládané dveře zavazadlového prostoru, stiskněte vnitřní tlačítko na dveřích zavazadlového prostoru.

Pokud stisknete vnitřní tlačítko dveří zavazadlového prostoru znovu, když se elektricky ovládané dveře zavazadlového prostoru pohybují, pohyb se zastaví.

Znovu stiskněte a uvolněte vnitřní tlačítko dveří zavazadlového prostoru a elektricky ovládané dveře zavazadlového prostoru změní směr pohybu.

■ Programování polohy dveří zavazadlového prostoru

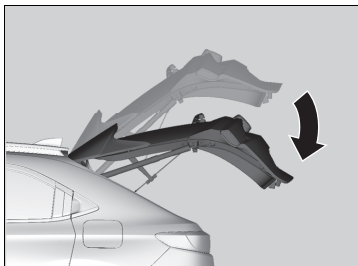

Míra, do jaké se elektricky ovládané dveře zavazadlového prostoru automaticky otevřou, lze naprogramovat.

Programování:

1. Otevřete dveře zavazadlového prostoru do požadované polohy.
2. Stiskněte a podržte vnitřní tlačítko dveří zavazadlového prostoru. Uslyšíte jeden dlouhý zvukový signál následovaný dvěma krátkými zvukovými signály.

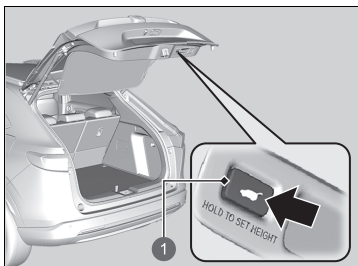

- 1 Vnitřní tlačítko dveří zavazadlového prostoru

►► Programování polohy dveří zavazadlového prostoru

Pokud jsou dveře zavazadlového prostoru pootevřené, polohu nelze programovat ani v případě stisknutí vnitřního tlačítka dveří zavazadlového prostoru.

Pokud chcete přeprogramovat elektricky ovládané dveře zavazadlového prostoru na úplné otevírání, ručně je zvedněte do nejvyšší polohy a postupujte podle pokynů v kroku 2.

Automatické zavírání

Pokud elektricky ovládané dveře zavazadlového prostoru zavíráte ručně, automaticky se zaklapnou.

Detekce pádu elektricky ovládaných dveří zavazadlového prostoru

Automaticky sníží elektricky ovládané dveře zavazadlového prostoru, pokud existuje možnost, že by zcela otevřené dveře mohly vlastní vahou spadnout (například pod tíhou sněhu na dveřích). Při snižování elektricky ovládaných dveří zavazadlového prostoru zní zvukový signál.

Automatické zavírání

Funkce automatického zavírání se neaktivuje, stisknete-li vnější kliku dveří zavazadlového prostoru, když se dveře zavírají.

POZNÁMKA

Když probíhá zaklapávání elektricky ovládaných dveří zavazadlového prostoru, netlačte na ně.

Při ručním zavíráním dveří zavazadlového prostoru držte ruce mimo jejich dosah a nechte dveře zaklapnout automaticky. Je nebezpečné dávat ruce do prostoru okolo dveří zavazadlového prostoru, když se automaticky zaklapávají.

Detekce pádu elektricky ovládaných dveří zavazadlového prostoru

Pokud se pokusíte ručně zavřít elektricky ovládané dveře zavazadlového prostoru po jejich úplném otevření, může se aktivovat detekce pádu elektricky ovládaných dveří zavazadlového prostoru.

Po aktivaci detekce pádu elektricky ovládaných dveří zavazadlového prostoru vyčkejte, dokud se dveře zcela nezavřou. Když se elektricky ovládané dveře zavazadlového prostoru pohybují, nezdržujte se v jejich dosahu.

Pokud se neustále aktivuje detekce pádu elektricky ovládaných dveří zavazadlového prostoru, obraťte se na dealera.

System imobilizéru

Tento systém zabraňuje nastartování pohonného systému klíčem, který nebyl předem zaregistrován.

Před stisknutím tlačítka **POWER** věnujte pozornost následujícím bodům:

- Nedovolte, aby v blízkosti tlačítka **POWER** byly předměty vysílající silné rádiové vlny.
- Zajistěte, aby klíč nebyl zakryt kovovým předmětem nebo se ho nedotýkal.
- K tlačítku **POWER** se nepřibližujte s klíčem systému imobilizéru jiného vozidla.

Neukládejte klíč do blízkosti magnetických předmětů. Elektronická zařízení jako televizory nebo audiosystémy generují silná magnetická pole. Zmagnetizovat se může dokonce i řetízek na klíče.

» System imobilizéru

POZNÁMKA

Ponechání klíče ve vozidle může vést ke krádeži nebo náhodnému uvedení vozidla do pohybu.

Klíč vždy vezměte s sebou, pokud vozidlo necháváte bez dozoru.

System neupravujte a nepřidávejte do něj další zařízení. Mohlo by to systém poškodit a znemožnit provoz vašeho vozidla.

Pokud systém opakovaně nerozpozná kódování vašeho klíče, kontaktujte svého dealera. Pokud jste klíč ztratili a nemůžete nastartovat vozidlo, obraťte se na svého dealera.

Typ s pravostranným řízením

Před prvním zapnutím režimu napájení po odpojení 12V akumulátoru sešlápněte a držte brzdový pedál.

Alarm bezpečnostního systému

Alarm bezpečnostního systému se aktivuje, pokud dojde k otevření dveří zavazadlového prostoru, kapoty nebo dveří násilím. Alarm se neaktivuje, pokud dojde k otevření dveří zavazadlového prostoru nebo dveří pomocí vysílače dálkového ovládnání nebo systému bezklíčového vstupu.

■ Při aktivaci alarmu bezpečnostního systému

Ozve se přerušovaný zvukový signál klaksonu a zablikají všechna vnější světla.

■ Deaktivace alarmu bezpečnostního systému

Odemkněte vozidlo pomocí vysílače dálkového ovládnání nebo systému bezklíčového vstupu, nebo nastavte režim napájení do polohy ZAPNUTO. Systém bude deaktivován společně s klaksonem a blikajícími světly.

■ Zapnutí alarmu bezpečnostního systému

Alarm bezpečnostního systému se automaticky zapne, pokud dojde ke splnění následujících podmínek:

- Režim napájení je nastaven na VOZIDLO VYPNUTO.
- Kapota je zavřená.
- Všechny dveře a dveře zavazadlového prostoru jsou zvenku zamknuty klíčem, vysílačem dálkového ovládnání nebo pomocí systému bezklíčového vstupu.

■ Při zapnutí alarmu bezpečnostního systému

Kontrolka alarmu bezpečnostního systému na přístrojové desce bliká a interval blikání se přibližně po 15 sekundách změní.

■ Vypnutí alarmu bezpečnostního systému

Alarm bezpečnostního systému se deaktivuje, když odemknete vozidlo vysílačem dálkového ovládnání nebo bezklíčovým dálkovým ovládnáním nebo když přepnete spínač zapalování do polohy ZAPNUTO. Současně zhasne kontrolní světlo alarmu bezpečnostního systému.

▶▶ Alarm bezpečnostního systému

Systém neupravujte a nepřidávejte do něj další zařízení. Mohlo by to systém poškodit a znemožnit provoz vašeho vozidla.

Bezpečnostní alarm bude aktivní přibližně 5 minut a poté se bezpečnostní systém deaktivuje.

Systém pracuje v deseti 30sekundových cyklech, během kterých zní klakson a bliká kontrolka alarmu bezpečnostního systému.

Bezpečnostní systém může podle okolností pokračovat v chodu i déle než 5 minut.

Alarm bezpečnostního systému nezapínejte, pokud je někdo přítomen ve voze nebo je otevřené okno. Systém se může náhodně aktivovat při následujících okolnostech:

- Odemykání dveří pomocí zámku.
- Otevření kapoty páčkou pro uvolnění kapoty.

▶▶ Modely s elektricky ovládanými dveřmi zavazadlového prostoru

- Otevření dveří zavazadlového prostoru tlačítkem elektricky ovládaných dveří zavazadlového prostoru na palubní desce.

Pokud po zapnutí alarmu bezpečnostního systému dojde k vybití 12V akumulátoru, může při nabití nebo výměně akumulátoru dojít ke spuštění bezpečnostního alarmu.

Pokud k tomu dojde, deaktivujte alarm bezpečnostního systému odemknutím dveří pomocí vysílače dálkového ovládnání nebo systému bezklíčového vstupu.

Když odemknete dveře zabudovaným klíčem a je aktivovaný bezpečnostní systém, alarm se vypne.

Zamykání Super *

Funkce zamykání Super vyřadí z činnosti zámky na všech dveřích.

■ Zapnutí funkce zamykání Super

- Dvakrát během pěti sekund otočte klíčem ve dveřích řidiče směrem k přední části vozidla.
- Dvakrát během pěti sekund na vysílači dálkového ovládání stiskněte tlačítko zamykání.
- Dotkněte se snímače zámku dveří na vnější klice nebo dvakrát během pěti sekund stiskněte tlačítko zámku na dveřích zavazadlového prostoru.

■ Vypnutí funkce zamykání Super

Vysílačem dálkového ovládání nebo systémem bezklíčového vstupu odemkněte dveře řidiče.

►► Zamykání Super *

VÝSTRAHA

Při zapínání zamykání Super nesmí být nikdo ve voze. U osob zamknutých uvnitř může dojít k vážným zdravotním potížím nebo může nastat smrt, pokud uvnitř vozidla ponechaného na slunci vzroste teplota.

Před zapnutím zamykání Super se ujistěte, že ve vozidle nikdo není.

Když odemknete dveře zabudovaným klíčem a je aktivovaný bezpečnostní systém, alarm se vypne.

Otevírání/zavírání elektricky ovládaných oken

Je-li režim napájení v poloze ZAPNUTO, elektricky ovládaná okna lze otevírat a zavírat pomocí spínačů na dveřích.

Spínače na straně řidiče lze použít k otevírání a zavírání všech oken. Tlačítko zamknutí elektricky ovládaného okna na straně řidiče musí být vypnuté (zatlačené dovnitř, kontrolka zhasnutá), abyste okna mohli otevírat a zavírat i z jiných sedadel než ze sedadla řidiče.

Je-li tlačítko zamknutí elektricky ovládaného okna zatlačeno dovnitř, kontrolka se rozsvítí a vy můžete ovládat pouze okno řidiče. Tlačítko zamknutí elektricky ovládaného okna zapněte, je-li ve vozidle dítě.

☒ Otevírání/zavírání elektricky ovládaných oken

VÝSTRAHA

Při zavírání elektricky ovládaného okna může dojít k vážnému zranění, pokud někomu přivřete prsty nebo ruku.

Než okna zavřete, zajistěte, aby spolucestující nebyli v prostoru oken.

VÝSTRAHA: Klíč zapalování vždy vezměte s sebou, pokud vozidlo necháváte bez dozoru, ať už samotné nebo s ostatními cestujícími.

Elektricky ovládaná okna lze ovládat po dobu až 10 minut po přepnutí režimu napájení na VOZIDLO VYPNUTO. Tato funkce se vypne po zavření dveří řidiče.

Automatický zpětný chod

Pokud elektricky ovládané okno při automatickém zavírání detekuje odpor, zastaví zavírání a obrátí směr pohybu.

Funkce automatického zpětného chodu okna řidiče nefunguje, když souvisle povytáhnete spínač.

Když je okno téměř zavřené, funkce automatického zpětného chodu přestává snímat, aby bylo zajištěno úplné zavření.

■ Otevírání/zavírání oken s funkcí automatického otevírání/zavírání

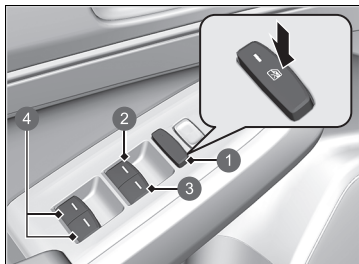

- 1 Tlačítko zamknutí elektricky ovládaného okna
- 2 Spínač okna řidiče
- 3 Spínač okna spolujezdce
- 4 Spínač zadního okna spolujezdce

■ Ruční ovládání

Otevírání: Spínač mírně stlačte a přidržte jej, dokud není dosaženo požadované polohy.

Zavírání: Spínač mírně povytáhněte a přidržte jej, dokud není dosaženo požadované polohy.

■ Automatické ovládání

Otevírání: Na spínač silně zatlačte.

Zavírání: Spínač silně povytáhněte.

Okno se zcela otevře nebo zavře. Chcete-li okno kdykoli zastavit, krátce na spínač zatlačte nebo jej povytáhněte.

■ Otevírání/zavírání oken dálkovým ovládáním

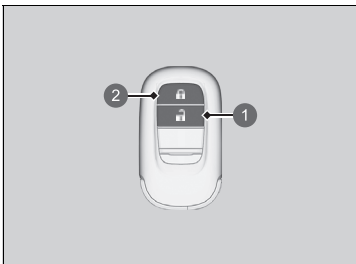

Otevírání: Stiskněte tlačítko odemykání a poté jej do 10 sekund stiskněte znovu a držte.

Zavírání: Stiskněte tlačítko zamykání a poté jej do 10 sekund stiskněte znovu a držte.

Pokud se okna zastaví uprostřed, opakujte tento postup.

- 1 Tlačítko odemykání
- 2 Tlačítko zamykání

■ Zavírání oken klíčem

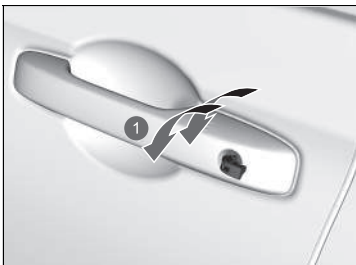

Zavírání: Klíčem zamkněte dveře řidiče. Během 10 sekund od vrácení klíče do středové polohy otočte klíčem směrem pro zamykání a přidržte jej tam.

Uvolněním klíče zastavíte okna v požadované poloze. Chcete-li provést další nastavení, opakujte stejný postup.

- 1 Zavřít

►► Otevírání/zavírání oken dálkovým ovládáním

Funkci dálkového ovládnání oken můžete zapnout nebo vypnout.

► **Přízpusobení nastavení vozidla** Str. 311

Tlačítko POWER

Změna režimu napájení

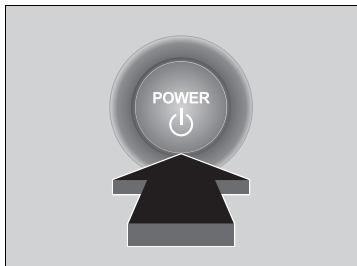

Pokud máte u sebe bezklíčové dálkové ovládání a stisknete tlačítko **POWER**, aniž byste sešlápli brzdový pedál, režim napájení se bude měnit v následujícím pořadí: VOZIDLO VYPNUTO → PŘÍSLUŠENSTVÍ → ZAPNUTO → VOZIDLO VYPNUTO.

VOZIDLO VYPNUTO:

Napájení vozidla je vypnuté.

PŘÍSLUŠENSTVÍ:

Audiosystém a některé příslušenství lze používat.

ZAPNUTO:

Veškeré příslušenství lze používat.

Tlačítko POWER

Pokud bezklíčové dálkové ovládání uložíte do odkládací schránky nebo na jiné místo, kde může docházet k rušení signálu, režim napájení se nemusí změnit.

Pokud je režim napájení v poloze ZAPNUTO, je zařazena jiná poloha než **P** a stisknete tlačítko **POWER**, režim napájení se změní na PŘÍSLUŠENSTVÍ.

■ Automatické vypínání napájení

Opustíte-li vozidlo na 30 až 60 minut s převodovkou v poloze **P** a režimem napájení nastaveným na PŘÍSLUŠENSTVÍ, přepne se vozidlo automaticky do režimu podobného režimu VOZIDLO VYPNUTO (ZAMKNUTO), aby nedocházelo k vybíjení 12V akumulátoru.

V tomto režimu: Volant nebude zablokovaný. Dveře nelze zamknout nebo odemknout vysílačem dálkového ovládání nebo systémem bezklíčového vstupu. Stiskněte dvakrát tlačítko **POWER** a přepnete vozidlo do režimu VOZIDLO VYPNUTO (ZAMKNUTO).

■ Připomenutí režimu napájení

Otevřete-li dveře řidiče a režim napájení je nastaven na PŘÍSLUŠENSTVÍ, zazní výstražný zvukový signál.

■ Připomenutí bezklíčového dálkového ovládání

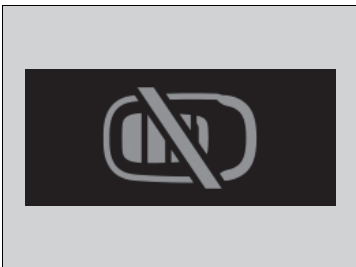

Když je režim napájení nastaven do jakéhokoli režimu kromě VYPNUTO a vyjmete bezklíčové dálkové ovládání z vozidla a zavřete dveře, spustí se výstražný zvukový signál. Pokud výstražný zvukový signál nadále zní, umístěte bezklíčové dálkové ovládání na jiné místo.

■ Pokud je režim napájení v poloze PŘÍSLUŠENSTVÍ

Výstražný zvukový signál bude znít vně vozidla.

■ Když je režim napájení v poloze ZAPNUTO

Výstražný zvukový signál bude znít uvnitř i vně vozidla. Navíc se na přístrojové desce zobrazí výstražná kontrolka.

►► Připomenutí bezklíčového dálkového ovládání

Když je bezklíčové dálkové ovládání v dosahu systému a všechny dveře jsou zavřeny, výstražná funkce se zruší.

Je-li bezklíčové dálkové ovládání po zapnutí pohonného systému odneseno z vozidla, nelze dále měnit režim tlačítka **POWER** nebo znovu spustit pohonný systém. Před stisknutím tlačítka **POWER** se ujistěte, zda je bezklíčové dálkové ovládání ve vašem vozidle.

Vyjmutí bezklíčové dálkové ovládání z vozidla oknem nevede k aktivaci výstražného zvukového signálu.

Neopouštějte bezklíčové dálkové ovládání v palubní desce nebo v odkládací schránce. Mohlo by dojít ke spuštění výstražného zvukového signálu. Za určitých podmínek, kdy může dojít k tomu, že vozidlo nemůže lokalizovat bezklíčové dálkové ovládání, se může rovněž spustit výstražný zvukový signál, i když je bezklíčové dálkové ovládání v dosahu systému.

Světla

■ Světlomety / Obrysová světla

Světla se zapínají automaticky podle okolních světelných podmínek. Lze je také zapnout nebo vypnout ručně.

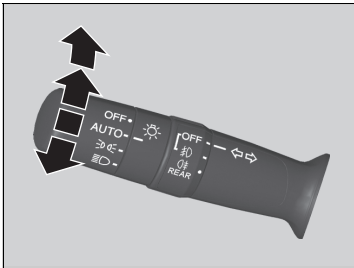

Vnější světla se zapínají automaticky, pokud je spínač světel nastaven do polohy **AUTO** a režim napájení je v poloze ZAPNUTO.

■ Ruční ovládání

Světlomety / obrysová světla:

Otočte spínač světel do polohy .

Obrysová světla:

Otočte spínač světel do polohy .

Světlomety / obrysová světla vypnutá:

Otočte spínač světel do polohy **OFF** a uvolněte jej, zatímco je převodovka v poloze **P** a je aktivována parkovací brzda.

- ▶ Světla se automaticky opět rozsvítí, když:
- Opět přepnete spínač světel do polohy **OFF** a uvolníte jej.
- Převodovka je mimo polohu **P** a parkovací brzda je uvolněná.



► Světla

Jsou-li světla zapnutá, na panelu přístrojů bude svítit kontrolka zapnutých světel.

► **Kontrolka zapnutých světel** Str. 111

► Světlomety / Obrysová světla

Jsou-li zapnutá obrysová světla, svítí také koncová světla a osvětlení zadní registrační značky.

Pokud je spínač světel přepnutý do polohy  nebo  a napájení je v poloze VYPNUTO, zazní při otevření dveří řidiče zvukový signál.

Pokud je spínač světel přepnutý do polohy **AUTO** a úroveň okolního osvětlení je nízká, světlomety a obrysová světla se rozsvítí při odemknutí dveří. Po zamčení dveří opět zhasnou.

Světelný snímač se nachází na níže uvedeném místě. Nezakrývejte snímač intenzity světla.

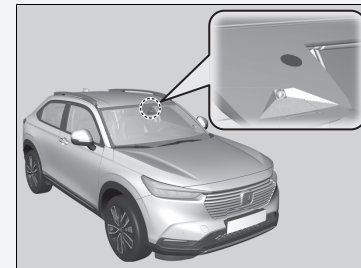

■ Dálková světla

Když jsou světlomety zapnuté, zatlačte páčku dopředu. Pro návrat k potkávacím světlům přitáhněte páčku zpět.

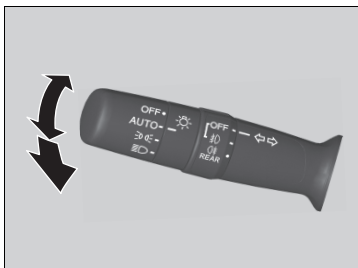

■ Blikání dálkovými světly

Zatažením za páčku dozadu přepnete na dálková světla.

- Uvolněním páčky přepnete zpět na potkávací světla.

► Světlomety / Obrysová světla

Světla nenechávejte zapnutá, není-li pohonný systém v chodu, mohlo by to způsobit vybití 12V akumulátoru.

Směrová světla

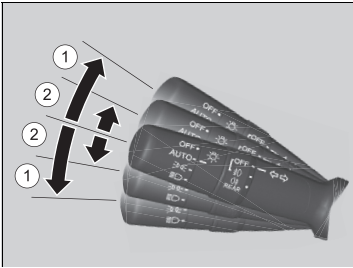

Směrová světla lze použít, když je režim napájení v poloze ZAPNUTO.

■ ①: Směrové světlo

Zatlačte páčku nahoru nebo dolů podle směru, kterým chcete odbočit. Příslušné směrové světlo začne blikat.

■ ②: Znamení o směru jízdy jedním pohybem

Zatlačíte-li páčku směrových světel lehce nahoru nebo dolů a poté ji uvolníte, příslušné směrové světlo blikne třikrát.

- Pokud během blikání lehce zatlačíte páčku v opačném směru, blikání se zastaví.

►► Směrová světla

Kontrolky směrových světel na přístrojové desce blikají, pokud blikají vnější směrová světla.

► **Kontrolky** Str. 102

■ Integrace světlometů se stěrači

Světlomety se automaticky rozsvítí tehdy, když použijete stěrače vícekrát v rámci určitého počtu intervalů, pokud je spínač světlometů v poloze **AUTO**.

Po zastavení stěračů světlomety po několika minutách automaticky zhasnou.

■ Funkce vypnutí automatického osvětlení

Světlomety, všechna ostatní vnější světla a světla přístrojové desky se vypnou během 15 sekund poté, co nastavíte režim napájení na VOZIDLO VYPNUTO, vezmete s sebou bezklíčové dálkové ovládání a zavřete dveře řidiče.

Pokud je však spínač v poloze , zůstanou zapnutá obrysová světla.

Pokud přepnete režim napájení do polohy VOZIDLO ZAMKNUTO a spínač světlometů je zapnutý, avšak neotevřete dveře, světla se vypnou po 10 minutách (po 3 minutách, když je spínač v poloze **AUTO**).

Světla se znovu zapnou při odemknutí nebo otevření dveří řidiče. Pokud dveře odemknete, ale do 15 sekund je neotevřete, světla zhasnou. Pokud otevřete dveře řidiče, uslyšíte zvukový signál upozorňující na zapnutá světla.

☞ Integrace světlometů se stěrači

Tato funkce se aktivuje, když jsou světlomety v režimu **AUTO** vypnuté. Jas přístrojové desky se při rozsvícení světlometů nezmění.

Při slabém osvětlení rozsvítí funkce automaticky řízeného osvětlení světlomety, a to bez ohledu na počet setření.

Funkci automatického zapnutí reflektorů se stěrači můžete vypnout a zapnout.

➡ **Přízpůsobení nastavení vozidla** Str. 311

☞ Funkce vypnutí automatického osvětlení

Můžete změnit nastavení časovače automatického vypnutí světlometů.

➡ **Přízpůsobení nastavení vozidla** Str. 311

■ Mlhová světla

Mlhová světla lze použít, když je režim napájení v poloze ZAPNUTO.

■ Přední mlhová světla*

Lze použít, jsou-li zapnuta obrysová světla nebo světlomety.

■ Zadní mlhové světlo

Lze použít, jsou-li zapnuté světlomety nebo přední mlhová světla*.

■ Spínač předních a zadních mlhových světel*

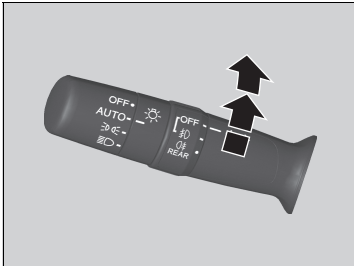

Zapínání předních mlhových světel:

Spínačem otočte z polohy **OFF** do polohy 30. Kontrolka 30 se rozsvítí.

Zapínání předních a zadních mlhových světel:

Spínačem otočte o jednu polohu vzhůru z polohy 30. Kontrolky 30 a 03 se rozsvítí.

Zapínání zadních mlhových světel:

Spínačem otočte o jednu polohu vzhůru z polohy 30 a potom jím otočte o jednu polohu dolů z polohy 30. Kontrolka 03 zůstane rozsvícená. Chcete-li vypnout zadní mlhové světlo, otočte spínač světlometů do polohy **OFF**.

* Není k dispozici u všech modelů

■ Spínač zadního mlhového světla*

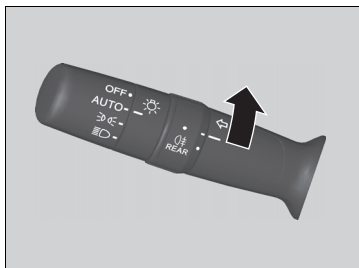

Zapínání zadních mlhových světel:

Otočte spínač do polohy ☼. Rozsvítí se kontrolka ☼.

■ Světla pro denní svícení

Světla pro denní svícení se rozsvítí, pokud dojde ke splnění následujících podmínek:

- Napájení je přepnuté do polohy ZAPNUTO.
- Spínač světlometů je v poloze **AUTO**.
- Okolní světlo je jasné.

Pokud ve stojícím vozidle otočíte spínač světel do polohy **OFF** a uvolníte jej, světla pro denní svícení se vypnou. Pokud je převodovka mimo polohu **P** a uvolníte parkovací brzdou, světla se opět rozsvítí. Jinak, pokud spínač světel ještě jednou otočíte do polohy **OFF**, se světla opět rozsvítí.

▣ Světla pro denní svícení

Světla pro denní svícení a obrysová světla mají stejný světelný zdroj.

Světla pro denní svícení jsou jasnější než obrysová světla.

Světla pro denní svícení se nezapnou, pokud byla obrysová světla zapnuta ručně.

Aktivní přední světlomety*

Zlepšují výhled do zatáčky při zatáčení vozidla. Když je režim napájení nastavený na ZAPNUTO, světlomety svítí a rychlost vozidla je nižší než 40 km/h, světla pro zatáčení se rozsvítí po aktivaci směrových světel, otočení volantu nebo přeřazení do polohy **R**.

■ **Zatáčka, do které najíždíte, je nasvícena za následujících podmínek:**

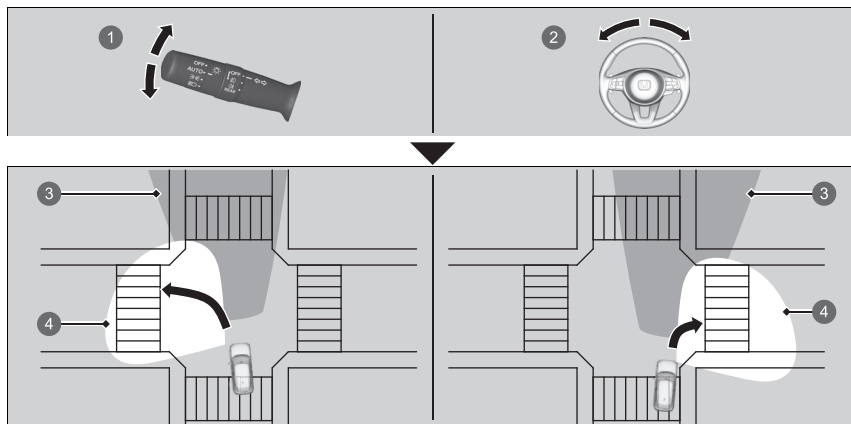

- 1 Ovládáte páčku směrového světla.
- 2 Otočíte volantem asi o 70 stupňů nebo více.
- 3 Pokrytí paprsků světlometů
- 4 Pokrytí paprsků světla pro zatáčení

» Aktivní přední světlomety*

Aktivní přední světlomety se automaticky vypnou po pěti minutách. Chcete-li obnovit zapnutí světel, vytvořte znovu stejné podmínky: přesuňte páčku směrových světel nebo volant do střední polohy a pak je znovu aktivujte. Bylo-li řízení v poloze **R**, přepněte jej krátce do jiné polohy.

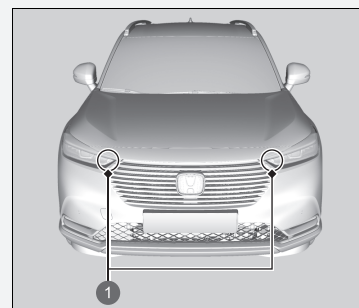

1 Aktivní přední světlomety

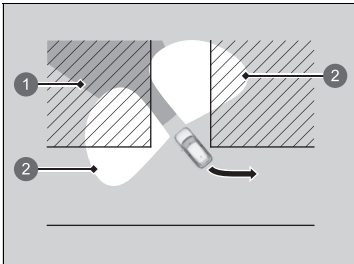

■ Oba směry zatáčení jsou nasvíceny za následujících podmínek:

Zařadte polohu **R**.

- 1 Pokrytí paprsků světlometů
- 2 Pokrytí paprsků světla pro zatáčení

Nastavení světlometů*

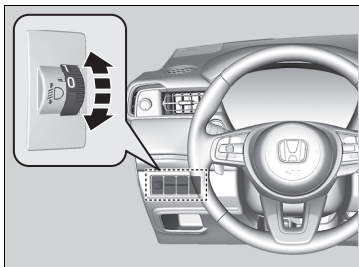

Svislý úhel paprsků potkávacích světlometů lze nastavit, když je režim napájení v poloze ZAPNUTO.

Otáčením voliče zvolte příslušný úhel sklonu světlometů.

Vyšší číslo na číselníku udává menší úhel.

■ Volba polohy voliče

Viz následující tabulka, kde naleznete vhodnou polohu číselníku pro vaše vozidlo dle jízdních podmínek a zatížení.

Stav	Poloha číselníku
Řidič	0
Řidič a spolujezdec	1
Pět osob na předních a zadních sedadlech	1
Pět osob na předních a zadních sedadlech a zavazadla v zavazadlovém prostoru, v rozmezí limitu maximálního přípustného zatížení nápravy a maximální přípustné hmotnosti vozidla	2
Řidič a zavazadla v zavazadlovém prostoru, v rozmezí limitu maximálního přípustného zatížení nápravy a maximální přípustné hmotnosti vozidla	3

►► Nastavení světlometů*

Světlomety nejsou vhodné pro levostranné i pravostranné řízení a vyžadují seřízení nebo zakrytí podle předpisu EHK/OSN č. 48.

► **Nastavení rozptylu světlometů** Str. 400

Modely bez mechanismu nastavení světlometů

Vaše vozidlo je vybaveno systémem automatického nastavení světlometů, který automaticky seřídí svislý úhel potkávacích světel. Pokud zjistíte výraznou změnu svislého úhlu paprsků světlometů, je možné, že u systému došlo k problému. Vozidlo nechte zkontrolovat u dealera.

Automatická dálková světla

Přední kamera se širokým úhlem záběru detekuje zdroje světla před vozidlem, jako jsou světla vozidel jedoucích před vámi, vozidel v protisměru nebo pouliční osvětlení. Při jízdě v noci systém podle situace automaticky přepíná mezi dálkovými a potkávacími světly.

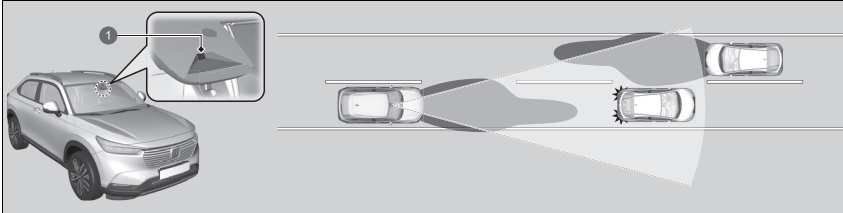

1 Přední kamera se širokým úhlem záběru

Jak používat automatická dálková světla

Jsou-li splněny všechny níže uvedené podmínky, rozsvítí se kontrolka systému automatických dálkových světel a aktivuje se systém automatických dálkových světel.

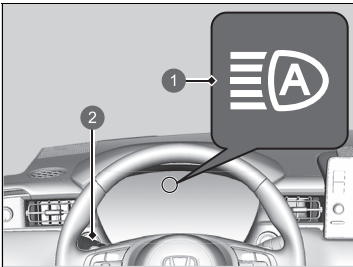

1 Kontrolka automatických dálkových světel

2 Spínač světel

- Napájení je přepnuté do polohy ZAPNUTO.
- Spínač světel je v poloze **AUTO**.
- Páčka je v poloze potkávacích světel.
- Světlomety byly aktivovány automaticky.
- Venku je tma.

Automatická dálková světla

Systém automatických dálkových světel nemusí být vždy aktivní v každé situaci. Tento systém slouží pouze jako asistence pro řidiče. Stále sledujte okolní prostředí a v případě potřeby přepínejte dálková a potkávací světla ručně.

Rozsah a vzdálenost, na kterou je kamera schopná rozpoznávat, se liší podle podmínek v okolí vozidla.

Pokud jde o manipulaci s kamerou připevněnou na vnitřní straně čelního skla, přečtěte si informace na níže uvedeném stránce.

► Přední kamera se širokým úhlem záběru

Str. 468

Aby systém automatických dálkových světel fungoval správně, postupujte takto:

- Na palubní desku nepokládejte žádné předměty, které odráží světlo.
- Čelní sklo okolo kamery udržujte čisté.
- Při čištění čelního skla dbejte opatrnosti, abyste čisticím prostředkem neznečistili objektiv kamery.
- Na plochu okolo kamery nelepte žádné předměty, nálepky ani folie.
- Nedotýkejte se objektivu kamery.

Pokud kamera utrpí silný náraz nebo je zapotřebí provést v okolí kamery opravy, poraďte se s dealerem.

Pokud se kontrolka systému automatických dálkových světel nerozsvítí, ani když byly všechny uvedené podmínky splněny, proveďte některý z níže uvedených postupů a kontrolka se rozsvítí.

- Páčku přitáhněte směrem k sobě a uvolněte ji.
- Přepněte spínač světel do polohy  a poté do polohy **AUTO**.

■ Automatické přepínání mezi dálkovými a potkávacími světly

Když jsou automatická dálková světla aktivní, světlomety se přepínají mezi dálkovými a potkávacími na základě následujících podmínek.

Přepnutí na dálková světla:

Aby se aktivovala dálková světla, musí být splněny všechny níže uvedené podmínky.

- Rychlost vozidla je 40 km/h nebo vyšší.
- Před vámi ani v protisměru nejede žádné vozidlo se zapnutými světlomety nebo koncovými světly.
- Vozovka je málo osvětlena pouličním osvětlením.



Přepnutí na potkávací světla:

Přepnutí na potkávací světla se aktivuje při splnění kterékoli z níže uvedených podmínek.

- Rychlost vozidla je 24 km/h nebo nižší.
- Před vámi nebo v protisměru jede vozidlo se zapnutými světlomety nebo koncovými světly.
- Vozovka je dostatečně osvětlena pouličním osvětlením.

►► Automatické přepínání mezi dálkovými a potkávacími světly

V následujících případech nemusí systém automatických dálkových světel přepnout světlomety správně nebo se může změnit načasování přepnutí. Pokud automatické přepínání světel nevyhovuje vašim zvyklostem, přepněte světlomety ručně.

- Jas světel vozidla jedoucího před vámi nebo za vámi je intenzivní nebo slabý.
- Špatná viditelnost kvůli počasí (déšť, sníh, mlha, zamrzlé čelní sklo atd.).
- Cestu před vámi osvětlují jiné zdroje světla, jako pouliční osvětlení, elektrické billboardy či světla jiných vozidel.
- Úroveň jasu cesty před vámi se neustále mění.
- Silnice je nerovná nebo klikatá.
- Náhle se před vámi objeví vozidlo nebo vozidlo před vámi nejede směrem od vás nebo proti vám.
- Vaše vozidlo je nakloněno vahou těžkého nákladu v zadní části.
- Dopravní značka, zrcadlo nebo jiný reflexní předmět před vámi odráží silné světlo směrem k vozidlu.
- Vpředu jedoucí vozidlo se často ztratí za stromy podél silnice nebo za svodidly.
- Vozidlo před vámi je motocykl, jízdní kolo, skútr nebo jiné malé vozidlo.

Systém automatických dálkových světel udržuje zapnutá potkávací světla, když:

- Stěrače čelního skla stírají vysokou rychlostí.
- Kamera detekuje hustou mlhu.

■ Ruční přepínání mezi dálkovými a potkávacími světly

Chcete-li ručně přepnout na dálková nebo potkávací světla, proveďte některý z níže uvedených postupů. Nezapomeňte, že pokud světla přepnete ručně, kontrolka automatických dálkových světel zhasne a systém automatického přepínání dálkových světel se deaktivuje.

Používání páčky:

Chcete-li bliknout dálkovými světly, přitáhněte páčku směrem k sobě a uvolněte ji, nebo páčku zatlačte dopředu do polohy dálkových světel.

- ▶ Chcete-li automatická dálková světla znovu zapnout, proveďte některý z níže uvedených postupů a kontrolka systému automatických dálkových světel se rozsvítí.
- Páčku přitáhněte směrem k sobě a uvolněte ji.
- Když je páčka v poloze potkávacích světel, přepněte spínač světel do polohy  a poté do polohy **AUTO**.

Používání spínače světel:

Otočte spínač světel do polohy .

- ▶ Chcete-li automatická dálková světla znovu zapnout, přepněte spínač světel do polohy **AUTO**, když je páčka v poloze potkávacích světel a kontrolka systému automatických dálkových světel se rozsvítí.

▶▶ Automatická dálková světla

Systém automatického přepínání dálkových světel můžete zapnout nebo vypnout.

▶ **Přízpůsobení nastavení vozidla** Str. 311

Stěrače a ostřikovače

■ Stěrače/ostřikovače čelního skla

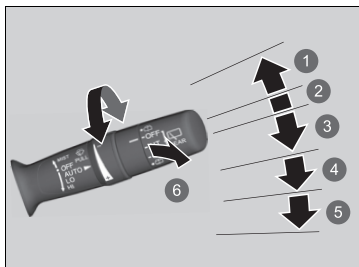

- 1 MIST
- 2 OFF
- 3 AUTO
- 4 LO: Pomalý chod
- 5 HI: Rychlý chod
- 6 Ostřikovač

Stěrače a ostřikovače čelního skla lze použít, když je režim napájení v poloze ZAPNUTO.

■ MIST

Stěrače stírají vysokou rychlostí, dokud neuvolníte páčku.

■ Spínač stěračů (OFF, AUTO, LO, HI)

Chcete-li změnit nastavení stěrače, posuňte páčku nahoru nebo dolů.

■ Ostřikovač

Stříká, když přitáhnete páčku směrem k sobě. Po uvolnění páčky na více než jednu sekundu se ostřikování zastaví, stěrače provedou dvě až tři další setření pro očistění čelního skla a potom se zastaví.

►► Stěrače a ostřikovače

POZNÁMKA

Stěrače nepoužívejte, když je čelní sklo suché. Dojde k poškrábání čelního skla nebo dojde k poškození gumových lišt.

Motor stěrače může chod elektromotoru dočasně zastavit a zabránit tak přetížení. Chod stěračů se obnoví za několik minut po vrácení obvodu do normálního stavu.

POZNÁMKA

Pokud z ostřikovačů nevytéká žádná kapalina, ostřikovače vypněte.

Mohlo dojít k poškození čerpadla.

POZNÁMKA

Za studeného počasí může dojít k přimrznutí lišt na čelní sklo. Použití stěračů v takovém stavu může stěrače poškodit. Pomocí vyhřívání* zahřejte čelní sklo, teprve poté zapněte stěrače.

Pokud se stěrače zastaví kvůli překážce, jako je nahromaděný sníh, vozidlo zaparkujte na bezpečném místě. Otočte spínač stěračů do polohy **OFF** a nastavte režim napájení do polohy PŘÍSLUŠENSTVÍ nebo VOZIDLO YPNUTO a odstraňte překážku.

Automatické přerušované stírání

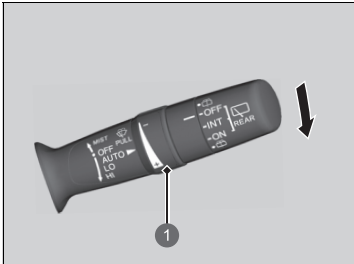

1 Seřizovací kroužek

Pokud páčku posunete do polohy **AUTO**, stěrače čelního skla provedou jedno setření a přejdou do automatického režimu.

Stěrače fungují přerušovaně nízkou rychlostí nebo vysokou rychlostí a zastaví se podle intenzity deště, kterou snímač deště detekuje.

Nastavení citlivosti AUTO

Když je funkce stěrače nastavená do polohy **AUTO**, lze nastavit citlivost snímače deště (pomocí seřizovacího kroužku) tak, aby stěrače fungovaly podle vaší potřeby.

Citlivost snímače

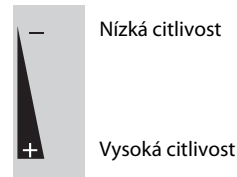

Automatické přerušované stírání

Snímač deště se nachází na níže uvedeném místě.

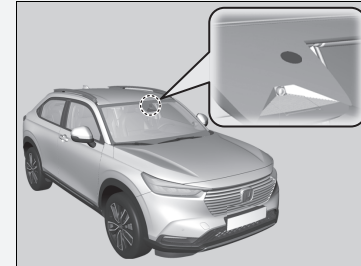

POZNÁMKA

Před následujícími úkony je nutno režim **AUTO** přepnout do polohy **OFF** (vypnuto), aby nedošlo k vážnému poškození systému stěračů:

- Mytí čelního skla
- Průjezd automyčkou
- Neprší

■ Zadní stěrač/ostříkovač

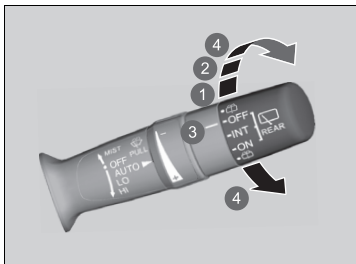

- 1 INT: Přerušovaný chod
- 2 ON: Nepřetržitý chod
- 3 OFF
- 4 Ostříkovač

Zadní stěrač a ostříkovač lze použít, když je režim napájení v poloze ZAPNUTO.

■ Spínač stěračů (OFF, INT, ON)

Nastavení spínače stěračů změňte podle intenzity deště.

■ Ostříkovač (☞)

Stříká, když spínač přepnete do této polohy.

Přidržením se aktivuje zadní stěrač a ostříkovač.

Po uvolnění přestane ostříkovač ostříkovat, zadní stěrač provede několik setření a vrátí se do režimu zvoleného nastavením přepínače.

■ Chod na zpátečku

Pokud zařadíte polohu **R** a stěrače čelního skla jsou aktivní, zadní stěrač se spustí automaticky, i když je jeho spínač vypnutý.

Poloha předních stěračů	Chod zadního stěrače
AUTO (přerušovaný chod)	Přerušovaný
LO (pomalé stírání) HI (rychlé stírání)	Nepřerušovaný

Tlačítko vyhřívání zadního skla / vyhřívání vnějších zrcátek

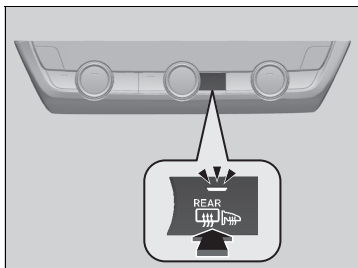

Chcete-li odmrazit zadní okno a zrcátka, stiskněte tlačítko vyhřívání zadního skla a vyhřívání vnějších zrcátek s režimem napájení v poloze ZAPNUTO.

Odmrazování zadního skla a vyhřívání vnějších zrcátek se v závislosti na venkovní teplotě vypne automaticky po 10–30 minutách. K automatickému vypnutí však nedojde, je-li venkovní teplota 0 °C nebo nižší.

☒ Tlačítko vyhřívání zadního skla / vyhřívání vnějších zrcátek

Tento systém spotřebovává mnoho energie, proto jej po odmražení skla vypněte. Systém také nepoužívejte po delší dobu, když je pohonný systém vypnutý. Mohl by se příliš vybit 12V akumulátor s následkem obtížného spuštění pohonného systému.

Po nastavení režimu napájení do polohy ZAPNUTO při venkovní teplotě pod 5 °C se může vyhřívání vnějšího zrcátka automaticky aktivovat na 10 minut.

Tlačítko vyhřívání čelního skla *

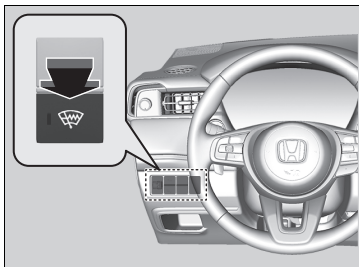

V režimu napájení ZAPNUTO stisknutím tlačítka vyhřívání čelního skla odmrázte čelní sklo v oblasti klidové polohy stěračů a podél okraje čelního skla na straně řidiče. Vyhřívání čelního skla se po 15 minutách automaticky vypne.

► Tlačítko vyhřívání čelního skla *

Tento systém spotřebovává mnoho energie, proto jej po odmrazení skla vypněte. Systém také nepoužívejte po delší dobu, když je pohonný systém vypnutý. Mohl by se příliš vybit 12V akumulátor s následkem obtížného spuštění pohonného systému.

Regulace jasu

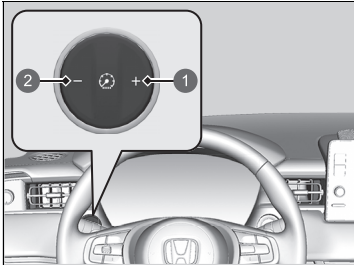

- 1 Tlačítko **+**
- 2 Tlačítko **-**



Když je režim napájení v poloze ZAPNUTO, můžete k nastavení jasu přístrojové desky použít tlačítko **+** nebo **-**.

- Zvýšení jasu:** Stiskněte tlačítko **+**.
- Ztlumení jasu:** Stiskněte tlačítko **-**.

Po několika sekundách po úpravě jasu se displej vrátí k předchozímu zobrazení.

■ Ukazatel úrovně jasu

Úroveň jasu se během nastavování zobrazuje na displeji.

►► Regule jasu

Jas přístrojové desky se sníží při splnění následujících podmínek:

- Napájení je přepnuté do polohy ZAPNUTO.
- Obrysová světla jsou zapnutá.
- Intenzita okolního světla je nízká.

Jas lze nastavit pro různé situace, kdy jsou vnější světla zapnutá a kdy jsou vypnutá.

Nastavení volantu

Výšku volantu a vzdálenost od vašeho těla lze nastavit tak, abyste volant mohli uchopit pohodlně se správným držením těla k řízení.

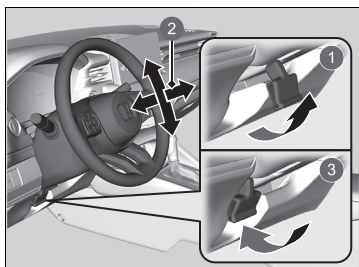

- 1 Uvolnit
- 2 Nastavit
- 3 Zajistit

1. Když vozidlo stojí, vytáhněte seřizovací páčku volantu nahoru.
 - Seřizovací páčka volantu se nachází pod sloupkem řízení.
2. Volant posuňte nahoru nebo dolů, dovnitř nebo ven.
 - Dbejte, abyste měli výhled na ukazatele a kontrolky na přístrojové desce.
3. Chcete-li polohu volantu zajistit, zatlačte na seřizovací páčku volantu.
 - Jakmile nastavení polohy provedete, s volantem zkuste pohnout nahoru, dolů, dovnitř a ven, abyste se ujistili, že jste volant bezpečným způsobem zajistili na místě.

► Nastavení volantu

⚠ VÝSTRAHA

Nastavování polohy volantu za jízdy může způsobit ztrátu kontroly nad vozidlem a vážné zranění při nehodě.

Nastavení volantu provádějte pouze v zastaveném vozidle.

Vnitřní zpětné zrcátko

Úhel zpětného zrcátka nastavte vsedě se správným držením těla pro řízení.

Zpětné zrcátko s denní a noční polohou *

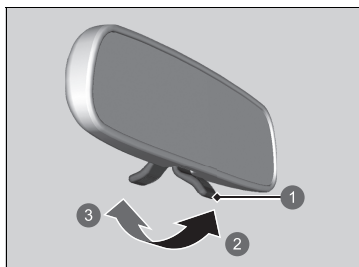

- 1 Páčka
- 2 Noční poloha
- 3 Denní poloha

Polohu lze přepnout posouváním páčky. Noční poloha pomůže za jízdy ve tmě snížit ozáření světlometů od vozidel jedoucích za vámi.

Zpětné zrcátko s automatickým stmíváním *

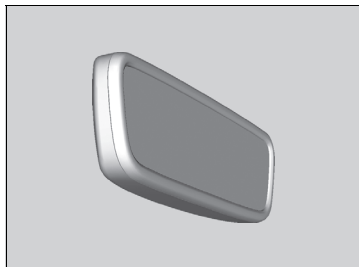

Při jízdě potmě snižuje zpětné zrcátko s automatickým stmíváním díky speciálním snímačům jas světlometů vozidla za vámi. Tato funkce je vždy aktivní.

* Není k dispozici u všech modelů

Zrcátka

Vnitřní a vnější zrcátka udržujte čistá, abyste měli co nejlepší výhled.

Než vyjedete, nastavte si zrcátka.

➤ **Přední sedadla** Str. 207

Zpětné zrcátko s automatickým stmíváním *

Funkce automatického stmívání se vypne, je-li převodovka v poloze **R**.

Elektricky ovládaná vnější zrcátka

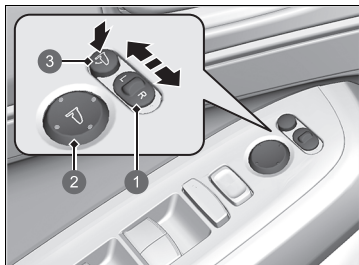

- 1 Volicí spínač
- 2 Seřizovací spínač
- 3 Tlačítko sklápění vnějších zrcátek

Nastavení vnějších zrcátek lze provádět, když je režim napájení v poloze ZAPNUTO.

■ Nastavení polohy zrcátek

L/R volicí spínač: Vyberte levé nebo pravé zrcátko. Po dokončení nastavení zrcátka spínač vraťte do středové polohy.

Spínač nastavení polohy zrcátek: Chcete-li zrcátkem hýbat, spínač stiskněte doleva, doprava, nahoru nebo dolů.

■ Sklopná vnější zrcátka

Stiskněte tlačítko sklápění vnějších zrcátek, abyste vnější zrcátka sklopili nebo vyklopili.

■ Vnější zrcátko s funkcí sklopení při couvání*

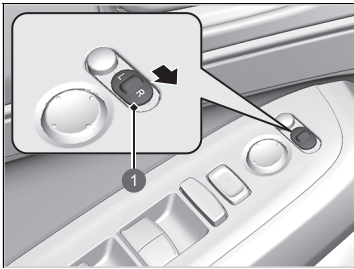

1 Volicí spínač

Po zapnutí se při zařazení **R** vnější zrcátko na straně spolujezdce automaticky sklopí dolů. To při couvání zlepšuje výhled na straně spolujezdce. Jakmile **R** vyřadíte, zrcátko se automaticky vrátí do své původní polohy.

Chcete-li tuto funkci zapnout, přepněte režim napájení do polohy ZAPNUTO a spínač polohy zrcátka posuňte na stranu spolujezdce.

* Není k dispozici u všech modelů

■ Funkce automatického sklopení vnějšího zrcátka *

■ Sklopení vnějších zrcátek

Stiskněte na vysílači dálkového ovládnání tlačítko zamykání nebo se dotkněte snímače zámku dveří na předních dveřích.

- Zrcátka se začnou sklápět automaticky.

■ Vyklopení vnějších zrcátek

Pomocí bezklíčového dálkového ovládnání nebo systému bezklíčového přístupu odemkněte všechny dveře a dveře zavazadlového prostoru. Otevřete dveře řidiče.

- Zrcátka se začnou vyklápět automaticky.

► Funkce automatického sklopení vnějšího zrcátka *

Automatické vyklopení zrcátek nelze aktivovat automaticky, pokud byla sklopena pomocí tlačítka sklápění vnějších zrcátek.

Funkci automatického sklopení zrcátek lze zapínat a vypínat.

► Přízpůsobení nastavení vozidla Str. 311

Vnější zrcátka se automaticky nesklopí, pokud vozidlo zamknete zevnitř pomocí zámku nebo hlavního spínače zámků dveří.

Přední sedadla

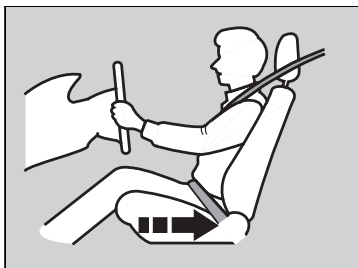

Posunutím dozadu vytvoříte dostatečný prostor.

Sedadlo řidiče nastavte co nejvíce dozadu tak, abyste zároveň měli vozidlo plně pod kontrolou. Musíte být schopni sedět vzpřímeně, opření o sedadlo, být schopni přiměřeným způsobem sešlápnout pedály bez nutnosti předklonit se a pohodlně držet volant. Sedadlo spolujezdce nastavte podobným způsobem tak, aby bylo co možná nejdále od předního airbagu v palubní desce.

▣ Sedadla

Úpravy nastavení sedadel vždy provádějte před jízdou.

▣ Přední sedadla

⚠ VÝSTRAHA

Sezení příliš blízko přednímu airbagu může při naplnění předních airbagů vést k vážnému nebo smrtelnému zranění.

Vždy sedte co nejdále od předních airbagů, avšak tak, abyste měli kontrolu nad vozidlem.

Kromě úprav nastavení sedadla lze také nastavit volant nahoru, dolů, dovnitř a ven. Mezi středem volantu a hrudníkem ponechte vzdálenost alespoň 25 cm.

■ Nastavení poloh sedadel

■ Nastavení polohy předního ručně ovládaného sedadla

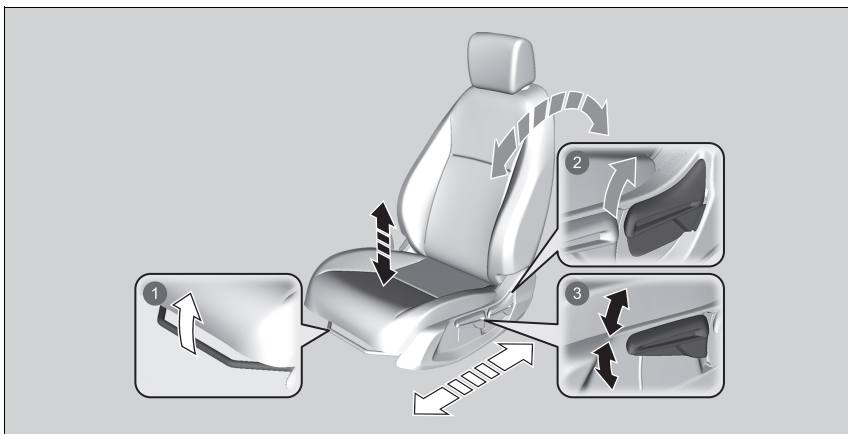

1 Nastavení vodorovné polohy

Povytáhněte madlo, abyste sedadlem mohli hýbat, a poté madlo uvolněte.

2 Nastavení úhlu opěradla sedadla

Povytažením páčky můžete změnit úhel.

3 Výškové nastavení (pouze strana řidiče)

Povytažením nebo zatlačením páčky sedadlo zvyšte nebo snižte.

► Nastavení polohy předního ručně ovládaného sedadla

Až sedadlo správně nastavíte, zahoupejte s ním dopředu a dozadu a ujistěte se, že je v zajištěné poloze.

Nastavení opěradel sedadel

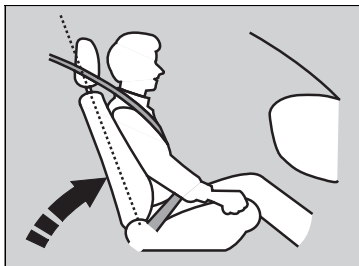

Opěradlo sedadla řidiče nastavte do pohodlné, vzpřímené polohy, mezi vaším hrudníkem a krytem airbagu na středu volantu ponechte dostatečný prostor.

Spolujezdec také musí nastavit své sedadlo do pohodlné, vzpřímené polohy.

Sklopení opěradla sedadla tak, že ramenní část pásu již nespočívá na hrudníku cestujícího, snižuje ochrannou schopnost pásu. Také zvyšuje pravděpodobnost sklouznutí pod pásem a vážného zranění při nehodě. Čím dále je opěradlo sedadla sklopeno, tím vyšší je riziko zranění.

⌘ Nastavení opěradel sedadel

⚠ VÝSTRAHA

Příliš velký sklon opěradla sedadla může při nehodě vést k vážnému nebo smrtelnému zranění.

Opěradlo sedadla nastavte do vzpřímené polohy a o sedadlo se opřete.

Mezi vaše záda a opěradlo sedadla nevkládejte žádné předměty, jako například polštář.

Mohlo by to narušit správnou funkci airbagů nebo bezpečnostního pásu.

Pokud se nemůžete dostat dostatečně daleko od volantu a zároveň dosáhnout na ovládací prvky, doporučujeme vám informovat se, zda by vám nemohl pomoci nějaký typ adaptivního vybavení.

Zadní sedadla

■ Sklopení zadních sedadel

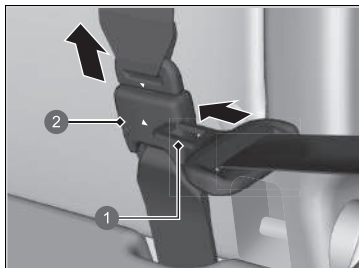

- 1 Zápodka
- 2 Zámek kotevního bodu

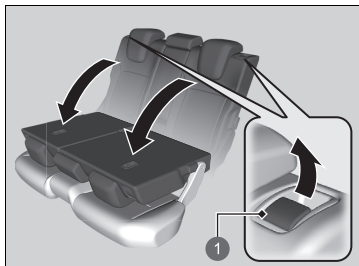

- 1 Uvolňovací páčka

1. Nejprve složte bezpečnostní pás středního sedadla. Zasuňte západku pásu do drážky na straně zámku kotevního bodu.
2. Naviňte bezpečnostní pás do držáku ve stropě.
 ➤ **Bezpečnostní pás s odnímatelným ukotvením** Str. 53
3. Spustěte zadní opěrku hlavy do nejnižší polohy.

4. Zatáhněte za uvolňovací páčku a opěradlo sedadla sklopte dolů.

►► Sklopení zadních sedadel

⚠ VÝSTRAHA

Před jízdou se ujistěte, že opěradla sedadel jsou pevně zajištěna.

Opěradla zadních sedadel lze sklopit za účelem převozu větších předmětů v zavazadlovém prostoru.

Při vracení opěradla sedadla do původní polohy je silně zatlačte dozadu. Také zajistěte, aby bezpečnostní pásy byly umístěny před opěradlem sedadla.

Zajistěte, aby všechny předměty v zavazadlovém prostoru a předměty prostrčené otvorem na zadní sedadla byly řádně připevněné. Volné předměty mohou při prudkém brzdění vylétnout vpřed.

■ Vyklopení zadních sedadel

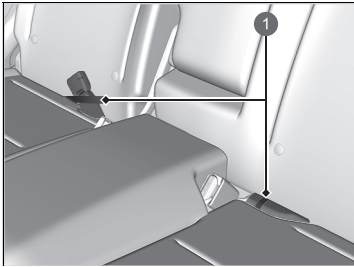

Zvlášť vyklopte levý a pravý sedák zadních sedadel, čímž lze zvětšit zavazadlový prostor.

■ Vyklopení sedáku sedadla

1. Dbejte, aby byly zámky bezpečnostního pásu ve svých úchytech na sedadle.

1 Úchyt

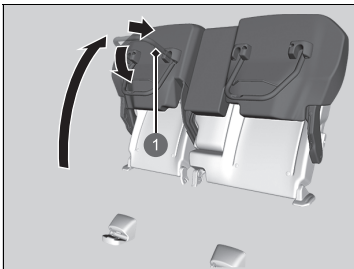

1 Noha sedadla

2. Vyklopte sedák zadního sedadla.
3. Sklopte nohu sedadla dolů a současně zatlačte sedák sedadla pevně proti opěradlu sedadla, čímž jej zajistíte.

▶▶ Vyklopení zadních sedadel

Po vyklopení sedadla nebo vrácení do původní polohy zkuste sedadlem hnout dopředu a dozadu a ujistěte se, že je bezpečně zajištěno.

Před vyklopením sedáku ověřte, že na sedadle nejsou žádné předměty. Před vrácením sedadla zpět do původní polohy zkontrolujte, zda se kolem vodička na podlaze nenacházejí žádné překážky.

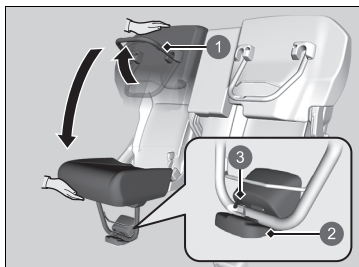

- ❶ Noha sedadla
- ❷ Vodítko na podlaze
- ❸ Západka

■ Vrácení sedadla do původní polohy

1. Jednou rukou podržte na místě sedák sedadla a poté druhou rukou zcela vytáhněte nohu sedadla, čímž jej odjistíte.
 - Držte sedák sedadla pevně, protože může po odjištění náhle spadnout.
2. Pomalu spouštějte sedák sedadla a nastavte nohu sedadla ve vodítku na podlaze tak, aby zapadla na místo.

Upozornění na předměty na zadním sedadle

Tato funkce vás před vystoupením z vozidla upozorní na možnou přítomnost cestujících nebo předmětů na zadních sedadlech. Aktivuje se, když je vozidlo ve stavu VOZIDLO VYPNUTO, pokud byly krátce otevřeny zadní dveře před nebo po nastavení vozidla do stavu ZAPNUTO.

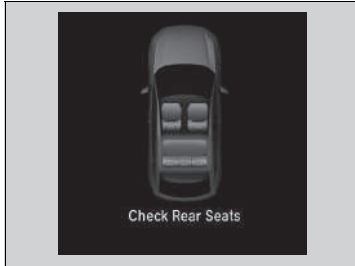

Když je režim napájení nastaven na VOZIDLO VYPNUTO, v informačním rozhraní řidiče se zobrazí připomenutí a zazní akustické upozornění.

☒ Upozornění na předměty na zadním sedadle

Když je režim napájení ve stavu VOZIDLO VYPNUTO, krátce se rozsvítí připomenutí a pak se funkce deaktivuje.

Připomenutí se nezobrazí, pokud do 10 minut od manipulace se zadními dveřmi nebyl režim napájení nastaven do polohy ZAPNUTO.

System nerozpozná cestující na zadních sedadlech. Rozpozná však, když se zadní dveře otevřou a zavřou, což může znamenat, že se na zadních sedadlech nachází osoby nebo předměty.

Nastavení upozornění lze vypnout.

➤ **Přizpůsobení nastavení vozidla** Str. 311

Sezení správným způsobem

Poté, co všichni cestující dokončí nastavení svých sedadel a opěrek hlavy a připoutají se, je velice důležité, aby i nadále seděli vzpřímeně, opření o sedadlo a s nohama na zemi, dokud vozidlo bezpečně nezaparkuje a režim napájení nebude vypnutý.

Nesprávné sezení může zvýšit pravděpodobnost zranění při nehodě. Pokud se například cestující skrčí, lehne si, otočí se bokem, usadí se dopředu, nahne se vpřed nebo do stran, zvedne jednu nebo obě nohy, výrazně se zvyšuje pravděpodobnost zranění při nehodě.

Navíc cestující, který není na místě na předním sedadle, může při nehodě být vážně nebo smrtelně zraněn nárazem do vnitřních částí vozidla nebo nárazem naplňujícího se airbagu.

Sezení správným způsobem

VÝSTRAHA

Nesprávné sezení nebo sezení mimo správnou polohu může při nehodě vést k vážnému nebo smrtelnému zranění.

Vždy sedte vzpřímeně, opření o sedadlo, s nohama na zemi.

Opěrky hlavy

Vaše vozidlo je vybaveno opěrkami hlavy na všech místech k sezení.

■ Nastavení předních opěrek hlavy

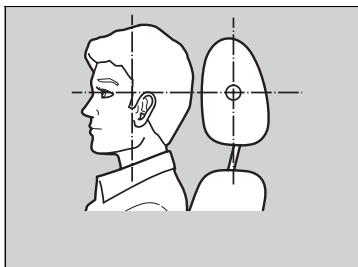

Hlavu umístěte na střed opěrky hlavy.

Opěrky hlavy jsou nejučinnější ochranou proti riziku hyperflexe krku a jiných zranění způsobených nárazem zezadu, pokud střed hlavy cestujícího spočívá na středu opěrky hlavy. Horní okraj uší cestujícího musí být v jedné rovině se středem opěrky hlavy.

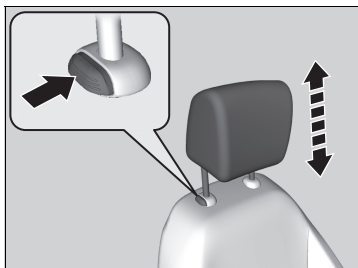

Chcete-li opěrku hlavy zvýšit:

Zatáhněte za ni vzhůru.

Chcete-li opěrku hlavy snížit:

Zatlačte na ni, současně stiskněte uvolňovací tlačítko.

▣ Nastavení předních opěrek hlavy

⚠ VÝSTRAHA

Nesprávně umístění opěrek hlavy snižuje jejich účinnost a zvyšuje pravděpodobnost vážného zranění při nehodě.

Dbejte, aby opěrky hlavy byly před jízdou správně nastavené na svém místě.

Má-li systém opěrek hlavy fungovat správně:

- Na opěrky hlavy nebo nohy opěrky nezavěšujte žádné předměty.
- Mezi cestujícího a opěradlo sedadla neumísťte žádné předměty.
- Každou opěrku namontujte na její správné místo.

■ Změna polohy opěrek hlavy na zadním sedadle

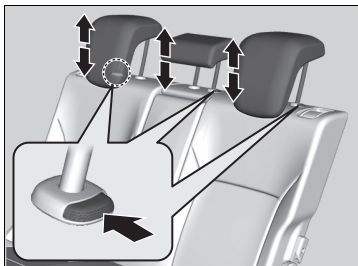

Cestující sedící na zadním sedadle si musí nastavit výšku opěrky hlavy do vhodné polohy, než se vozidlo dá do pohybu.

Chcete-li opěrku hlavy zvýšit:

Zatáhněte za ni vzhůru.

Chcete-li opěrku hlavy snížit:

Zatlačte na ni, současně stiskněte uvolňovací tlačítko.

► Změna polohy opěrek hlavy na zadním sedadle

Používáte-li opěrku hlavy na zadním sedadle, vytáhněte ji do nejvyšší polohy. Nepoužívejte je v nižší poloze.

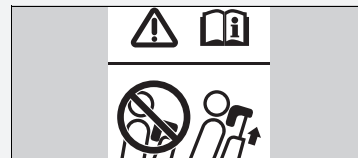

Demontáž a montáž opěrek hlavy

Opěrky hlavy lze demontovat pro účely čištění nebo opravy.

Postup demontáže opěrky hlavy:

Opěrku co nejvíce vytáhněte. Poté stiskněte uvolňovací tlačítko a vytáhněte ji vzhůru a ven.

Postup montáže opěrky hlavy:

Nohy opěrky zasuňte zpět na místo, poté nastavte vhodnou výšku a současně stiskněte uvolňovací tlačítko. Zatáhnutím za opěrku vzhůru se přesvědčte, zda je zajištěná na místě.

Demontáž a montáž opěrek hlavy

VÝSTRAHA

Pokud opěrky hlavy nenamontujete zpět, nebo je nenamontujete zpět správně, může to při nehodě vést k vážnému zranění.

Před jízdou vždy opěrky hlavy nasadte zpět.

Loketní opěrka

■ Používání loketní opěrky zadních sedadel



Opěrku v opěradle středového sedadla vytáhněte ven.

Vnitřní světla

■ Spínače vnitřního světla

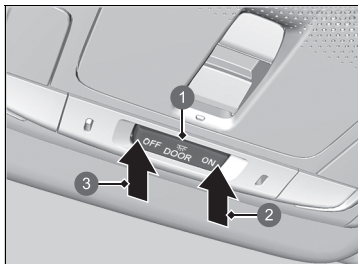

- 1 Poloha aktivovaná dveřmi
- 2 Zapnuto
- 3 Vypnuto

■ ON

Stropní světlo se rozsvítí bez ohledu na to, zda jsou dveře otevřené nebo zavřené.

■ Aktivace dveřmi

Vnitřní světla se rozsvítí v následujících situacích:

- Pokud jsou některé dveře otevřené.
- Odemknete dveře řidiče.
- Když je režim napájení ve stavu VOZIDLO VYPNUTO.

■ OFF

Vnitřní světla zůstanou svítit bez ohledu na to, zda jsou dveře otevřené nebo zavřené.

☒ Spínače vnitřního světla

V poloze aktivované dveřmi vnitřní světla zeslábnou a zhasnou přibližně 30 sekund po zavření dveří.

Světla zhasnou po 30 sekundách v následujících situacích:

- Když odemknete dveře řidiče, ale neotevřete je.
- Když nastavíte režim napájení do stavu VOZIDLO VYPNUTO, ale neotevřete dveře.

Dobu stmívání vnitřních světel můžete změnit.

☒ **Prizpůsobení nastavení vozidla** Str. 311

Vnitřní světla zhasnou okamžitě v následujících situacích:

- Když zamknete dveře řidiče.
- Když zavřete dveře řidiče v režimu PŘÍSLUŠENSTVÍ.
- Když nastavíte režim napájení do polohy ZAPNUTO.

Když ponecháte některé dveře otevřené a režim napájení je v poloze VOZIDLO VYPNUTO, vnitřní osvětlení zhasne přibližně po 15 minutách.

Abyste předešli vybití 12V akumulátoru, nenechávejte osvětlení interiéru dlouho zapnuté, pokud je pohonný systém vypnutý.

■ Spínače čtecích světel

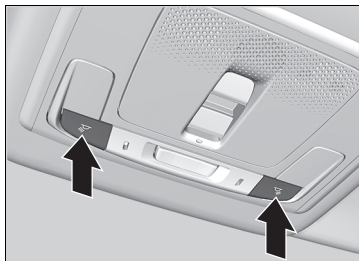

■ Přední sedadlo

Čtecí světla lze rozsvítit a zhasnout stisknutím tlačítek.

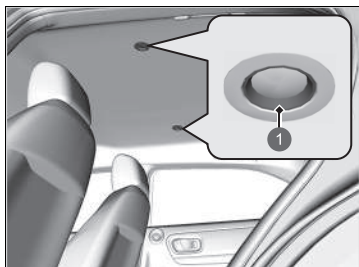

■ Zadní sedadlo

Čtecí světla lze rozsvítit a zhasnout dotykem.

1 Dotyk

►► Spínače čtecích světel

Je-li spínač předního stropního světla v poloze aktivace dveřmi a některé dveře jsou otevřené, pak čtecí světlo po stisku tlačítek nebo stisku čtecích světel nezhasne.

■ Světla zavazadlového prostoru

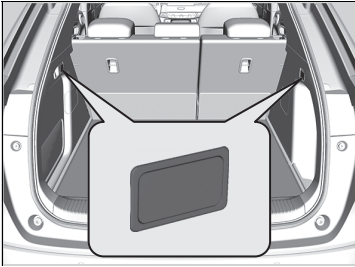

Světla v zavazadlovém prostoru se rozsvítí po otevření dveří zavazadlového prostoru.

Odkládací prostory

■ Odkládací schránka

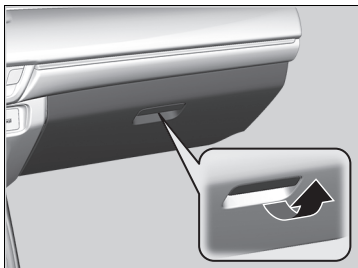

Chcete-li odkládací schránku otevřít, zatáhněte za páčku.

■ Schránka v konzole

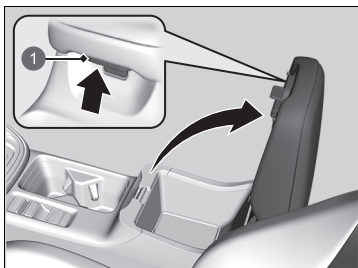

Chcete-li schránku v konzole otevřít, zatáhněte za tlačítko.

1 Tlačítko

►► Odkládací schránka

⚠ VÝSTRAHA

Otevřená odkládací schránka může při nehodě způsobit spolujezdci vážné zranění, dokonce i když je spolujezdec připoután bezpečnostním pásem.

Za jízdy vždy nechte odkládací schránku zavřenou.

■ Držáky nápojů

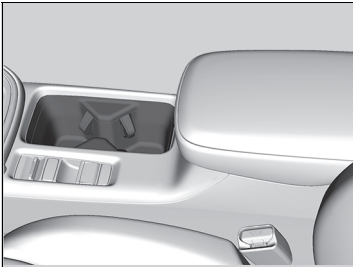

■ Držáky nápojů na předních sedadlech

Jsou umístěny v konzole mezi předními sedadly.

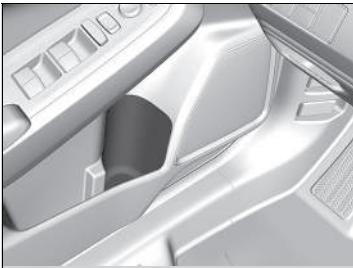

■ Držáky nápojů v předních dveřích

Nacházejí se na kapsách v předních dveřích.



■ Držáky nápojů v zadních dveřích

Nacházejí se na obou zadních dveřích.

»» Držáky nápojů

POZNÁMKA

Rozlité tekutiny mohou poškodit čalounění, koberce a elektrické součásti interiéru.

Při používání držáků nápojů dbejte opatrnosti. Horké kapaliny vás mohou opařit.



■ Držáky nápojů na zadních sedadlech

Chcete-li použít držáky nápojů na zadních sedadlech, sklopte loketní opěrku dolů.

■ Věšáky na oděvy



Věšáky na oděvy jsou vzadu na zadním levém a pravém madle.

▣ Věšáky na oděvy

Věšáky na oděvy nejsou navrženy k tomu, aby unesly velké nebo těžké předměty.

Kotvicí úchyty

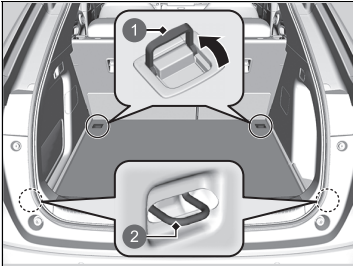

- 1 Ukotvení
- 2 Ukotvení*

Ke kotvicím úchytům na podlaze zavazadlového prostoru můžete upevnit síť zajišťující předměty.

Háček na zavazadla

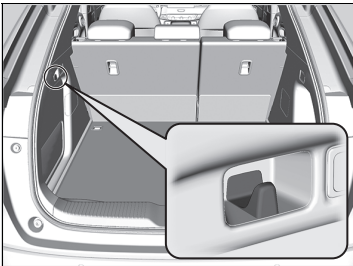

Háček na zavazadla v zavazadlovém prostoru lze použít k zavěšení lehkých předmětů.

☒ Kotvicí úchyty

Zajistěte, aby nikdo neměl přístup k předmětům v zavazadlovém prostoru za jízdy. Volné předměty mohou při prudkém brzdění způsobit zranění.

☒ Háček na zavazadla

POZNÁMKA

Nezavěšujte na věšák velké předměty nebo předměty těžší než 3 kg. Těžké nebo velké předměty mohou věšák poškodit.

* Není k dispozici u všech modelů

■ Úložný prostor pod podlahou

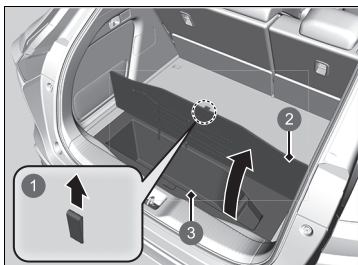

- 1 Popruh
- 2 Kryt podlahy zavazadlového prostoru
- 3 Schránka v podlaze zavazadlového prostoru

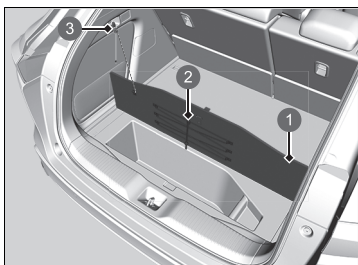

- 1 Kryt podlahy zavazadlového prostoru
- 2 Gumový popruh
- 3 Háček na zavazadla

Zatažením za popruh otevřete kryt podlahy zavazadlového prostoru.

Modely s gumovým popruhem

Na spodní straně krytu podlahy zavazadlového prostoru se nachází gumový popruh. Provázek připevněný ke krytu můžete zavěsit na háček na zavazadla a při ukládání nebo vyjímání předmětů nechat kryt zdvižený.

►► Úložný prostor pod podlahou

⚠ VÝSTRAHA

Předměty nevyjímejte ani neukládejte během jízdy.

Může dojít k nepředvídatelné nehodě nebo zranění při prudkém brzdění.

Nejezděte se zdviženým krytem.

Může dojít k nepředvídatelné nehodě nebo zranění při prudkém brzdění.

■ Kryt zavazadlového prostoru

Potřebujete-li zavazadlový prostor zvětšit, můžete vyjmout kryt zavazadlového prostoru.

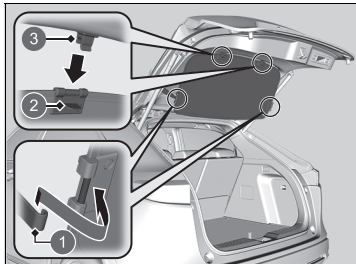

- 1 Háčky
- 2 Jazýček
- 3 Vodicí prvek

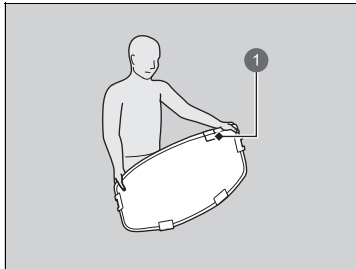

- 1 Štítek

■ Odstranění krytu zavazadlového prostoru

1. Otevřete dveře zavazadlového prostoru.
2. Vyhákněte kryt zavazadlového prostoru z háčků na obou stranách.
3. Vyjměte kryt z vodítka, přičemž držte jazýček stisknutý.

Při upevňování krytu zavazadlového prostoru postupujte obráceně.

Po zpětné instalaci krytu zavazadlového prostoru zkontrolujte, zda je zajištěný.

■ Uložení krytu zavazadlového prostoru

1. Uchopte kryt za roh se štítkem.

►► Kryt zavazadlového prostoru

Nepokládejte předměty na kryt zavazadlového prostoru ani nepřpravujte předměty převyšující zadní sedadla. Mohly by zablokovat výhled a v případě nehody nebo prudkého zastavení by mohly být vymrštnuty vpřed.

Při vyjímání krytu podlahy zavazadlového prostoru jej pevně uchopte rukama, protože se může zprudka otevřít. Pečlivě zkontrolujte okolí a pomalu otevřete kryt, přičemž jej pevně držte oběma rukama.

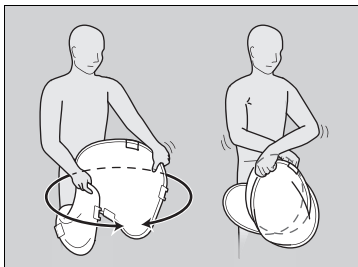

2. Uchopte oba rohy krytu zavazadlového prostoru tak, abyste měli ruce překřížené a kryt přehněte.

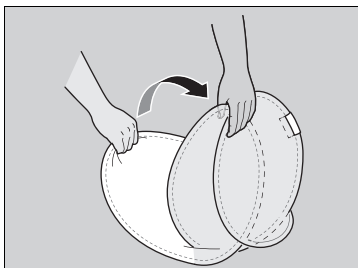

3. Zarovnejte obě poloviny a vytvořte kruh.

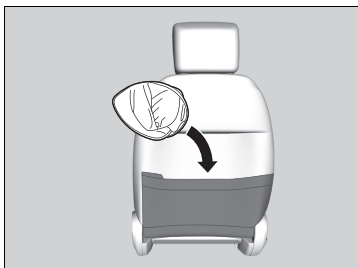

4. Uložte kryt zavazadlového prostoru do zadní kapsy předního sedadla, přičemž jej pevně držte rukou.

Další komfortní prvky interiéru

■ Sluneční clona

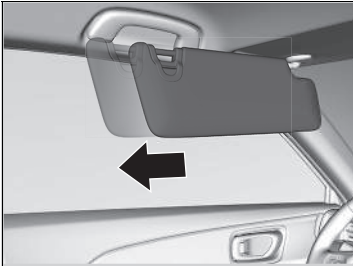

Sluneční clonu lze prodloužit ve vodorovném směru.

■ Napájecí zásuvka příslušenství

Napájecí zásuvku příslušenství lze používat, když je režim napájení v poloze PŘÍSLUŠENSTVÍ nebo ZAPNUTO.



■ Panel konzoly

K použití otevřete kryt.

►► Napájecí zásuvka příslušenství

POZNÁMKA

Nezasunujte do ní vložku zapalovače cigaret automobilového typu. Napájecí zásuvka příslušenství by se mohla přehřát.

Napájecí zásuvka příslušenství je určena k napájení příslušenství na stejnosměrný proud 12 V se jmenovitým příkonem do 180 W (15 A).

Abyste předešli vybití 12V akumulátoru, napájecí zásuvku příslušenství používejte, pouze pokud je pohonný systém zapnutý.

Pokud napájecí zásuvku příslušenství nepoužíváte, zavřete její krytku, aby dovnitř nevnikly malé předměty.

Bezdrátová nabíječka *

Abyste mohli bezdrátovou nabíječku použít, musí být režim napájení v poloze PŘÍSLUŠENSTVÍ nebo ZAPNUTO.

Jakákoli zařízení kompatibilní s bezdrátovým nabíjením Qi nabijete v místě označené symbolem  následovně:

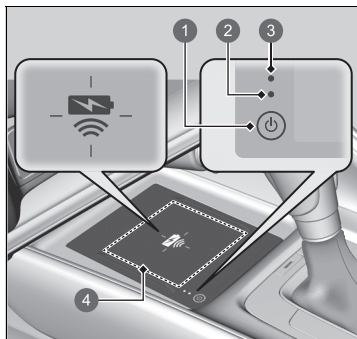

- 1 Tlačítko  (napájení)
- 2 Zelená kontrolka
- 3 Žlutá kontrolka
- 4 Místo nabíjení

1. Systém můžete zapnout nebo vypnout stisknutím a podržením tlačítka  (napájení).
 - Při aktivaci systému se rozsvítí zelená kontrolka.
2. Umístěte zařízení na místo nabíjení.
 - Systém začne zařízení automaticky nabíjet a rozsvítí se žlutá kontrolka.
 - Zkontrolujte, zda je zařízení kompatibilní se systémem, a umístěte ho na správnou stranu v místě nabíjení.
3. Po dokončení nabíjení se rozsvítí zelená kontrolka.
 - Žlutá kontrolka zůstane svítit v závislosti typu zařízení.

Bezdrátová nabíječka *

⚠ VÝSTRAHA

Kovové předměty mezi nabíječkou a nabíjeným zařízením se zahřívají a mohou vás spálit.

- Před nabíjením zařízení vždy nejprve odstraňte z nabíječky vše, co tam nepatří.
- Povrch nesmí být zaprášený ani jinak znečištěný.
- Zabraňte kontaktu nabíječky a zařízení s tekutinou (vodou, nápojem apod.).
- K čištění nabíječky nepoužívejte olej, tuk, alkohol, benzin či ředidlo.
- Během nabíjení nezakrývejte systém ručníkem, oděvy či jinými předměty.
- Nepoužívejte přípravky ve spreji, neboť by rozprašovaná tekutina mohla přijít do kontaktu s povrchem nabíječky.

Tento systém spotřebovává velké množství energie. Systém nepoužívejte po delší dobu, když je pohonný systém vypnutý. Mohl by se příliš vybit 12V akumulátor s následkem obtížného spuštění pohonného systému.

Při použití bezdrátové nabíječky se podívejte do uživatelské příručky dodané s kompatibilním zařízením, které chcete nabíjet.

Když je zařízení nabíjeno bezdrátovou nabíječkou, na informační/audio obrazovce se zobrazí .

■ Pokud se nabíjení nespustí

Proveďte některé z řešení uvedených v následující tabulce.

Kontrolka		Příčina	Řešení
Zelená a žlutá	Blikají současně	Mezi místem nabíjení a zařízením je překážka.	Odstraňte překážku.
		Zařízení není umístěno v místě nabíjení.	Zvedněte a přemístěte zařízení do středu místa nabíjení, který je označen symbolem  .
		Zvýší se teplota podložky bezdrátové nabíječky.	Dočasně přerušte nabíjení zařízení. Počkejte, než teplota klesne a pokuste se nabít zařízení znovu.
Žlutá	Bliká	Bezdrátová nabíječka má závadu.	Za účelem provedení opravy se obraťte na prodejce.

►► Bezdrátová nabíječka *

Bezdrátová nabíječka podporuje až 15 W, ale rychlost nabíjení se liší podle zařízení a dalších podmínek.

POZNÁMKA

Neumísťujte během nabíjení do místa nabíjení žádná magnetická záznamová média ani přesné přístroje. Magnetické pole může způsobit ztrátu dat na vašich kartách (např. platebních). Může mít rovněž vliv na přesné přístroje (např. hodinky).

„Qi“ a  jsou registrované obchodní známky konsorcia Wireless Power Consortium (WPC).

V následujících případech může být nabíjení zastaveno nebo nebude zahájeno:

- Zařízení je již plně nabitě.
- Teplota zařízení je během nabíjení příliš vysoká.
- Jste na místě se silným elektromagnetickým zářením nebo šumem (TV vysílač, elektrárna nebo čerpací stanice).
- Zařízení má kryt, pouzdro nebo příslušenství, které není kompatibilní s bezdrátovým nabíjením.

Nejsou-li velikost nebo tvar nabíjecí strany zařízení vhodné pro použití v místě nabíjení, nemusí se zařízení správně nabít.

Ne všechna zařízení jsou kompatibilní s tímto systémem.

Místo nabíjení i zařízení se během nabíjení obvykle zahřívá.

▶▶ Bezdrátová nabíječka *

V následujících případech může být nabíjení přechodně přerušeno:

- Všechny dveře nebo dveře zavazadlového prostoru jsou zavřené
– aby nedošlo k narušení správné funkce systému bezklíčového vstupu.
- Změníte polohu zařízení.

Nenabíjejte v místě nabíjení více než jedno zařízení.

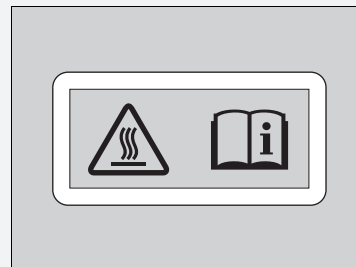

Riziko popálenin:

Jakékoli kovové předměty umístěné mezi nabíječku a zařízení se mohou zahřát.

Pokud se zařízení příliš zahřeje a aktivuje se funkce ochrany jeho baterie, může se nabíjet extrémně pomalu nebo se nebude nabíjet vůbec. Teplota, při které se aktivuje funkce ochrany baterie, závisí na zařízení.

* Není k dispozici u všech modelů

■ Vyhřívání volantu *

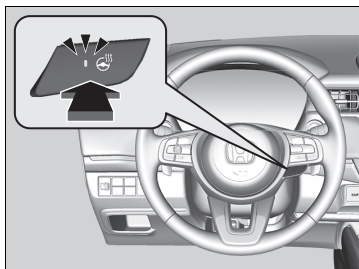

Vyhřívání volantu lze používat, když je režim napájení v poloze ZAPNUTO.

Stiskněte tlačítko napravo od volantu.

Po dosažení příjemné teploty vyhřívání vypněte dalším stisknutím tlačítka.

Vyhřívání volantu se při každém zapnutí pohonného systému vypne, i když jste jej při poslední jízdě zapnuli.

▣ Vyhřívání volantu *

Je-li pohonný systém vypnutý, nepoužívejte vyhřívání volantu nepřetržitě. Mohl by se příliš vybit 12V akumulátor s následkem obtížného spuštění pohonného systému.

■ Vyhřívání předních sedadel



Vyhřívání sedadel lze použít, když je režim napájení v poloze ZAPNUTO.

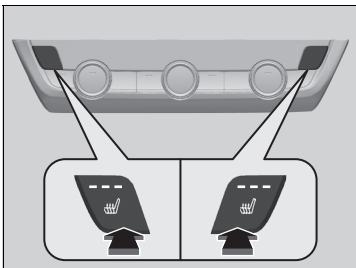

Stiskněte tlačítko vyhřívání sedadel:

Jednou – nastavení HI (svítí tři kontrolky)

Dvakrát – nastavení MID (svítí dvě kontrolky)

Třikrát – nastavení LO (nízká intenzita – svítí jedna kontrolka)

Čtyřikrát – nastavení OFF (nesvítí žádná kontrolka)

Pokud zapnete režim napájení poté, co byl vypnut, předchozí nastavení zůstane zachováno.

►► Vyhřívání předních sedadel

▲ VÝSTRAHA

Při použití vyhřívání sedadel může dojít k popáleninám způsobeným teplem.

Osoby se sníženou schopností vnímání teploty (například osoby s cukrovkou, poškozením nervů dolních končetin nebo paralýzou) nebo s citlivou pokožkou by neměly vyhřívání sedadel používat.

Je-li pohonný systém vypnutý, vyhřívání sedadel nepoužívejte ani v poloze LO. Za těchto podmínek může dojít k oslabení 12V akumulátoru, což může způsobit obtížné spouštění pohonného systému.

Po určité době se nastavení vyhřívání sedadel automaticky sníží vždy o jednu úroveň, a nakonec se zcela vypne. Tento interval závisí na teplotě ve vozidle.

Používání automatické klimatizace





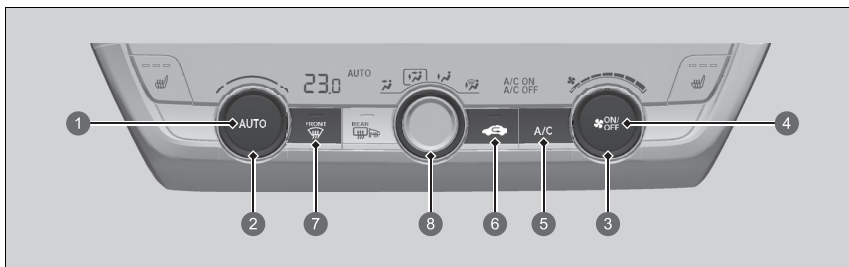

Systém automatické klimatizace udržuje vámi zvolenou teplotu interiéru. Systém rovněž vybere vhodný poměr ohřátého nebo ochlazeného vzduchu, který co nejrychleji zvýší nebo sníží teplotu interiéru podle vaší volby.

Používejte systém, když je pohonný systém zapnutý.

1. Stiskněte tlačítko **AUTO**.
2. Ovládacím regulátorem teploty upravte teplotu v interiéru.
3. Stisknutím tlačítka **ON/OFF** (zapnuto/vypnuto) režim zrušíte.

Modely bez tlačítka SYNC



- 1 Tlačítko **AUTO***1
- 2 Otočný ovladač teploty*1
- 3 Otočný ovladač ventilátoru*1
- 4 Tlačítko **ON/OFF***1
- 5 Tlačítko **A/C** (klimatizace)*1
- 6 Tlačítko  (recirkulace)*1
- 7 Tlačítko  (vyhřívání čelního skla)*1
- 8 Otočný ovladač **MODE**
 -  Vzduch proudí z ventiláčnických otvorů v palubní desce
 -  Vzduch proudí z ventiláčnických otvorů v palubní desce a podlaze
 -  Vzduch proudí z ventiláčnických otvorů v podlaze
 -  Vzduch proudí z ventiláčnických otvorů v podlaze a otvorů vyhřívání čelního skla

*1: Na obrázku jsou modely s levostranným řízením. U modelů s pravostranným řízením se tato tlačítka nacházejí symetricky na protější straně než u modelů s levostranným řízením.

Používání automatické klimatizace

Pokud je automatická klimatizace v poloze **AUTO** a stisknete jakékoli tlačítko, bude prioritou přiřazena funkce stisknutého tlačítka.

Kontrolka **AUTO** zhasne, avšak funkce nesouvisející se stisknutým tlačítkem budou řízeny automaticky.

Aby nedošlo ke vhánění studeného vzduchu zvenku, ventilátor se nemusí zapnout ihned po stisknutí tlačítka **AUTO**.

Pokud je v interiéru příliš horko, lze jej ochladit rychleji částečným otevřením oken, přepnutím systému do automatického režimu a nastavením nízké teploty. Režim čerstvého vzduchu přepněte do režimu recirkulace, dokud se teplota nesníží.

Pokud teplotu nastavíte na dolní nebo horní mez, zobrazí se **Lo** nebo **Hi**.





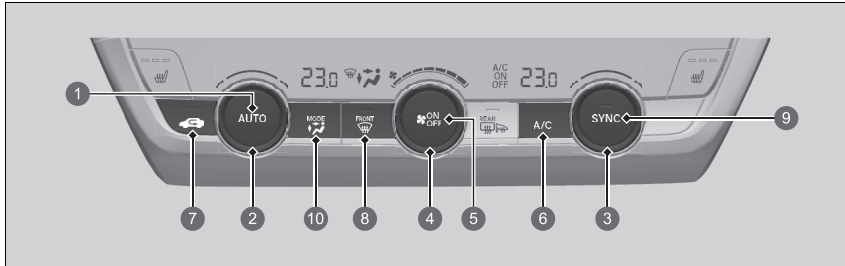

Stisknutím tlačítka **ON/OFF** se automatická klimatizace zapíná a vypíná. Po zapnutí se systém vrátí k poslední volbě.

Je-li aktivní režim **ECON**, automatická klimatizace pravděpodobně sníží výkon chlazení.

Nízká úroveň nabití vysokonapěťového akumulátoru může omezit výkon systému klimatizace.

Modely s tlačítkem SYNC



- 1 Tlačítko **AUTO***¹
- 2 Otočný ovladač regulace teploty na straně řidiče*¹
- 3 Otočný ovladač regulace teploty na straně spolujezdce*¹
- 4 Otočný ovladač ventilátoru*¹
- 5 Tlačítko **ON/OFF**
- 6 Tlačítko **A/C** (klimatizace)*¹
- 7 Tlačítko  (recirkulace)*¹
- 8 Tlačítko  (vyhřívání čelního skla)*¹
- 9 Tlačítko **SYNC** (synchronizace)*¹
- 10 Ovládací tlačítko **MODE***¹
 -  Vzduch proudí z ventiláčnických otvorů v palubní desce
 -  Vzduch proudí z ventiláčnických otvorů v palubní desce a podlaze
 -  Vzduch proudí z ventiláčnických otvorů v podlaze
 -  Vzduch proudí z ventiláčnických otvorů v podlaze a otvorů vyhřívání čelního skla

* 1: Na obrázku jsou modely s levostranným řízením. U modelů s pravostranným řízením se tato tlačítka nacházejí symetricky na protější straně než u modelů s levostranným řízením.

■ Přepínání mezi režimy recirkulace a čerstvého vzduchu

Stiskněte tlačítko  (recirkulace) a přepněte režim podle okolních podmínek.

Režim recirkulace (kontrolka svítí): Recirkuluje vzduch z interiéru vozidla prostřednictvím systému.

Režim čerstvého vzduchu (kontrolka nesvítí): Udržuje vnější ventilaci. V normálních situacích udržuje systém v režimu čerstvého vzduchu.

Rozmrazování čelního skla a oken

Modely bez tlačítka SYNC

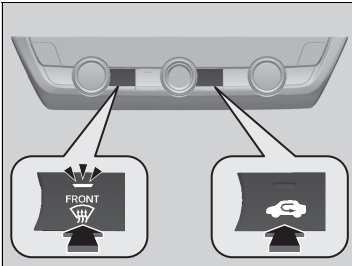

Stisknutím tlačítka  se zapne systém klimatizace a automaticky se přepne do režimu čerstvého vzduchu.

Dalším stisknutím tlačítka  se systém vypne a vrátí se k předchozímu nastavení.

Modely s tlačítkem SYNC

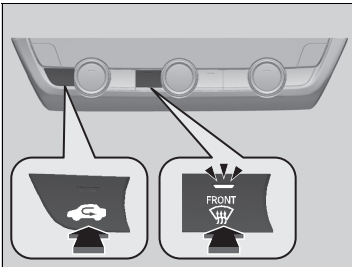

►► Rozmrazování čelního skla a oken

V zájmu vlastní bezpečnosti zajistěte, abyste před jízdou měli jasný výhled.

Teplotu nenastavujte do blízkosti dolního nebo horního limitu.

Pokud čelní sklo přijde do styku se studeným vzduchem, vnější plocha čelního skla se může zamlžit.

■ Rychlé odmrazení oken

Modely bez tlačítka SYNC

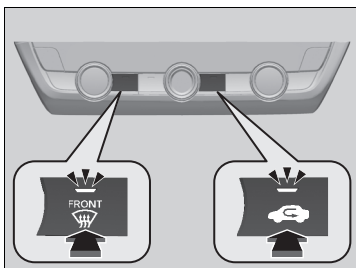

Modely s tlačítkem SYNC

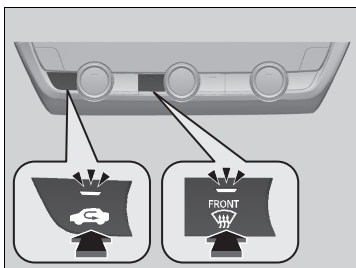

1. Stiskněte tlačítko .
2. Stiskněte tlačítko  (svítí kontrolka).

►► Rychlé odmrazení oken

Po odmrazení oken přepněte do režimu čerstvého vzduchu. Ponecháte-li systém v režimu recirkulace, vlhkost může způsobit zamrazení oken. To zhoršuje viditelnost.

Režim synchronizace *

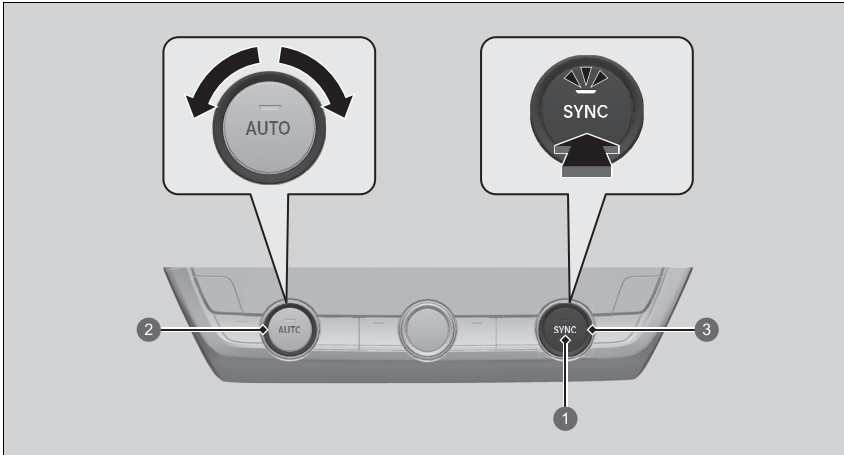

- 1 Tlačítko **SYNC**
- 2 Otočný ovladač regulace teploty na straně řidiče
- 3 Otočný ovladač regulace teploty na straně spolujezdce

V režimu synchronizace lze teplotu pro stranu řidiče a stranu spolujezdce nastavit synchronizovaně.

1. Stiskněte tlačítko **SYNC**.
► Systém se přepne do režimu synchronizace.
2. Pomocí regulátoru teploty na straně řidiče nastavte teplotu interiéru.

Stisknutím tlačítka **SYNC** se vrátíte zpět do dvouzónového režimu.

* Není k dispozici u všech modelů

Režim synchronizace *

Stisknete-li tlačítko **SYNC**, systém přepne do režimu synchronizace.

Pokud je systém v režimu synchronizace, nelze teplotu pro stranu řidiče a stranu spolujezdce nastavit samostatně.

■ Výběr požadovaného výdechu vzduchu

Požadovaný výdech vzduchu můžete vybrat otočením voliče do příslušné polohy.

 slouží k výběru výdechu **2**.

 slouží k výběru výdechu **3**.

 slouží k uzavření obou výdechů **2** a **3**.

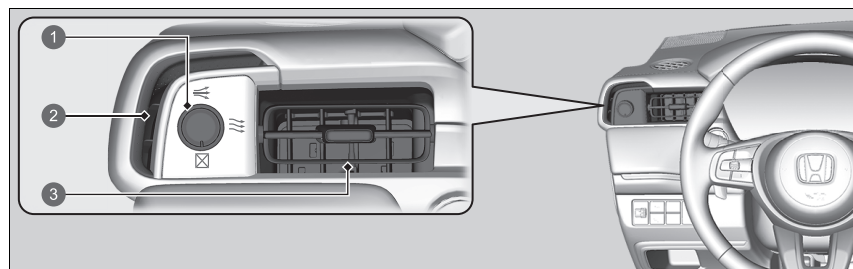

- ❶ Otočný volič
- ❷ Výdech vzduchu
- ❸ Výdech vzduchu

Snímače automatické klimatizace

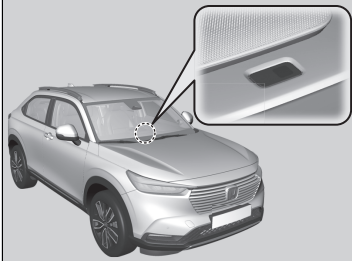

System automatické klimatizace je vybaven snímači. Nezakrývejte je ani je nepolijte žádnými tekutinami.

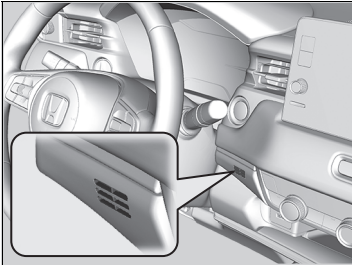

Funkce

Tato kapitola popisuje, jak lze ovládat jednotlivé technologické funkce.



Audiosystém	246
Displej audiosystému	248
Chybová hlášení audiosystému	337
Obecné informace o audiosystému	338
Tísňové volání (eCall)	344
Doplnění paliva doporučeno	349

Informace o audiosystému

Audiosystém nabízí FM/AM rádio a službu digitálního rozhlasového vysílání (DAB). Systém také přehrává obsah z paměťových zařízení USB, zařízení iPod, iPhone, **Bluetooth**[®] a smartphonů.

Audiosystém lze ovládat tlačítky a ovladači na panelu, pomocí prvků dálkového ovládání na volantu nebo pomocí ikon rozhraní dotykové obrazovky.

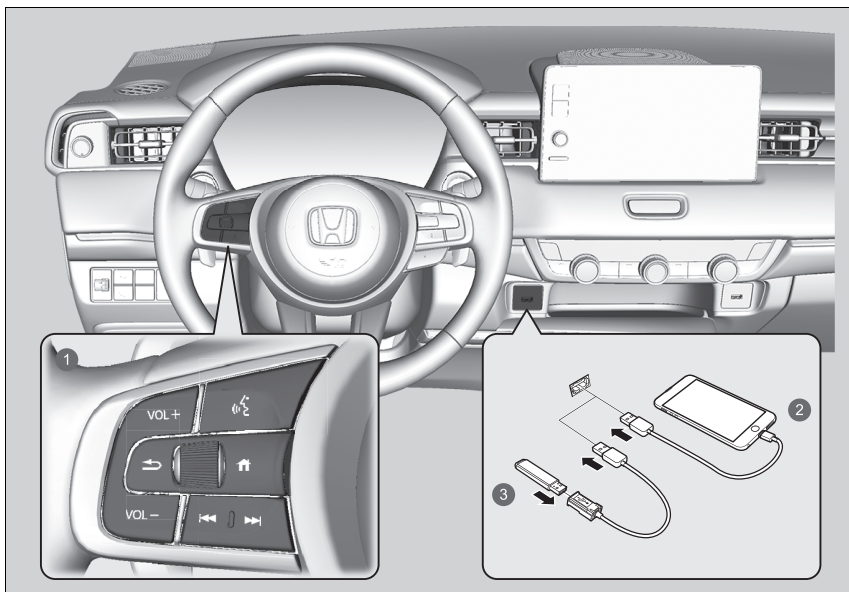

- 1 Prvky dálkového ovládání
- 2 iPod
- 3 Paměťové zařízení USB

Informace o audiosystému

iPod[®], iPhone[®] a iTunes[®] jsou obchodní známky společnosti Apple Inc.

Ochrana proti krádeži audiosystému

Audiosystém je vyřazen z provozu, pokud je odpojen od zdroje napájení, například při odpojení nebo vybití 12V akumulátoru. Za určitých podmínek může systém zobrazit obrazovku pro zadání kódu. Pokud k tomu dojde, proveďte reaktivaci audiosystému.

■ Reaktivace audiosystému

1. Nastavte režim napájení do polohy ZAPNUTO.
2. Zapněte audiosystém.
3. Stiskněte a podržte tlačítko napájení audiosystému déle než dvě sekundy.
 - ▶ K reaktivaci audiosystému dojde, když řídicí jednotka audiosystému vytvoří spojení s řídicí jednotkou vozidla. V případě, že řídicí jednotka nerozpozná jednotku audiosystému, musíte navštívit dealera a nechat jednotku audiosystému zkontrolovat.

Spuštění

Displej audiosystému se po nastavení režimu napájení do polohy PŘÍSLUŠENSTVÍ nebo ZAPNUTO automaticky zapne. Po zapnutí se zobrazí následující obrazovka o přenosu dat.

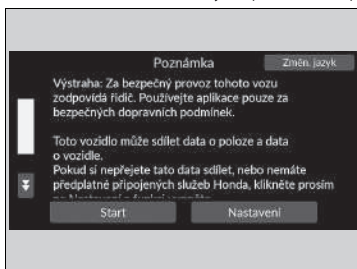

Vyberte možnost **Start**.

► Pokud chcete změnit nastavení pro přenos dat, vyberte **Nastavení** a zvolte nastavení ZAP/VYP na obrazovce **Sdílení polohy a údajů o vozidle**.

► Pokud nevyberete možnost **Start**, systém po určité době automaticky přejde na domovskou obrazovku.

► Pokud není zjištěno žádné zaregistrované zařízení, vyberte **Start** a zobrazí se obrazovka párování **Bluetooth®**.

■ Spárování mobilního telefonu (pokud se systémem není spárován žádný telefon)

1. Ujistěte se, že váš telefon je v režimu hledání nebo viditelnosti.

2. Na svém telefonu vyberte **Honda HFT**.

► Pokud chcete spárovat telefon z displeje audiosystému, vyberte **Vyhledat zařízení** a poté vyberte svůj telefon, až se zobrazí v seznamu.

► Pokud zaškrtnete pole **Tuto zprávu již nezobrazovat**, obrazovka se nezobrazí.

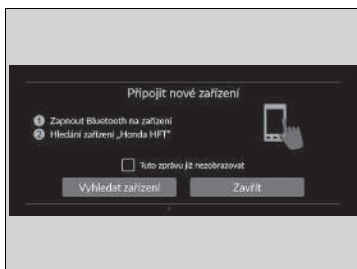

Spuštění

Sdílení polohy a údajů o vozidle

ZAP: Datová komunikace je povolena.

VYP: Datová komunikace není povolena.

Základní ovládání

■ Funkce audiosystému

Audiosystém lze používat, je-li režim napájení v poloze PŘÍSLUŠENSTVÍ nebo ZAPNUTO.



- 1 **Všechny aplikace**
- 2 Stavové ikony
- 3 Ikony zkratk aplikací
- 4 Šipka
- 5 Ikona **Režim zobrazení**

- 6 Ikony tlačítek změny režimu
- 7 Tlačítka (hledat/přeskočit)
- 8 Otočný volič **VOL**/ **AUDIO** (hlasitost/zapnutí)
- 9 Tlačítko (zpět)
- 10 Tlačítko (domů)

►► Funkce audiosystému







Tato obrazovka je zobrazena pro modely s levostranným řízením. U modelů s pravostranným řízením se tato tlačítka nacházejí symetricky na protější straně než u modelů s levostranným řízením.

 **Všechny aplikace:** Zobrazí všechny aplikace.

Stavové ikony: V oblasti záhlaví zobrazí kontrolky informací o vozidle, připojené telefony atd.

Ikony zkratk aplikací: Zobrazí ikony zkratk aplikací.

Šipka: Zobrazí další strany na informační/audio obrazovce.

Ikona   **Režim zobrazení:** Mění jas informační/audio obrazovky. Jednou stiskněte   a výběrem  nebo  provedte nastavení.

Ikony tlačítek změny režimu: Zobrazí ikony pro přímou změnu režimu.

Tlačítka  /  (hledat/přeskočit): Stisknutím změníte stanici, skladbu nebo soubor.

Otočný volič VOL/  AUDIO (hlasitost/zapnutí): Zapíná a vypíná audiosystém a otáčením upravuje hlasitost.

Tlačítko  BACK (zpět): Stisknutím přejdete zpět na předchozí obrazovku.

Tlačítko  HOME (domů): Stisknutím přejdete na domovskou obrazovku.

Porty USB

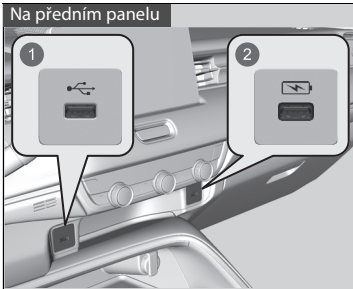

- 1 Přehrávání audiosouborů a připojování kompatibilních telefonů
- 2 Výhradně k nabíjení zařízení

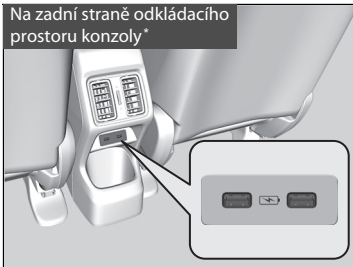

Na zadní straně odkládacího prostoru konzoly*

■ Na předním panelu (🎵)

Port USB (2,5 A) na předním panelu slouží k nabíjení zařízení, přehrávání audiosouborů a připojování kompatibilních telefonů s aplikací Apple CarPlay nebo Android Auto.

- Chcete-li zabránit možným problémům, používejte pro systém Apple CarPlay certifikovaný MFi kabel Apple s konektorem Lightning, a pro systém Android Auto USB kabely s certifikací USB-IF vyhovující normě USB 2.0.

■ Na předním panelu (⚡)

Port USB (2,5 A) na předním panelu slouží výhradně k nabíjení zařízení.

- Pokud jste k němu připojili přehrávače hudby, nebude možné přehrávat hudbu.

■ Na zadní straně odkládacího prostoru konzoly*

Porty USB (2,5 A) jsou určeny výhradně k nabíjení zařízení.

- Pokud jste k nim připojili přehrávače hudby, nebude možné přehrávat hudbu.

Porty USB

- Zařízení iPod nebo paměťové zařízení USB nenechávejte ve vozidle. Přímé sluneční záření a vysoké teploty by je mohly poškodit.
- Pokud k portu USB připojujete paměťové zařízení USB, doporučujeme použít USB kabel.
- Zařízení iPod nebo paměťové zařízení USB nepřipojujte pomocí rozbočovače.
- Nepoužívejte zařízení, jako je čtečka karet nebo pevný disk, jelikož by mohlo dojít k poškození zařízení nebo vašich souborů.
- Před použitím zařízení ve vozidle doporučujeme, abyste si svá data záložovali.
- Zobrazená zpráva se mohou lišit v závislosti na modelu zařízení a verzi softwaru.

Nabíjení přes USB

Port USB dokáže vyvinout nabíjecí proud až 2,5 A. Nabíjecí proud 2,5 A je k dispozici tehdy, pokud to požaduje dané zařízení. Podrobnosti o hodnotách proudu najdete v příručce k zařízení, které chcete nabít.

Za určitých okolností může zařízení připojené k portu vyvolávat šum poslouchané rozhlasové stanice.

* Není k dispozici u všech modelů

■ Dálkové ovládání audiosystému

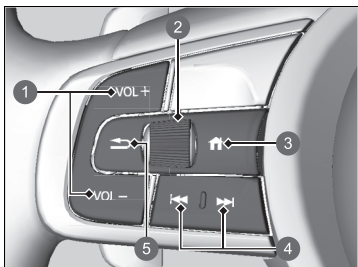

Umožňuje ovládat audiosystém za jízdy. Informace se zobrazují v informačním rozhraní řidiče.

- 1 Tlačítka **VOL +** / **VOL -** (hlasitost)
- 2 Levý volič
- 3 Tlačítko (domů)
- 4 Tlačítka (hledat/přeskočit)
- 5 Tlačítko (zpět)

Tlačítka **VOL +** / **VOL -** (hlasitost)

Stiskněte VOL +: Zvýšení hlasitosti.

Stiskněte VOL -: Snížení hlasitosti.

Levý volič

- Výběr režimu audiosystému

Stiskněte tlačítko (domů), otáčením nahoru nebo dolů vyberte v informačním rozhraní řidiče možnost (audio) a stiskněte levý volič.

►► Dálkové ovládání audiosystému

Některý režim se zobrazí pouze při použití vhodného zařízení nebo média.

V závislosti na zařízení **Bluetooth®**, které připojíte, nemusí být některé funkce funkční.

Stisknutím tlačítka (zpět) pro informační rozhraní řidiče se vrátíte na předchozí obrazovku nebo zrušíte příkaz.

Stisknutím tlačítka (domů) se vrátíte na domovskou obrazovku informačního rozhraní řidiče.





















Otáčení nahoru nebo dolů:

Chcete-li procházet režimy audiosystému, otáčejte nahoru nebo dolů a poté stiskněte levý volič:

FM/AM/DAB/iPod/USB/Apple CarPlay/Android Auto/*Bluetooth*® Audio

▶ V závislosti na připojeném zařízení se zobrazené režimy mohou změnit.

Tlačítka   (hledat/přeskočit)

- Při poslechu rádia
 - Stiskněte  :** Výběr následující přednastavené stanice.
 - Stiskněte  :** Výběr předchozí přednastavené stanice.
 - Stiskněte a podržte  :** Výběr následující stanice se silným signálem.
 - Stiskněte a podržte  :** Výběr předchozí stanice se silným signálem.
- Při poslechu ze zařízení iPod, paměťového zařízení USB, přes *Bluetooth*® Audio nebo Připojení smartphonu
 - ▶ V závislosti na připojeném zařízení se postupy mohou změnit.
 - Stiskněte  :** Přeskočení na následující skladbu.
 - Stiskněte  :** Přechod zpět na předchozí skladbu.
- Při poslechu paměťového zařízení USB
 - Stiskněte a podržte  :** Přeskočení na následující složku.
 - Stiskněte a podržte  :** Přechod zpět na předchozí složku.
- Při poslechu ze zařízení iPod:
 - Stiskněte a podržte  :** Přeskočení na následující skladbu.
 - Stiskněte a podržte  :** Přechod zpět na předchozí skladbu.

Elektronický návod k obsluze *

Obsah návodu k obsluze můžete prohlížet na displeji audiosystému.

Otevření návodu k obsluze

1. Vyberte  **Všechny aplikace**.
2. Vyberte **Návod k obsluze**.

Instalace/aktualizace návodu k obsluze

Jakmile bude k dispozici instalace nebo aktualizace návodu k obsluze, bude vám automaticky zasláno upozornění.

Postup aktualizace:

1. Klepněte na upozornění.
 - Zobrazí se obrazovka verze.
2. Vyberte položky, které chcete aktualizovat.
3. Klepněte na **Aktualizovat**.

Pokud na obrazovce verze zrušíte označení položky, nebudete již pro ni dostávat upozornění.

Elektronický návod k obsluze *

Tato funkce neobsahuje všechny jazyky dostupné pro displej audiosystému.

Změna jazyka displeje audiosystému změní také jazyk návodu k obsluze. Pokud návod k obsluze není dostupný nebo není nainstalován v daném jazyce, bude výchozím jazykem návodu k obsluze angličtina.

Instalace/aktualizace návodu k obsluze

V závislosti na verzi návodu k obsluze se zobrazený obsah může lišit.

Pokud návod k obsluze dosud nebyl nainstalován, můžete jej nainstalovat přes Wi-Fi.

➔ **Připojení k Wi-Fi Hotspotu** Str. 294

Pro jazyky kromě angličtiny, němčiny, francouzštiny, italštiny a španělštiny

Pokud nainstalujete návod k obsluze v novém jazyce, dříve nainstalovaný návod k obsluze bude odstraněn.

Používání hlasového ovládání*, *1

Vozidlo obsahuje systém hlasového ovládání, který umožňuje bezdotykovou obsluhu.



Systém hlasového ovládání používá tlačítka  (mluvit) a  (zpět) na volantu a mikrofon v blízkosti čtecího světla na stropě.

Rozpoznávání hlasu

Pro dosažení optimálního rozpoznávání hlasu při použití systému hlasového ovládání:

- Zajistěte, aby pro používaný hlasový příkaz byla zobrazena správná obrazovka. Systém rozpoznává pouze některé příkazy.
Dostupné hlasové příkazy
▶ **Obrazovka hlasového portálu** Str. 256
- Zavřete okna.
- Nastavte ventilační otvory v palubní desce i postranní ventilační otvory tak, aby vzduch nefoukal na stropní mikrofon.
- Vyslovujte zřetelně jasným a přirozeným hlasem, bez pauz mezi slovy.
- Je-li to možné, omezte veškeré šумы na pozadí. Mluví-li více než jedna osoba současně, může systém chybně interpretovat váš příkaz.

▶▶ Používání hlasového ovládání*, *1

Po stisknutí tlačítka  se nápomocná výzva zeptá, co byste chtěli dělat. Dalším stisknutím a uvolněním tlačítka  tuto výzvu obejdete a zadejte příkaz.

*1: Systém hlasového ovládání rozpoznává angličtinu, němčinu, francouzštinu, španělštinu a italštinu.

* Není k dispozici u všech modelů

■ Obrazovka hlasového portálu

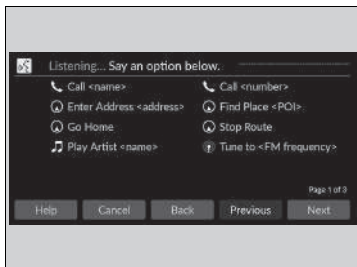

Po stisknutí tlačítka  (mluvit) se na obrazovce zobrazí dostupné hlasové příkazy. Pro úplný seznam příkladů vyslovte po zaznění zvukového signálu příkaz „Help“.

V závislosti na vybraném režimu se příkazy na obrazovce hlasového portálu liší. Rozpoznané příkazy jsou stejné bez ohledu na to, která obrazovka je vybrána.

Normální režim: Zobrazuje se seznam příkladů příkazů pro rychlejší dokončení požadované funkce.

Asistenční režim: Zobrazuje se seznam základních příkazů ve formě průvodce nabídkou hlasových příkazů.

Režim můžete změnit na obrazovce **Obecná nastavení**.

➤ **Hlasové ovládání*** Str. 310

Systém rozpoznává pouze příkazy na následujících stranách, na určitých obrazovkách. Volná forma hlasových příkazů není rozpoznávána.

■ General Commands (Obecné příkazy)

Pokud je zobrazena obrazovka hlasového portálu, změní se při použití globálních příkazů na horní obrazovku každé funkce.

- *Music Search*
- *AM*
- *FM*
- *Navigation*
- *Phone*

■ Phone Commands (Telefonní příkazy)

Lze použít pouze, je-li telefon připojen. Když systém rozpozná telefonní příkaz, obrazovka se změní na vyhrazenou obrazovku telefonu pro rozpoznávání hlasu.

■ Phone Commands (Telefonní příkazy)

- *Call <name>*
- *Call <number>*

Systém rozpozná pouze jméno kontaktu uložené v telefonním seznamu vašeho telefonu. Když je v poli křestního jména zadáno celé jméno, systém rozpozná křestní jméno a přijme jako jedno jméno kontaktu.

Telefonní příkazy nejsou k dispozici při použití funkce Apple CarPlay.

■ Audio Commands (Zvukové příkazy)

Když systém rozpozná zvukový příkaz, obrazovka se změní na vyhrazenou obrazovku audiosystému pro rozpoznávání hlasu.

■ FM Commands (Příkazy pro rádio FM)

- *Tune to <FM frequency>*

■ AM Commands (Příkazy pro rádio AM)

- *Tune to <AM frequency>*

■ iPod Commands (Příkazy pro iPod)

- *List Album <name>*
- *List Artist <name>*
- *List Genre <name>*
- *List Playlist <name>*
- *Play <artist> <album>*
- *Play*
- *Play Album <name>*
- *Play Artist <name>*
- *Play Genre <name>*
- *Play Music <text:media_combo>*
- *Play Playlist <name>*
- *Play Song <name>*

■ USB Commands (Příkazy pro USB)

- *List Album <name>*
- *List Artist <name>*
- *List Playlist <name>*
- *Play <artist> <album>*
- *Play*
- *Play Album <name>*
- *Play Artist <name>*
- *Play Music <text:media_combo>*
- *Play Playlist <name>*
- *Play Song <name>*

■ Navigation Commands (Navigační příkazy)

Obrazovka se přepne na do režimu navigace.

📖 **Viz příručka navigačního systému**

■ Standard Commands (Standardní příkazy)

- *Voice Help*
- *Cancel*
- *Back*

Voice Help (náповěda pro hlas) jsou čtené hlasové pokyny pro Náповědu na aktuální obrazovce.

■ List Commands (Příkazy seznamu)

- *Previous*
- *Next*
- *Yes*
- *No*

Informační/audio obrazovka

Zobrazí stav audiosystému a hodiny. Z této obrazovky můžete přejít na různé možnosti nastavení.



Informační/audio obrazovka

Ovládání dotykové obrazovky

- Některé funkce pro přehrávání audio lze ovládat jednoduchými gesty, dotykem, přejetím a listováním.
- Některé položky mohou být během jízdy šedé, aby se omezilo riziko nepozornosti při jízdě.
- Můžete s nimi pracovat jen tehdy, když je vozidlo v klidu, nebo pomocí hlasových příkazů*.
- Při použití rukavic může dotykový displej reagovat v omezené míře nebo vůbec.

Nastavení citlivosti dotykové obrazovky můžete změnit.

► **Vlastní nastavení funkcí** Str. 304

■ Funkce zkratk aplikací

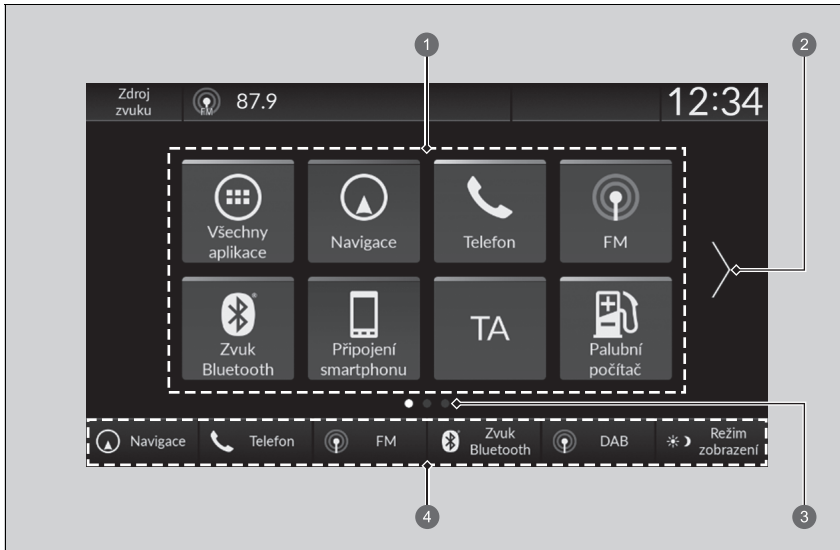

- 1 Ikony zkratk aplikací
- 2 Šipka
- 3 Indikátor stránky
- 4 Tlačítka změny režimu

■ Přechod na další obrazovku

Výběrem nebo nebo přejetím obrazovky prstem doleva nebo doprava dojde k přechodu na další obrazovku.

►► Funkce zkratk aplikací

Domovskou obrazovku lze přidat až na 6 stran.

Pokud stisknete tlačítko , vrátíte se z kterékoli stránky zpět na první stránku domovské obrazovky.

■ Přidávání ikon aplikací na domovskou obrazovku

Na domovskou obrazovku lze přidávat ikony aplikací.



1. Stiskněte tlačítko .
2. Vyberte  **Všechny aplikace**.
3. Zaškrtněte políčka u požadovaných aplikací.

►► Přidávání ikon aplikací na domovskou obrazovku

Předinstalované aplikace se nemusejí spouštět normálně. V tom případě je nutné restartovat systém. Nastavte režim napájení na VOZIDLO VYPNUTO a poté znovu vyberte režim ZAPNUTO. Poté aplikaci spusťte znovu. Pokud aplikace stále nelze spustit, bude nutné resetovat systém.

➤ **Přepnutí všech nastavení na výchozí hodnoty**
Str. 317

Pokud provádíte postup **Obnovit tovární nastavení**, může dojít k vynulování všech nastavení na výchozí nastavení z výroby.

➤ **Přepnutí všech nastavení na výchozí hodnoty**
Str. 317

Pokud aplikace nelze normálně spustit ani po použití možnosti **Obnovit tovární nastavení**, obraťte se na dealera.

■ Přesunutí ikon na domovskou obrazovku

Můžete změnit umístění na domovské obrazovce.

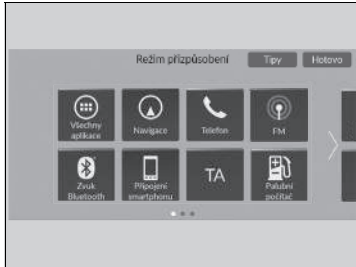

1. Stiskněte tlačítko .
2. Vyberte a podržte ikonu.
 - ▶ Obrazovka se přepne na do režimu přizpůsobení.
3. Přetáhněte a pusťte ikonu tam, kde ji chcete mít.
4. Zvolte možnost **Hotovo**.
 - ▶ Obrazovka se vrátí na domovskou obrazovku.

▶▶ Přesunutí ikon na domovskou obrazovku

Výběrem možnosti **Tipy** zobrazíte tipy. Chcete-li je skrýt, vyberte ji znovu.

■ Odebírání ikon z domovské obrazovky

Na domovské obrazovce můžete odstraňovat ikony.



1. Stiskněte tlačítko .
2. Vyberte a podržte ikonu.
 - Obrazovka se přepne na do režimu přizpůsobení.
3. Přetáhněte ikonu, kterou chcete odstranit, do oblasti záhlaví.
 - Ikona zmizí z domovské obrazovky.
4. Zvolte možnost **Hotovo**.
 - Obrazovka se vrátí na domovskou obrazovku.

►► Odebírání ikon z domovské obrazovky

Aplikace nebudou odstraněny odstraněním ikony na domovské obrazovce.

Výběrem možnosti **Tipy** zobrazíte tipy. Chcete-li je skrýt, vyberte ji znovu.

■ Přidávání ikon zkratk na domovskou obrazovku

V dolní části domovské obrazovky můžete umístit až šest ikon.



1 Tlačítka změny režimu

1. Stiskněte tlačítko .
2. Vyberte a podržte ikonu.
 - ▶ Obrazovka se přepne na do režimu přizpůsobení.
3. Přetáhněte ikonu, kterou chcete přidat, do dolní části domovské obrazovky.
 - ▶ Ikona bude uložena v poli tlačítek změny režimu.
4. Zvolte možnost **Hotovo**.
 - ▶ Obrazovka se vrátí na domovskou obrazovku.

▶▶ Přidávání ikon zkratk na domovskou obrazovku

Výběrem možnosti **Tipy** zobrazíte tipy. Chcete-li je skrýt, vyberte ji znovu.

■ Stavová oblast

Zobrazuje kontrolky informací o vozidle, připojené telefony atd. v záhlaví. Podrobné informace můžete potvrdit výběrem těchto ikon.

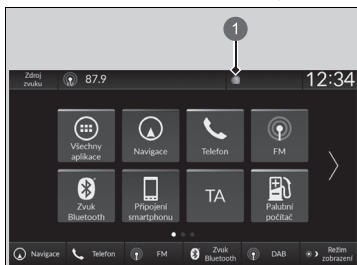

1. Vyberte ikonu stavu systému.
► Zobrazí se stavová oblast.
2. Vyberte položku pro zobrazení podrobností.
3. Stisknutím tlačítka **BACK** nebo výběrem stavové ikony systému tuto oblast zavřete.

1 Ikona stavu systému

■ Výběr zdroje zvuku

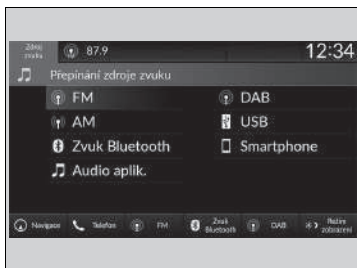

V záhlaví vyberte **Zdroj zvuku** a poté výběrem ikony na seznamu přepněte zdroj zvuku.

■ Omezení pro manuální ovládání

Určité manuální funkce jsou neaktivní nebo je nelze používat, pokud je vozidlo v pohybu. Možnost, která je zobrazena šedě, bude možné použít až po zastavení vozidla.

Nastavení hodin

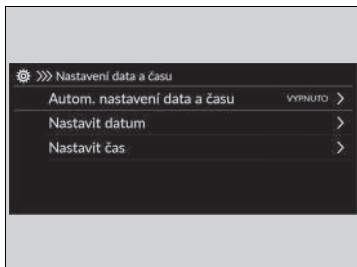

Nastavení hodin

Čas můžete nastavit ručně a použít hodiny jako tapetu informační/audio obrazovky.



1. Stiskněte tlačítko .
2. Vyberte **Obecná nastavení**.
3. Vyberte možnost **Systém**.
4. Vyberte **Datum a čas**.
5. Vyberte **Nastavení data a času**.
6. Vyberte **Automatické nastavení data a času** a poté **VYPNUTO**.

Postup nastavení data:

7. Vyberte **Nastavit datum**.
8. Vybrat /.
9. Výběrem **Uložit** nastavíte datum.



Postup nastavení času:

7. Vyberte **Nastavit čas**.
8. Vybrat /.
9. Čas nastavíte výběrem **Uložit**.

Nastavení hodin

Hodiny jsou aktualizovány automaticky prostřednictvím audiosystému.

Hodiny můžete také nastavit tak, že klepnete na hodiny zobrazené v záhlaví informační/audio obrazovky, **Hodiny** na domovské obrazovce nebo položku  **Všechny aplikace**.

1. Klepněte na hodiny na obrazovce.
Zobrazí se obrazovka ciferníků hodin.
2. Vyberte možnost **Nastavení**.
3. Vyberte **Datum a čas**.
4. Vyberte **Nastavení data a času**.
5. Vyberte **Automatické nastavení data a času** a poté **VYPNUTO**.
6. Vyberte **Nastavit datum** nebo **Nastavit čas**.
7. Nastavte datum, hodiny a minuty výběrem /.
8. Čas nastavíte výběrem **Uložit**.



Zobrazení hodin můžete upravit.

 **Systém** Str. 305

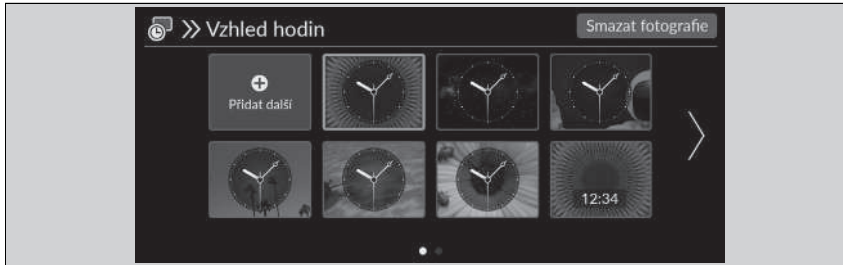
Nastavení tapety hodin





■ Import tapety hodin

1. Připojte paměťové zařízení USB k portu USB.
▶ **Porty USB** Str. 251
2. Stiskněte tlačítko .
3. Vyberte možnost **Hodiny**.
▶ Pokud se **Hodiny** na domovské obrazovce nezobrazují, vyberte  **Všechny aplikace**.
4. Vyberte možnost **Nastavení**.
5. Vyberte možnost **Vzhled hodin**.
6. Vyberte možnost **Přidat další**.
▶ V seznamu se zobrazí náhledy obrázků uložených na paměťovém zařízení USB.
7. Vyberte požadovaný obrázek, který chcete importovat.
▶ Můžete vybrat více obrázků najednou.
8. Vyberte **OK**.
▶ Zobrazí se vybrané obrázky.
9. Vyberte možnost **Přenést**.
▶ Displej se vrátí na obrazovku nastavení tapety hodin.



▶▶ Nastavení tapety hodin

- Při importu souborů tapet obrázků musí být v kořenovém adresáři paměťového zařízení USB. Obrázky nelze importovat ze složek.
- Název souboru musí mít méně než 64 bajtů.
- Formát souboru obrázku, který lze importovat, je BMP (bmp) nebo JPEG (jpg).
- Limit velikosti jednotlivých souborů je méně než 10 MB.
- Pokud nejsou v paměťovém zařízení USB žádné obrázky, zobrazí se hlášení.
- Importovat lze maximálně 11 obrázků.
- Maximální rozměr obrázku je 4 096 × 2 304 pixelů. Je-li rozměr obrázku menší než 1 280 × 720 pixelů, bude obrázek zobrazen na středu obrazovky s černým pozadím okolo obrázku.

■ Výběr tapety hodin

1. Stiskněte tlačítko .
2. Vyberte možnost **Hodiny**.
 - Pokud se **Hodiny** na domovské obrazovce nezobrazují, vyberte  **Všechny aplikace**.
3. Vyberte možnost **Nastavení**.
4. Vyberte možnost **Vzhled hodin**.
5. Vyberte požadovaný obrázek, který chcete nastavit.
 - Na obrazovce se zobrazí náhled.
6. Vyberte možnost **Uložit**.
 - Na obrazovce se zobrazí nastavená tapeta hodin.

■ Odstranění tapety hodin

1. Stiskněte tlačítko .
2. Vyberte možnost **Hodiny**.
 - Pokud se **Hodiny** na domovské obrazovce nezobrazují, vyberte  **Všechny aplikace**.
3. Vyberte možnost **Nastavení**.
4. Vyberte možnost **Vzhled hodin**.
5. Vyberte možnost **Smazat fotografie**.
6. Vyberte požadovaný obrázek, který chcete odstranit.
 - Můžete vybrat více obrázků najednou.
7. Vyberte **OK**.
 - Zobrazí se vybrané obrázky.
8. Vyberte možnost **Odstranit**.
 - Displej se vrátí na obrazovku nastavení tapety hodin.

Nastavení zvuku

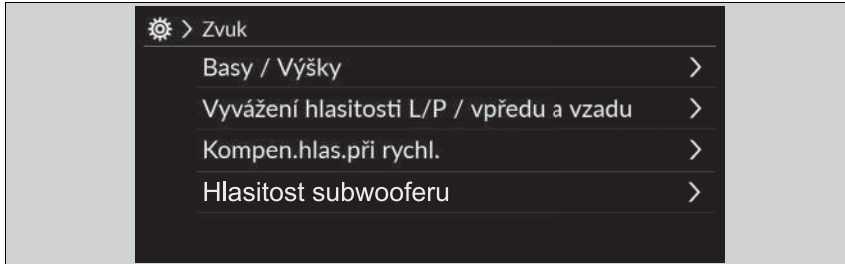

1. Vyberte zdroj zvuku.
2. Vyberte **Zvuk**.
3. Vyberte nastavení, které chcete.

Vyberte položku z následujících možností:

- **Basy / Výšky:** výšky, středy, basy
- **Vyvážení hlasitosti L/P / vpředu a vzadu:** vyvážení, zeslabení
- **Kompen.hlas.při rychl.:** kompenzace hlasu při rychlosti (SVC)
- **Hlasitost subwooferu*:** subwoofer, středový reproduktor

☒ Nastavení zvuku

System SVC upraví hlasitost na základě rychlosti vozidla. Čím rychleji jedete, tím se hlasitost zvyšuje. Při zpomalování se hlasitost snižuje.

Zvuk můžete upravit také následujícím postupem.

1. Stiskněte tlačítko .
2. Vyberte **Obecná nastavení**.
3. Vyberte **Zvuk**.

Chcete-li resetovat nastavení pro možnosti **Basy / Výšky**, **Vyvážení hlasitosti L/P / vpředu a vzadu**, **Kompen.hlas.při rychl.** a **Hlasitost subwooferu***, vyberte na každé obrazovce nastavení **Vých. nas.**

* Není k dispozici u všech modelů



Nastavení displeje

Jas obrazovky můžete nastavit samostatně pro denní a noční režim.

Ruční přepnutí režimu displeje



Vyberte  (Režim zobrazení).

- Na několik sekund se zobrazí panel pro úpravu jasu.
- Stisknutím  či  upravte jas.

Nastavení displeje

Jas obrazovky lze nastavit potáhnutím prstem na panelu pro úpravu jasu nebo klepnutím na tento panel.

Jas obrazovky můžete také změnit následujícím postupem.

1. Stiskněte tlačítko .
2. Vyberte **Obecná nastavení**.
3. Vyberte možnost **Displej**.
4. Vyberte nastavení, které chcete.

Chcete-li nastavení resetovat, vyberte možnost **Vých.nas.**



Aktualizace systému



Firmware audiosystému lze aktualizovat přes připojení Wi-Fi nebo pomocí zařízení USB.

Modely s jednotkou TCU

Firmware audiosystému lze aktualizovat také pomocí řídicí jednotky telematiky (TCU) prostřednictvím předplacené služby.

Postup aktualizace

Když je k dispozici aktualizace audiosystému, zobrazí se ve stavové oblasti upozornění. Systém aktualizujete pomocí následujícího postupu.

1. Stiskněte tlačítko .
2. Vyberte možnost **Aktualizace systému**.
 - ▶ Pokud se na domovské obrazovce nezobrazí **Aktualizace systému**, vyberte  **Všechny aplikace**.
 - ▶ Systém provede kontrolu aktualizací.
 - ▶ Pokud se na domovské obrazovce zobrazila ikona aktualizace, vyberte stavovou ikonu.
 - ▣ **Stavová oblast** Str. 264
3. Vyberte **Stáhnout**.
 - ▶ Pokud je nutný souhlas uživatele se stažením, zobrazí se na obrazovce upozornění.
4. Vyberte možnost **Instalovat nyní** nebo **Instal. při vyp. vozidle**.
 - ▶ Na obrazovce se objeví oznámení, pokud je aktualizace připravena.

Postup aktualizace

Systém můžete aktualizovat přes Wi-Fi, ale nemůžete použít přihlašovací portál vyžadující přihlášení nebo souhlas s podmínkami použití v prohlížeči.

Stahování bude zrušeno v těchto případech:

- Připojení Wi-Fi je přerušeno.
- Vypnete pohonný systém, když má 12V akumulátor nízkou úroveň nabití.

Stahování se obnoví při příštím navázání připojení Wi-Fi.

Z důvodu ochrany 12V akumulátoru nelze možnost **Instal. při vyp. vozidle** vybrat při nízké úrovni nabití akumulátoru. Pokud chcete aktualizovaná data instalovat, dobijte akumulátor nebo vyberte možnost **Instalovat nyní**.

Nastavení aktualizace systému

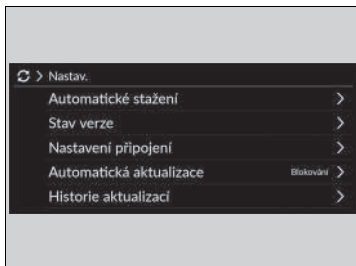



Upravovat lze následující nastavení.

- **Automatické stažení**
- **Stav verze**
- **Nastavení připojení**
- **Automatická aktualizace**
- **Historie aktualizací**



Nastavení automatického stahování

Chcete-li změnit nastavení automatického stahování, použijte následující postup.

1. Stiskněte tlačítko .
2. Vyberte možnost **Aktualizace systému**.
 - Pokud se na domovské obrazovce nezobrazí **Aktualizace systému**, vyberte  **Všechny aplikace**.
3. Vyberte možnost **Nastavení**.
4. Vyberte možnost **Automatické stažení**.
5. Vyberte přístupový bod a poté vyberte **Povolit**.
 - Nechcete-li povolit automatické aktualizace systému, vyberte **Blokování**.



Zobrazení verze a stavu aktualizace

Chcete-li ověřit verzi a stav aktualizace, použijte následující postup.

1. Stiskněte tlačítko .
2. Vyberte možnost **Aktualizace systému**.
 - Pokud se na domovské obrazovce nezobrazí **Aktualizace systému**, vyberte  **Všechny aplikace**.
3. Vyberte možnost **Nastavení**.
4. Vyberte možnost **Stav verze**.



■ Nastavení připojení

Pro připojení k internetu přes Wi-Fi použijte následující postup.

1. Stiskněte tlačítko .
2. Vyberte možnost **Aktualizace systému**.
 - ▶ Pokud se na domovské obrazovce nezobrazí **Aktualizace systému**, vyberte  **Všechny aplikace**.
3. Vyberte možnost **Nastavení**.
4. Vyberte možnost **Nastavení připojení**.
5. Vyberte **OK**.
6. Vyberte možnost **Změnit režim**.
7. Vyberte **Síť**.
 - ▶ Pokud je Wi-Fi připojení vozidla vypnuté, vyberte **VYPNUTO**.



■ Nastavení automatických aktualizací

Chcete-li změnit nastavení automatických aktualizací, použijte následující postup.

1. Stiskněte tlačítko .
2. Vyberte možnost **Aktualizace systému**.
 - ▶ Pokud se na domovské obrazovce nezobrazí **Aktualizace systému**, vyberte  **Všechny aplikace**.
3. Vyberte možnost **Nastavení**.
4. Vyberte **Automatická aktualizace**.
5. Vyberte **Přijmout**.
 - ▶ Nechcete-li povolit automatické aktualizace systému, vyberte **Odmítnout**.



■ Prohlížení historie aktualizací

Chcete-li zkontrolovat historii aktualizací, použijte následující postup.



1. Stiskněte tlačítko .
2. Vyberte možnost **Aktualizace systému**.
 - ▶ Pokud se na domovské obrazovce nezobrazí **Aktualizace systému**, vyberte  **Všechny aplikace**.
3. Vyberte možnost **Nastavení**.
4. Vyberte **Historie aktualizací**.

■ Bezdrátová aktualizace

■ Nastavení režimu bezdrátového připojení



1. Stiskněte tlačítko .
2. Vyberte možnost **Aktualizace systému**.
 - Pokud se na domovské obrazovce nezobrazí **Aktualizace systému**, vyberte  **Všechny aplikace**.
3. Vyberte možnost **Nastavení**.
4. Vyberte možnost **Nastavení připojení**.
5. Vyberte **OK**.
6. Vyberte možnost **Změnit režim**.
7. Vyberte **Sít**.
 - Zobrazení se vrátí na seznam sítí.
8. Vyberte ze seznamu sítí přístupový bod.
 - Pokud audiosystém vyžaduje heslo, zadejte heslo.
9. Vyberte možnost **Připojit**.

■ Postup aktualizace



1. Stiskněte tlačítko .
2. Vyberte možnost **Aktualizace systému**.
 - Pokud se na domovské obrazovce nezobrazí **Aktualizace systému**, vyberte  **Všechny aplikace**.
3. Vyberte možnost **Bezdrátově**.
4. Vyberte **Stáhnout**.
 - Pokud je nutný souhlas uživatele se stažením, zobrazí se na obrazovce upozornění.
5. Vyberte možnost **Instalovat nyní** nebo **Instal. při vyp. vozidle**.
 - Na obrazovce se objeví oznámení, pokud je aktualizace připravena.

Aktualizace pomocí zařízení USB

■ Stáhněte soubory aktualizace ze serveru

1. Stiskněte tlačítko .
2. Vyberte možnost **Aktualizace systému**.
 - ▶ Pokud se na domovské obrazovce nezobrazí **Aktualizace systému**, vyberte  **Všechny aplikace**.
3. Vyberte **Jiné způsoby**.
4. Vyberte **Prostřednictvím USB**.
 - ▶ Na obrazovce se objeví oznámení.
5. Připojte zařízení USB k portu USB.
 - ▶ Data inventáře se zkopírují na zařízení USB.
 - ▶  **Porty USB** Str. 251
6. Vyjměte zařízení USB z portu USB.
7. Připojte zařízení USB k počítači a poté stáhněte soubory aktualizace.
 - ▶ Otevřete odkaz a stáhněte požadované soubory aktualizace softwaru. Pokyny naleznete na adrese <https://usb.honda.com>.

■ Aktualizujte audiosystém

1. Stiskněte tlačítko .
2. Vyberte možnost **Aktualizace systému**.
3. Vyberte **Jiné způsoby**.
4. Vyberte **Prostřednictvím USB**.
 - ▶ Na obrazovce se objeví oznámení.
5. Připojte zařízení USB se soubory aktualizace k portu USB.
 - ▶ Na obrazovce se objeví oznámení.
 - ▶  **Porty USB** Str. 251
6. Vyberte možnost **Instalovat nyní**.
 - ▶ Na obrazovce se objeví upozornění, zda byla aktualizace úspěšná.

▶▶ Aktualizace pomocí zařízení USB

Doporučujeme zařízení USB minimálně s 8 GB volného místa.

Před zahájením postupu aktualizace pomocí zařízení USB nezapomeňte odstranit všechny předchozí soubory inventáře nebo aktualizace.

Přehrávání rádia FM/AM

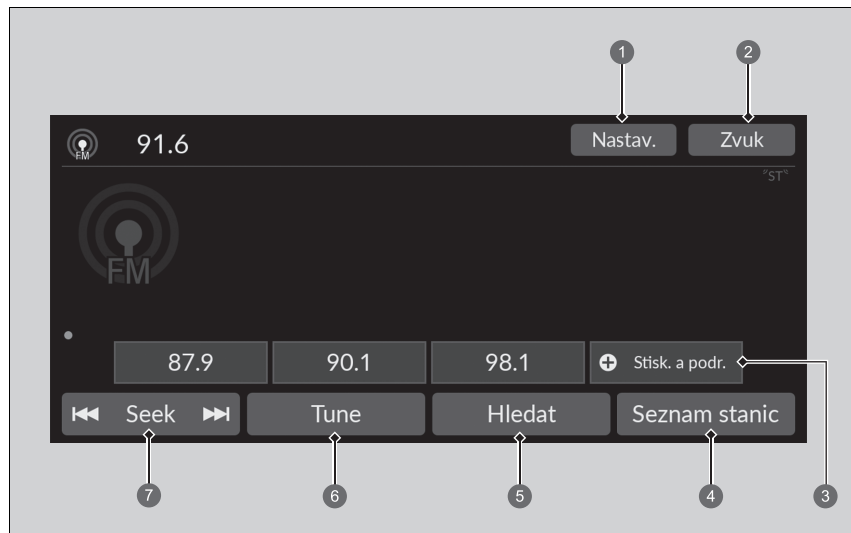

- ① Ikona Nastavení
- ② Ikona Zvuk
- ③ Ikony předvoleb
- ④ Ikona Seznam stanic

- ⑤ Ikona Hledat
- ⑥ Ikona Tune
- ⑦ Ikona Seek

■ Paměť předvoleb

Naladí radiofrekvenci pro paměť předvolby.

Uložení stanice:

1. Naladíte zvolenou stanici.
2. Vyhledanou stanici můžete uložit tak, že ikonu předvolby stisknete a podržíte.
 - ▶ Výběrem **Stisk. a podr.** můžete nastavit novou předvolenou stanici.

■ Seznam stanic

Uvádí seznam stanic s nejsilnějším signálem ve zvoleném vlnovém pásmu.

1. Výběrem možnosti **Seznam stanic** zobrazíte seznam.
2. Vyberte stanici.

■ Ruční aktualizace

Kdykoli aktualizuje seznam dostupných stanic.

1. Výběrem možnosti **Seznam stanic** zobrazíte seznam.
2. Vyberte možnost **Obnovit**.

■ Hledat

Ukázky stanic s nejsilnějším signálem ve zvoleném vlnovém pásmu po dobu 10 sekund.

Chcete-li spustit prohledávání, vyberte **Hledat**, a chcete-li jej vypnout, vyberte **Zrušit** nebo stiskněte tlačítko 

■ Seek

Pomocí ikony  nebo  můžete procházet frekvencemi nahoru nebo dolů a vyhledat tak stanici se silným signálem.

▶▶ Paměť předvoleb

Indikátor **ST** na displeji označuje stereovysílání v pásmu FM.

Přepnutí režimu audiosystému

Otáčejte levým voličem nahoru nebo dolů a vyberte  (zvuk).

▶ **Dálkové ovládání audiosystému** Str. 252

Do paměti předvoleb lze uložit 12 stanic AM/FM.

Zvuk

Upravuje nastavení zvuku.

➤ **Nastavení zvuku** Str. 269

Obrazovka ručního ladění radiofrekvence

Slouží k volbě použití klávesnice na obrazovce pro přímé zadání radiofrekvence.



1 Klávesnice na obrazovce

Obrazovka ručního ladění radiofrekvence

Můžete ladit v rozsahu frekvence FM od 87,5 do 108,0 MHz.

Ikony ◀▶:

Ikony ◀ a ▶ může ladit radiofrekvenci.

■ Systém rádiového přenosu dat (RDS)

Poskytuje informace textových dat týkající se vybrané stanice FM s funkcí RDS.

■ Vyhledání stanice RDS ze seznamu stanic

1. Výběrem možnosti **Seznam stanic** zobrazíte seznam během poslechu stanice FM.
2. Vyberte stanici.

■ Ruční aktualizace

Kdykoli aktualizuje seznam dostupných stanic.

1. Výběrem možnosti **Seznam stanic** zobrazíte seznam během poslechu stanice FM.
2. Vyberte možnost **Obnovit**.

■ Dopravní hlášení (TA)

Pohotovostní funkce TA umožňuje, aby systém byl v pohotovosti pro dopravní hlášení v kterémkoli režimu. Poslední naladěná stanice musí být schopna příjmu RDS.

Zapínání funkce: Vyberte **TA**. Jakmile se spustí dopravní hlášení, zobrazí se na informační/audio obrazovce informační obrazovka. Po dokončení dopravního hlášení se systém vrátí do posledního zvoleného režimu.

- ▶ Chcete-li přejít zpět do posledního zvoleného režimu během dopravního hlášení, znovu stiskněte tlačítko **Stop**.

Vypnutí funkce: Opět vyberte **TA**.

⌘ Systém rádiového přenosu dat (RDS)

Když zvolíte stanici FM s funkcí RDS, RDS se automaticky zapne a zobrazení frekvence se změní na název stanice. Zeslábně-li však signál dané stanice, zobrazení se změní z názvu stanice na frekvenci.

⌘ Dopravní hlášení (TA)

Pokud je pohotovostní funkce TA zapnutá, zobrazí se v záhlaví indikátor **TA**.

Je-li pohotovostní funkce TA zapnutá a vyberete možnost **Hledat**, vyhledá systém pouze stanice TP.

Jestliže jsou zapnuta dopravní hlášení a vyberete **TA**, ke zrušení pohotovostní funkce TA nedojde.

Nastavení

Změní nastavení informací RDS.

1. Nastavení.

2. Vyberte možnost.

- **Informace TA:** Zapíná a vypíná dopravní informace. (**ZAP/VYP**^{*1})
- **AF:** Zapíná se a vypíná, aby při vašem vstupu do různých regionů automaticky změnil frekvenci stejného programu. (**ZAP**^{*1}/**VYP**)
- **REG:** Zapíná se a vypíná, aby udržel stejné stanice v rámci daného regionu, i když signál slábne. (**ZAP**^{*1}/**VYP**)
- **ZPRÁVY:** Zapíná se a vypíná, aby automaticky naladil na program zpráv. (**ZAP/VYP**^{*1})

*1: Výchozí nastavení

Přehrávání DAB (digitální rozhlasové vysílání)

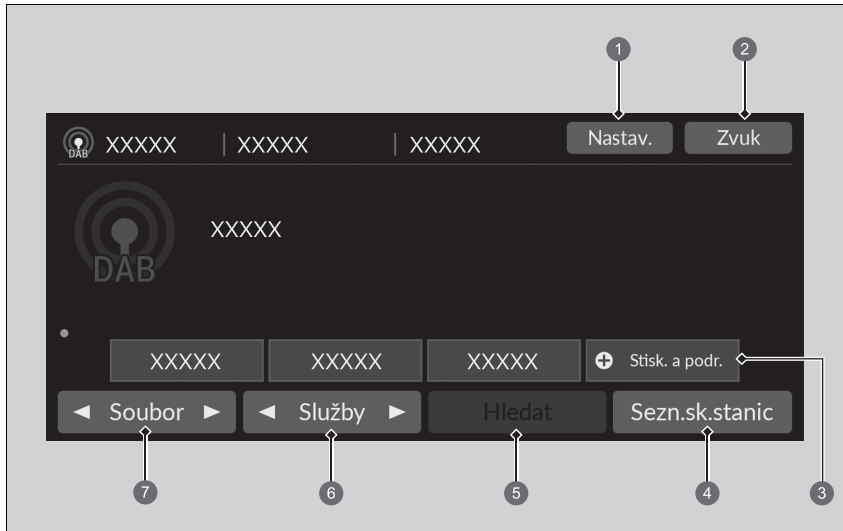

- ① Ikona Nastavení
- ② Ikona Zvuk
- ③ Ikony předvoleb
- ④ Ikona Sezn.sk.stanic
- ⑤ Ikona Hledat
- ⑥ Ikony Služby
- ⑦ Ikony Soubor

■ Paměť předvoleb

Umožňuje naladit předvolenou frekvenci.

Stanici uložíte takto:

1. Naladíte zvolenou stanici.
2. Vyhledanou stanici můžete uložit tak, že ikonu předvolby stisknete a podržíte.
 - Výběrem **Stisk. a podr.** můžete nastavit novou předvolenou stanici.

■ Seznam skupin

Zobrazí se seznam skupin s dobrým příjmem pro vybranou stanici.

1. Výběrem možnosti **Sezn.sk.stanic** zobrazíte seznam.
2. Vyberte skupinu.

■ Ruční aktualizace

Aktualizuje seznam dostupných skupin stanic.

1. Výběrem možnosti **Sezn.sk.stanic** zobrazíte seznam.
2. Vyberte možnost **Obnovit**.

■ Soubor

Umožňuje naladit soubor.

1. Výběrem ◀ až ▶ naladíte soubor.
2. Stisknutím a podržením tlačítka ◀ nebo ▶ můžete prohledávat stanice směrem nahoru nebo dolů, dokud zařízení nenajde stanici s dobrým signálem.

■ Služby

Umožňuje naladit součást služby.

Chcete-li ji naladit, vyberte ◀ nebo ▶.

▶▶ Paměť předvoleb

Přepnutí režimu audiosystému

Otáčejte levým voličem nahoru nebo dolů a vyberte  (zvuk).

▶ **Dálkové ovládání audiosystému** Str. 252

Do paměti předvoleb lze uložit 12 stanic DAB.

■ Hledat

Přehraje 10sekundovou ukázkou každé naladitelné skupiny nebo stanice. Chcete-li spustit prohledávání, vyberte **Hledat**, a chcete-li jej vypnout, vyberte **Zrušit** nebo stiskněte tlačítko .

■ Zvuk

Upravuje nastavení zvuku.

 **Nastavení zvuku** Str. 269

■ Nastavení

Změní nastavení DAB.

1. **Nastavení.**
2. Vyberte možnost, kterou chcete změnit.

*1: Výchozí nastavení

Přehrávání z přehrávače iPod

Pomocí konektoru USB připojte zařízení iPod k portu USB, poté vyberte režim USB.

► **Porty USB** Str. 251



- | | |
|------------------------------|-------------------|
| 1 Ikona Zvuk | 5 Ikony Nahrávka |
| 2 Ikona náhodného přehrávání | 6 Ikona Procházet |
| 3 Ikona opakování | 7 Obrázek |
| 4 Ikona Přehrávání/pauza | |

►► Přehrávání z přehrávače iPod

Funkce ovládání, které jsou k dispozici, se liší podle modelů nebo verzí. Některé funkce nemusí být u audiosystému vozidla k dispozici.

V případě problému se na audio/informačním displeji může zobrazit chybová zpráva.

► **Zařízení iPod/paměťové zařízení USB** Str. 337

Pokud na vašem zařízení iPhone/iPod používáte hudební aplikaci, když je k audiosystému připojený telefon, může se stát, že již nebudete schopni ovládat stejnou aplikaci na informační/audio obrazovce. Dle potřeby znovu připojte zařízení.

Pokud je prostřednictvím funkce Apple CarPlay nebo Android Auto připojen telefon, nebude zdroj iPod/USB dostupný a audio soubory v telefonu bude možné přehrávat pouze v aplikaci Apple CarPlay nebo Android Auto.

■ Jak vybrat skladbu ze seznamu Hledání hudby

Můžete vybrat zobrazení obrazovky se seznamem hledání hudby.

1. Vyberte možnost **Procházet**.
2. Vyberte kategorii hledání.
3. Pokračujte ve výběru, dokud nenajdete svou oblíbenou skladbu.

■ Jak vybrat režim přehrávání

Při přehrávání skladby můžete vybrat režim opakování a náhodného přehrávání.

■ Náhodné přehrávání / Opakování

Opakovaně vyberte ikonu náhodného přehrávání nebo opakování, dokud nenastavíte požadovaný režim.

Náhodné přehrávání

 (náhodné přehrávání vypnuto): Vypnutí režimu náhodného přehrávání.

 (náhodné přehrávání všech skladeb): Přehrává všechny dostupné skladby z vybraného seznamu v náhodném pořadí.

Opakování

 (opakování vypnuto): Vypnutí režimu opakovaného přehrávání.

 (opakovat skladbu): Opakuje stávající skladbu.

 (opakovat vše): Opakuje všechny skladby.

■ Pozastavení nebo pokračování přehrávání skladby

Vyberte ikonu přehrávání/pozastavení.

■ Změna skladby

Skladby můžete měnit výběrem  nebo . Pro rychlý přesun v rámci skladby vyberte a podržte.

■ Zvuk

Můžete upravit nastavení zvuku.

 **Nastavení zvuku** Str. 269

Přehrávání z paměťového zařízení USB

Audiosystém načte a přehraje audiosoubory a videosoubory z paměťového zařízení USB. Paměťové zařízení USB připojte k portu USB, pak vyberte režim USB.

📌 **Porty USB** Str. 251

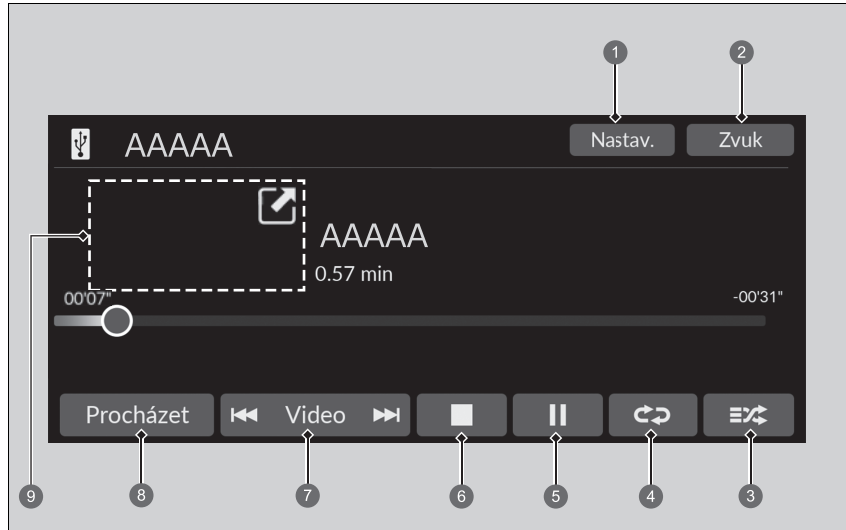

- | | |
|---|---|
| <ul style="list-style-type: none"> 1 Ikona Nastavení* 2 Ikona Zvuk 3 Ikona náhodného pořadí 4 Ikona opakování 5 Ikona Přehrávání/pauza | <ul style="list-style-type: none"> 6 Ikona zastavení* 7 Ikony Nahrávka*/Video* 8 Ikona Procházet 9 Obrázek* (Přehrávání hudby) / Mini přehrávač* (Přehrávání videa) |
|---|---|

▶▶ Přehrávání z paměťového zařízení USB

Z paměťového zařízení USB můžete přehrávat audio nebo videosoubory v následujících formátech. Při přehrávání audio souboru: MP3, WMA, AAC^{*1}, FLAC, PCM/WAVE
Při přehrávání videosouboru: MP4, AVI, MKV, ASF/WMV

^{*1}: Na této jednotce lze přehrávat pouze soubory formátu AAC zaznamenané pomocí softwaru iTunes.

* Není k dispozici u všech modelů

POKRAČOVÁNÍ

■ Jak vybrat soubor ze seznamu Hledání hudby

Můžete vybrat zobrazení obrazovky se seznamem hledání hudby.

1. Vyberte možnost **Procházet**.
2. Vyberte **Aktuální seznam skladeb**, **Hudba** nebo **Video**.
3. Pokračujte ve výběru, dokud nenajdete svůj oblíbený soubor nebo video.

▶▶ Přehrávání z paměťového zařízení USB

Používejte doporučená paměťová zařízení USB.

▶ **Obecné informace o audiosystému** Str. 338

Soubory WMA a AAC chráněné technologií Správa digitálních práv (DRM) nelze přehrávat.

Audiosystém zobrazí možnost **Nepřehratelný soubor**, pak přeskočí na následující soubor.

V případě problému se na audio/informačním displeji může zobrazit chybová zpráva.

▶ **Zařízení iPod/paměťové zařízení USB** Str. 337

Jak vybrat režim přehrávání

Při přehrávání souboru můžete vybrat režim opakování a náhodného pořadí.

■ Náhodně/Opakovat

Opakovaně vyberte ikonu náhodného pořadí nebo opakování, dokud nenastavíte požadovaný režim.

Náhodně

 (náhodné pořadí vypnuto): Vypnutí režimu náhodného pořadí.

 (náhodné pořadí všech souborů): Přehrává všechny soubory v náhodném pořadí.

 (náhodné pořadí ve složce): Přehrává všechny soubory v aktuální složce v náhodném pořadí.

Opakování





 (opakování vypnuto): Vypnutí režimu opakovaného přehrávání.

 (opakovat soubor): Opakuje aktuální soubor.

 (opakovat složku): Opakuje všechny soubory v aktuální složce.

■ Při přehrávání videosouboru*

 (zastavit): Výběrem zastavíte přehrávání souboru.



 / : Výběrem možnosti  zmenšíte obrazovku videa. Výběrem možnosti  zvětšíte obrazovku videa.

■ Pozastavení nebo pokračování přehrávání souboru

Vyberte ikonu přehrávání/pozastavení.

Změna souboru

Ikony **Nahrávka*/Video***

Pro změnu souborů můžete vybrat  nebo . Pro rychlý přesun v rámci souboru vyberte a podržte.

* Není k dispozici u všech modelů

Zvuk

Můžete upravit nastavení zvuku.

➤ **Nastavení zvuku** Str. 269

Nastavení

Změní nastavení USB při přehrávání videosouboru.

1. Nastavení.

2. Vyberte možnost.

- **Nastavení obrazu:** Mění jas informační/audio obrazovky. Chcete-li nastavení resetovat, vyberte možnost **Vých.nas. (Jas/Kontrast/Úroveň černé/Barva/Odstín)**.
- **Poměr stran:** Slouží k výběru režimu displeje s různým poměrem stran. (**Původní/ Normální^{*1}/Plný/Zoom**)
- **Překrýt zobrazení hodin:** Změní uspořádání zobrazení hodin. (**Vpr. nahoře^{*1}/Vl. nahoře/Vpravo dole/Vlevo dole/VYPNUTO**)

*1: Výchozí nastavení

Přehrávání *Bluetooth*® Audio

Váš audiosystém umožňuje poslouchat hudbu z vašeho telefonu kompatibilního s technologií *Bluetooth*.

Tato funkce je k dispozici, je-li telefon spárován a připojen k systému hands-free telefonu (HFT) vozidla.

➤ **Nastavení telefonu** Str. 325

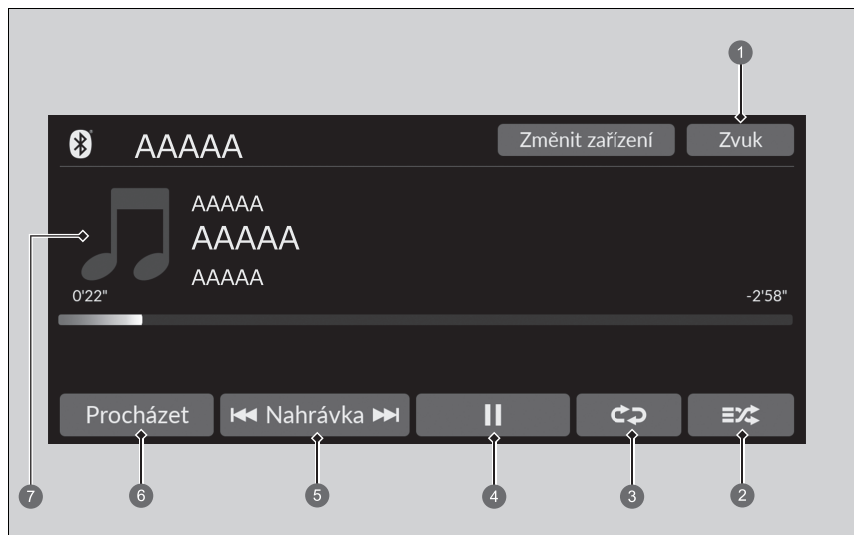

- ➊ Ikona Zvuk
- ➋ Ikona náhodného přehrávání
- ➌ Ikona opakování
- ➍ Ikona Přehrávání/pauza

- ➎ Ikony Nahrávka
- ➏ Ikona Procházet
- ➐ Obrázek

▶▶ Přehrávání *Bluetooth*® Audio

Ne všechny telefony vybavené technologií *Bluetooth* s funkcí přenosu hudby jsou se systémem kompatibilní. Chcete-li ověřit kompatibilitu telefonu, požádejte dealera.

Může být nezákonné používat některé datové funkce zařízení za jízdy.

V jednu chvíli lze s HFT používat pouze jeden telefon. Jsou-li ve vozidle více než dva spárované telefony, systém automaticky připojí poslední spárovaný telefon, který najde.

Je-li se systémem HFT spárován více než jeden telefon, před zahájením přehrávání může dojít u systému k prodlevě.

V některých případech se nemusí správně zobrazit jméno umělce nebo název alba či nahrávky.

Na některých zařízeních nemusí být dostupné některé funkce.

Je-li momentálně připojen telefon přes systém Apple CarPlay nebo Android Auto, nebude funkce *Bluetooth*® Audio v tomto telefonu k dispozici. Pokud je však druhý telefon připojen k systému, může být použit jako *Bluetooth*® Audio výběrem režimu audio.

➤ **Nastavení telefonu** Str. 325

■ Přehrávání souborů *Bluetooth*® Audio

1. Ujistěte se, že váš telefon je spárován a připojen k systému.

➤ **Nastavení telefonu** Str. 325

2. Vyberte režim *Bluetooth*® Audio.

Není-li telefon rozpoznán, je možné, že je již připojen jiný telefon kompatibilní s HFT, který není kompatibilní se systémem *Bluetooth*® Audio.

■ Jak vybrat režim přehrávání

Při přehrávání skladby můžete vybrat režim opakování a náhodného přehrávání.

Náhodné přehrávání

 (náhodné přehrávání vypnuto): Vypnutí režimu náhodného přehrávání.

 (náhodné přehrávání všech skladeb): Přehrává všechny dostupné skladby z vybraného seznamu v náhodném pořadí.

Opakování

 (opakování vypnuto): Vypnutí režimu opakovaného přehrávání.

 (opakovat skladbu): Opakuje stávající skladbu.

 (opakovat vše): Opakuje všechny skladby.

■ Přehrávání nebo pozastavení souboru

Vyberte ikonu přehrávání/pozastavení.

■ Vyhledávání hudby

1. Vyberte možnost **Procházet**.

2. Vyberte kategorii hledání.

3. Vyberte položku.

► Výběr se začne přehrávat.

▶▶ Přehrávání souborů *Bluetooth*® Audio

K přehrávání hudebních souborů může být zapotřebí manipulace s telefonem. Pokud ano, postupujte podle návodu k obsluze od výrobce telefonu.

Přepnutí do jiného režimu pozastaví přehrávání hudby z telefonu.

Připojený telefon můžete změnit výběrem možnosti

Změnit zařízení.

➤ **Nastavení telefonu** Str. 325

▶▶ Vyhledávání hudby

V závislosti na připojeném zařízení *Bluetooth*® se některé nebo všechny seznamy nemusí zobrazit.

Zvuk

Můžete upravit nastavení zvuku.

🔗 **Nastavení zvuku** Str. 269

Připojení Wi-Fi

Toto vozidlo nabízí možnost připojení pomocí Wi-Fi. Můžete se připojit k externímu Wi-Fi hotspotu nebo komunikačnímu zařízení. Navíc lze vozidlo využívat ostatními komunikačními zařízeními jako Wi-Fi hotspot prostřednictvím jednotky telematiky (TCU)*.

- Připojte vozidlo k Wi-Fi hotspotu
- Použijte Wi-Fi ve vozidle

Připojení k Wi-Fi Hotspotu

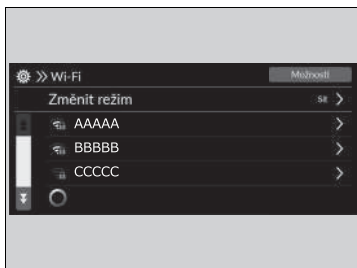

1. Stiskněte tlačítko .
2. Vyberte **Obecná nastavení**.
3. Vyberte možnost **Připojení**.
4. Vyberte možnost **Wi-Fi**.
5. Vyberte **OK**.
6. Vyberte možnost **Změnit režim**.
7. Vyberte **Síť**.
 - Pokud je sdílení dat nastaveno na **VYPNUTO**, zobrazí se na obrazovce zpráva. Musíte jej změnit na **ZAPNUTO**.
 **Systém** Str. 305
 - Chcete-li režim Wi-Fi vypnout, vyberte **VYPNUTO**.
8. Vyberte přístupový bod, který chcete připojit k systému.
 - Chcete-li přidat novou síť nebo vybrat uložené sítě, vyberte **Možnosti**.
 - Po výběru **Možnosti** lze zaregistrovat **Přidat síť** a **Uložené sítě**.

►► Připojení Wi-Fi

Wi-Fi a Wi-Fi Direct jsou registrované ochranné známky společnosti Wi-Fi Alliance®.





►► Připojení k Wi-Fi Hotspotu

Postup nastavení nemůžete provádět, když se vozidlo pohybuje. Zaparkujte na bezpečném místě za účelem nastavení audiosystému do režimu Wi-Fi.

Někteří mobilní operátoři si za používání datových služeb ve smartphonu účtují poplatky. Ověřte si vše ve své smlouvě o poskytování mobilních služeb.

V příručce telefonu zjistíte, zda má telefon možnost připojení pomocí Wi-Fi.

Pomocí ikony  ve stavové oblasti systému můžete zkontrolovat, zda je připojení Wi-Fi zapnuté nebo vypnuté. Na této obrazovce se nezobrazuje přenosová rychlost ani jiné funkce.



 **Stavová oblast** Str. 264

V případě připojení Wi-Fi pomocí telefonu ověřte, zda je nastavení Wi-Fi v telefonu v režimu přístupového bodu (navázání).

Nastavení audiosystému jako Wi-Fi hotspotu *

Síť můžete nastavit jako Wi-Fi Hotspot tohoto audiosystému. Při nastavení postupujte následovně.



1. Stiskněte tlačítko .
2. Vyberte **Wi-Fi Hotspot**.
 - Pokud se na domovské obrazovce nezobrazuje **Wi-Fi Hotspot**, vyberte  **Všechny aplikace**.
3. Zapněte hotspot.
4. Vyberte možnost **Nastavení**.
 - Zobrazí se **SSID sítě** a **Heslo** a můžete měnit nastavení.

Dostupná jsou následující nastavení.

- **SSID sítě:** Nastavte název této sítě.
- **Heslo:** Nastavte heslo pro vyžadované zadání hesla pro připojení Wi-Fi zařízení k této síti.
 - V heslech lze používat alfanumerické znaky a některé speciální znaky.

►► Nastavení audiosystému jako Wi-Fi hotspotu *

Speciální znaky, které lze používat v heslech.

!)	;]
"	*	<	^
#	+	=	-
\$,	>	`
%	-	?	{
&	.	@	
'	/	[}
(:	~	

* Není k dispozici u všech modelů

Apple CarPlay

Jestliže připojíte zařízení iPhone kompatibilní s Apple CarPlay k systému přes port USB nebo bezdrátově, můžete k ovládání telefonních hovorů, poslechu hudby, prohlížení map (navigaci) a čtení zpráv používat místo displeje telefonu informační/audio obrazovku.

► **Porty USB** Str. 251

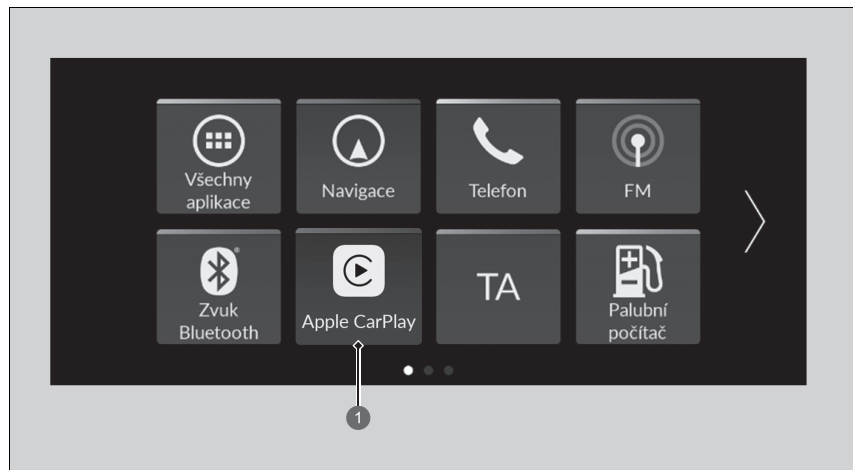

1 Apple CarPlay

► Apple CarPlay

Při používání funkce Apple CarPlay doporučujeme aktualizovat operační systém iOS na nejnovější verzi.

Zaparkujte na bezpečném místě, abyste mohli připojení zařízení iPhone k Apple CarPlay a spuštění potřebných aplikací provést v klidu.

Když jste připojeni k Apple CarPlay, jsou všechny hovory realizovány přes Apple CarPlay. Chcete-li telefonovat s použitím systému hands-free telefonu, vypněte funkci Apple CarPlay.

► **Nastavení Apple CarPlay** Str. 298

Je-li vaše zařízení iPhone připojeno k Apple CarPlay, nelze použít **Bluetooth®** Audio ani systém hands-free telefonu (HFT). Dříve spárované telefony ale mohou přenášet zvuk přes **Bluetooth®** i tehdy, je-li funkce Apple CarPlay aktivní.

► **Nastavení telefonu** Str. 325

Podrobnosti o zemích a regionech, kde je funkce Apple CarPlay k dispozici, a o jejich funkcích najdete na webu společnosti Apple.

Nabídka Apple CarPlay

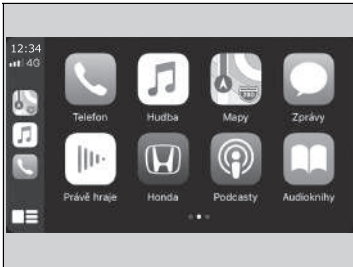

- **Telefon**
Umožňuje otevřít seznam kontaktů, telefonovat nebo poslouchat hlasové zprávy.
- **Hudba**
Umožňuje přehrávat hudbu uloženou v zařízení iPhone.
- **Mapy**
Umožňuje zobrazit službu Apple Maps a pracovat s navigací stejně jako s použitím zařízení iPhone.
- **Zprávy**
Umožňuje číst a odpovídat na textové zprávy nebo si zprávy nechat přečíst.
- **Honda**
Výběrem ikony Honda přejdete zpět na domovskou obrazovku.
- 
Přejděte zpět na obrazovku nabídky Apple CarPlay.

Apple CarPlay

Požadavky a omezení funkce Apple CarPlay

Funkce Apple CarPlay vyžaduje kompatibilní zařízení iPhone s aktivní mobilní telefonní službou a službou mobilních dat. Na její používání se vztahují sazby operátora.

Změny v operačních systémech, hardwaru, softwaru a dalších technologiích nutných k provozu funkce Apple CarPlay a též nově schvalované předpisy mohou vést k omezení nebo zastavení funkce Apple CarPlay a příslušných služeb. Společnost Honda nemůže poskytnout žádnou záruku budoucí správné funkce služby Apple CarPlay.

Můžete použít i aplikace jiných výrobců, pokud jsou kompatibilní se systémem Apple CarPlay. Informace o kompatibilních aplikacích najdete na webové stránce společnosti Apple.

■ Nastavení Apple CarPlay

Po připojení zařízení iPhone k systému přes port USB nebo bezdrátovém připojení nastavte aplikaci Apple CarPlay níže uvedeným postupem. Při použití funkce Apple CarPlay dochází k přenosu některých informací o uživateli a vozidle (poloha, rychlost a stav vozidla) do zařízení iPhone, což práci s funkcí Apple CarPlay usnadňuje. Proto musíte na informační/audio obrazovce souhlasit se sdílením těchto informací.

■ Aktivace funkce Apple CarPlay

■ Připojení Apple CarPlay pomocí kabelu USB k portu USB

1. Připojení zařízení iPhone k portu USB pomocí kabelu USB.
 - 📄 **Porty USB** Str. 251
 - Zobrazí se potvrzovací obrazovka.
2. Vyberte **Ano**.
 - Nechcete-li Apple CarPlay připojit, vyberte **Ne**.

Nastavení souhlasu můžete změnit v nabídce nastavení **Připojení smartphonu**.

■ Bezdrátové připojení Apple CarPlay

1. Spárujte a připojte zařízení iPhone k systému hands-free telefonu (HFT) vozidla.
 - 📄 **Nastavení telefonu** Str. 325
2. Zaškrtněte políčko u **Apple CarPlay**.
 - Pokud vyberete **Apple CarPlay**, nemůžete vybrat **Audio** a **Telefon**.
3. Vyberte možnost **Připojit**.
 - Pokud telefon požádá o souhlas s připojením k Apple CarPlay, povolte připojení.

▣ Nastavení Apple CarPlay

Při nastavování funkce Apple CarPlay můžete též postupovat následovně:

Vyberte **Obecná nastavení** →
Připojení smartphonu → **Apple CarPlay** →
Vybrat zařízení

■ Použití informací o uživateli a vozidle

Použití a nakládání s informacemi o uživateli a vozidle přenášenými do/ze zařízení iPhone při použití funkce Apple CarPlay podléhá obchodním podmínkám pro systém Apple iOS a zásadám ochrany soukromí společnosti Apple.

▣ Bezdrátové připojení Apple CarPlay

Bezdrátový systém Apple CarPlay a hotspot nelze používat současně. Chcete-li systém Apple CarPlay a hotspot používat současně, připojte se k systému Apple CarPlay pomocí kabelu USB.

Použití funkce Apple CarPlay s aplikací Siri

Aplikaci Siri aktivujete stisknutím a podržením tlačítka  (mluvit).

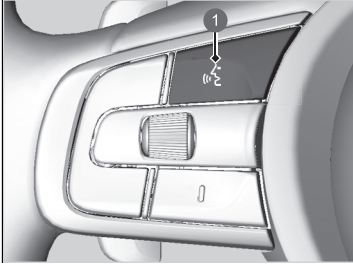

1 Tlačítko  (mluvit)

Stisknutím a podržením aktivujete aplikaci Siri.

Stisknutím opět deaktivujete aplikaci Siri.

Krátkým stisknutím aktivujete standardní systém rozpoznávání hlasu.

▶▶ Použití funkce Apple CarPlay s aplikací Siri

Níže jsou uvedeny příklady otázek a příkazů pro aplikaci Siri:

- Které filmy dnes hrají?
- Zavolat tátovi do práce.
- Co je to za píseň?
- Jaké bude zítra počasí?
- Přečti mi poslední e-mail.

Další informace viz

www.apple.com/ios/siri.

Android Auto

Když připojíte telefon Android k audiosystému přes port USB, spustí se funkce Android Auto automaticky. Při připojení přes Android Auto můžete pomocí informační/audio obrazovky pracovat s funkcemi Telefon, Google Mapy (Navigace), Google Play Music a Google Now. Při prvním použití funkce Android Auto se na obrazovce zobrazí průvodce. Doporučujeme tento kurz absolvovat v zaparkovaném vozidle a teprve poté použít funkci Android Auto.

► **Porty USB** Str. 251

► **Automatické párování při připojení** Str. 302

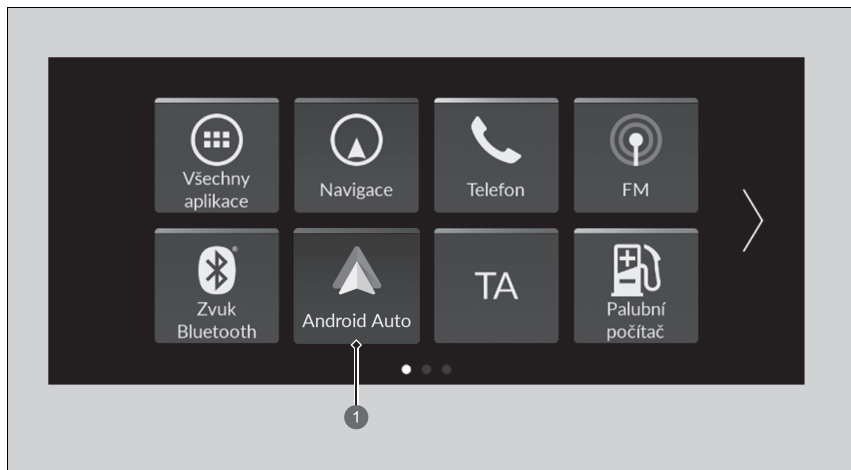

1 Android Auto

► Android Auto

Při používání funkce Android Auto doporučujeme aktualizovat operační systém Android na nejnovější verzi. **Bluetooth** A2DP nelze používat, když je telefon připojen k systému Android Auto.

Chcete-li použít funkci Android Auto na smartphonu se systémem Android 9.0 (Pie) nebo starším, musíte si do smartphonu stáhnout aplikaci Android Auto z obchodu Google Play.

Zaparkujte na bezpečném místě, abyste mohli připojení telefonu se systémem Android k zařízení Android Auto a spuštění potřebných aplikací provést v klidu.

Chcete-li použít Android Auto, připojte kabel USB k portu USB.



► **Porty USB** Str. 251

Máte-li telefon Android připojen k zařízení Android Auto, nelze použít připojení **Bluetooth**® Audio. Dříve spárované telefony ale mohou přenášet zvuk přes **Bluetooth**® i tehdy, je-li funkce Android Auto aktivní.

► **Nastavení telefonu** Str. 325

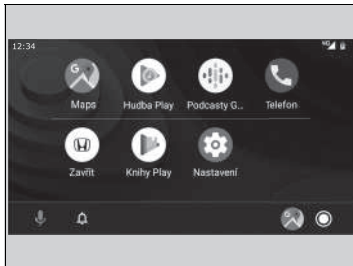
Nabídka Android Auto



- **Maps (mapy)**
Umožňuje zobrazit mapy Google Maps a pracovat s navigací stejně jako s použitím telefonu se systémem Android. Je-li vozidlo v pohybu, nelze zadávat data z klávesnice. Chcete-li provést hledání nebo zadat nějaké údaje, zastavte na bezpečném místě.
- **Hudba Play**
Umožňuje přehrávat hudbu z aplikace Google Play Music a z hudebních aplikací kompatibilních s funkcí Android Auto. Tato ikona umožňuje přepínání mezi hudebními aplikacemi.
- **Telefon**
Umožňuje telefonovat a přijímat hovory a poslouchat hlasové zprávy.
- **Zavřít**
-  Umožňuje ovládat funkci Android Auto hlasem.
-  Můžete zkontrolovat oznámení Android.
-  (Android Auto Home)
Umožňuje zobrazit užitečné informace uspořádané funkcí Android Auto do jednoduchých karet, které se zobrazují podle potřeby.

Android Auto

Podrobnosti o zemích a regionech, kde je funkce Android Auto k dispozici, a o jejich funkcích najdete na domovském webu služby Android Auto.

Obrazovky se mohou lišit v závislosti na používané verzi systému Android Auto.

Požadavky a omezení funkce Android Auto

Funkce Android Auto vyžaduje kompatibilní telefon Android s aktivní mobilní telefonní službou a službou mobilních dat. Na její používání se vztahují sazby operátora.

Změny v operačních systémech, hardwaru, softwaru a dalších technologiích nutných k provozu funkce Android Auto, a též nové schvalované předpisy, mohou vést k omezení nebo zastavení funkce Android Auto a příslušných služeb. Společnost Honda nemůže poskytnout žádnou záruku budoucí správné funkce služby Android Auto.

Můžete použít i aplikace jiných výrobců, pokud jsou kompatibilní se systémem Android Auto. Informace o kompatibilních aplikacích najdete na webové stránce služby Android Auto.

■ Automatické párování při připojení

Když připojíte telefon Android k systému přes port USB, spustí se funkce Android Auto automaticky.

■ Aktivace funkce Android Auto

Chcete-li povolit funkci Android Auto po připojení telefonu Android k systému, vyberte na obrazovce **Ano**.

Nastavení souhlasu můžete změnit v nabídce nastavení **Připojení smartphonu**.

☞ Aktivace funkce Android Auto

Spuštění systému Android Auto provádějte, pouze pokud je vůz bezpečně zaparkován. Když funkce Android Auto poprvé rozpozná váš telefon, musíte telefon nastavit tak, aby umožňoval automatické párování. Pokyny najdete v návodu k obsluze dodaném s telefonem.

Chcete-li po počátečním nastavení změnit nastavení funkce Android Auto, postupujte následovně:
Vyberte Obecná nastavení →
Připojení smartphonu → Android Auto →
Vybrat zařízení

Použití informací o uživateli a vozidle

Použití a nakládání s informacemi o uživateli a vozidle přenášeny do/z telefonu při použití funkce Android Auto podléhá zásadám ochrany soukromí společnosti Google.

Hlasové ovládání funkce Android Auto

Chcete-li funkci Android Auto ovládat hlasem, stiskněte a držte tlačítko  (mluvit).

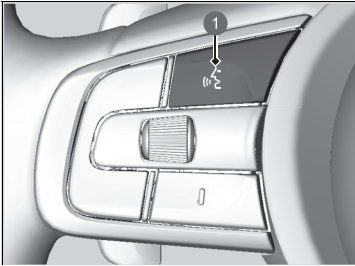

1 Tlačítko  (mluvit)

Když stisknete a podržíte toto tlačítko, můžete ovládat funkci Android Auto hlasem. Krátkým stisknutím aktivujete standardní systém rozpoznávání hlasu.

Hlasové ovládání funkce Android Auto

Níže jsou uvedeny příklady příkazů, které lze používat při hlasovém ovládání:

- Odpověz na zprávu.
- Zavolej mojí ženě.
- Doved mě na pobočku Hondy.
- Přehraj moji hudbu.
- Pošli textovou zprávu mojí ženě.
- Zavolej do květinářství.

Další informace najdete na webu služby Android Auto.

Funkci rozpoznávání hlasu můžete také aktivovat výběrem ikony  v levém dolním rohu obrazovky.

Vlastní nastavení funkcí

K úpravě některých funkcí používejte informační/audio obrazovku.

■ Přizpůsobení obecných nastavení

S režimem napájení v poloze ZAPNUTO vyberte možnost **Obecná nastavení** a poté vyberte položku nastavení.

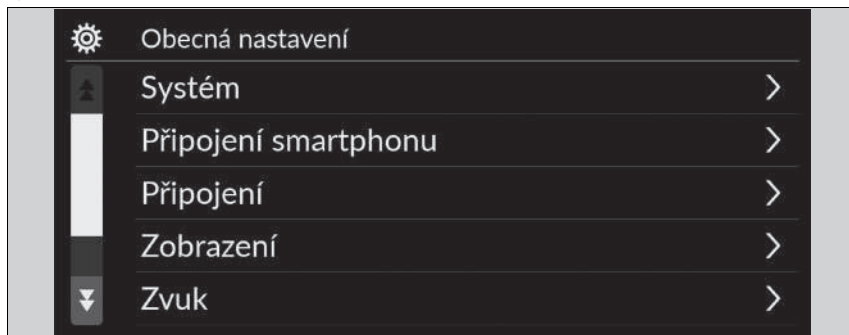

- **Systém** ➤ Str. 305
- **Připojení smartphonu** ➤ Str. 307
- **Připojení** ➤ Str. 308
- **Zobrazení** ➤ Str. 309
- **Zvuk** ➤ Str. 309
- **Kamera** ➤ Str. 310
- **Hlasové ovládání*** ➤ Str. 310

► Vlastní nastavení funkcí

Když upravujete nastavení, ujistěte se, že vozidlo zcela stojí a zařadte polohu **P**.

■ **System**

Úpravy funkcí		Popis	Možnosti nastavení
Datum a čas	Nastavení data a času	Automatické nastavení data a času Vyberete-li ZAPNUTO , systém GPS automaticky nastaví hodiny. Tuto funkci můžete zrušit tak, že vyberete možnost VYPNUTO .	ZAP*1/VYP
	Nastavení data a času	Nastavit datum Slouží k nastavení data. ☒ Nastavení hodin Str. 266	Den/Měsíc/Rok
		Nastavit čas Nastavuje čas. ☒ Nastavení hodin Str. 266	Hodiny/Minuty AM/PM
	Časové pásmo	Automatické časové pásmo Nastaví audiosystém, aby automaticky nastavil hodiny, když přejedete do jiného časového pásma.	ZAP*1/VYP
		(Vyberte časové pásmo) Slouží k ruční změně časového pásma.	—
	Automatický letní čas	Nastavuje automatické nastavení hodin na letní čas.	ZAP*1/VYP
	Formát data	Vyberte formát data.	MM/DD/RRRR/ DD/MM/RRRR*1/RRRR/ MM/DD
	Formát času	Vyberte časový formát.	12h*1/24h



*1: Výchozí nastavení

Úpravy funkcí	Popis	Možnosti nastavení
Jazyk	Samostatně změní jazyk informačního rozhraní řidiče a informační/audio obrazovky.	Angličtina * ¹ nebo Turečtina * ¹ Viz další volitelné jazyky na obrazovce.
Citlivost dotykového panelu	Určuje citlivost dotykového displeje.	Vysoká/Normální * ¹
Hlasitost systémových zvuků	Systémové zvuky	Nastavuje hlasitost systémových zvuků. —
	Převod textu na řeč	Nastavuje hlasitost funkce převod textu na řeč. —
	Navigační pokyny	Nastavuje hlasitost navigačních pokynů. —
	Telefonní hovory	Nastavuje hlasitost telefonních hovorů. —
	Výchozí nastavení	Resetuje všechna nastavení Hlasitost systému na výchozí hodnoty.
Sdílení polohy a údajů o vozidle	Sdílení polohy a údajů o vozidle Zapíná a vypíná nastavení sdílení dat. ➡ Spuštění Str. 248	ZAP/VYP * ¹
Doplnění paliva doporučeno	Zapíná a vypíná funkci doporučování doplnění paliva. ➡ Doplnění paliva doporučeno Str. 349	ZAP * ¹ / VYP

*1: Výchozí nastavení

	Úpravy funkcí	Popis	Možnosti nastavení
O aplikaci	Stav		
	Právní informace		
	Číslo modelu	Zobrazuje položky nastavení systému Android.	—
	Verze systému Android		
	Verze jádra		
	Číslo sestavení		
Obnovit tovární nastavení	Resetuje všechna nastavení na výchozí nastavení z výroby.  Přepnutí všech nastavení na výchozí hodnoty Str. 317	Pokračovat/Zrušit	
Podrobné informace	Správce aplikací	Zobrazuje informace o aplikacích a paměti systému Android.	—

■ Připojení smartphonu

	Úpravy funkcí	Popis	Možnosti nastavení
Apple CarPlay	+ Připojit nové zařízení	Spáruje nový telefon se systémem Apple CarPlay.  Nastavení telefonu Str. 325	—
	(Uložená zařízení)	Připojí, odpojí nebo odstraní spárovaný telefon.  Nastavení telefonu Str. 325	—
Android Auto	(Uložená zařízení)	Připojí, odpojí nebo odstraní spárovaný telefon.  Nastavení telefonu Str. 325	—

■ Připojení

	Úpravy funkcí	Popis	Možnosti nastavení	
Wi-Fi	Změnit režim	Mění režim Wi-Fi.	Sít/Smartphone^{*2}/ VYPNUTO^{*1}	
	(Dostupné sítě / Připojená zařízení)	Zobrazí dostupné sítě nebo aktuálně připojená zařízení.	—	
	Možnosti	Přidat síť	Přidá novou síť pro připojení k Wi-Fi.	—
		Uložené sítě	Uloží připojenou síť.	—
Bluetooth	Možnosti	Bluetooth	Slouží k zapnutí a vypnutí <i>Bluetooth</i> [®] .	ZAP^{*1}/VYP
		Prioritní zařízení	Nastaví zařízení jako prioritní.	—
	+ Připojit nové zařízení	Spáruje nový telefon s HFT. ➤ Nastavení telefonu Str. 325	—	
	(Uložená zařízení)	Připojí, odpojí nebo odstraní spárovaný telefon. ➤ Nastavení telefonu Str. 325	—	

*1: Výchozí nastavení

*2: Zobrazí se pouze, pokud je připojena funkce Apple CarPlay.

■ Zobrazení

Úpravy funkcí	Popis	Možnosti nastavení
Režim Den^{*1}	Slouží ke změně mezi denním režimem a nočním režimem. ➤ Nastavení displeje Str. 270	—
Režim Noc		—
Jas	Mění jas informační/audio obrazovky.	—
Kontrast	Mění kontrast informační/audio obrazovky.	—
Úroveň černé	Mění úroveň černé na informační/audio obrazovce.	—
Výchozí nastavení	Resetuje všechna přizpůsobená nastavení jasu, kontrastu a úrovně černé.	—

* 1: Výchozí nastavení

■ Zvuk

Úpravy funkcí	Popis	Možnosti nastavení
Basy / Výšky	Upraví nastavení zvuku reproduktorů. ➤ Nastavení zvuku Str. 269	—
Výšky		
Střední rozsah		
Basy		
Vyvážení hlasitosti L/P / vpředu a vzadu		
Kompen.hlas.při rychl.		
Hlasitost subwooferu *		

* Není k dispozici u všech modelů

■ Kamera

Úpravy funkcí	Popis	Možnosti nastavení
Zadní kamera	Pevné vodítko Zobrazuje vodítko, které se při pohybu volantu nepohybuje. ➤ Zadní kamera s více pohledy Str. 493	ZAP^{*1}/VYP
	Dynamické vodítko Zobrazuje vodítko, které se pohybuje podle pohybu volantu. ➤ Zadní kamera s více pohledy Str. 493	ZAP^{*1}/VYP
Asistent při couvání z parkovacího místa*	Zobrazuje šipky na obrazu zadní parkovací kamery označující vozidla přijíždějící ze strany. ➤ Asistent při couvání z parkovacího místa* Str. 488	ZAP^{*1}/VYP

*1: Výchozí nastavení

■ Hlasové ovládání*

Úpravy funkcí	Popis	Možnosti nastavení
Režim hlasového ovládání	Výběr režimu obrazovky hlasového portálu. ➤ Používání hlasového ovládání* , *1 Str. 255	Asistence/Normální^{*1}

*1: Výchozí nastavení

■ Přizpůsobení nastavení vozidla

Když je režim napájení v poloze ZAPNUTO, vyberte **Nastavení vozidla** a poté vyberte položku nastavení.



- **Kalibrace systému sledování tlaku v pneumatikách** ➤ Str. 312
- **Nastavení systému Driver Assist** ➤ Str. 312
- **Nastavení přístroje** ➤ Str. 314
- **Nastavení bezklíčového přístupu** ➤ Str. 315
- **Nastavení světel** ➤ Str. 315
- **Nastavení dveří/oken** ➤ Str. 316
- **Nastavení elektricky ovládaných dveří zavazadlového prostoru*** ➤ Str. 316
- **Informace o údržbě*** ➤ Str. 316

* Není k dispozici u všech modelů

►► Přizpůsobení nastavení vozidla

Pokud se na domovské obrazovce nezobrazuje **Nastavení vozidla**, vyberte  **Všechny aplikace**. Ikony zobrazené na domovské obrazovce můžete změnit.

➤ **Funkce zkratk aplikací** Str. 259

■ Kalibrace systému sledování tlaku v pneumatikách

Úpravy funkcí	Popis	Možnosti nastavení
Kalibrace systému sledování tlaku v pneumatikách	Zruší/kalibruje systém sledování tlaku v pneumatikách. ► Systém sledování tlaku v pneumatikách Str. 392	Kalibrovat/Zrušit

■ Nastavení systému Driver Assist

Úpravy funkcí	Popis	Možnosti nastavení
Vzdálenost pro varování před srážkou	Slouží k volbě vzdálenosti pro zvukové a vizuální výstrahy systému varování před čelní srážkou. ► Systém pro zmírnění následků nehody (CMBS) Str. 405	Dlouhá/Normální*¹/Krátká
ACC – signál detekce vozidla vpředu	Slouží k zapnutí/vypnutí zvukového upozornění, když vozidlo vjede/vyjede z dosahu adaptivního tempomatu. ► Adaptivní tempomat (ACC) s asistentem pro jízdu v kolonách (LSF) Str. 423	ZAP/VYP*¹
Nastavení ochrany před sjetím ze silnice	Vybere provozní režim systému pro zmírnění rizika vyjetí z komunikace. ► Systém pro zmírnění rizika vyjetí z komunikace Str. 453	Časné/Normální/Opožděné*¹
Signál potlačení asistenta jízdy v pruhu	Slouží k výběru zapnutí/vypnutí upozornění systému LKAS, když nedetekuje vodicí čáry na vozovce. ► Systém pro udržování v jízdním pruhu (LKAS) Str. 441	ZAP/VYP*¹

*1: Výchozí nastavení

Úpravy funkcí	Popis	Možnosti nastavení
Info o mrtvém bodě*	Zapíná a vypíná zvukové varování detekce objektů v mrtvém úhlu. <input checked="" type="checkbox"/> Systém detekce objektů v mrtvém úhlu (BSI) * Str. 394	Zvuk. a vizuální výstraha* ¹ / Vizuální výstraha
Zobrazení systému rozpoznání dopr. značek	Zobrazí systém rozpoznávání dopravních značek na přístrojové desce. <input checked="" type="checkbox"/> Systém rozpoznávání dopravních značek Str. 461	Zobrazit* ¹ / Žádný
Upozornění systému rozpoznávání dopravních značek na překročení povolené rychlosti	Povoluje upozornění na překročení rychlostního limitu. <input checked="" type="checkbox"/> Systém rozpoznávání dopravních značek Str. 461	ZAP* ¹ / VYP

*1: Výchozí nastavení

* Není k dispozici u všech modelů

■ Nastavení přístroje

Úpravy funkcí	Popis	Možnosti nastavení
Výstražné hlášení	Volí, zda bude zobrazeno výstražné hlášení. ➤ Výstražná a informační hlášení informačního rozhraní řidiče Str. 120	ZAP/VYP*1
Úprava zobrazení vnější teploty	Slouží k upravení údaje o venkovní teplotě o několik stupňů. ➤ Venkovní teplota Str. 133	-3 °C ~ ±0 °C*1 ~ +3 °C
Časování resetu „DP A“	Slouží k výběru načasování vynulování Cesty A. ➤ Dojezd / spotřeba paliva / denní počítadlo kilometrů Str. 139 ➤ Rychlost a čas Str. 141	Při plném doplnění paliva / Při vypnutém zapalování / Ruční resetování ¹
Časování resetu „DP B“	Slouží k výběru načasování vynulování Cesty B. ➤ Dojezd / spotřeba paliva / denní počítadlo kilometrů Str. 139 ➤ Rychlost a čas Str. 141	Při plném doplnění paliva / Při vypnutém zapalování / Ruční resetování ¹
Nastavit hlasitost alarmu	Mění úroveň hlasitosti všech systémových upozornění, upozornění na otevření dveří a indikátorů.	Vysoká/Střední*1/Nízká
Podsvícení spotřeby paliva	Zapíná a vypíná funkci barevného měřicího přístroje.	ZAP*1/VYP
Autom. zobrazení po zatáčkách	Zapíná/vypíná vyskakovací výstrahy v podrobném zobrazení navigace v informačním rozhraní řidiče. ➤ Podrobné navigační pokyny Str. 143	ZAP*1/VYP
Jedn. rychl./vzdálenosti	Umožňuje nastavit jednotky počtu kilometrů. ➤ Změna jednotek Str. 137	Typ s levostranným řízením km/h · km^{*1}/mil/h · míle Typ s pravostranným řízením km/h · km/mil/h · míle*1
Upozornění na předměty na zadním sedadle	Zapíná a vypíná funkci upozornění na předměty na zadním sedadle.	ZAP*1/VYP



*1: Výchozí nastavení

■ Nastavení bezklíčového přístupu

Úpravy funkcí	Popis	Možnosti nastavení
Blikání světel systému bezklíčového vstupu	Určuje, zda mají při odemknutí/zamknutí dveří bliknout některá vnější světla.	ZAP^{*1}/VYP

*1: Výchozí nastavení

■ Nastavení světel

Úpravy funkcí	Popis	Možnosti nastavení
Automatická dálková světla	Zapíná a vypíná funkci automatických dálkových světel.	ZAP^{*1}/VYP
Doba do zhasnutí vnitřního světla	Slouží k výběru délky doby, po kterou vnitřní světla zůstanou svítit po zavření dveří.  Vnitřní světla Str. 219	60 sekund/30 sekund^{*1}/ 15 sekund
Doba autom. vypnutí reflektorů	Slouží k výběru délky doby, po kterou vnější světla zůstanou svítit po zavření dveří řidiče.  Funkce vypnutí automatického osvětlení Str. 186	60 sekund/30 sekund/ 15 sekund^{*1}/0 sekund
Auto. zap. reflektorů se zap. stěrači	Zapíná a vypíná funkci světlometů a chodu stěračů, když jsou světlometry nastaveny na AUTO .  Integrace světlometů se stěrači Str. 186	ZAP^{*1}/VYP

*1: Výchozí nastavení

■ Nastavení dveří/oken

Úpravy funkcí	Popis	Možnosti nastavení
Odpověď zámku bez klíče	Zapíná/vypíná blikání vnějších světel při zamknutí/odemknutí dveří dálkovým ovládáním. ► Použití vysílače dálkového ovládání Str. 157	ZAP*1/VYP
Automatické sklopení zrcátek*	Vybírá automatické sklopení vnějšího zrcátka.	ZAP*1/VYP
Dálkové ovládání oken	Mění nastavení funkce dálkového ovládání oken.	ZAP*1/VYP

*1: Výchozí nastavení

■ Nastavení elektricky ovládaných dveří zavazadlového prostoru*

Úpravy funkcí	Popis	Možnosti nastavení
Režim bezklíčového otevírání	Upravuje bezklíčové nastavení pro otevírání elektricky ovládaných dveří zavazadlového prostoru.	Kdykoli*1/Při odemknutí
Elektrické otevírání vnější klikou	Mění nastavení na otevírání dveří zavazadlového prostoru vnější klikou.	ZAPNUTO (elektricky/ručně)*1/ VYPNUTO (pouze ručně)
Funkce hands-free přístupu*	Upravuje nastavení na otevírání elektricky ovládaných dveří zavazadlového prostoru rychlým pohybem nohou vpřed a vzad pod zadním nárazníkem.	ZAP*1/VYP

*1: Výchozí nastavení

■ Informace o údržbě*

Úpravy funkcí	Popis	Možnosti nastavení
Informace o údržbě	Vynuluje informace o údržbě. ► Systém připomenutí servisní prohlídky* Str. 504	Vybírá položky pro resetování

* Není k dispozici u všech modelů

Přepnutí všech nastavení na výchozí hodnoty

Vynulování všech nabídek a uživatelských nastavení na výchozí nastavení z výroby.

■ Výchozí Obecná nastavení

1. Stiskněte tlačítko .
2. Vyberte **Obecná nastavení**.
3. Vyberte možnost **Systém**.
4. Vyberte možnost **Obnovit tovární nastavení**.
▶ Na obrazovce se objeví potvrzovací zpráva.
5. Výběrem možnosti **Pokračovat** vynulujete nastavení.
6. Opětovným výběrem možnosti **Pokračovat** vynulujete nastavení.
▶ Systém se restartuje.

■ Přepnutí nastavení vozidla na výchozí hodnoty

1. Stiskněte tlačítko .
2. Vyberte **Nastavení vozidla**.
3. Vyberte možnost **Vých.nas.**
4. Vyberte **Ano**.

▶▶ Přepnutí všech nastavení na výchozí hodnoty

Když předáváte vozidlo třetí straně, resetujte veškerá nastavení na výchozí hodnoty a odstraňte všechna osobní data.

Pokud provádíte postup **Obnovit tovární nastavení**, dojde k vynulování všech předinstalovaných aplikací na výchozí nastavení z výroby.

System hands-free telefonu

System hands-free telefonu (HFT) umožňuje volání a přijímání hovorů pomocí audiosystému vozidla bez použití mobilního telefonu.

Tlačítka HFT

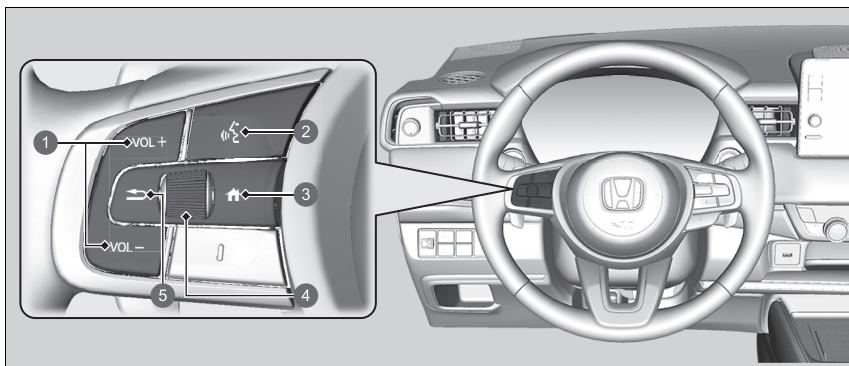

- 1 Tlačítka **VOL +** / **VOL -** (hlasitost)
- 2 Tlačítko  (mluvit)
- 3 Tlačítko  (domů)
- 4 Levý volič
- 5 Tlačítko  (zpět)

System hands-free telefonu

Umístěte telefon na takové místo, kde bude k dispozici dobrý příjem.

K použití HFT potřebujete mobilní telefon, který je kompatibilní s technologií **Bluetooth**. Kontaktujte dealera nebo místní pobočku společnosti Honda ohledně seznamu kompatibilních telefonů, postupů párování a možností speciálních funkcí.

Chcete-li tento systém použít, nastavení **Bluetooth** musí být **ZAPNUTO**.

 **Nastavení telefonu** Str. 325

Tipy pro hlasové ovládání



- Ventilační otvory namiřte směrem od stropu a zavřete okna, protože hluk, který vydávají, může zasahovat do fungování mikrofonů.
- Pokud chcete volat číslo uložené hlasové značky*, jména* nebo čísla* v telefonním seznamu, stiskněte tlačítko . Po zaznění signálu mluvejte zřetelně a přirozeně.
- Pokud mikrofon zachytí jiné hlasy, než je váš, může dojít k dezinterpretaci povelů.
- Chcete-li změnit úroveň hlasitosti, lze úroveň hlasitosti změnit hlasitostí audiosystému.

Pokud v systému neexistují žádné Oblíbené kontakty, na obrazovce se objeví překryvné upozornění.

 **Oblíbené kontakty** Str. 330

Tlačítko  (mluvit): Stisknutím otevřete hlasový portál* nebo zavoláte číslo s uloženou hlasovou značkou*.

Tlačítko  (domů): Stisknutím se vrátíte na domovskou obrazovku informačního rozhraní řidiče.

Levý volič: Stiskněte tlačítko  (domů), otáčením nahoru nebo dolů vyberte v informačním rozhraní řidiče možnost  (telefon) a stiskněte levý volič.

Pokud máte příchozí hovor, zobrazí se na informačním rozhraní řidiče obrazovka příchozího hovoru. Hovor můžete přijmout levým otočným voličem.

 **Přijetí hovoru** Str. 335

Tlačítko  (zpět): Stisknutím přejdete zpět na předchozí obrazovku nebo zrušíte příkaz.

Systém hands-free telefonu

Bezdrátová technologie *Bluetooth®*

Slovní označení a loga *Bluetooth®* jsou registrovanými obchodními známkami společnosti *Bluetooth SIG, Inc.*, a veškeré jejich použití společností *Honda Motor Co. Ltd.* je v rámci licence. Ostatní obchodní známky a názvy náležejí jejich příslušným majitelům.

Omezení HFT

Příchozí hovor v HFT přeruší přehrávání audiosystému.

Přehrávání bude pokračovat po ukončení hovoru.

* Není k dispozici u všech modelů

Zobrazení stavu HFT

Informační/audio obrazovka vás upozorní na příchozí hovor.

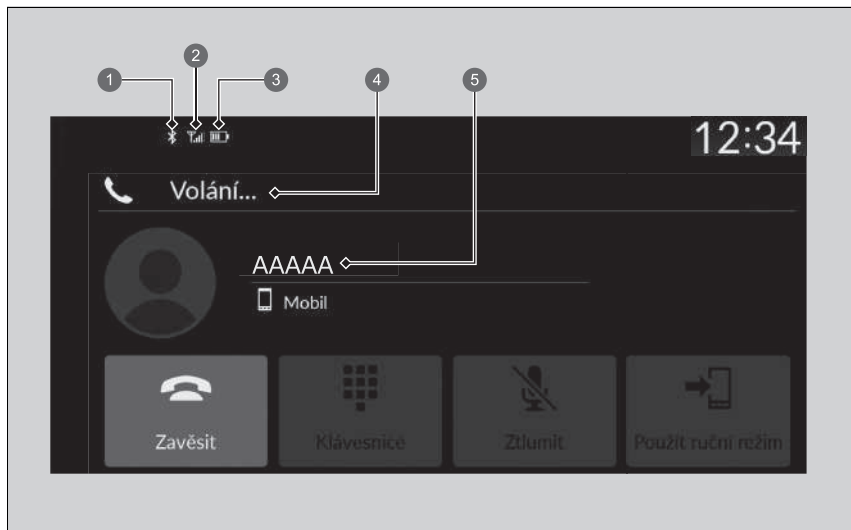

- 1 Kontrolka *Bluetooth*[®]
Zobrazí se, je-li k HFT připojen váš telefon.
- 2 Síla signálu
- 3 Stav nabití baterie
- 4 Režim HFT
- 5 Jméno volajícího (je-li uloženo) / Číslo volajícího (není-li uloženo)

Zobrazení stavu HFT

Informace, která se objeví na informační/audio obrazovce, se liší v závislosti na modelu telefonu.

■ Omezení pro manuální ovládání

Určité manuální funkce jsou neaktivní nebo je nelze používat, pokud je vozidlo v pohybu. Možnost, která je zobrazena šedě, bude možné použít až po zastavení vozidla.

Když je vozidlo v pohybu, pomocí hlasových příkazů lze volat pouze dříve uložená jména*, čísla* nebo oblíbené kontakty s hlasovými značkami* v telefonním seznamu.

📁 **Oblíbené kontakty** Str. 330

■ Nabídky HFT

Abyste systém mohli použít, musí být režim napájení v poloze PŘÍSLUŠENSTVÍ nebo ZAPNUTO. Výběrem položky **Telefon** zobrazíte obrazovku telefonu.

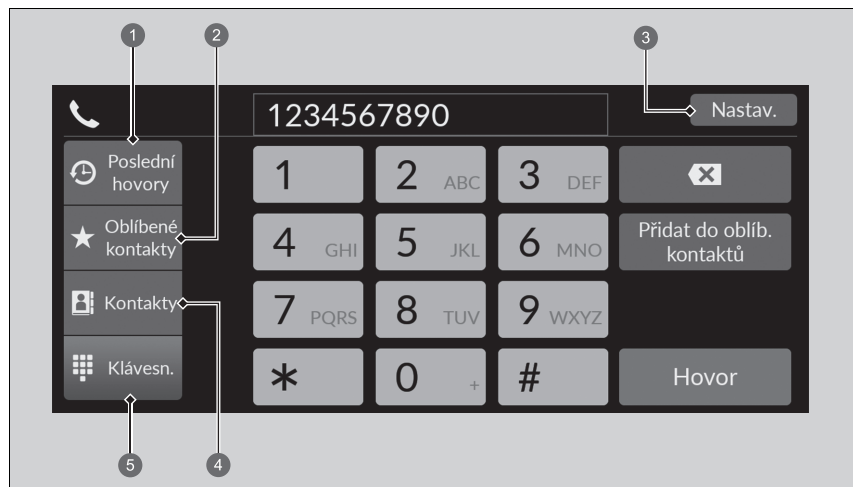

- ① Poslední hovory
- ② Oblíbené kontakty
- ③ Nastavení
- ④ Kontakty
- ⑤ Klávesnice

▣ Nabídky HFT

Některé funkce jsou za jízdy omezeny.

Poslední hovory: Zobrazí poslední odchozí, příchozí hovory a zmeškané hovory.

☒ **Volání pomocí posledních hovorů** Str. 333

Oblíbené kontakty: Zavolá na vybrané číslo v záznamu Oblíbené kontakty.

☒ **Volání pomocí záznamu Oblíbené kontakty** Str. 333

Nastavení: Změní nastavení telefonu.

☒ **Obrazovka nastavení telefonu** Str. 324

Kontakty: Zobrazí telefonní seznam spárovaného telefonu.

☒ **Volání pomocí importovaného telefonního seznamu** Str. 334

Klávesnice: Zadá telefonní číslo pro vytočení.

☒ **Volání pomocí telefonního čísla** Str. 334

■ Obrazovka nastavení telefonu

Chcete-li zobrazit obrazovku nastavení telefonu, vyberte na obrazovce telefonu možnost **Nastavení**.

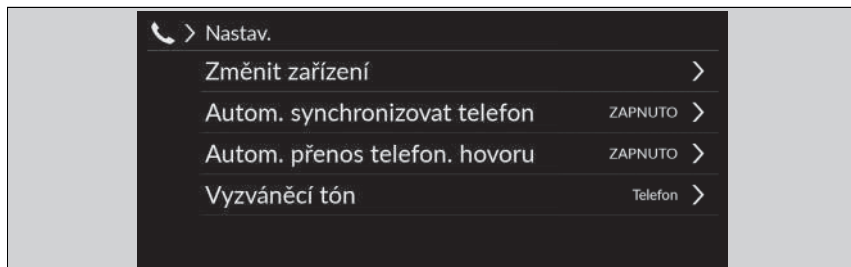

Změnit zařízení: Spáruje nový telefon se systémem a připojí, odpojí nebo odstraní spárované zařízení.

☒ **Nastavení telefonu** Str. 325

Automaticky synchronizovat telefon: Nastaví automatický import údajů telefonního seznamu a posledních hovorů při spárování telefonu se systémem HFT.

☒ **Automatický import telefonního seznamu a posledních hovorů z mobilního telefonu**
Str. 328

Automatický přenos telefonního hovoru: Nastaví, aby hovory byly po nastoupení do vozidla automaticky přenášeny z vašeho telefonu do HFT.

☒ **Automatický přenos** Str. 329

Vyzváněcí tón: Zvolí vyzváněcí tón.

☒ **Vyzváněcí tón** Str. 329

■ Nastavení telefonu

■ Nastavení *Bluetooth*®

Funkci *Bluetooth*® můžete zapnout a vypnout.

1. Stiskněte tlačítko .
2. Vyberte **Obecná nastavení**.
3. Vyberte možnost **Připojení**.
4. Vyberte možnost **Bluetooth**.
5. Vyberte možnost **Možnosti**.
6. Vyberte možnost **Bluetooth** a poté **ZAPNUTO**.

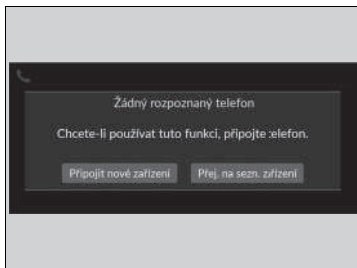

■ Spárování mobilního telefonu (pokud se systémem není spárován žádný telefon)

1. Vyberte možnost **Telefon**.
2. Vyberte možnost **Připojit nové zařízení**.
3. Ujistěte se, že váš telefon je v režimu hledání nebo viditelnosti.
4. Na svém telefonu vyberte **Honda HFT**.
 - Pokud chcete spárovat telefon z tohoto audiosystému, vyberte **Vyhledat zařízení** a poté vyberte svůj telefon, až se zobrazí v seznamu.
5. Systém vám poskytne kód pro spárování na informační/audio obrazovce.
 - Potvrďte, pokud se kód pro spárování na obrazovce shoduje s tímto kódem na vašem telefonu.
Postup se může na různých telefonech lišit.
6. Vyberte požadované funkce a poté vyberte možnost **Připojit**.
7. Na obrazovce se objeví oznámení, zda bylo párování úspěšné.
8. Vyberte **OK**.

» Nastavení telefonu

Telefon kompatibilní s technologií *Bluetooth* musí být spárován se systémem, abyste mohli volat a přijímat hovory pomocí hands-free.

Tipy pro párování telefonu:

- Telefon nelze párovat, je-li vozidlo v pohybu.
- Spárovat lze až šest telefonů.
- Při párování se systémem může dojít k rychlejšímu vybití baterie telefonu.

Po spárování telefonu jej můžete vidět zobrazený na obrazovce s následujícími ikonami.



: Telefon je kompatibilní s *Bluetooth*® Audio.



: Telefon lze používat s HFT.







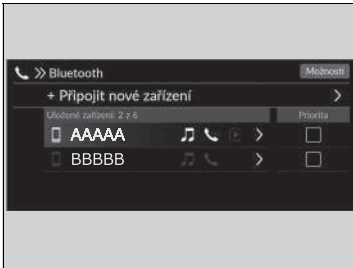



: Telefon je kompatibilní s Apple CarPlay.

Pokud je aktivní připojení k Apple CarPlay, spárování dalších kompatibilních zařízení *Bluetooth*® není možné.



■ Změna aktuálně spárovaného telefonu

1. Vyberte možnost **Telefon**.
2. Vyberte možnost **Nastavení**.
3. Vyberte možnost **Změnit zařízení**.
4. Vyberte telefon, který chcete připojit.
 - HFT odpojí připojený telefon a zahájí vyhledávání dalšího spárovaného telefonu.
 - Můžete nastavit preferenci připojeného telefonu. Zaškrtněte políčko u telefonu, který chcete preferovat.
5. Vyberte  (audio),  (telefon) nebo  (Apple CarPlay).
 -  a  lze vybrat současně, pokud je však vybrána funkce ,  a  nelze vybrat.
6. Vyberte možnost **Použít**.

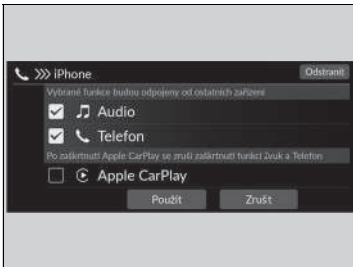

■ Vymazání spárovaného telefonu

1. Vyberte možnost **Telefon**.
2. Vyberte možnost **Nastavení**.
3. Vyberte možnost **Změnit zařízení**.
4. Vyberte telefon, který chcete odstranit.
5. Vyberte možnost **Odstranit**.
6. Na obrazovce se objeví potvrzovací zpráva. Vyberte možnost **Odstranit**.

► Změna aktuálně spárovaného telefonu

Nejsou-li při pokusu o přepnutí na jiný telefon nalezeny ani spárovány žádné telefony, HFT informuje o tom, že je opět připojen původní telefon.

Chcete-li spárovat jiné telefony, vyberte možnost **+ Připojit nové zařízení** na obrazovce **Bluetooth**.

■ Automatický import telefonního seznamu a posledních hovorů z mobilního telefonu









Pokud je váš telefon spárován, obsah jeho telefonního seznamu a poslední hovory se automaticky importují do systému.

1. Vyberte možnost **Telefon**.
2. Vyberte možnost **Nastavení**.
3. Vyberte možnost **Automaticky synchronizovat telefon**.
4. Vyberte možnost **ZAPNUTO** nebo **VYPNUTO**.
 - Výchozí nastavení je **ZAPNUTO**.

☒ Automatický import telefonního seznamu a posledních hovorů z mobilního telefonu

U některých telefonů je nutné nastavit, aby umožňovaly import telefonního seznamu z mobilního telefonu.

Když z telefonního seznamu mobilního telefonu vyberete jméno, uvidíte ikonu kategorie. Tyto ikony uvádějí, jaké typy čísel jsou u daného jména uloženy.

	Preferované		Fax
	Domů		Vůz
	Mobilní telefon		Hlas
	Zaměstnání		Jiné
	Pager		

U některých telefonů nemusí být možné importovat ikony kategorií do systému.

Telefonní seznam je aktualizován po každém připojení. Poslední hovory se aktualizují po každém připojení nebo hovoru.

■ Automatický přenos

Když nastoupíte do vozidla a současně telefonujete, hovor lze automaticky přenést do HFT.

1. Vyberte možnost **Telefon**.
2. Vyberte možnost **Nastavení**.
3. Vyberte **Automatický přenos telefonního hovoru**.
4. Vyberte možnost **ZAPNUTO** nebo **VYPNUTO**.
 - ▶ Výchozí nastavení je **ZAPNUTO**.

■ Vyzváněcí tón

Lze změnit nastavení vyzváněcího tónu.

1. Vyberte možnost **Telefon**.
2. Vyberte možnost **Nastavení**.
3. Vyberte možnost **Vyzváněcí tón**.
4. Vyberte možnost **Vozidlo** nebo **Telefon**.
 - ▶ Výchozí nastavení je **Telefon**.

» Vyzváněcí tón

Vozidlo: Daný vyzváněcí tón zazní z reproduktorů.

Telefon: V závislosti na značce a modelu mobilního telefonu bude po připojení telefonu znít vyzváněcí tón uložený v telefonu.

Oblíbené kontakty

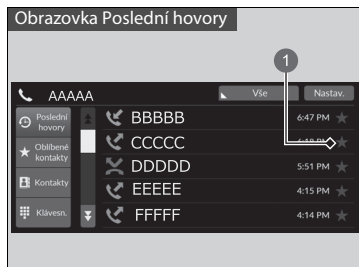

1 Ikona hvězdy

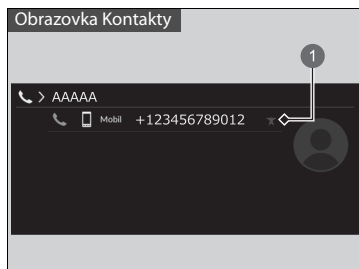

1 Ikona hvězdy

Jak přidat Oblíbené kontakty

1. Vyberte možnost **Telefon**.
2. Vyberte možnost **Poslední hovory**, **Kontakty** nebo **Klávesnice**.

Na obrazovce **Poslední hovory** nebo **Kontakty**

3. Vyberte ikonu hvězdy.

Na obrazovce **Klávesnice**

3. Vyberte **Přidat do oblíb. kontaktů**.

- Když jsou Oblíbené kontakty úspěšně uloženy, zobrazí se na obrazovce upozornění.
- Chcete-li Oblíbené kontakty odebrat, znovu vyberte ikonu hvězdy.



1 Přidat do oblíb. kontaktů

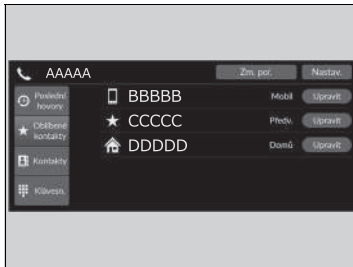

■ Jak upravit Oblíbené kontakty

1. Vyberte možnost **Telefon**.
2. Vyberte **Oblíbené kontakty**.
3. Vyberte možnost **Upravit** u záznamu oblíbeného kontaktu, který chcete upravit.
4. Vyberte nastavení, které chcete.
5. Zvolte možnost **Hotovo**.

■ Jak odstranit Oblíbené kontakty

1. Vyberte možnost **Telefon**.
2. Vyberte **Oblíbené kontakty**.
3. Vyberte možnost **Upravit** u záznamu oblíbeného kontaktu, který chcete odstranit.
4. Vyberte možnost **Odebrat**.
5. Na obrazovce se objeví potvrzovací zpráva. Vyberte **Ano**.

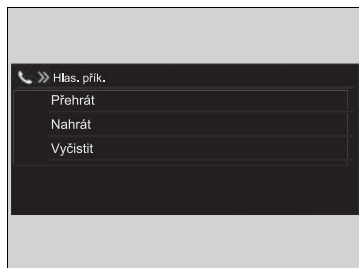

Modely bez systému hlasového ovládání

■ Přidání hlasové značky k uloženým oblíbeným kontaktům

1. Vyberte možnost **Telefon**.
2. Vyberte **Oblíbené kontakty**.
3. Vyberte možnost **Upravit** u záznamu oblíbeného kontaktu, který chcete upravit.
4. Vyberte možnost **Hlas. příkaz**.
5. Vyberte možnost **Nahrát**.
6. Vyberte možnost **Záznam** nebo stiskněte tlačítko  a podle pokynů vytvořte hlasový příkaz.

Modely bez systému hlasového ovládání

■ Vymazání hlasového příkazu

1. Vyberte možnost **Telefon**.
2. Vyberte **Oblíbené kontakty**.
3. Vyberte možnost **Upravit** u záznamu oblíbeného kontaktu, který chcete upravit.
4. Vyberte možnost **Hlas. příkaz**.
5. Vyberte možnost **Vyčistit**.
6. Na obrazovce se objeví potvrzovací zpráva. Vyberte **Ano**.

►► Oblíbené kontakty

Modely bez systému hlasového ovládání

Nepoužívejte duplicitní hlasové příkazy.
Nepoužívejte výraz „Domů“ jako hlasový příkaz.
Pro systém je snazší rozeznat delší jméno. Například použijte „Jan Novák“ namísto „Jan“.

Volání

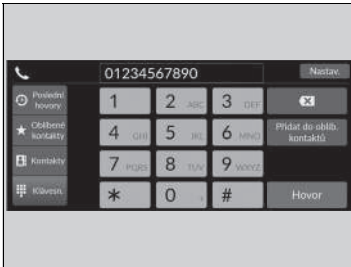

Hovor můžete uskutečnit zadáním kteréhokoli telefonního čísla nebo pomocí importovaných záznamů **Poslední hovory**, **Oblíbené kontakty** a **Kontakty**.

■ Volání pomocí posledních hovorů

Poslední hovory jsou uloženy jako **Vše**, **Volané**, **Zmeškané** a **Přijaté**.

1. Vyberte možnost **Telefon**.
2. Vyberte možnost **Poslední hovory**.
 - Můžete je třídit podle kategorií **Vše**, **Volané**, **Zmeškané** nebo **Přijaté**. Vyberte ikonu v horní pravé části obrazovky.
3. Vyberte číslo.
 - Vytáčení je zahájeno automaticky.

■ Volání pomocí záznamu Oblíbené kontakty

1. Vyberte možnost **Telefon**.
2. Vyberte **Oblíbené kontakty**.
 - Pořadí záznamů Oblíbené kontakty můžete změnit výběrem možnosti **Změnit pořadí**.
3. Vyberte číslo.
 - Vytáčení je zahájeno automaticky.

►► Volání

Po spojení hovoru je hlas osoby, které telefonujete, slyšet v reproduktorech audiosystému.

Existuje-li aktivní připojení ke službě Apple CarPlay, nelze volat pomocí systému hands-free (HFT), ale pouze prostřednictvím systému Apple CarPlay.

►► Modely bez systému hlasového ovládání

Z většiny obrazovek lze vytočit všechna zadání oblíbených kontaktů, které mají hlasovou značku. Stiskněte tlačítko a vyslovte jméno hlasového příkazu.

►► Volání pomocí posledních hovorů

Poslední hovory se zobrazí, pouze pokud je k systému připojen telefon.

Vše: Zobrazí poslední odchozí, příchozí hovory a zmeškané hovory.

Volané: Zobrazí poslední odchozí hovory.

Zmeškané: Zobrazí poslední zmeškané hovory.

Přijaté: Zobrazí poslední příchozí hovory.

►► Volání pomocí záznamu Oblíbené kontakty

►► Modely bez systému hlasového ovládání

Pokud je hlasový příkaz uložen, stisknutím tlačítka zavoláte číslo pomocí hlasového příkazu.

► **Oblíbené kontakty** Str. 330

Z kterékoli obrazovky lze vytočit všechna zadání oblíbených kontaktů, které mají hlasovou značku. Stiskněte tlačítko a postupujte podle pokynů.

■ Volání pomocí importovaného telefonního seznamu

1. Vyberte možnost **Telefon**.
2. Vyberte možnost **Kontakty**.
3. Vyberte jméno.
 - Můžete je třídit podle **Křestního jména** nebo **Příjmení**. Vyberte ikonu v horní pravé části obrazovky.
4. Vyberte číslo.
 - Vytáčení je zahájeno automaticky.

■ Volání pomocí telefonního čísla

1. Vyberte možnost **Telefon**.
2. Vyberte možnost **Klávesnice**.
3. Vyberte číslo.
 - Pro zadávání čísel použijte klávesnici na dotykové obrazovce.
4. Vyberte možnost **Hovor**.
 - Vytáčení je zahájeno automaticky.

» Volání pomocí importovaného telefonního seznamu

Modely bez systému hlasového ovládání

Pomocí hlasových příkazů můžete vytočit uložené oblíbené kontakty, které mají hlasové značky.

➔ **Oblíbené kontakty** Str. 330

» Volání pomocí telefonního čísla

Modely bez systému hlasového ovládání

Pomocí hlasových příkazů můžete vytočit uložené oblíbené kontakty, které mají hlasové značky.

➔ **Oblíbené kontakty** Str. 330

Přijetí hovoru

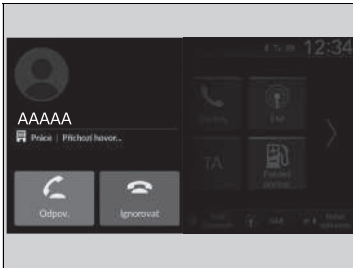

Při příchozím hovoru zazní zvukové upozornění (je-li aktivováno) a zobrazí se obrazovka **Příchozí hovor...**

Hovor můžete přijmout levým otočným voličem. Chcete-li hovor přijmout, otáčením nahoru nebo dolů vyberte  (odpovědět) v informačním rozhraní řidiče a poté stiskněte levý volič.

- ▶ Chcete-li hovor odmítnout nebo ukončit, vyberte levým otočným voličem v informačním rozhraní řidiče možnost  (ignorovat).

▶▶ Přijetí hovoru



Čekající hovor

Výběrem možnosti  (odpovědět) aktuální hovor podržíte, abyste mohli přijmout příchozí hovor.

Výběrem možnosti  levým otočným voličem se vrátíte k původnímu hovoru.

Nechcete-li příchozí hovor přijmout, vyberte možnost  (ignorovat).

Chcete-li stávající hovor zavěsit, vyberte možnost .

Místo použití tlačítek  a  v informačním rozhraní řidiče můžete vybrat ikony na informační/audio obrazovce.

Možnosti během hovoru

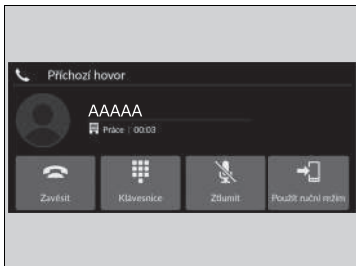

Během hovoru jsou k dispozici následující možnosti.

Klávesnice: Odesílání čísel během hovoru. To se hodí při volání telefonního systému řízeného nabídkami.

Ztlumit: Ztlumí váš hlas.

Použit ruční režim: Přeneste hovor ze systému do vašeho telefonu.

Dostupné možnosti jsou uvedené na dolní polovině obrazovky.

Vyberte možnost.

- ▶ Ikona ztlumení se zobrazí po výběru možnosti **Ztlumit**, je-li zobrazena obrazovka jiného zdroje než obrazovka telefonu. Funkci **Ztlumit** lze vypnout jejím opakovaným výběrem.

Možnosti během hovoru

Ikony můžete vybrat na informační/audio obrazovce.

Zařízení iPod/paměťové zařízení USB

Dojde-li během přehrávání ze zařízení iPod nebo paměťového zařízení USB k chybě, můžete vidět následující chybová hlášení. Pokud chybové hlášení nelze smazat, kontaktujte dealera.

Chybové hlášení	Řešení
Žádná odezva ze zařízení	Zobrazí se, pokud systém zařízení iPod nepotvrdí. Zařízení iPod připojte znovu.
Zkusit znovu připojit	
Soubor nelze přehrát	Zobrazí se, pokud jsou soubory v paměťovém zařízení USB chráněny autorskými právy nebo mají nepodporovaný formát. Toto chybové hlášení se zobrazí na přibližně pět sekund, poté začne přehrávání následující skladby.
Nepodporované zařízení	Zobrazí se, když se systému nedaří komunikovat s připojeným zařízením. Pokud se objeví po připojení zařízení, kontaktujte místo nákupu.
Došlo k chybě nabíjení připojeného zařízení USB. Až to bude bezpečné, zkontrolujte kompatibilitu zařízení a kabelu USB a zkuste to znovu.	Zobrazí se, když je připojeno nekompatibilní zařízení. Zařízení odpojte. Audiosystém vypněte a znovu jej zapněte. Zařízení, které chybu způsobilo, znovu nepřipojujte.

Kompatibilní zařízení iPod, iPhone a paměťová zařízení USB

Kompatibilita modelů iPod a iPhone

Model

Vyrobeno pro iPod touch (5. až 6. generace) vyráběný v letech 2012 až 2015

Vyrobeno pro iPhone 5/iPhone 5s/iPhone 5c/iPhone 6/iPhone 6 Plus/iPhone 6S/iPhone 6S Plus/iPhone SE/iPhone SE (2. generace)/iPhone 7/iPhone 7 Plus/iPhone 8/iPhone 8 Plus/iPhone X/iPhone XS/iPhone XS Max/iPhone XR/iPhone 11/iPhone 11 Pro/iPhone 11 Pro Max/iPhone 12/iPhone 12 mini/iPhone 12 Pro/iPhone 12 Pro Max

Paměťová zařízení USB

- Doporúčujeme používat paměťová zařízení USB s kapacitou 256 MB nebo vyšší.
- Některé digitální hudební přehrávače nemusí být kompatibilní.
- Některá paměťová zařízení USB (například zařízení s bezpečnostním blokováním) nemusí fungovat.
- Některé softwarové soubory nemusí umožňovat přehrávání zvuku nebo zobrazení textových dat.
- S následujícími formáty je kompatibilní každý audiosystém. Některé verze formátů nemusí být podporovány.
MP3, WMA, AAC, FLAC, PCM/WAVE, MP4, AVI, MKV, ASF/WMV

Kompatibilita modelů iPod a iPhone

Tento systém nemusí fungovat se všemi verzemi softwaru těchto zařízení.

Paměťová zařízení USB

Soubory na paměťovém zařízení USB jsou přehrávány v pořadí, ve kterém jsou uloženy. Toto pořadí se může lišit od pořadí zobrazeného ve vašem PC nebo jiném zařízení.

■ Doporučená zařízení

■ Soubor MP4

Média	Paměťové zařízení USB	
Profil (verze MP4)	BaselineProfile/Level 3, MainProfile/Level 3.1 (MPEG4-AVC)	SimpleProfile/Level 5 (MPEG4)
Přípona souboru (verze MP4)	.mp4/.m4v	
Kompatibilní zvukový kodek	AAC, MP3	
Kompatibilní video kodek	MPEG4-AVC (H.264)	MPEG4 (ISO/IEC 14496 Part.2)
Přenosová rychlost	10 Mb/s, 14 Mb/s (MPEG4-AVC)	8 Mb/s (MPEG4)
Maximální obrázek	1 280 × 720 pixelů (MPEG4-AVC)	720 × 576 pixelů (MPEG4)

■ Soubor AVI

Média	Paměťové zařízení USB		
Profil (verze AVI)	BaselineProfile/Level 3, MainProfile/ Level 3.1 (MPEG4-AVC)	SimpleProfile/Level 5 (MPEG4)	AdvancedProfile/Level 2, MainProfile/Level Medium, SimpleProfile/Level Medium (VC-1)
Přípona souboru (verze AVI)	.avi		
Kompatibilní zvukový kodek	AAC, MP3, WMA		
Kompatibilní video kodek	MPEG4-AVC (H.264)	MPEG4 (ISO/IEC 14496 Part.2)	VC-1
Přenosová rychlost	10 Mb/s, 14 Mb/s (MPEG4-AVC)	8 Mb/s (MPEG4)	20 Mb/s, 10 Mb/s, 384 kb/s (VC-1)
Maximální obrázek	1 280 × 720 pixelů (MPEG4-AVC)	720 × 576 pixelů (MPEG4)	1 280 × 720 pixelů, 720 × 480 pixelů, 352 × 288 pixelů (VC-1)

■ Soubor MKV

Média		Paměťové zařízení USB	
Profil (verze MKV)	BaselineProfile/Level 3, MainProfile/Level 3.1 (MPEG4-AVC)	SimpleProfile/Level 5 (MPEG4)	AdvancedProfile/Level 2, MainProfile/Level Medium, SimpleProfile/Level Medium (VC-1)
Přípona souboru (verze MKV)	.mkv		
Kompatibilní zvukový kodek	AAC, MP3		
Kompatibilní video kodek	MPEG4-AVC (H.264)	MPEG4 (ISO/IEC 14496 Part.2)	VC-1
Přenosová rychlost	10 Mb/s, 14 Mb/s (MPEG4-AVC)	8 Mb/s (MPEG4)	20 Mb/s, 10 Mb/s, 384 kb/s (VC-1)
Maximální obrázek	1 280 × 720 pixelů (MPEG4-AVC)	720 × 576 pixelů (MPEG4)	1 280 × 720 pixelů, 720 × 480 pixelů, 352 × 288 pixelů (VC-1)

■ Soubor ASF/WMV

Média		Paměťové zařízení USB	
Profil (verze ASF/WMV)	BaselineProfile/Level 3, MainProfile/Level 3.1 (MPEG4-AVC)	AdvancedProfile/Level 2, MainProfile/Level Medium, SimpleProfile/Level Medium (VC-1)	
Přípona souboru (verze ASF/WMV)	.asf/.wmv		
Kompatibilní zvukový kodek	WMA		
Kompatibilní video kodek	MPEG4-AVC (H.264)		VC-1
Přenosová rychlost	10 Mb/s, 14 Mb/s (MPEG4-AVC)		20 Mb/s, 10 Mb/s, 384 kb/s (VC-1)
Maximální obrázek	1 280 × 720 pixelů (MPEG4-AVC)		1 280 × 720 pixelů, 720 × 480 pixelů, 352 × 288 pixelů (VC-1)

Informace o licencích Open Source

Chcete-li zobrazit informace o licenci Open Source, postupujte následovně.

1. Vyberte **Obecná nastavení**.
2. Vyberte možnost **Systém**.
3. Vyberte možnost **Podrobné informace**.

■ Software pro displej audiosystému *

Copyright 2014 jQuery Foundation a další přispěvatelé
<http://jquery.com/>

Jakákoli osoba, která získá kopii tohoto softwaru a příslušné dokumentace (dále jen „Software“), má právo bezplatně nakládat se Softwarem bez jakýchkoli omezení, tj. bez omezení práva kopie Softwaru používat, kopírovat, upravovat, slučovat, publikovat, distribuovat, poskytovat pod sublicencí anebo prodávat a povolit totéž i osobám, kterým Software poskytne, za následujících podmínek:

Výše uvedené prohlášení o autorských právech a toto prohlášení o udělení práv bude uvedeno u všech kopií nebo významných částí Softwaru.

SOFTWARE JE POSKYTOVÁN „TAK, JAK JE“, TJ. BEZ JAKÝCHKOLI VÝSLOVNÝCH ČI NEPŘÍMÝCH ZÁRUK VČETNĚ ZÁRUKY OBCHODOVATELNOSTI, VHODNOSTI PRO URČITÝ ÚČEL A NEPORUŠOVÁNÍ PLATNÝCH ZÁKONŮ. AUTOŘI ANI DRŽITELÉ AUTORSKÝCH PRÁV V ŽÁDNÉM PŘÍPADĚ NENESOU ODPOVĚDNOST ZA ŽÁDNÉ REKLAMACE, ŠKODY NEBO JINÉ ZTRÁTY, A TO NÁSLEDKEM ŽALOBY ANI SMLUVNÍCH PODMÍNEK, PROTIPRÁVNÍHO JEDNÁNÍ ANI JINAK, AŽ UŽ V DŮSLEDKU POUŽÍVÁNÍ SOFTWARU NEBO V SOUVISLOSTI S NÍM.

* Není k dispozici u všech modelů

Právní informace k funkci Apple CarPlay / Android Auto

■ NÁVOD K OBSLUZE PROHLÁŠENÍ O LICENCÍCH A ODPOVĚDNOSTI

POUŽÍVÁNÍ FUNKCE APPLE CARPLAY JE PODMÍNĚNO VAŠÍM SOUHLASEM S PODMÍNKAMI UŽÍVÁNÍ FUNKCE CARPLAY, KTERÉ JSOU SOUČÁSTÍ PODMÍNEK POUŽÍVÁNÍ SYSTÉMU APPLE iOS. OBECNĚ PLATÍ, ŽE PODMÍNKY UŽÍVÁNÍ SLUŽBY CARPLAY NEUKLÁDAJÍ SPOLEČNOSTI APPLE A JEJÍM POSKYTOVATELŮM SLUŽEB ŽÁDNOU ODPOVĚDNOST ZA PŘÍPADNOU NESPRÁVNOU FUNKCI NEBO PŘERUŠENÍ SLUŽBY, PŘESNĚ VYMEZUJÍ DALŠÍ ODPOVĚDNOST SPOLEČNOSTI APPLE A JEJÍCH POSKYTOVATELŮ SLUŽEB, DEFINUJÍ DRUHY INFORMACÍ O UŽIVATELÍCH (NAPŘ. POLOHA, RYCHLOST A STAV VOZIDLA) SHROMAŽĎOVANÝCH A UCHOVÁVANÝCH SPOLEČNOSTÍ APPLE A JEJÍMI POSKYTOVATELI SLUŽEB A UPOZORŇUJÍ NA URČITÁ MOŽNÁ RIZIKA SPOJENÁ S POUŽÍVÁNÍM FUNKCE CARPLAY VČETNĚ RIZIKA NEPOZORNOSTI ŘIDIČE. PODROBNÉ INFORMACE O TOM, JAK SPOLEČNOST APPLE POUŽÍVÁ A NAKLÁDÁ S DATY PŘENÁŠENÝMI SLUŽBOU CARPLAY, JSOU UVEDENY V ZÁSADÁCH OCHRANY SOUKROMÍ SPOLEČNOSTI APPLE.

POUŽÍVÁNÍ FUNKCE ANDROID AUTO JE PODMÍNĚNO VAŠÍM SOUHLASEM S PODMÍNKAMI UŽÍVÁNÍ SLUŽBY ANDROID AUTO, KTERÉ MUSÍTE ODSOUHLASIT PŘI STAŽENÍ APLIKACE ANDROID AUTO DO VAŠEHO TELEFONU. OBECNĚ PLATÍ, ŽE PODMÍNKY UŽÍVÁNÍ SLUŽBY ANDROID AUTO NEUKLÁDAJÍ SPOLEČNOSTI GOOGLE A JEJÍM POSKYTOVATELŮM SLUŽEB ŽÁDNOU ODPOVĚDNOST ZA PŘÍPADNOU NESPRÁVNOU FUNKCI NEBO PŘERUŠENÍ SLUŽBY, PŘESNĚ VYMEZUJÍ DALŠÍ ODPOVĚDNOST SPOLEČNOSTI GOOGLE A JEJÍCH POSKYTOVATELŮ SLUŽEB, DEFINUJÍ DRUHY INFORMACÍ O UŽIVATELÍCH (NAPŘ. POLOHA, RYCHLOST A STAV VOZIDLA) SHROMAŽĎOVANÝCH A UCHOVÁVANÝCH SPOLEČNOSTÍ GOOGLE A JEJÍMI POSKYTOVATELI SLUŽEB A UPOZORŇUJÍ NA URČITÁ MOŽNÁ RIZIKA SPOJENÁ S POUŽÍVÁNÍM FUNKCE ANDROID AUTO VČETNĚ RIZIKA NEPOZORNOSTI ŘIDIČE. PODROBNÉ INFORMACE O TOM, JAK SPOLEČNOST GOOGLE POUŽÍVÁ A NAKLÁDÁ S DATY PŘENÁŠENÝMI SLUŽBOU ANDROID AUTO, JSOU UVEDENY V ZÁSADÁCH OCHRANY SOUKROMÍ SPOLEČNOSTI GOOGLE.

OMEZENÍ ZÁRUKY A ODPOVĚDNOSTI

BERETE NA VĚDOMÍ A SOUHLASÍTE S TÍM, ŽE FUNKCI APPLE CARPLAY NEBO ANDROID AUTO (DÁLE JEN „APLIKACE“) POUŽÍVÁTE NA VLASTNÍ RIZIKO, A ŽE VEŠKERÁ RIZIKA V SOUVISLOSTI S USPOKOJIVOU KVALITOU, SPRÁVNOU FUNKCÍ, PŘESNOSTÍ A PŘÍMĚŘENOU SNAHOU NESETE VY SAMI V MAXIMÁLNÍ MOŽNÉ MÍŘE PŘÍPUSTNÉ PODLE PLATNÝCH ZÁKONŮ, A ŽE APLIKACE A INFORMACE O APLIKACÍCH JSOU POSKYTOVÁNY „TAK, JAK JSOU“, TJ. S MOŽNÝMI CHYBAMI A BEZ JAKÝCHKOLI ZÁRUK; SPOLEČNOST HONDA SE TÍMTO ZŘÍKÁ VEŠKERÝCH VÝSLOVNÝCH, NEPŘÍMÝCH I ZÁKONNÝCH ZÁRUK A PODMÍNEK V SOUVISLOSTI S APLIKACEMI A INFORMACEMI O NICH, A TO VČETNĚ NEPŘÍMÝCH ZÁRUK ANEBO PODMÍNEK OBCHODOVATELNOSTI, USPOKOJIVÉ KVALITY, VHDNOSTI PRO URČITÝ ÚČEL, PŘESNOSTI, NERUŠÍCIHO PROVOZU A NEPORUŠOVÁNÍ PRÁV TŘETÍCH STRAN. ŽÁDNÉ ÚSTNÍ ANI PÍSEMNÉ INFORMACE NEBO DOPORUČENÍ POSKYTNUTÁ SPOLEČNOSTÍ HONDA NEBO JEJÍM AUTORIZOVANÝM ZÁSTUPCEM NEZAKLÁDAJÍ JAKOUKOLI ZÁRUKU. PŘÍKLADY (SEZNAM NENÍ VYČERPÁVAJÍCÍ): SPOLEČNOST HONDA NENESE ŽÁDNOU ODPOVĚDNOST ZA PŘESNOST DAT POSKYTOVANÝCH APLIKACEMI, TJ. NAPŘ. ZA PŘESNOST INSTRUKCÍ, ODHADOVANÉ DOBY JÍZDY, RYCHLOSTNÍCH LIMITŮ, PODMÍNEK NA KOMUNIKACÍCH, AKTUALIT, ZPRÁV O POČASÍ A PROVOZU A DALŠÍHO OBSAHU POSKYTOVANÉHO SPOLEČNOSTÍ APPLE, GOOGLE, JEJICH POBOČKAMI NEBO TŘETÍMI STRANAMI; SPOLEČNOST HONDA NEPOSKYTUJE ZÁRUKU ZA ZTRÁTU DAT APLIKACÍ BEZ OHLEDU NA TO, KDY KE ZTRÁTĚ DOŠLO; SPOLEČNOST HONDA NERUČÍ ZA TO, ŽE APLIKACE NEBO JAKÉKOLI SLUŽBY POSKYTOVANÉ JEJICH PROSTŘEDNICTVÍM BUDOU POSKYTOVÁNY NEUSTÁLE NEBO ŽE KTERÁKOLI Z TĚCHTO SLUŽEB BUDE DOSTUPNÁ NA URČITÉM MÍSTĚ NEBO V URČITOU DOBU. PŘÍKLADEM JE SITUACE, KDY DOJDE K POZASTAVENÍ NEBO PŘERUŠENÍ SLUŽEB BEZ PŘEDCHOZÍHO UPOZORNĚNÍ Z DŮVODU OPRAVY, ÚDRŽBY, BEZPEČNOSTNÍCH PROBLÉMŮ, AKTUALIZACÍ APOD.; SLUŽBA DÁLE NEMUSÍ BÝT DOSTUPNÁ VE VAŠÍ OBLASTI APOD. DÁLE BERETE NA VĚDOMÍ, ŽE ZMĚNY V TECHNOLOGIÍCH TŘETÍCH STRAN NEBO V PLATNÝCH PŘEDPISECH MOHOU ZPŮSOBIT ZASTARALOST NEBO NEMOŽNOST SLUŽBY ANEBO APLIKACE POUŽÍVAT.

SPOLEČNOST HONDA ANI JEJÍ POBOČKY V ŽÁDNÉM PŘÍPADĚ NENESE ODPOVĚDNOST (NAKOLIK TO NEZAKAZUJÍ PLATNÉ ZÁKONY) ZA ÚRAZY NEBO JINÉ NÁHODNÉ, ZVLÁŠTNÍ, NEPŘÍMÉ ČI NÁSLEDNÉ ŠKODY VČETNĚ UŠLÉHO ZISKU, POŠKOZENÍ NEBO ZTRÁTY DAT, NEMOŽNOSTI ODESÍLAT NEBO PŘIJÍMAT DATA, PŘERUŠENÍ OBCHODNÍ ČINNOSTI NEBO JINÉ OBCHODNÍ ŠKODY ČI ZTRÁTY VZNIKLE V DŮSLEDKU POUŽÍVÁNÍ NEBO V SOUVISLOSTI S APLIKACEMI NEBO S VAŠÍM POUŽÍVÁNÍM NEBO NESCHOPNOSTÍ POUŽÍVAT APLIKACE ČI INFORMACE O NICH, A TO BEZ OHLEDU NA PŘÍČINU A TEORETICKOU ODPOVĚDNOST (SMLUVNÍ PODMÍNKY, TRESTNÁ ČINNOST APOD.) A I V PŘÍPADĚ, ŽE BYLA SPOLEČNOST HONDA NA MOŽNOST TĚCHTO ŠKOD UPOZORNĚNA. V NĚKTERÝCH REGIONECH A JURISDIKČÍCH JE ZŘEKNUTÍ SE ODPOVĚDNOSTI ZA ŠKODY ZAKÁZÁNO; V TOM PŘÍPADĚ SE TATO OMEZENÍ A VÝJIMKY NA VÁS NEVZTAHUJÍ. VÝŠE UVEDENÁ OMEZENÍ PLATÍ I TEHDY, JESTLIŽE POMOCÍ VÝŠE UVEDENÝCH ŘEŠENÍ NEPODAŘÍ DOSÁHNOUT ZAMÝŠLENÉHO CÍLE.

Automatické tísňové volání

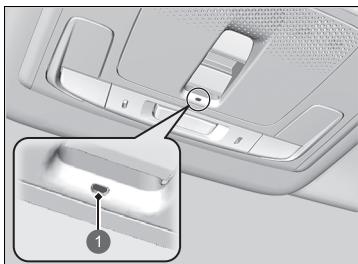

1 Kontrolka eCall

- identifikační číslo vozidla (VIN),
- typ vozidla (osobní vozidlo nebo menší užitkové vozidlo),
- typ energie používané k pohonu vozidla (benzín/nafta/CNG/LPG/elektřina/vodík),
- tři poslední polohy vozidla,
- směr jízdy,
- způsob spuštění (automaticky nebo ručně),
- časové razítko.

Po zahájení tísňového volání se vypnou reproduktory vozidla, abyste slyšeli operátora.

Když je režim napájení nastaven do polohy ZAPNUTO, kontrolka eCall se na 1 sekundu rozsvítí zeleně a poté na 1 sekundu červeně.

Pokud dojde ke kolizi vozidla, vozidlo se pokusí kontaktovat operátora zdravotnického operačního střediska (ZOS). Po navázání spojení budou operátorovi ZOS, se kterým budete moci mluvit, odeslány různé informace o vozidle. Tyto informace zahrnují:

➤ Tísňové volání (eCall)

Vozidlo je vybaveno systémem služby eCall využívajícím číslo 112.

Služba eCall využívající číslo 112 je služba veřejného zájmu a je k dispozici bezplatně.

Systém vozidla eCall využívající číslo 112 se aktivuje, když je režim napájení nastaven na ZAPNUTO. V případě srážky určí systém úhel nárazu na základě informací shromážděných snímači na palubě a v případě větší závažnosti nárazu zahájí nouzové volání.

Systém vozidla eCall využívající číslo 112 lze v případě potřeby rovněž spustit ručně.

➤ Ruční tísňové volání Str. 346

Veškeré zpracování osobních údajů prostřednictvím systému vozidla eCall využívajícího číslo 112 se bude řídit pravidly ochrany osobních údajů stanovených ve směrnici 95/46/ES (nahrazeno směrnicí 2016/679/ES) a 2002/58/ES a zejména nutností chránit zásadní zájmy jednotlivců v souladu s článkem 7(d) směrnice 95/46/ES (nahrazeno směrnicí 2016/679/ES).

Zpracování těchto dat je omezeno výhradně na účely, pro něž je určené jednotné evropské tísňové číslo 112.

Pokud funguje systém eCall správně, rozsvítí se kontrolka zeleně.

- Zelená: Systém eCall je připravený.
- Bliká zeleně: Systém eCall se připojený a provádí hovor s operátorem ZOS.
- Opakování sekvence rychlého blikání červeného světla: Systému eCall se nepodařilo kontaktovat operátora. Kontrolka eCall bude tuto sekvenci opakovat 5 sekund^{*1}/30 sekund^{*2} a poté se rozsvítí zeleně.

Pokud je systém eCall využívající číslo 112 deaktivován z důvodu závady systému, bude cestujícím ve vozidle předána následující výstraha:

- Červená nebo vypnutá kontrolka: Došlo k problému systému eCall. Pokud zůstane kontrolka červená nebo vypnutá i po opětovném nastartování vozidla, nechte systém prohlédnout u dealera.
- Bliká červeně: Nabití záložního akumulátoru je příliš nízké. Když je napájení zapnuté, probíhá nabíjení akumulátoru. Po dobití akumulátoru na určitou úroveň se kontrolka eCall rozsvítí zeleně.

*1: Kromě modelů pro Turecko

*2: Modely pro Turecko

▶▶ Tísňové volání (eCall)

Příjemci údajů zpracovaných systémem eCall využívajícím číslo 112 jsou příslušná zdravotní operační střediska zřizovaná příslušnými úřady země, ve které se nacházejí, a která jako první přijímají hovory z evropského tísňového čísla 112, jež je pro ně také určeno.

Vozidlo NEMUSÍ být schopné spojit se s operátorem ZOS, pokud:

- je nabití 12V akumulátoru i záložního akumulátoru příliš nízké,
- se vozidlo nachází v oblasti bez dostatečného pokrytí mobilní sítí,
- došlo k potížím se samotným systémem eCall nebo souvisejícím vybavením, například mikrofonem nebo reproduktory.

Záložní akumulátor je konstruovaný tak, aby byl provozuschopný po aspoň 3 roky. Poté je třeba jej vyměnit.

Záložní akumulátor není možné přímo koupit. Pokud potřebujete výměnu, navštivte dealera.

Ruční tísňové volání

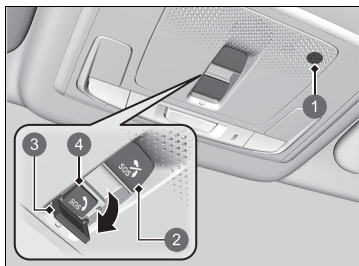

- 1 Mikrofon
- 2 Tlačítko zrušení **SOS**
- 3 Kryt
- 4 Tlačítko **SOS**

Tlačítko **SOS** je chráněno krytem. K získání přístupu otevřete kryt.

Po zahájení tísňového volání se vypnou reproduktory vozidla, abyste slyšeli operátora.

►► Ruční tísňové volání

NEPOUŽÍVEJTE tlačítko při jízdě. Pokud potřebujete kontaktovat operátora, zaparkujte vozidlo na bezpečném místě a až poté volejte.

Pokud se systému eCall nejprve nepodaří spojit se s operátorem ZOS, bude se o to pokoušet znovu až do navázání spojení. Pokud však uběhly dvě minuty od prvního pokusu, přestane systém zkoušet navázat spojení.

Tlačítko zrušení **SOS** nezruší hovor poté, co se systém spojí s operátorem.

▶▶ Tísňové volání (eCall)

Ochrana osobních údajů

System vozidla eCall využívající číslo 112 je navržen tak, aby:

- data obsažená v paměti systému nebyla k dispozici mimo systém před zahájením hovoru eCall,
- jej nebylo možné zjistit nebo stabilně sledovat během běžného provozního stavu,
- se data ve vnitřní paměti systému automaticky průběžně mazala.

Při normálním fungování systému jsou údaje o poloze vozidla ve vnitřní paměti systému neustále přepisována, aby byly aktuální tři poslední polohy vozidla.

Záznam údajů o činnosti v systému vozidla eCall využívajícím číslo 112 se udržuje pouze tak dlouho, dokud je nutný k provedení tísňového hovoru eCall, v žádném případě však ne déle než 13 hodin od zahájení tísňového volání eCall.

►► Tísňové volání (eCall)

Práva vlastníka

Subjekt, jehož se osobní údaje týkají (vlastník vozidla), má právo na přístup k datům a právo v příslušných případech požádat o úpravu, smazání nebo blokování dat, která se ho týkají, jejichž zpracování není v souladu s opatřeními směrnice 95/46/ES (nahrazeno směrnicí 2016/679/ES).

Jakékoli třetí strany, kterým byla data předána, musí být o této úpravě, smazání nebo blokování provedeném v souladu s touto směrnicí spravena, je-li to možné či nevyžaduje-li to nepřiměřené úsilí.

Subjekt, jehož se osobní údaje týkají, má právo na stížnost u příslušného úřadu ochrany osobních údajů, pokud se domnívá, že došlo k porušení jeho práv v důsledku zpracování jeho osobních údajů.

Servisní informace o systému Honda eCall:
Pokud máte nějaké dotazy ohledně systému eCall, kontaktujte pobočku pro zemi, ve které žijete. Seznam poboček naleznete v servisní knížce nebo na místních webových stránkách společnosti Honda.

Vaše vozidlo je vybaveno funkcí, která automaticky vypočítá, kdy je třeba doplnit palivo. Tato funkce vás upozorní, když je doporučeno doplnit palivo, a umožní vám vyhledat čerpací stanice, které se nacházejí v blízkosti vozidla.



1 Ikona upozornění

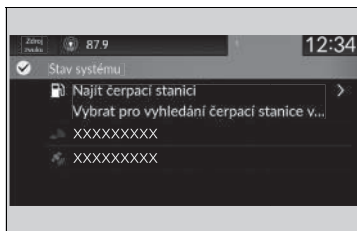

1. Když je potřeba doplnit palivo, zobrazí se upozornění a v záhlaví se zobrazí ikona upozornění.
2. Klepněte na pole s ikonou.
3. Vyberte možnost **Najít čerpací stanice**.

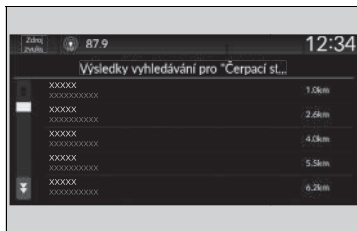

4. Na obrazovce navigačního systému vyberte čerpací stanici.
▶ Pokyny pro použití navigačního systému naleznete v příručce navigačního systému.

» Doplnění paliva doporučeno

Funkci **Doplnění paliva doporučeno** můžete zapnout nebo vypnout.

➤ **Vlastní nastavení funkcí** Str. 304

Když tuto funkci vypnete, upozornění na doporučené doplnění paliva se nebudou zobrazovat.

Tuto funkci lze použít pouze v případech, že množství paliva v nádrži je pod hranicí 30 %.

Pokud vyberete možnost **Najít čerpací stanice** nebo doplníte do nádrže více než 5 litrů benzínu, oznámení o doplnění paliva zhasne. Pokud nechcete být upozorňováni, vyberte možnost **VYP.** v nastavení funkce **Doplnění paliva doporučeno**.

Při delší jízdě po nerovné silnici nebo při jízdě do kopce či z kopce může upozornění zhasnout nebo se nemusí zobrazit vůbec.

Jízda



Tato kapitola se týká jízdy s vozidlem a doplňování paliva.

Před jízdou	352
Jízda s přívěsem	356
Pokyny pro jízdu v terénu	357
Za jízdy	
Zapnutí pohonu.....	359
Bezpečnostní opatření za jízdy.....	362
Převodovka.....	364
Řazení.....	365
Páčka voliče zpomalování.....	367
Akustický výstražný systém vozidla.....	370
Přepínač režimu jízdy.....	371
Asistent pro jízdu z kopce.....	374
Nastavitelný omezovač rychlosti.....	376
Inteligentní omezovač rychlosti.....	382

Stabilizační systém vozidla (VSA).....	389
Systém Agile Handling Assist.....	391
Systém sledování tlaku v pneumatikách.....	392
Systém detekce objektů v mrtvém úhlu (BSI)*.....	394
Vysokonapěťový akumulátor.....	399
Nastavení rozptylu světlometů.....	400
Honda Sensing	402
Systém pro zmírnění následků nehody (CMBS).....	405
Řízení brzd při nízké rychlosti.....	417
Adaptivní tempomat (ACC) s asistentem pro jízdu v kolonách (LSF).....	423
Systém pro udržování v jízdním pruhu (LKAS).....	441
Systém pro zmírnění rizika vyjetí z komunikace.....	453
Systém rozpoznávání dopravních značek.....	461

Přední kamera se širokým úhlem záběru.....	468
Sonarové snímače.....	470
Brzdy	
Brzdový systém.....	471
Protiblokovací brzdový systém (ABS).....	478
Systém brzdového asistenta.....	479
Signalizace nouzového zastavení.....	480
Parkování vozidla	
Při zastavení.....	481
Systém parkovacího asistenta.....	483
Asistent při couvání z parkovacího místa*.....	488
Zadní kamera s více pohledy	493
Doplňování paliva	495
Spotřeba paliva a emise CO₂	498

* Není k dispozici u všech modelů

Příprava na jízdu

Než vyjedete, zkontrolujte následující položky.

Kontroly exteriéru

- Dbejte, aby na oknech, vnějších zrcátkách, vnějších světlech a ostatních částech vozidla nebyly žádné předměty bránící ve výhledu nebo funkci vozidla.
 - ▶ Odstraňte veškerou námrazu, sníh a led.
 - ▶ Ze střechy odstraňte veškerý sníh, protože by mohl sklouznout dolů a zablokovat vaše zorné pole během jízdy. Je-li přimrzlý, sníh odstraňte, jakmile změkne.
 - ▶ Při odstraňování ledu z prostoru okolo kol dávejte pozor, abyste nepoškodili kolo nebo součásti kol.
- Dbejte, aby kapota byla bezpečným způsobem zavřena.
 - ▶ Pokud se kapota otevře za jízdy, váš výhled vpřed bude zablokován.
- Ujistěte se, že pneumatiky jsou v dobrém stavu.
 - ▶ Zkontrolujte tlak vzduchu a také, zda nejsou pneumatiky poškozené a nadměrně opotřebené.
 - ▶ **Kontrola a údržba pneumatik** Str. 541
- Ujistěte se, že okolo vozidla a za vozidlem nejsou žádné osoby nebo překážky.
 - ▶ Při výhledu zevnitř vozidla existují slepá místa.

Kontroly exteriéru

POZNÁMKA

Jsou-li dveře přimrzlé, použijte teplou vodu, abyste odmrazili jejich okraj. Nepokoušejte se je otevírat silou, mohlo by dojít k poškození gumového těsnění dveří. Poté veškerou vodu důkladně otřete, abyste předešli dalšímu zamrznutí.

Teplou vodu nelijte do vložky zámku. Pokud voda v otvoru zamrzne, nebudete moci zasunout klíč.

Teplou z motoru a výfuku může způsobit vznícení hořlavých materiálů pod kapotou a následně i požár. Pokud jste ponechali své vozidlo zaparkované delší dobu na jednom místě, odstraňte z něj veškeré nashromážděné nečistoty, například suchou trávu a spadlé listy. Poté, co jste vy nebo někdo jiný provedli údržbu vozidla, rovněž zkontrolujte, že pod kapotou nezůstaly žádné hořlavé materiály.

Kontroly interiéru

- Všechny předměty ve vozidle řádně uložte nebo připevněte.
 - ▶ Vezete-li příliš mnoho zavazadel nebo je nesprávně uložíte, může to mít vliv na jízdní vlastnosti, stabilitu, brzdovou dráhu a pneumatiky vozidla a zapříčinit nespolehlivost vozidla.
 - **Nejvyšší zatížení** Str. 355
- Předměty neskládejte na sebe výš, než je výška sedadla.
 - ▶ Mohou zablokovat váš výhled a v případě náhlého zabrzdění mohou být vymrštěny vpřed.
- Do prostoru pro nohy u předních sedadel nic nepokládejte. Podlahovou rohož připevněte.
 - ▶ Předmět nebo nepřipevněná podlahová rohož mohou za jízdy překážet použití brzdového a plynového pedálu.
- Máte-li na palubě zvířata, nedovolte, aby se volně pohybovala po vozidle.
 - ▶ Mohla by zasáhnout do řízení, a mohlo by tak dojít k nehodě.
- Řádně zavřete všechny dveře a dveře zavazadlového prostoru.
- Svou polohu pro sezení správným způsobem nastavte.
 - ▶ Také proveďte nastavení opěrky hlavy.
 - **Sedadla** Str. 207
 - **Nastavení předních opěrek hlavy** Str. 215
- Zrcátka a volant nastavte správným způsobem.
 - ▶ Seřízení proveďte vsedě ve správné poloze pro řízení.
 - **Zrcátka** Str. 203
 - **Nastavení volantu** Str. 202

☒ Kontroly interiéru

Sklon světlometů je nastaven z výroby a není nutné jej seřizovat. Pokud však pravidelně převážíte v zavazadlovém prostoru těžké předměty, nechte si sklon světlometů seřídit u dealera nebo v odborném servisu.

Modely s mechanismem nastavení světlometů

Úhel potkávacích světel můžete seřídit sami.

➤ **Nastavení světlometů*** Str. 192

Modely bez mechanismu nastavení světlometů

Vaše vozidlo je vybaveno systémem automatického nastavení světlometů, který automaticky seřídí svislý úhel potkávacích světel.

* Není k dispozici u všech modelů

- Zajistěte, aby se předměty položené na podlaze za předními sedadly nemohly zakutálet pod sedadla.
 - Mohla by řidiči překážet při používání pedálů nebo používání sedadel.
- Všichni ve vozidle se musí připoutat bezpečnostním pásem.
 - 📌 **Zapínání bezpečnostního pásu** Str. 50
- Ujistěte se, že kontrolky na přístrojové desce se při startu vozidla rozsvítí a krátce poté zhasnou.
 - Je-li oznamován problém, vozidlo vždy nechte zkontrolovat u dealera.
 - 📌 **Kontrolky** Str. 102

Nejvyšší zatížení

Při nakládání zavazadel nesmí celková hmotnost vozidla, všech cestujících a zavazadel překročit maximální přípustnou hmotnost.

➤ **Technická data** Str. 610

Zatížení přední a zadní nápravy také nesmí překročit maximální přípustné zatížení nápravy.

➤ **Technická data** Str. 610

Nejvyšší zatížení

⚠ VÝSTRAHA

Přetížení nebo nevhodné zatížení mohou ovlivnit jízdní vlastnosti a stabilitu a mohou způsobit nehodu, při které se můžete zranit nebo zemřít.

Dodržujte všechna nejvyšší zatížení a ostatní pokyny pro zatížení uvedené v tomto návodu.

Vaše vozidlo není navrženo k jízdě s přívěsem. Pokusem o jízdu s přívěsem můžete přijít o záruku.

Obecné informace

Vozidlo je konstruováno především pro provoz na zpevněných silnicích, jeho světlá výška však dovoluje občasnou jízdu na nezpevněných silnicích. Není ale určeno k ražení cesty autem nebo k jiným terénním aktivitám.

Jízda na nezpevněných cestách vyžaduje odlišné řidičské dovednosti. Vozidlo se bude chovat jinak než na zpevněných silnicích. Věnujte pozornost bezpečnostním opatřením a radám v této části, abyste byli poučeni, než se s vozidlem vydáte do terénu.

Důležitá bezpečnostní opatření

Aby nedošlo k převrácení nebo ke ztrátě kontroly nad vozidlem, dodržujte všechny bezpečnostní pokyny a doporučení:

- Zavazadla je třeba řádně ukládat a nesmíte překročit přípustné nejvyšší zatížení.
 - **Nejvyšší zatížení** Str. 355
- Při jízdě buďte vy i vaši spolucestující vždy připoutáni.
- Jezděte pomalu a nikdy nejezděte rychleji, než to podmínky dovolují.
- Sami musíte neustále hodnotit situaci a podle ní přizpůsobit styl jízdy.

☒ Pokyny pro jízdu v terénu

⚠ VÝSTRAHA

Nesprávným provozem vozidla na zpevněných nebo nezpevněných silnicích můžete způsobit nehodu nebo vozidlo převrátit, přičemž může dojít k vážnému zranění nebo úmrtí vás i vašich spolucestujících.

- Dodržujte všechny pokyny a doporučení uvedená v této uživatelské příručce.
- Jezděte pomalu a ne rychleji, než to dovolují jízdní podmínky.

Nebudete-li správně dodržovat pokyny pro jízdu, můžete způsobit nehodu nebo vozidlo převrátit.

➤ **Důležité informace pro jízdu** Str. 42

➤ **Bezpečnostní opatření za jízdy** Str. 362

Zabránění potížím

- Dříve než se s vozidlem vydáte do terénu, **zkontrolujte vozidlo** a ujistěte se, že byla provedena jeho plánovaná údržba. Zvláštní pozornost věnujte kontrole pneumatik a jejich tlaku.
- **Nezapomeňte**, že každá cesta má určité limity (příliš prudké nebo hrbolaté cesty), vy máte určité limity (jízdní schopnosti a komfort) a i vaše vozidlo má určité limity (přilnavost, stabilita a výkon). Pokud tyto limity nerozpoznáte, může být jízda v terénu pro vás i vaše cestující nebezpečná.
- **Zrychlování a brzdění** provádějte pomalu a postupně. Při pokusu o příliš rychlé rozjíždění či zastavení může dojít ke ztrátě trakce a kontroly nad vozidlem.
- **Vyhýbání se překážkám a nerovnostem** na silnici snižuje pravděpodobnost převrácení nebo poškození zavěšení nebo jiné součásti vozidla.
- **Jízda do svahu** zvyšuje riziko převrácení, zvláště pokud se pokoušíte vyjet prudké stoupání. Příímá jízda do svahu nebo ze svahu je obvykle nejbezpečnější. Ve svahu nemůžete vidět všechny překážky, a vyhodnotit tak jízdní podmínky, proto si svah nejdříve projděte pěšky. Máte-li pochybnosti o tom, zda je možné svah bezpečně vyjet, nepokoušejte se o to. Najděte jinou cestu. Pokud při jízdě do kopce uvíznete, nesnažte se otáčet. Pomalu sjedte kopec stejnou cestou jako nahoru na zpátečku.
- Při **přejezdu potoka** nejezděte v hluboké vodě. Narazíte-li při jízdě v terénu na vodu (například malý potok nebo větší kaluž), před projetím toto místo důkladně prozkoumejte. Ujistěte se, že je voda mělká, neproudí rychle a je pod ní pevná zem. Jestliže si nejste jisti, jak je voda hluboká nebo zda je pod ní pevný podklad, otočte se a najděte jinou cestu. Jízdou v hluboké vodě byste mohli vozidlo poškodit. Voda by se mohla dostat do převodovky a diferenciálu, mohla by se smíchat s mazivem a způsobit závadu. Voda by také mohla smýt vazelínu z ložisek kol.
- **Pokud zapadnete**, opatrně otočte kola do směru, který vám umožní vyproštění. Neprotáčejte kola, neboť tím dojde jen ke zhoršení situace a může dojít k poškození převodovky. Pokud nejste schopni se vyprostit sami, bude vaše vozidlo potřebovat odtah. Pro tento účel je vozidlo vybaveno předním a zadním vlečným hákem.

Zapnutí pohonu

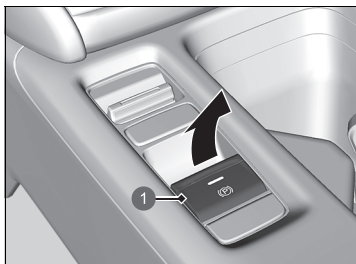

1 Spínač elektrické parkovací brzdy

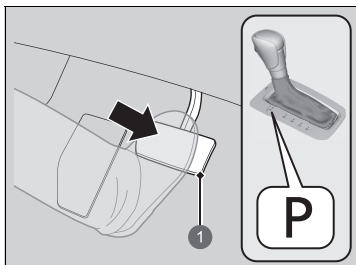

1 Brzdový pedál

1. Dbejte, aby parkovací brzda byla aktivována.
 - ▶ Když vytáhnete spínač elektrické parkovací brzdy, rozsvítí se na 30 sekund kontrolka parkovací brzdy a brzdového systému (červená).

2. Zkontrolujte, zda je převodovka v poloze **P**, poté sešlápněte brzdový pedál.
 - ▶ Přestože je možné vozidlo nastartovat v poloze **N**, je bezpečnější startovat v poloze **P**.

☒ Zapnutí pohonu

Při startování pohonného systému mějte nohu pevně na brzdovém pedálu.

Motor hůře startuje za studeného počasí a v řídším ovzduší v nadmořských výškách nad 2 400 metrů.

Při zapínání pohonného systému za studeného počasí vypněte všechna elektrická příslušenství, jako jsou světla, automatická klimatizace a vyhřívání zadního skla, abyste snížili odběr z 12V akumulátoru.





Pokud výfukový systém nezni normálně nebo uvnitř vozidla cítíte výfukové plyny, nechte vozidlo zkontrolovat u dealera. Zřejmě došlo k problému s motorem nebo výfukovým systémem.

Systém imobilizéru chrání vaše vozidlo před krádeží. Je-li použit nesprávně kódovaný klíč (nebo jiné zařízení), pohonný systém se neaktivuje.

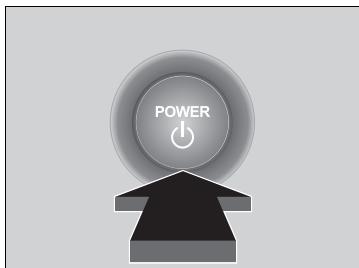
☒ **Systém imobilizéru** Str. 174

Když nastavíte režim napájení do polohy ZAPNUTO, můžete zaznamenat mírný pokles brzdového pedálu. To je normální.



3. Aniž byste sešlápnuli plynový pedál, stiskněte tlačítko **POWER** a zároveň sešlapujte brzdový pedál.
4. Zkontrolujte kontrolku  (připraveno k jízdě).
 - Držte brzdový pedál sešlápnutý, dokud se kontrolka  nerozsvítí.
 - Kontrolka  se rozsvítí, jakmile se pohonný systém aktivuje, a budete se moci rozjet.
 - Pokud je vnější teplota extrémně nízká, nebudete se moci rozjet, dokud se podmínky nezlepší. V takovém případě se kontrolka  nerozsvítí a v informačním rozhraní řidiče se zobrazí výstražná zpráva.
➤ **Kontrolky** Str. 102

► Zapnutí pohonu

Je-li baterie bezklíčového dálkového ovládání slabá, bezklíčové dálkové ovládání přiložte do blízkosti tlačítka **POWER**.

➤ **Je-li baterie bezklíčového dálkového ovládání slabá** Str. 584

Pohonný systém se nemusí aktivovat, je-li bezklíčové dálkové ovládání vystaveno silným rádiovým vlnám.

K nastartování pohonného systému nedržte tlačítko **POWER**.

Pokud pohonný systém nenastartuje, vyčkejte před dalším pokusem alespoň 30 sekund.

Zážehový motor nemusí být v chodu, když je vozidlo připraveno k jízdě.

Můžete se rozjet, pokud kontrolka  svítí.

Pokud stisknete tlačítko **POWER** v době, kdy je sešlápnutý brzdový pedál a kontrolka  svítí, režim napájení se nastaví na VOZIDLO VYPNUTO a nebudete se moci rozjet.

➤ **Kontrolka připravenosti vozidla k jízdě** Str. 107

■ Spuštění

1. Právě chodidlo nechte na brzdovém pedálu, zkontrolujte, zda kontrolka  svítí, poté uveďte převodovku do polohy **D**. Během couvání zvolte polohu **R**.
2. Při aktivované elektrické parkovací brzdě uvolněte brzdový pedál a jemně sešlápněte plynový pedál.
 - ▶ Zkontrolujte, zda kontrolka parkovací brzdy a brzdového systému (červená) zhasla.
 - **Parkovací brzda** Str. 471

■ Asistent pro rozjezd ve svahu

Asistent pro rozjezd ve svahu umožňuje krátkou aktivaci brzd a zabraňuje tomu, aby vozidlo sjelo ze svahu při přesunu nohy z brzdového pedálu na plynový. Zařadte polohu **D**, **B**, směřujete-li do kopce, nebo **R**, směřujete-li z kopce, a uvolněte brzdový pedál.

■ Vypnutí pohonného systému

Pohonný systém můžete vypnout, pouze pokud vozidlo stojí v klidu.

1. Zařadte polohu **P**.
2. Stiskněte tlačítko **POWER**.

▶▶ Spuštění

Parkovací brzdou můžete uvolnit také stisknutím spínače elektrické parkovací brzdy při sešlápnutém brzdovém pedálu. Směřujete-li ze svahu, můžete vozidlo rozjet plynuleji jejím ručním uvolněním pomocí spínače elektrické parkovací brzdy než uvolněním pomocí plynového pedálu.

U hybridního vozidla nemusí být slyšet zvuk motoru a jeho vibrace, ani když je vozidlo připraveno k jízdě. Z tohoto důvodu nemusíte rozpoznat, že se již můžete rozjet.

Proto před rozjetím zkontrolujte, zda kontrolka  svítí.

▶▶ Asistent pro rozjezd ve svahu

Asistent pro rozjezd ve svahu nemusí zabránit tomu, aby vozidlo sjelo z kopce ve velmi prudkém nebo kluzkém svahu a nebude fungovat v mírných svazích.

Asistent pro rozjezd ve svahu nenahrazuje parkovací brzdou.

Asistent pro rozjezd ve svahu bude fungovat i tehdy, je-li vypnutý systém VSA.

Bezpečnostní opatření za jízdy

■ Pokyny k řízení užitkového vozidla

Užitková vozidla jsou výrazně náchylnější k překlopení než jiné druhy vozidel. Chcete-li předejít převrácení nebo ztrátě kontroly:

- Projíždějte zatáčky pomaleji, než byste jeli s osobním vozidlem.
- Pokud je to možné, vyhýbejte se prudkému zatáčení a náhlým změnám směru.
- Na vozidle neprovádějte úpravy způsobem, který by přivodil zvýšení těžiště.

■ V mlze

V mlze klesá viditelnost. Za jízdy rozsvítejte potkávací světla, a to i za dne. Zpomalte a při jízdě se orientujte podle středové čáry na silnici, svodidel a koncových světel vozidla před vámi.

■ Za silného větru

Pokud vozidlo vybočí vlivem silného poryvu větru, držte pevně volant. Postupně zpomalte a držte se ve středu silnice. Na poryvy větru dávejte pozor zejména při výjezdu z tunelu, při jízdě přes most nebo po břehu řeky nebo při průjezdu přes otevřenou plochu (např. velký lom) a kdykoli se mýjíte s velkým nákladním vozem.

» Bezpečnostní opatření za jízdy

POZOR: Nejezděte na cestách, kde je hluboká voda. Jízda hlubokou vodou způsobí poškození motoru a elektroinstalace a způsobí poruchu vozidla.

POZNÁMKA

Při řazení řadicí pákou současně nesešlapujte plynový pedál. Mohli byste poškodit převodovku.

POZNÁMKA

Pokud budete opakovaně otáčet volantem při extrémně nízké rychlosti nebo volant chvíli podržíte vytočený zcela doleva nebo doprava, systém elektrického posilovače řízení (EPS) se začne zahřívat. Systém přejde do ochranného režimu a omezí svůj výkon. Volant bude tužší a jeho použití bude těžší. Jakmile se systém ochladí, dojde k obnově funkce systému EPS. Opakované používání za těchto podmínek může potenciálně systém poškodit.

Pokud nastavíte režim napájení během jízdy do polohy PŘÍSLUŠENSTVÍ, vypne se pohonný systém a veškeré funkce posilovačů řízení a brzd, což ztíží ovládání vozidla.

Nezařazujte stupeň **N** během jízdy, protože byste přišli o rekuperační brzdění (a možnost akcelerace).

■ Za deště

Vozovka je za deště kluzká. Vyhněte se prudkému brzdění, náhlému zrychlování a náhlým změnám směru jízdy a buďte za jízdy celkově opatrní. Aquaplaning je pravděpodobnější při jízdě po rozježděné vozovce s kalužemi. Vyvarujte se jízdy v hluboké vodě a na zaplavených silnicích. To by mohlo poškodit motor či hnací ústrojí nebo způsobit závadu elektrických součástí.

■ Další opatření

Dojde-li z jakéhokoli důvodu k silnému nárazu zespodu vozidla, zastavte na bezpečném místě. Zkontrolujte spodní část vozidla, zda není poškozená nebo zda nedochází k úniku kapalin.

» Bezpečnostní opatření za jízdy

Během prvních 1 000 km provozu se vyvarujte náhlému zrychlování nebo chodu na plný plyn, abyste nepoškodili motor nebo hnací ústrojí.

Během prvních 300 km po zakoupení nového vozidla nebo po výměně brzdových destiček či rotorů se vyvarujte prudkého brzdění, aby mohlo proběhnout řádné zajetí.

» Pokyny k řízení užitkového vozidla

Nebudete-li správně dodržovat pokyny pro jízdu, můžete způsobit nehodu nebo vozidlo převrátit.

➔ **Důležité informace pro jízdu** Str. 42

➔ **Bezpečnostní opatření za jízdy** Str. 362

» Za deště

Dávejte pozor na aquaplaning. Jedete-li příliš rychle po vozovce, na které je vrstva vody, vznikne mezi pneumatikami a povrchem vozovky vrstvička vody. V tom případě se může stát, že vozidlo přestane reagovat na řízení a brzdění.

Pokud tento jev nastane, zpomalte postupně jízdu. Je-li vozovka kluzká, hrozí při náhlém regenerativním brzdění smyk.

Převodovka

■ Pomalý chod vpřed

Stejně jako u konvenčních vozidel se spalovacím motorem a automatickou převodovkou má také toto vozidlo funkci pomalého chodu vpřed. Při zastavení brzdový pedál držte pevně sešlápnutý.

■ Automatické podřazení

Rychlé sešlápnutí plynového pedálu při jízdě do kopce může způsobit, že vozidlo zareaguje podobně jako vozidlo s automatickou převodovkou a neočekávaně zvýší rychlost jízdy. Plynový pedál sešlapujte opatrně, obzvlášť na kluzkých silnicích a v zatáčkách.

Řazení

Zařazenou polohu za jízdy měňte podle potřeb.

■ Polohy řadicí páky

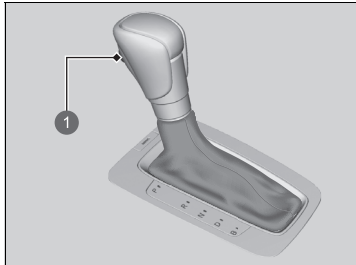

1 Uvolňovací tlačítko

P Parkování

Používá se při parkování nebo zapínání a vypínání pohonného systému.

R Zpátečka

Slouží k couvání.

N Neutrál

Převodovka není zablokovaná.

D Jízda

Používá se při normální jízdě.

- Páčku voliče zpomalování lze použít krátkodobě.
- Páčku voliče zpomalování lze použít, když je zapnutý režim **SPORT**.

B Jízda (B)

- Používá se při jízdě z dlouhého svahu a ke zvýšení regenerativního brzdění.
- Lze použít páčku voliče zpomalování.

►► Řazení

⚠ VÝSTRAHA

Vozidlo se může nechtěně rozjet, pokud je ponecháte bez dozoru a nekontrolujete, že je zařazena poloha parkování. Rozjeté vozidlo může způsobit nehodu s následkem vážného nebo smrtelného zranění. Vždy mějte nohu na brzdovém pedálu, dokud se neujistíte, že kontrolka zařazeného rychlostního stupně neukazuje **P**.

Pokud je úroveň nabití vysokonapětového akumulátoru vysoká nebo je jeho teplota nízká, regenerativní brzdění může být méně efektivní.

Pokud sešlápnete plynový pedál a máte zařazenou polohu **N**, zazní zvukový signál a v informačním rozhraní řidiče se zobrazí hlášení.

► Výstražná a informační hlášení informačního rozhraní řidiče Str. 120

Sešlápněte brzdový pedál a přeřaďte do polohy **D** nebo **R**.

Režim napájení nelze změnit ze stavu ZAPNUTO na VOZIDLO VYPNUTO, pokud řadicí páka není v poloze **P**.

Občas může trvat déle než obvykle, než se vozidlo rozjede, když vyberete polohu **R**, uvolníte brzdový pedál nebo sešlápnete plynový pedál. Může k tomu dojít, když je úroveň nabití vysokonapětového akumulátoru extrémně nízká, a neznamená to poruchu vozidla.

Ovládání řazení

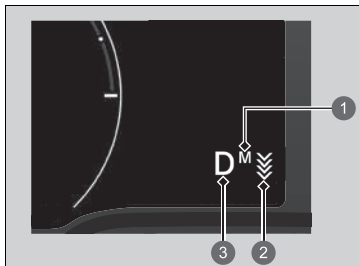

- 1 Kontrolka **M**
- 2 Indikátor nastavení voliče zpomalování
- 3 Kontrolka zařazeného rychlostního stupně (kontrolka systému převodovky)

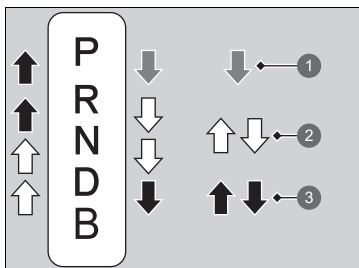

- 1 Chcete-li řadit, sešlápněte brzdový pedál a stiskněte uvolňovací tlačítko řadicí páky.
- 2 Řadte bez stisknutí uvolňovacího tlačítka řadicí páky.
- 3 Stiskněte uvolňovací tlačítko řadicí páky a řadte.

►► Ovládání řazení

POZNÁMKA

Při řazení z polohy **[D]** do **[R]** a naopak zastavte a nechte sešlápnutý brzdový pedál.

Řazení dříve, než vozidlo zastaví, může poškodit převodovku.

Než vyjedete, pomocí ukazatele zařazeného rychlostního stupně zkontrolujte polohu páky.

Pokud ukazatel aktuálně zvolené polohy převodovky trvale bliká, jedná se o závadu převodovky.

Vyvarujte se prudkého zrychlování a převodovku nechte zkontrolovat u dealera co nejdříve.

Při řazení poloh při velmi nízkých teplotách $-30\text{ }^{\circ}\text{C}$ může dojít před zobrazením polohy řazení ke krátké prodlevě.

Před zahájením jízdy vždy zkontrolujte, zda máte nastavenou správnou polohu řazení.

Řadit nemusí být možné, je-li stisknuto uvolňovací tlačítko řadicí páky a současně dojde k sešlápnutí brzdového pedálu.

Nejprve sešlápněte brzdový pedál.

Páčka voliče zpomalování

Když uvolníte plynový pedál, můžete nastavit stupeň zpomalování, aniž byste pustili volant. Pomocí páčky voliče zpomalování umístěné na volantu můžete postupně přepínat čtyři stupně zpomalování.

Při jízdě ze svahu můžete páčku voliče zpomalování použít pro udržování intenzity zpomalování, a tím udržovat bezpečnou vzdálenost od vozidla před vámi.

Ovládání páčky voliče zpomalování

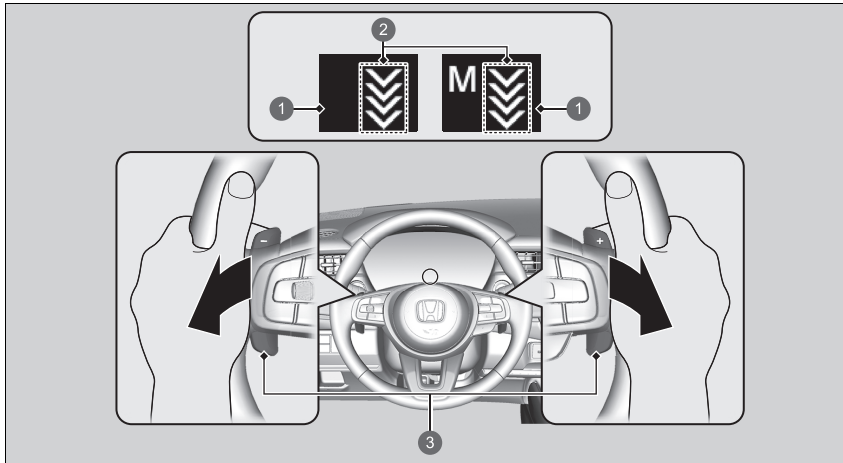

- ❶ Indikátor nastavení voliče zpomalování
- ❷ Stupeň zpomalování
- ❸ Páčka voliče

►► Páčka voliče zpomalování

⚠ POZOR

Prudké zvýšení intenzity zpomalování rychlým přitahováním páčky voliče zpomalování může vyvolat smyk s následkem nehody a vážného nebo smrtelného zranění.

Vždy udržujte rozumnou úroveň zpomalování.

■ Je-li zařazena poloha **D**

Přitažením páčky voliče se intenzita zpomalování dočasně zvýší a nastavený stupeň se zobrazí na ukazateli.

Když jedete konstantní rychlostí nebo zpomalíte téměř do zastavení, páčka voliče zpomalování se automaticky zruší a na ukazateli zmizí kontrolka páčky voliče zpomalování.

■ Je-li zařazena poloha **D** a je zvolen jízdní režim **SPORT**

Když zvolíte režim **SPORT**, intenzita zpomalování se zvýší a zobrazí se nastavený stupeň společně s písmenem **M**.

Pokud chcete páčku voliče zpomalování zrušit, zvolte jiný režim než **SPORT**. Po zrušení zmizí kontrolka páčky voliče zpomalování na ukazateli.

■ Je-li zařazena poloha **B**

Když přeřadíte do polohy **B**, intenzita zpomalování se zvýší a zobrazí se nastavený stupeň společně s písmenem **M**.

Pokud chcete páčku voliče zpomalování zrušit, přeřadte do polohy **D** a zvolte jiný režim než **SPORT**. Po zrušení zmizí kontrolka páčky voliče zpomalování na ukazateli.

►► Páčka voliče zpomalování

V následujících situacích se stupeň nemusí změnit a ikona stupně bude blikat, i když přitáhnete páčku voliče. Stupeň zpomalení se může snížit nebo automaticky zrušit za následujících situací:

- Vysokonapěťový akumulátor je plně nabitý nebo je jeho teplota příliš vysoká nebo nízká.
- Rychlost vozidla je mimo rozsah zpomalování s vypnutým režimem **SPORT**.
- Je nutná ochrana hybridního systému.



Páčku voliče zpomalování nemůžete použít, když je v provozu systém **ACC** s asistentem pro jízdu v kolonách (**LSF**).

Použití kterékoli páčky voliče během jízdy automaticky zruší funkci systému **ACC** s asistentem pro jízdu v kolonách (**LSF**).

Současným přitažením levé a pravé páčky voliče zabráníte změně stupně.

■ Běžné funkce

Chcete-li zvolit jiný stupeň zpomalování:

- Přitažením páčky voliče  (na pravé straně) snížíte stupeň zpomalování.
- Přitažením páčky voliče  (na levé straně) stupeň zpomalování zvýšíte.

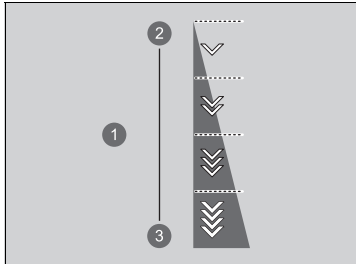

- 1 Stupeň zpomalování
- 2 Snížení
- 3 Zvýšení

Zatáhnutí za každou z páček voliče provede změnu o jeden stupeň zpomalování.

- Stupeň zpomalování se nemusí změnit, pokud páčku voliče držíte přitaženou.

Akustický výstražný systém vozidla

Systém upozorňuje chodce, pokud vozidlo využívá pouze elektrický pohon a přibližuje se rychlostí přibližně 25 km/h nebo nižší.

Přepínač režimu jízdy

Nepřetržitě řídí jízdní vlastnosti vozidla podle zvoleného režimu.

Přesunutím přepínače režimu jízdy dopředu nebo dozadu můžete vybírat ze tří režimů: režim **SPORT**, režim **NORMAL** a režim **ECON**.

Aktuálně zvolený režim je zobrazen v informačním rozhraní řidiče a zobrazení se pro každý režim změní.

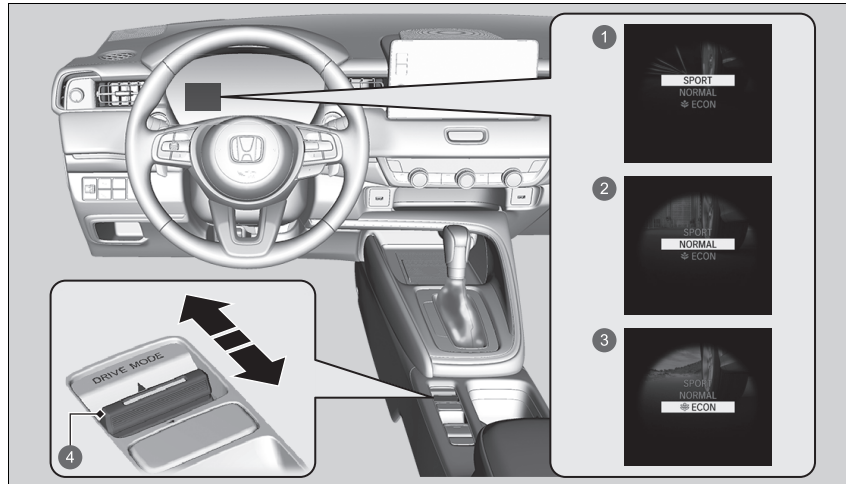

- 1 Režim **SPORT**
- 2 Režim **NORMAL**
- 3 Režim **ECON**
- 4 Přepínač režimu jízdy

►► Přepínač režimu jízdy

Při každém nastavení režimu napájení do polohy ZAPNUTO se automaticky zvolí režim **NORMAL**. Ovšem pokud byl při poslední jízdě vozidlem zvolen režim **ECON**, bude po nastavení režimu napájení do polohy ZAPNUTO zvolen režim **ECON**.

Za určitých jízdních podmínek nemusí být možné režim změnit.

Pokud dojde k závadě systému vozidla, v informačním rozhraní řidiče se zobrazí také tato zpráva a nelze vybrat žádný jiný režim.

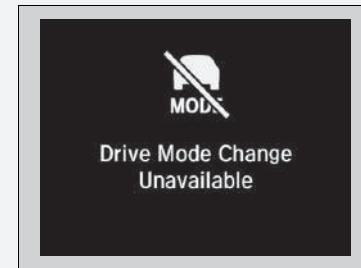

■ Režim SPORT

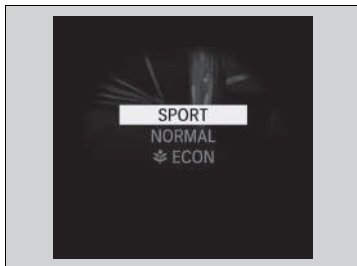

Tento režim zaručuje pohotovější zrychlení.

■ Režim NORMAL

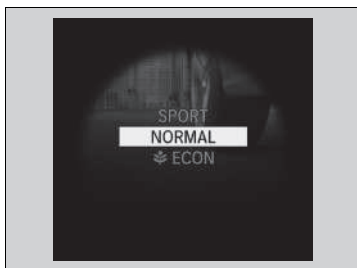

Tento režim optimalizuje rovnováhu mezi ovladatelností a komfortem.

Režim ECON

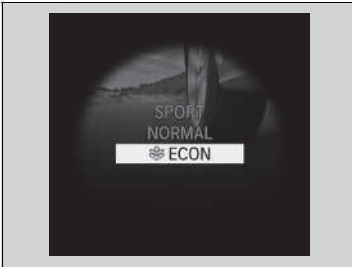

Tento režim umožňuje úspornější jízdu.

Režim ECON

V režimu **ECON** bude automatická klimatizace méně účinná a vozidlo bude pomaleji zrychlovat.

Asistent pro jízdu z kopce

Při jízdě z kopce, kdy ke zpomalení vozidla nestačí brzdění motorem, tento systém pomáhá udržet konstantní rychlost vozidla bez nutnosti sešlápnout brzdový pedál.

Provozní podmínky asistenta pro jízdu z kopce

Systém funguje při splnění následujících podmínek.

- Jízda rychlostí přibližně 3–20 km/h.
- Jízda z kopce.
- Není sešlápnutý plynový ani brzdový pedál.

Zobrazení v informační rozhraní řidiče

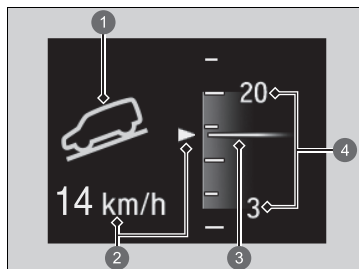

- 1 Provozní stav systému
 - Zelená: Aktivován
 - Bílá: Pohotovostní režim
- 2 Zobrazení rychlosti vozidla
 - Bílá: Nastavená rychlost
 - Šedá: Aktuální rychlost
 - Bliká, když je rychlost vozidla vyšší než provozní rychlost.
- 3 Aktuální rychlost
- 4 Provozní rozsah nastavené rychlosti

Asistent pro jízdu z kopce

⚠ VÝSTRAHA

Asistent pro jízdu z kopce nedokáže udržet konstantní rychlost vozidla v každé situaci.

Při jízdě z velmi prudkého svahu nebo na kluzké vozovce se může stát, že vozidlo nedokáže udržet rychlost vozidla, což by mohlo způsobit nehodu s následkem vážného nebo smrtelného zranění.

Protože asistent pro jízdu z kopce není navržen ke zvýšení výkonnostních limitů vozidla, řidič musí vždy přizpůsobit jízdu stavu vozovky a jezdit bezpečně.

Když je systém aktivní, automaticky se rozsvítí brzdová světla.

Při jízdě z mírného svahu nemusí systém fungovat. Podle kontrolky asistenta pro jízdu z kopce ověřte, zda je systém aktivní.

Systém se může aktivovat, přestože nejedete z kopce, například při naklonění vozidla během jízdy po nerovném povrchu.

■ Používání asistenta pro jízdu z kopce

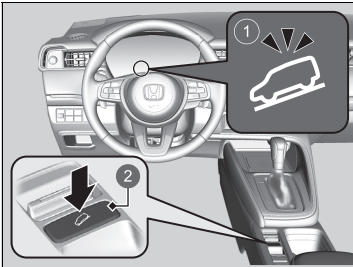

- 1 Kontrolka asistenta pro jízdu z kopce
- 2 Tlačítko  (asistent pro jízdu z kopce)

■ Zapnutí systému

Když je rychlost vozidla nižší než přibližně 20 km/h, stisknutím tlačítka  systém zapnete.

- Systém přejde do pohotovostního režimu a rozsvítí se kontrolka asistenta pro jízdu z kopce (bílá).

Když jsou splněny všechny provozní podmínky, systém se aktivuje a vozidlo začne udržovat rychlost vozidla při jízdě z kopce.

- Když je aktivní, svítí kontrolka asistenta pro jízdu z kopce (zelená).

■ Úprava nastavené rychlosti

Sešlápnutím plynového nebo brzdového pedálu nastavte rychlost vozidla v provozním rozsahu. Rychlost vozidla, při které uvolníte plynový nebo brzdový pedál, bude nastavená rychlost.

■ Vypnutí systému

Chcete-li systém vypnout, stiskněte tlačítko .

►► Používání asistenta pro jízdu z kopce

Dlouhodobé opakované používání systému může způsobit zahřátí brzd a dočasný přechod systému do pohotovostního režimu.

Asistent pro jízdu z kopce se vypne pokaždé při zapnutí pohonného systému, dokonce i když byl při poslední jízdě zapnutý.

Když je aktivní, mohou vibrovat pedály nebo můžete slyšet chod systému.

►► Vypnutí systému

Když je rychlost vozidla 60 km/h nebo vyšší, systém se vypne automaticky.

Nastavitelný omezovač rychlosti

Tento systém umožňuje nastavit maximální rychlost, kterou nelze překročit ani sešlápnutím plynového pedálu.

Rychlostní limit vozidla lze nastavit v rozsahu od přibližně 30 do 250 km/h.

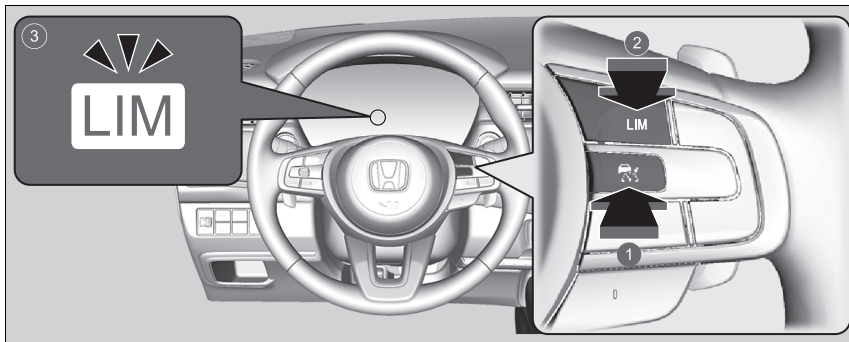

- 1 Stiskněte tlačítko  na volantu.
- 2 Pokud se rozsvítí jiná kontrolka, stisknutím tlačítka **LIM** přepněte na nastavitelný omezovač rychlosti.
- 3 **Kontrolka nastavitelného omezovače rychlosti (bílá) na ukazateli svítí.** Nastavitelný omezovač rychlosti je připraven k použití.

► Nastavitelný omezovač rychlosti

VÝSTRAHA

Nastavitelný omezovač rychlosti má svá omezení.

Za přizpůsobení rychlosti vozidla za účelem dodržování aktuálního rychlostního limitu, a za bezpečné řízení vozidla, je vždy zodpovědný řidič.

VÝSTRAHA

Nesešlápnutí plynový pedál více, než je to nutné. Udržujte vhodnou polohu plynového pedálu v závislosti na rychlosti vozidla.

Nastavitelný omezovač rychlosti nemusí při jízdě z kopce udržet nastavený limit rychlosti. Stane-li se tak, zpomalte sešlápnutím brzdového pedálu.

Když nastavitelný omezovač rychlosti nepoužíváte: Nastavitelný omezovač rychlosti vypnete stiskem tlačítka .

Nastavitelný omezovač rychlosti a níže uvedené systémy nelze používat současně.

- Adaptivní tempomat (ACC) s asistentem pro jízdu v kolonách (LSF)
- Inteligentní omezovač rychlosti

Nastavení rychlostního limitu

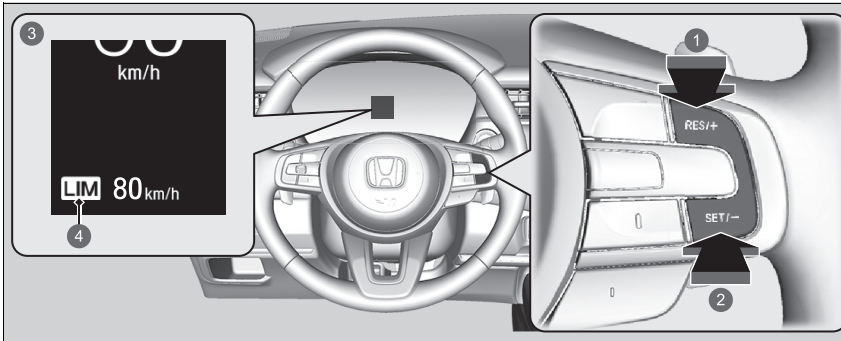

- 1 Tlačítko **RES/+**
- 2 Tlačítko **SET/-**
- 3 Svítí, je-li nastavitelný omezovač rychlosti zapnutý.
- 4 Kontrolka nastavitelného omezovače rychlosti (zelená)

- Až dosáhnete požadované rychlosti, sundejte nohu z pedálu a stiskněte tlačítko **SET/-**. Při uvolnění tlačítka **SET/-** dojde k nastavení rychlostního limitu a nastavitelný omezovač rychlosti je zapnut. Zobrazí se rychlostní limit.
- Stisknutím tlačítka **RES/+** můžete nastavit dříve nastavený limit rychlosti.

» Nastavení rychlostního limitu

Pokud rychlostní limit nastavíte při jízdě rychlostí nižší než 30 km/h, bude tento limit nastaven na 30 km/h.

Překročí-li vozidlo při prudkém klesání rychlostní limit o 3 km/h nebo více, zazní zvukový signál a zobrazený limit bude blikat.

Když stisknete tlačítko **RES/+** a aktuální rychlost je vyšší než dříve nastavený limit rychlosti, bude nastavitelný omezovač rychlosti nastaven na aktuální rychlost.

Na informační/audio obrazovce můžete přepínat jednotky zobrazené nastavené rychlosti mezi km/h a mph.

» **Vlastní nastavení funkcí** Str. 304

■ Úprava limitu rychlosti

Rychlostní limit můžete zvýšit nebo snížit pomocí tlačítek **RES/+** a **SET/-** na volantu.

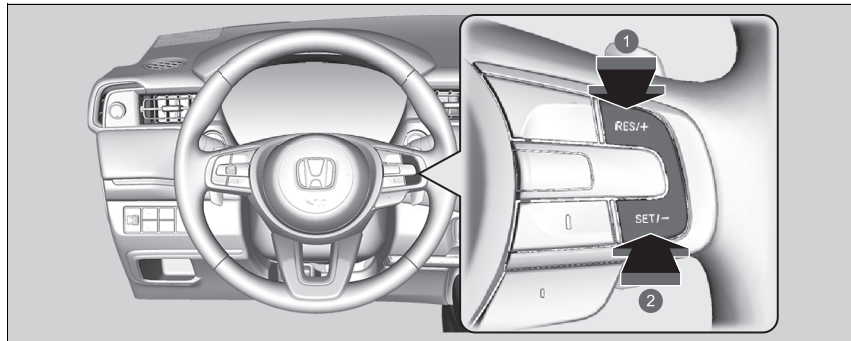

- 1 Zvýšení rychlosti
- 2 Snížení rychlosti

- Po každém stisknutí tlačítka se rychlostní limit zvýší nebo sníží o 1 km/h.
- Pokud podržíte tlačítko stisknuté, rychlostní limit se každých 0,5 sekundy zvýší nebo sníží v krocích po 10 km/h, dokud není dosaženo limitu systému.
- Vozidlo může zrychlovat nebo zpomalovat, dokud nebude dosažena nastavená rychlost.

Dočasné překročení limitu rychlosti

Limit rychlosti lze překročit úplným sešlápnutím plynového pedálu.

- ▶ Zobrazení limitu rychlosti bliká.
- ▶ Při překročení rychlostního limitu zazní zvukový signál.

Dočasné překročení limitu rychlosti

Pokud rychlost vozidla přesáhne nastavený rychlostní limit při zcela sešlápnutém plynovém pedálu, zazní zvukový signál.

Nastavitelný omezovač rychlosti obnoví svou činnost, jakmile rychlost vozidla klesne níže, než je nastavený limit rychlosti.

■ Vypnutí

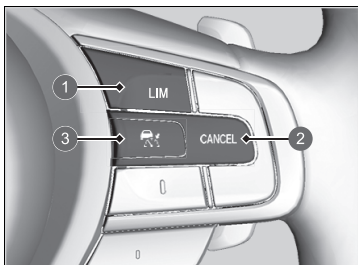

- 1 Tlačítko **LIM**
- 2 Tlačítko **CANCEL**
- 3 Tlačítko

Nastavitelný omezovač rychlosti lze vypnout jedním z následujících způsobů:

- Stiskněte tlačítko **CANCEL**.
- Stiskněte tlačítko .
- Stiskněte tlačítko **LIM**.

▣ Vypnutí

Pokud je stisknuto tlačítko **LIM**, nastavitelný omezovač rychlosti se změní na adaptivní tempomat (ACC) s asistentem pro jízdu v kolonách (LSF) nebo inteligentní omezovač rychlosti.

Obnovení dříve nastavené rychlosti:

Stisknutím tlačítka **CANCEL** zobrazíte dříve nastavenou rychlost (šedá) a stisknutím tlačítka **RES/+** obnovíte dříve nastavenou rychlost.

Pokud jedete rychlostí vyšší než je dříve nastavená rychlost (šedá), nastavitelný omezovač rychlosti nastavíte na zobrazenou rychlost stisknutím tlačítka **RES/+**.

Pokud stisknete tlačítko **RES/+**, když není zobrazena žádná dříve nastavená rychlost (šedá), rychlost se nastaví na aktuální rychlost vozidla.

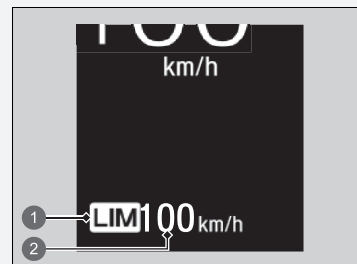

- 1 Kontrolka nastavitelného omezovače rychlosti (bílá)
- 2 Dříve nastavená rychlost (šedá)

» Vypnutí

Dojde-li při používání nastavitelného omezovače rychlosti v systému k problému, zazní zvukový signál a rozsvítí se **OFF** (vypnuto). Nastavitelný omezovač rychlosti bude vypnut.

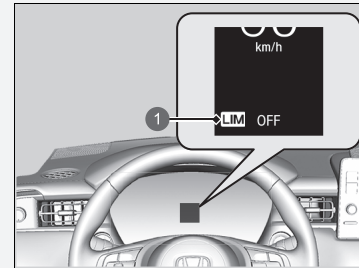

- 1 Kontrolka nastavitelného omezovače rychlosti (bílá)

Inteligentní omezovač rychlosti

Automaticky nastaví rychlostní limit, který je detekován systémem rozpoznávání dopravních značek. A tento rychlostní limit nelze překročit, ani když sešlápnete plynový pedál. Rychlostní limit můžete překročit tak, že sešlápnete plynový pedál na doraz.

➤ **Systém rozpoznávání dopravních značek** Str. 461

►► Inteligentní omezovač rychlosti

VÝSTRAHA

Inteligentní omezovač rychlosti má svá omezení. Inteligentní omezovač rychlosti se může sám nastavit na vyšší nebo nižší rychlost, než je aktuální rychlostní limit, nebo nemusí fungovat, pokud nepracuje správně systém rozpoznávání dopravních značek nebo není k dispozici žádná dopravní značka rychlostního limitu. Za přizpůsobení rychlosti vozidla za účelem dodržování aktuálního rychlostního limitu a za bezpečné řízení vozidla je vždy zodpovědný řidič.

Vozidlo bude zrychlovat podle hloubky sešlápnutí plynového pedálu, dokud nedosáhne rychlosti zjištěné systémem rozpoznávání dopravních značek.

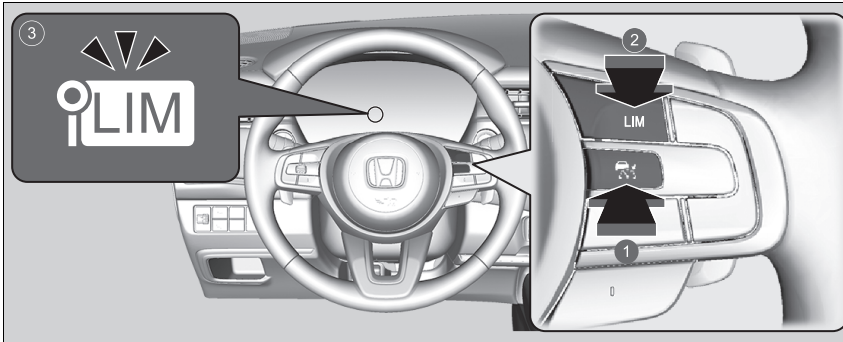

- 1 Stiskněte tlačítko  na volantu.
- 2 Pokud se rozsvítí jiná kontrolka, stisknutím tlačítka **LIM** přepněte na inteligentní omezovač rychlosti.
- 3 **Kontrolka inteligentního omezovače rychlosti (bílá) na ukazateli svítí.** Inteligentní omezovač rychlosti je připraven k použití.

►► Inteligentní omezovač rychlosti

Systém je navržen tak, aby zjišťoval dopravní značky, které odpovídají směrnici Vídeňské úmluvy. Nemusí být detekovány všechny dopravní značky, ale neměly by být přehlédnuty žádné dopravní značky umístěné na okrajích silnice. Systém nemusí v některých zemích, kterými projíždíte, rozpoznat určité značky nebo situace.

►► **Systém rozpoznávání dopravních značek**

Str. 461

Pokud je inteligentní omezovač rychlosti nastavený na nesprávný rychlostní limit, zkuste jednu z následujících možností:

Vypnutí

- Stiskněte tlačítko **CANCEL**.
- Stiskněte tlačítko .
- Stiskněte tlačítko **LIM**.

Pro dočasné překročení rychlostního limitu

- Sešlápnutí plynového pedálu až na doraz.

Inteligentní omezovač rychlosti nemusí při jízdě ze svahu udržet nastavený rychlostní limit. Stane-li se tak, zpomalte sešlápnutím brzdového pedálu.

Nebudete-li inteligentní omezovač rychlosti používat, vypněte jej stisknutím tlačítka .

Inteligentní omezovač rychlosti a adaptivní tempomat (ACC) s asistentem pro jízdu v kolonách nebo nastavitelný omezovač rychlosti nelze používat současně.

Nastavení rychlostního limitu

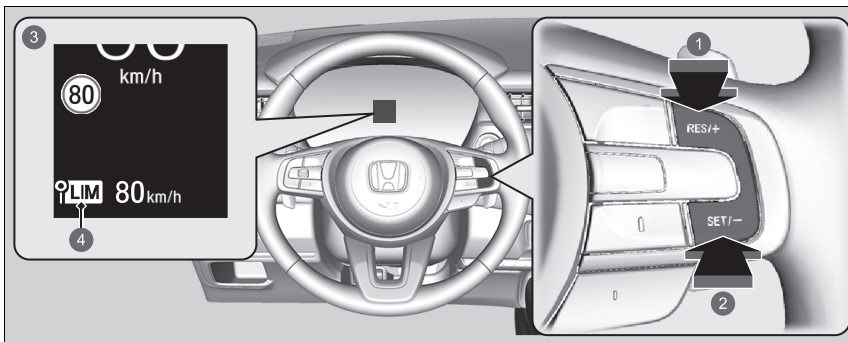

- 1 Tlačítko **RES/+**
 - 2 Tlačítko **SET/-**
 - 3 Svítí, když je inteligentní omezovač rychlosti nastaven na rychlostní limit, který je detekován systémem rozpoznávání dopravních značek.
 - 4 Kontrolka inteligentního omezovače rychlosti (zelená)
- Po uvolnění tlačítka **SET/-** nebo tlačítka **RES/+** je inteligentní omezovač rychlosti nastaven na rychlostní limit, který je detekován systémem rozpoznávání dopravních značek. Zobrazí se rychlostní limit.

Inteligentní omezovač rychlosti

Nepoužívejte inteligentní omezovač rychlosti v oblastech jiných jednotek než jednotek zobrazení inteligentního omezovače rychlosti. Změňte zobrazenou naměřenou hodnotu nastavené rychlosti vozidla na stejné jednotky jako jízdní oblasti.

➔ **Vlastní nastavení funkcí** Str. 304

Nastavení rychlostního limitu

Pokud jste nastavili inteligentní omezovač rychlosti v době, kdy byl rychlostní limit, který detekoval systém rozpoznávání dopravních značek, méně než 30 km/h, mohou funkce omezení rychlosti a funkce výstrahy přejít do režimu pozastavení.

Pokud je rychlost vozidla vyšší než rychlostní limit, který detekuje systém rozpoznávání dopravních značek, vozidlo pomalu zpomalí až na rychlostní limit nebo méně. Pokud je to nutné, zpomalte sešlápnutím brzdového pedálu. A překročí-li vozidlo rychlostní limit o 3 km/h nebo více, zazní zvukový signál a bude blikat zobrazený rychlostní limit.

■ **Když systém rozpoznávání dopravních značek detekuje novou značku rychlostního limitu**

Inteligentní omezovač rychlosti je nastaven na nový rychlostní limit, který byl detekován systémem rozpoznávání dopravních značek.



■ **Funkce omezení rychlosti a funkce výstrahy se mohou přepnout do režimu pozastavení, pokud není k dispozici žádná dopravní značka rychlostního limitu na obrazovce systému rozpoznávání dopravních značek, když:**

- Byl zjištěn konec rychlostního limitu nebo jiného stanoveného limitu.
- Vaše vozidlo najede/sjede z dálnice nebo z hlavní silnice.
- Na křižovatce měníte směr zatáčením se zapnutými směrovými světly.



► Nastavení rychlostního limitu

Inteligentní omezovač rychlosti se také může přepnout do režimu pozastavení, pokud systém rozpoznávání dopravních značek detekuje pouze doplňující dopravní značky rychlostního limitu.

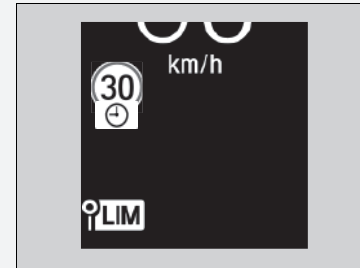

■ **Když systém rozpoznávání dopravních značek detekuje značku rychlostního limitu, zatímco je inteligentní omezovač rychlosti pozastaven**

Funkce omezení rychlosti a funkce výstrahy se automaticky obnoví.



■ **Když systém rozpoznávání dopravních značek nedetekuje značku rychlostního limitu, zatímco je inteligentní omezovač rychlosti aktivován**

Během jízdy, kromě toho, že systém rozpoznávání dopravních značek nedetekuje žádnou značku rychlostního limitu, nemusí také tento systém zobrazovat žádný rychlostní limit.

Funkce inteligentního omezovače rychlosti však pokračují v činnosti.



Úprava limitu rychlosti

Rychlostní limit můžete zvýšit nebo snížit pomocí tlačítek **RES/+** nebo **SET/-** na volantu.

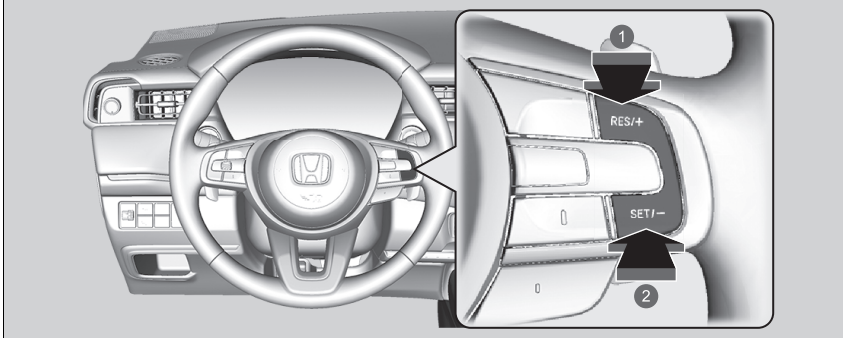

- 1 Zvýšení rychlosti
- 2 Snížení rychlosti

- Po každém stisknutí daného tlačítka se rychlostní limit zvýší nebo sníží o přibližně 1 km/h.
- Rychlostní limit můžete zvýšit až o +10 km/h na základě rychlostního limitu, který je detekován systémem rozpoznávání dopravních značek.
- Rychlostní limit můžete snížit až o -10 km/h na základě rychlostního limitu, který je detekován systémem rozpoznávání dopravních značek.
- Nyní můžete zrychlovat, dokud nedosáhnete nastavené rychlosti. Pokud je rychlost vozidla vyšší než rychlostní limit, který detekuje systém rozpoznávání dopravních značek, vozidlo pomalu zpomalí až na rychlostní limit.

Úprava limitu rychlosti

Záporná nebo kladná odchylka s ohledem na rychlostní limit se bude automaticky resetovat, pokud systém rozpoznávání dopravních značek detekuje novou značku rychlostního limitu.

Rychlostní limit nemůžete snížit na hodnotu nižší než 30 km/h.

■ Dočasné překročení limitu rychlosti

Limit rychlosti lze překročit úplným sešlápnutím plynového pedálu.

- Zobraný rychlostní limit bliká.

Při překročení rychlostního limitu zazní zvukový signál.

■ Vypnutí

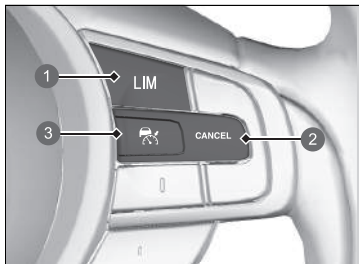

- 1 Tlačítko **LIM**
- 2 Tlačítko **CANCEL**
- 3 Tlačítko

Inteligentní omezovač rychlosti lze vypnout jedním z následujících způsobů:

- Stiskněte tlačítko **CANCEL**.
- Stiskněte tlačítko .
- Stiskněte tlačítko **LIM**.

►► Dočasné překročení limitu rychlosti

Pokud rychlost vozidla přesáhne nastavený rychlostní limit při zcela sešlápnutém plynovém pedálu, zazní zvukový signál.

Inteligentní omezovač rychlosti obnoví svou činnost, jakmile rychlost vozidla klesne níže, než je nastavený rychlostní limit.

►► Vypnutí

Pokud je stisknuto tlačítko **LIM**, inteligentní omezovač rychlosti se změní na adaptivní tempomat (ACC) s asistentem pro jízdu v kolonách (LSF) nebo nastavitelný omezovač rychlosti.

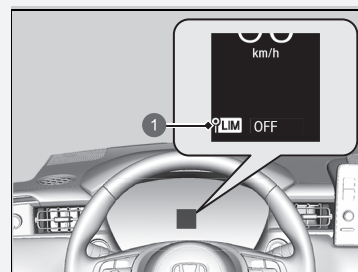

- 1 Kontrolka inteligentního omezovače rychlosti (bílá)

Dojde-li při používání inteligentního omezovače rychlosti v systému nebo v systému rozpoznávání dopravních značek k problému, zazní zvukový signál a rozsvítí se **OFF** (vypnuto). Inteligentní omezovač rychlosti bude vypnut.

►► **Systém rozpoznávání dopravních značek** Str. 461

Stabilizační systém vozidla (VSA)

System VSA pomáhá stabilizovat vozidlo při projíždění zatáček, pokud vozidlo zatáčí více či méně, než bylo zamýšleno. Také pomáhá udržet trakci na kluzkém povrchu. Činí tak prostřednictvím regulace motoru a výkonu elektromotoru a selektivního brzdění.

■ Funkce systému VSA

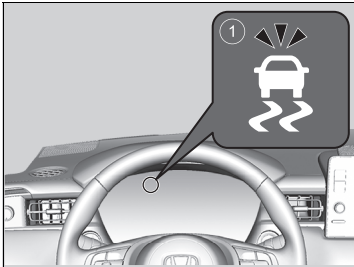

1 Kontrolka systému VSA

Když se systém VSA aktivuje, můžete si všimnout, že zážehový motor a elektromotor nereagují na plynový pedál. Také si můžete všimnout hluku z hydraulického brzdového systému. Rovněž uvidíte blikající kontrolku.

▣ Stabilizační systém vozidla (VSA)

Jsou-li na vozidle namontovány pneumatiky různých typů a rozměrů, VSA nemusí fungovat správně. Používejte pneumatiky stejného rozměru a typu, dbejte, aby měly předepsaný tlak vzduchu.

Pokud se kontrolka systému VSA rozsvítí za jízdy a zůstane svítit, mohlo dojít k problému se systémem. Přestože to nemusí vadit při běžné jízdě, nechte své vozidlo okamžitě zkontrolovat u dealera.

VSA neumí zlepšit stabilitu za všech jízdních podmínek a neovládá celý brzdový systém. Musíte řídit a projíždět zatáčky rychlostí, která je vhodná pro dané podmínky a vždy dostatečně dbát na bezpečnost.

Hlavní funkce systému VSA je všeobecně známa jako elektronická stabilizace (Electronic Stability Control, ESC). Systém zároveň zajišťuje i funkci řízení trakce.

Po opětovném připojení akumulátoru se mohou rozsvítit kontrolky adaptivního tempomatu (ACC) s asistentem pro jízdu v kolonách (žlutá), stabilizačního systému vozidla (VSA), vypnutí stabilizačního systému vozidla (VSA), nízkého tlaku v pneumatikách / systému sledování tlaku v pneumatikách a bezpečnostní podpory (žlutá). Jeďte krátce rychlostí vyšší než 20 km/h. Kontrolka by měla zhasnout. Pokud kontrolka nezhasne, nechte vozidlo prohlédnout u dealera.

■ Vypínač VSA

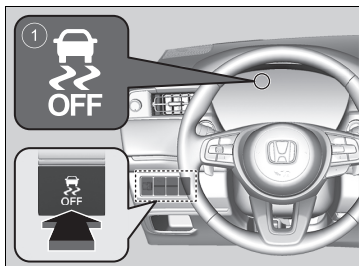

1 Kontrolka vypnutí VSA OFF

Toto tlačítko je na ovládacím panelu na straně řidiče. Chcete-li systém VSA / funkce systému VSA dočasně deaktivovat, stiskněte a přidržte tlačítko, dokud nezazní zvukový signál.

Vozidlo bude normálně brzdit a zatáčet, ale funkce řízení trakce bude méně účinná.

Aktivaci/funkce systému VSA můžete obnovit tlačítkem ; držte tlačítko, dokud nezazní pípnutí.

Systém VSA se zapíná pokaždé při zapnutí pohonného systému, dokonce i když jste jej při poslední jízdě vypnuli.

►► Stabilizační systém vozidla (VSA)

Za určitých zvláštních podmínek, kdy vaše vozidlo uvízne v mělkém blátě nebo čerstvém sněhu, může jeho vyproštění být snadnější díky dočasnému vypnutí VSA.

Po stisknutí tlačítka  funkce řízení trakce ztrácí na účinnosti. To umožňuje kolům protáčet se při nízké rychlosti volněji. Vyprošťovat vozidlo s vypnutým VSA se pokoušejte pouze tehdy, pokud nejste schopni vozidlo vyprostit se zapnutým VSA.

Okamžitě poté, co vozidlo vyprostité, VSA znovu zapněte. Nedoporučujeme jízdu s vypnutým systémem VSA.

Okamžitě po zapnutí pohonného systému nebo za jízdy můžete během provádění systémových kontrol z motorového prostoru slyšet zvuk elektromotoru. To je normální.

Systém Agile Handling Assist

Lehce přibrzdí přední kola podle potřeby, když otáčíte volantem, a pomáhá podporovat stabilitu a výkon vozidla během projíždění zatáčkou.

▶▶ Systém Agile Handling Assist

Systém Agile Handling Assist neumí zlepšit stabilitu za všech jízdnicích podmínek. Musíte řídit a projíždět zatáčky rychlostí, která je vhodná pro dané podmínky a vždy dostatečně dbát na bezpečnost.

Pokud se kontrolka systému VSA rozsvítí za jízdy a zůstane svítit, pak se systém neaktivuje.

Když je systém Agile Handling Assist aktivován, může být slyšet zvuk vycházející z motorového prostoru. To je normální.

System sledování tlaku v pneumatikách

System sledování tlaku v pneumatikách místo přímého měření tlaku v každé pneumatice sleduje a porovnává poloměr valení a rotační charakteristiky jednotlivých kol a pneumatik při jízdě, aby určil, zda některá pneumatika není podhuštěná.

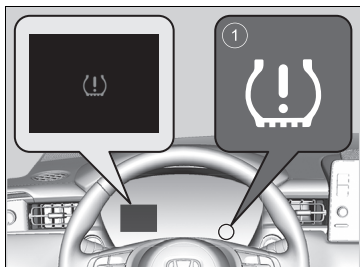

1 Kontrolka nízkého tlaku v pneumatikách / systému sledování tlaku v pneumatikách

V tomto případě se rozsvítí kontrolka nízkého tlaku v pneumatikách / systému sledování tlaku v pneumatikách a na ukazateli řidiče se zobrazí zpráva.

Kalibrace systému sledování tlaku v pneumatikách

Kalibraci systému sledování tlaku v pneumatikách je nutné spustit vždy, když:

- Nastavujete tlak v jedné nebo více pneumatikách.
- Otáčíte pneumatikami.
- Vyměníte jednu nebo více pneumatik.

Před kalibrací systému sledování tlaku v pneumatikách:

- Nastavte tlak vzduchu za studena ve všech čtyřech pneumatikách.

► **Kontrola pneumatik** Str. 541

Zkontrolujte, zda:

- Je vozidlo zcela zastaveno.
- Převodovka je v poloze **P**.
- Napájení je přepnuté do polohy ZAPNUTO.

System sledování tlaku v pneumatikách

System pneumatiky nemonitoruje při jízdě nízkou rychlostí.

Podmínky, například nízká okolní teplota a změna nadmořské výšky, přímo ovlivňují tlak pneumatiky a mohou vyvolat spuštění kontrolky nízkého tlaku v pneumatikách / systému sledování tlaku v pneumatikách.

Tlak v pneumatikách zkontrolován a naplněn:

- Za teplého počasí může se podhustit v chladnějším počasí.
- Za studeného počasí může způsobit přehuštění v teplejším počasí.

Kontrolka nízkého tlaku v pneumatikách / systému sledování tlaku v pneumatikách se nerozsvítí v důsledku přehuštění.

Jsou-li na vozidle namontovány pneumatiky různých typů a rozměrů, systém sledování tlaku v pneumatikách nemusí fungovat správně.

Používejte pneumatiky stejného rozměru a typu.

► **Kontrola a údržba pneumatik** Str. 541

Po opětovném připojení akumulátoru se mohou rozsvítit kontrolky adaptivního tempomatu (ACC) s asistentem pro jízdu v kolonách (žlutá), stabilizačního systému vozidla (VSA), vypnutí stabilizačního systému vozidla (VSA), nízkého tlaku v pneumatikách / systému sledování tlaku v pneumatikách a bezpečnostní podpory (žlutá) spolu se zobrazením zprávy na ukazateli. Jeďte krátce rychlostí vyšší než 20 km/h. Kontrolka by měla zhasnout. Pokud kontrolka nezhasne, nechte vozidlo prohlédnout u dealera.

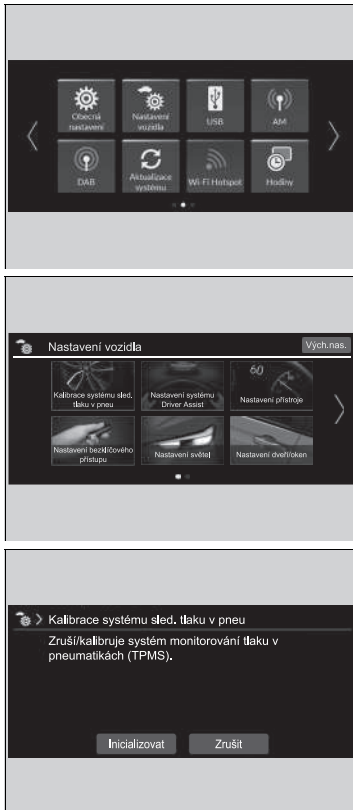

System lze kalibrovat pomocí funkcí nastavených na informační/audio obrazovce.

1. Nastavte režim napájení do polohy ZAPNUTO.
2. Stiskněte tlačítko .
3. Vyberte **Nastavení vozidla**.

4. Vyberte **Kalibrace systému sled. tlaku v pneu**.

5. Vyberte **Inicializovat** nebo **Zrušit**.
 - Pokud se zobrazí hlášení **Kalibraci nebylo možné spustit**, opakujte krok 5.
 - Kalibrační proces se dokončí automaticky.

►► System sledování tlaku v pneumatikách

Kontrolka nízkého tlaku v pneumatikách / systému sledování tlaku v pneumatikách se může rozsvítit se zpožděním nebo se nerozsvítit vůbec, když:

- Prudce zrychlíte, zpomalíte nebo otočíte volantem.
- Jedete po zasněžených nebo kluzkých vozovkách.
- Jsou používány sněhové řetězy.

Kontrolka nízkého tlaku v pneumatikách / systému sledování tlaku v pneumatikách se může rozsvítit za těchto podmínek:

- Větší a nerovnoměrné zatížení pneumatik než při inicializaci.
- Jsou používány sněhové řetězy.

►► Kalibrace systému sledování tlaku v pneumatikách

Kalibrační proces vyžaduje přibližně 30 minut souvislé jízdy rychlostí 40 až 100 km/h. Pokud je během této doby nastaven režim napájení do polohy zapnuto a vozidlo se do 45 sekund nepohne, lze si všimnout krátkého rozsvícení kontrolky nízkého tlaku v pneumatikách. Jde o normální jev a signalizuje, že proces kalibrace ještě není dokončen.

Pokud jsou nasazeny sněhové řetězy, před kalibrací systému sledování tlaku v pneumatikách je odstraňte.

Pokud se kontrolka nízkého tlaku v pneumatikách / systému sledování tlaku v pneumatikách rozsvítí i v případě, že jsou nainstalovány správně nahuštěné a předepsané pneumatiky, nechte vozidlo prohlédnout u dealera.

Doporučujeme, aby nové pneumatiky byly stejné značky, modelu a velikosti jako ty původní. O podrobnosti požádejte dealera.

System detekce objektů v mrtvém úhlu (BSI)*

Pokud systém detekuje vozidla, která se blíží zezadu v okolních jízdních pruzích, rozsvítí se příslušná kontrolka jako asistence při změně jízdního pruhu.

► System detekce objektů v mrtvém úhlu (BSI)*

Důležitá bezpečnostní připomínka

Jako všechny asistenční systémy má i systém detekce objektů v mrtvém úhlu svá omezení. Před změnou jízdního pruhu se vždy se podívejte do všech zpětných zrcátek, zda vedle vás nebo za vámi nejede nějaké vozidlo. Pokud se budete na systém detekce objektů v mrtvém úhlu příliš spoléhat, může dojít k nehodě.

Své vozidlo nechte zkontrolovat u dealera v následujících situacích:

- Zadní nárazník nebo oblast kolem radarových snímačů utrpěla silný náraz.
- Kontrolka se nerozsvítí, ani když by mělo být detekováno vozidlo ve výstražné zóně.
- Zadní nárazník nebo některé součásti systému vyžadují opravu.

Při opravě zadního nárazníku nebo některé součásti systému přejde systém pouze do výstražné zóny 1, dokud se nedokáže přizpůsobit a rozšířit na výstražnou zónu 1 a 2.

■ Jak systém funguje

Systém se aktivuje, když vozidlo jede vpřed rychlostí přibližně 32 km/h nebo vyšší.

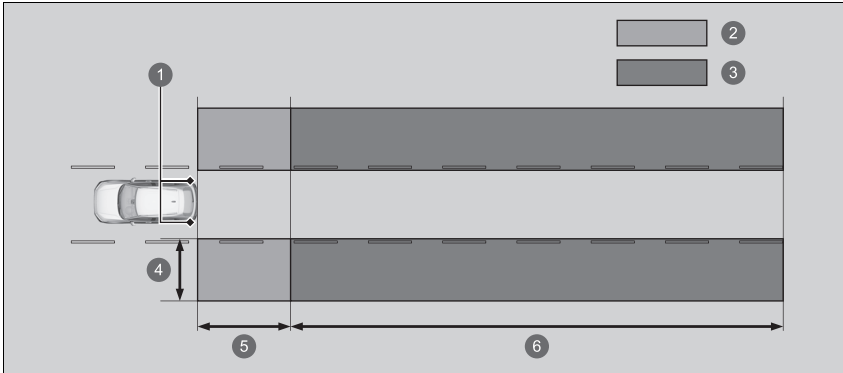

1 Radarové snímače: pod rohy zadního nárazníku

2 Výstražná zóna 1

3 Výstražná zóna 2

Rozsah výstražné zóny

4 Přibližně 0,5–3 m od boku vozidla.

5 Přibližně 3 m od zadního nárazníku.

6 Přibližně 3–25 m vzadu od zadního nárazníku. (Čím rychleji se vozidlo přibližuje, na tím delší vzdálenost bude detekováno.)

Jako výchozí je nastavena výstražná zóna 1. Postupně, po jízdě vozidla na rovných silnicích s provozem a objekty kolem cesty, se systém přizpůsobí a rozšíří výstražnou zónu (výstražná zóna 1 a 2).

■ Pokud systém detekuje vozidlo

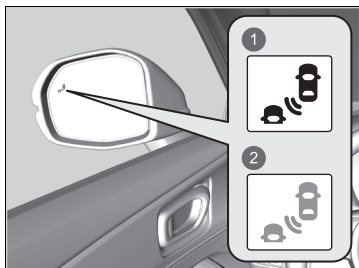

- 1 Rozsvítí se
- 2 Bliká

Výstražná kontrolka systému detekce objektů v mrtvém úhlu:
Nachází se na obou vnějších zpětných zrcátkách.

Rozsvítí se v následujících případech:

- Zezadu se přibližuje vozidlo, které vás chce předjet, při rozdílu rychlostí nižším než přibližně 50 km/h.
- Předjíždíte vozidlo a rozdíl rychlostí není vyšší než přibližně 20 km/h.

Kontrolka bliká a zazní zvukový signál, pokud:

Použijete páčku směrového světla k signalizaci odbočení ve směru detekovaného vozidla, když svítí kontrolka detekce objektů v mrtvém úhlu.

- Zvukový signál zazní třikrát.

►► Systém detekce objektů v mrtvém úhlu (BSI)*

Pro správné fungování systému detekce objektů v mrtvém úhlu:

- Vždy udržujte čistý zadní nárazník a oblast kolem radarových snímačů.
- Nezakrývejte rohovou oblast zadního nárazníku žádnými štítky ani nálepkami.

Systém má zajišťovat pouze vaše pohodlí. I když je objekt ve výstražné zóně, mohou nastat následující situace:

- Výstražná kontrolka systému detekce objektů v mrtvém úhlu se nerozsvítí a v informačním rozhraní řidiče se zobrazí  **Blind Spot Information Not Available** (Detekce objektů v mrtvém úhlu není k dispozici).
- Výstražná kontrolka systému detekce objektů v mrtvém úhlu se může rozsvítit i se zobrazením hlášení.

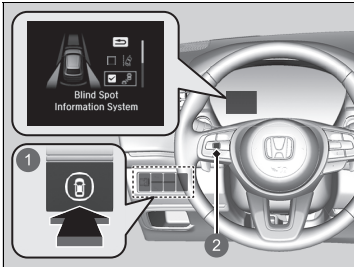

Zapnutí a vypnutí systému detekce objektů v mrtvém úhlu



- 1 Spínač bezpečnostní podpory
- 2 Levý volič

Když zapnete a vypnete systém detekce objektů v mrtvém úhlu, udělejte následující.

1. Stiskněte spínač bezpečnostní podpory.
2. Otáčejte levým voličem na symbol  a stiskněte jej.

- Když se systém zapne nebo vypne, v informačním rozhraní řidiče se zobrazí hlášení.
- Políčko se zaškrtně a barva symbolu  se po zapnutí systému změní na zelenou. Zaškrtnutí políčka se zruší a barva symbolu  se po vypnutí systému změní na šedou.

Po každém nastartování motoru systém detekce objektů v mrtvém úhlu zůstane zapnutý v předchozím zvoleném nastavení zapnuto (zaškrtnuto) nebo vypnuto (nezaškrtnuto).

►► Systém detekce objektů v mrtvém úhlu (BSI)*

V informačním rozhraní řidiče můžete vybrat také obsah bezpečnostní podpory.

► **Informační rozhraní řidiče** Str. 135

Nastavení systému detekce objektů v mrtvém úhlu můžete změnit.

► **Vlastní nastavení funkcí** Str. 304

* Není k dispozici u všech modelů

■ Podmínky a omezení systému detekce objektů v mrtvém úhlu

Výstražná kontrolka systému detekce objektů v mrtvém úhlu se nemusí rozsvítit za následujících okolností:

- Rozdíl rychlostí mezi vaším vozidlem a vozidlem v sousedním pruhu je příliš velký.
- Vozidlo je zaparkované v krajním jízdním pruhu.
- K vašemu vozidlu se blíží nebo jej předjíždí objekt, který není detekován radarovým snímačem.
- Vozidlo jedoucí v sousedním pruhu je motocykl nebo jiné malé vozidlo.

System detekce objektů v mrtvém úhlu nemusí správně fungovat za následujících okolností:

- Otáčení na křižovatce.
- Jsou detekovány různé objekty (svodidla, sloupy, stromy atd.).
- Ve výstražné zóně je motocykl nebo objekt, který neodráží rádiové vlny dobře.
- Vozidlo jede po klikaté cestě.
- Vozidlo přejezdí z krajního jízdního pruhu do sousedního jízdního pruhu.
- System zachytí rušení signálu způsobené například radarovými snímači jiného vozidla nebo silnými rádiovými vlnami vysílanými z nějakého blízkého zařízení.
- Zadní nárazník nebo oblast kolem radarových snímačů je pokrytá nečistotami, blátem, sněhem, ledem apod.
- Zadní nárazník nebo oblast kolem radarových snímačů byla poškozená nebo zdeformovaná.
- Za špatného počasí (silný déšť, sníh a mlha).
- Projíždění ostrých zatáček nebo jízda na nerovné vozovce, kdy se vozidlo mírně naklání.

Vysokonapěťový akumulátor

Vysokonapěťový akumulátor se postupně vybíjí, i když vozidlo není v provozu. Následkem toho se úroveň nabití akumulátoru po dlouhodobém odstavení vozidla sníží. Ponechání vysokonapěťového akumulátoru delší dobu v nedostatečně nabitém stavu zkracuje jeho životnost. Dostatečnou úroveň nabití akumulátoru udržíte, když s vozidlem nejméně jedenkrát za tři měsíce budete jezdit po dobu delší než 30 minut.

Extrémně vysoké teploty mohou zkrátit životnost akumulátoru. Tento efekt můžete minimalizovat parkováním vozidla ve stínu během letního období.

⚠ Vysokonapěťový akumulátor

Nenechávejte vysokonapěťový akumulátor příliš vybit. Pokud se nabití akumulátoru přiblíží nule, nebude možné nastartovat pohonný systém.

Nastavení rozptylu světlometů

Jízda vozidlem s pravostranným řízením v pravostranném provozu nebo vozidlem s levostranným řízením v levostranném provozu způsobuje oslnění protijedoucích vozidel. Rozptyl paprsků světlometů musíte upravit krycí páskou.

Modely s levostranným řízením

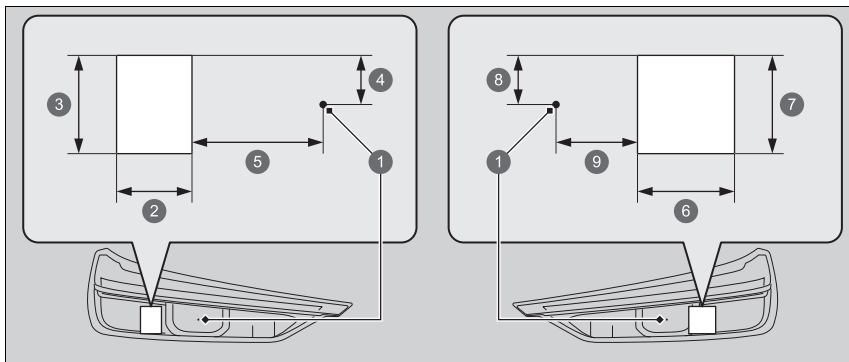

- 1 Středový bod
- 2 43 mm
- 3 45 mm
- 4 23 mm
- 5 74 mm
- 6 53 mm
- 7 45 mm
- 8 23 mm
- 9 44 mm

► Nastavení rozptylu světlometů

Dejte pozor, abyste pásku nenalepili na nesprávné místo. Není-li paprsek světlometu rozptýlen správně, nemusí vyhovovat zákonným požadavkům vaší země. O podrobnostech se informujte u dealera.

Modely s pravostranným řízením

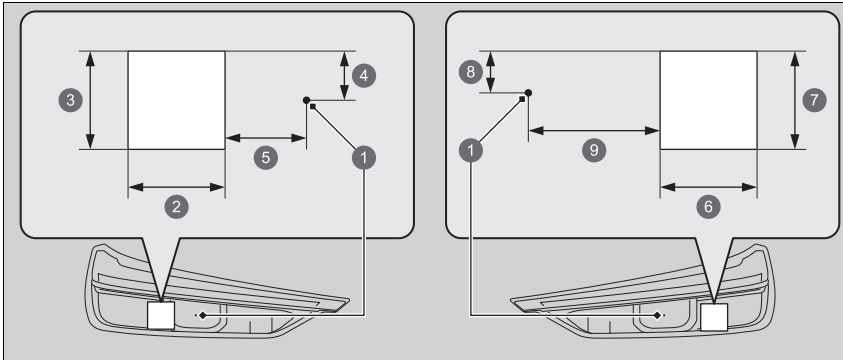

- ① Středový bod
- ② 53 mm
- ③ 45 mm
- ④ 23 mm
- ⑤ 42 mm
- ⑥ 44 mm
- ⑦ 45 mm
- ⑧ 23 mm
- ⑨ 72 mm

1. Připravte si dvě krycí pásy podle obrázku.
 - Použijte krycí pásku nepropouštějící světlo, jako je těsnící voděodolná vinylová páska.
2. Pásku nalepte na kryt světlometu podle obrázku.

Honda Sensing je systém podpory řízení, který využívá dva různé druhy snímačů, přední kameru se širokým úhlem záběru instalovanou na vnitřní straně čelního skla za zpětným zrcátkem a sonarové snímače umístěné v předním a zadním nárazníku.

Systém Honda Sensing má následující funkce.

■ **Funkce, jejichž aktivace nevyžaduje použití spínače:**

- Systém pro zmírnění následků nehody (CMBS) ➤ Str. 405
- Řízení brzd při nízké rychlosti ➤ Str. 417
- Systém pro zmírnění rizika vyjetí z komunikace ➤ Str. 453
- Systém rozpoznávání dopravních značek ➤ Str. 461

■ **Funkce, jejichž aktivace vyžaduje použití spínače:**

- Adaptivní tempomat (ACC) s asistentem pro jízdu v kolonách (LSF) ➤ Str. 423
- Systém pro udržování v jízdním pruhu (LKAS) ➤ Str. 441

Ovládací spínače pro adaptivní tempomat (ACC) s asistentem pro jízdu v kolonách (LSF)/systém pro udržování v jízdním pruhu (LKAS)

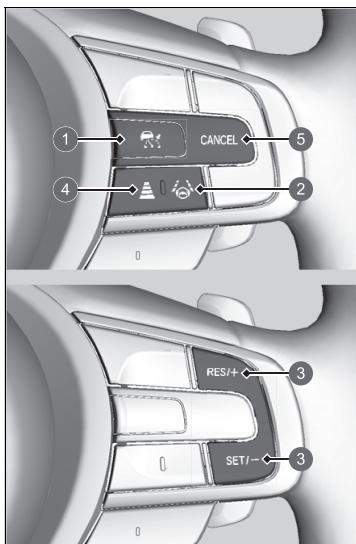

1 Tlačítko

Stisknutím aktivujete pohotovostní režim systému ACC s asistentem pro jízdu v kolonách (LSF). Nebo stisknutím systém deaktivujete.

2 Tlačítko LKAS

Stisknutím aktivujete pohotovostní režim systému LKAS. Nebo stisknutím systém deaktivujete.

3 Tlačítka RES/+ a SET/-

Stisknutím nastavíte nebo obnovíte adaptivní tempomat s asistentem pro jízdu v kolonách nebo nastavíte rychlost vozidla.

4 Tlačítko odstepu

Stisknutím změníte nastavení odstepu pro adaptivní tempomat s asistentem pro jízdu v kolonách.

5 Tlačítko CANCEL

Stisknutím ukončíte činnost systému ACC s asistentem pro jízdu v kolonách (LSF).

■ Obsah ukazatele

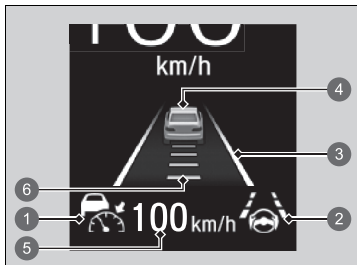

Můžete sledovat aktuální stav adaptivního tempomatu (ACC) s asistentem pro jízdu v kolonách (LSF) a systému pro udržování v jízdním pruhu (LKAS).

- 1 Signalizuje, že lze aktivovat systém ACC s asistentem pro jízdu v kolonách (LSF).
 - Bílá: Systém je v pohotovostním režimu.
 - Zelená: Systém je zapnutý.
 - Žlutá: Došlo k problému se systémem.
- 2 Signalizuje, že lze aktivovat systém LKAS.
 - Bílá: Systém je v pohotovostním režimu.
 - Zelená: Systém je zapnutý.
 - Žlutá: Došlo k problému se systémem.
- 3 Ukazuje, že je systém LKAS aktivovaný a zda jsou detekovány jízdní pruhy.
 - Bílé čáry: Jsou detekovány čáry jízdních pruhů.
 - Zelené čáry: Systém je zapnutý.
 - Žluté čáry: Je detekováno opuštění jízdního pruhu.
- 4 Zobrazuje, zda adaptivní tempomat s asistentem pro jízdu v kolonách zjistil vozidlo před vámi.
- 5 Indikuje, že adaptivní tempomat s asistentem pro jízdu v kolonách zobrazuje nastavenou rychlost vozidla.
 - Bílá: Nastavená rychlost vozidla
 - Šedá: Dříve nastavená rychlost
- 6 Indikuje, že adaptivní tempomat s asistentem pro jízdu v kolonách zobrazuje nastavený odstup vozidla.

Systém pro zmírnění následků nehody (CMBS)

Systém vám může poskytnout podporu, když zjistí, že hrozí nebezpečí nárazu vašeho vozidla zezadu do vozidla (včetně motocyklů) před vámi nebo kolize s protijedoucím vozidlem, chodcem nebo cyklistou (jízdni kolo v pohybu).

Systém CMBS je navržen tak, aby vás upozornil na možnost kolize a pomohl snížit rychlost vašeho vozidla, zabránit kolizi a minimalizovat závažnost kolize.

▶▶ Systém pro zmírnění následků nehody (CMBS)

▶▶ **Důležitá bezpečnostní připomínka**

Systém CMBS je navržen, aby snížil míru závažnosti nevyhnutelné srážky. Srážce nezabraňuje, ani vozidlo automaticky nezastaví. Je nadále vaší odpovědností sešlápnout brzdový pedál a řídit volantem přiměřeně dle jízdních podmínek.

Za určitých podmínek se CMBS nemusí aktivovat nebo nemusí detekovat vozidlo před vámi:

▶▶ **Podmínky funkce a omezení systému CMBS**

Str. 410

Můžete si přečíst informace ohledně manipulace s přední kamerou se širokým úhlem záběru vybavenou tímto systémem.

▶▶ **Přední kamera se širokým úhlem záběru**

Str. 468

Když se systém CMBS aktivuje, zůstane v chodu i po částečném sešlápnutí plynového pedálu. Při úplném sešlápnutí bude ale systém deaktivován.

■ Jak systém funguje

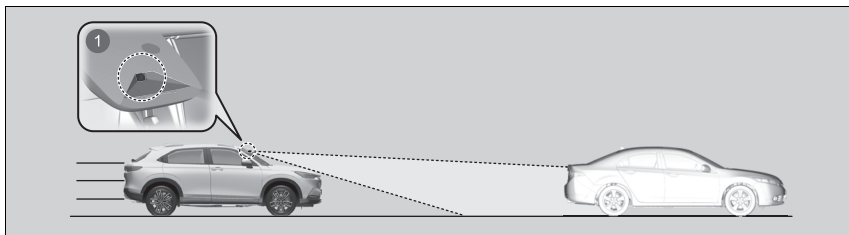

1 Přední kamera se širokým úhlem záběru se nachází za zpětným zrcátkem.

System zahájí monitorování vozovky před vaším vozidlem, dosáhne-li rychlosti přibližně 5 km/h nebo vyšší a vyhledá před vámi jiné vozidlo, chodce nebo jízdní kolo v pohybu.

System CMBS se aktivuje za těchto podmínek:

- Rozdíl rychlostí mezi vaším vozidlem a zjištěným vozidlem, chodcem nebo cyklistou před vámi je cca 5 km/h a více a hrozí riziko srážky.
- Rychlost vašeho vozidla je přibližně 30 km/h nebo nižší a hrozí riziko čelní srážky s detekovaným protijedoucím vozidlem, když na křižovatce odbočíte doleva*1/ doprava*2.
- Rychlost vašeho vozidla je cca 100 km/h nebo méně a hrozí riziko srážky:
 - S protijedoucím nebo stojícím vozidlem detekovaným před vámi.
 - S chodcem nebo jedoucím cyklistou detekovaným před vámi.

*1: Typ s levostranným řízením

*2: Typ s pravostranným řízením

▶▶ Jak systém funguje

Přední kamera se širokým úhlem záběru v systému CMBS je také určena k rozpoznávání chodců.

Za určitých podmínek se tato funkce detekce chodců nemusí aktivovat nebo nemusí detekovat chodce před vámi.

Tyto podmínky jsou uvedeny na seznamu omezení detekce chodců.

▶▶ Podmínky funkce a omezení systému CMBS

Str. 410

System CMBS se deaktivuje, když vozidlo zastaví nebo když systém vyhodnotí, že již nehrozí riziko srážky.

System CMBS se také může deaktivovat, když se řidič pokusí zabránit kolizi otočením volantem nebo použitím brzdového či plynového pedálu.

■ Kdy se systém aktivuje

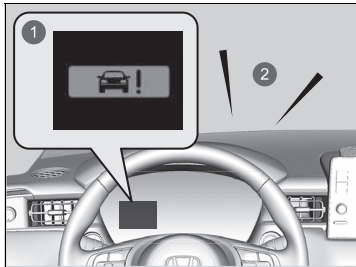

System poskytuje vizuální a zvukové upozornění na možnou srážku, které se zruší, pokud ke kolizi nedojde.

- ▶ Proveďte přiměřené opatření, abyste srážce zabránili (zabrzděte, změňte jízdní pruh atd.).

- 1 Vizualní varování
- 2 Zvukové varování

Můžete změnit vzdálenost (**Dlouhá/Normální/Krátká**) mezi vozidly, při které se podle nastavení na informační/audio obrazovce zobrazí v první úrovni systému upozornění na hrozící srážku.

➔ **Vlastní nastavení funkcí** Str. 304

■ Úroveň upozornění na hrozící srážku

System má tři úrovně upozornění na hrozící srážku. Podle okolností však system CMBS nemusí projít všemi úrovněmi, než spustí poslední úroveň.

Vzdálenosti mezi vozidly	CMBS		
	Snímače detekují vozidlo	Zvukové a vizuální VÝSTRAHY	Brzdy
Úroveň jedna 	Hrozí riziko srážky s vozidlem před vámi.	Při nastavení Dlouhá se vizuální a zvuková výstraha aktivuje při delší vzdálenosti od vozidla před vámi než při nastavení Normální , zatímco při nastavení Krátká naopak při vzdálenosti kratší než s nastavenou možností Normální .	—
Úroveň dva 	Riziko srážky se zvýšilo, doba na reakci se zkrátila.	Vizuální a zvukové výstrahy	Mírné brzdění
Úroveň tři 	CMBS určí, že srážka je nevyhnutelná.		Silné brzdění

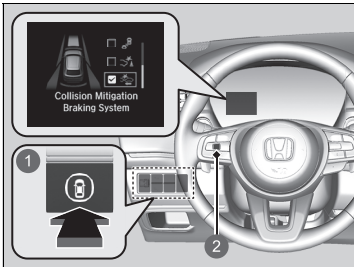

- ① Vaše vozidlo
- ② Vozidlo před vámi
- ③ Dlouhá
- ④ Normální
- ⑤ Krátká

Zapnutí a vypnutí systému CMBS



- 1 Spínač bezpečnostní podpory
- 2 Levý volič

Když zapnete a vypnete systém CMBS, udělejte následující.

1. Stiskněte spínač bezpečnostní podpory.
2. Otáčejte levým voličem na symbol  a stiskněte jej.
 - ▶ Když se systém zapne nebo vypne, v informačním rozhraní řidiče se zobrazí hlášení.
 - ▶ Políčko se zaškrtně a barva symbolu  se po zapnutí systému změni na zelenou. Zaškrtnutí políčka se zruší a barva symbolu  se po vypnutí systému změni na šedou.

Systém CMBS se zapíná pokaždé při zapnutí pohonného systému, dokonce i když jste jej při poslední jízdě vypnuli.

System pro zmírnění následků nehody (CMBS)

Systém CMBS nelze vypnout během jízdy.

Systém CMBS se může automaticky vypnout a kontrolka bezpečnostní podpory (žlutá) se za určitých podmínek rozsvítí a zůstane svítit.

Podmínky funkce a omezení systému CMBS

Str. 410

Systém CMBS není aktivní po dobu přibližně 15 sekund po zapnutí pohonného systému.

V informačním rozhraní řidiče můžete vybrat také obsah bezpečnostní podpory.

Informační rozhraní řidiče

Str. 135

Po opětovném připojení 12V akumulátoru a nastavení režimu napájení na ZAPNUTO se mohou rozsvítit kontrolky adaptivního tempomatu (ACC) s asistentem pro jízdu v kolonách (žlutá), stabilizačního systému vozidla (VSA), vypnutí stabilizačního systému vozidla, nízkého tlaku v pneumatikách / systému sledování tlaku v pneumatikách a bezpečnostní podpory (žlutá) spolu se zobrazením zprávy. Jeďte krátce rychlostí vyšší než 20 km/h. Všechny kontrolky musí zhasnout. Pokud nějaká nezhasne, nechte vozidlo prohlédnout u dealera.

Zjistíte-li jakékoli neobvyklé chování systému (např. příliš časté varovné hlášení), nechte vozidlo zkontrolovat u dealera.

■ Podmínky funkce a omezení systému CMBS

System se může za určitých podmínek automaticky vypnout a rozsvítí se kontrolka bezpečnostní podpory (žlutá). Některé příklady těchto podmínek jsou uvedeny níže. Ostatní podmínky mohou snížit některé funkce systému CMBS.

📷 **Přední kamera se širokým úhlem záběru** Str. 468

■ Okolní podmínky

- Jízda za špatného počasí (déšť, mlha, sníh atd.).
- Náhlé změny světelných podmínek, např. vjezd nebo výjezd z tunelu nebo stíny stromů, budov apod.
- Jedete, když je slunce nízko (například za úsvitu nebo za soumraku).
- Odraz silného světla na vozidla, chodce, jízdní kola nebo povrch vozovky.
- Rozstříkávání vody nebo víření sněhu způsobené vozidlem před vámi.
- Jízda v noci nebo na tmavých místech, např. v tunelu (z důvodu nedostatečného světla nemusí být osvětleni chodci, cyklisté nebo jiná vozidla).

■ Stav vozovky

- Jízda na klikaté, zvlněné nebo příkré silnici.
- Vrstva vody nebo kaluže na povrchu vozovky.
- Jízda na silnici s vyjetými kolejiemi (zasněžené nebo nezpevněné silnice apod.).
- Vozidlo se silně kymácí na nerovném povrchu.

■ Stav vozidla

- Vozidlo se naklání z důvodu těžkého nákladu v zavazadlovém prostoru nebo na zadních sedadlech.
- Jsou namontovány sněhové řetězy.
- Při jízdě v noci nebo na tmavém místě (např. v tunelu) s vypnutými světlomety.
- Přední část přední kamery se širokým úhlem záběru zakrývají nečistoty, mlha, déšť, bláto, mokrá sněh, těsnění, příslušenství, samolepky nebo fólie na čelním skle.
- Zbytky zanechané na čelním skle po stěračích.
- Pokud je osvětlení nedostatečné kvůli nečistotám zakrývajícím světlomety nebo je špatná viditelnost na tmavých místech způsobená nesprávným seřízením světlometů.
- Abnormální stav pneumatik nebo kol (nesprávná velikost, různá velikost nebo konstrukce, nesprávně nahuštěná pneumatika atd.).
- Bylo upraveno odpružení vozidla.

■ Příklady omezení správné detekce přední kamerou se širokým úhlem záběru v důsledku stavu vozidla před vámi, protijedoucích vozidel, chodců nebo cyklistů

- Vzdálenost mezi vaším vozidlem a vozidlem před vámi, protijedoucím vozidlem, chodcem nebo cyklistou je příliš malá.
- Vozidlo před vámi, protijedoucí vozidlo, chodec nebo cyklista se před vás náhle zařadí nebo se před vámi náhle objeví.
- Cyklista stojí.
- Protijedoucí vozidlo nebo vozidlo před vámi se nachází stranou.
- Pokud vozidlo před vámi, protijedoucí vozidlo, chodec nebo cyklista splyne s pozadím, systém jej nerozpozná.
- Pokud před vozidlem prochází skupina několika chodců nebo projíždí více cyklistů.
- Pokud chodec nebo cyklista přechází/přejíždí vozovku příliš rychle.
- Chodec nebo cyklista se přibližuje z opačného směru.
- Na tmavém místě světlomety vozidla před vámi nebo protijedoucího vozidla svítí jen na jedné straně nebo nesvítí vůbec.
- Pokud je část chodce (hlava, končetiny apod.) zakrytá zavazadlem.
- Pokud je chodec ohnutý či v dřepu, má zdvižené ruce, případně běží.
- Když je chodec menší než přibližně 1 metr nebo vyšší než přibližně 2 metry.
- Pokud chodec tlačí kočárek nebo jízdí kolo.

►► System pro zmírnění následků nehody (CMBS)

Zkontrolujte, zda jsou všechny pneumatiky stejné značky, typu a předepsané velikosti a zda jsou rovnoměrně opotřebené.

Pokud použijete pneumatiky různých rozměrů, typů, značek nebo rozdílně opotřebené, systém nemusí fungovat správně.

Neprovádějte žádné úpravy odpružení. Změna výšky vozidla může způsobit nesprávnou funkci systému.

■ Příklady dalších omezení detekce nebo funkce systému

- Když je vozidlo před vámi malý motocykl, motocykl s postranním vozíkem, invalidní vozík nebo jiné vozidlo se speciálním tvarem.
- Pokud je vozidlo nižší v zadní části než vpředu, například nákladní vozy bez nákladu nebo úzká vozidla.
- Pokud vozidlo před vámi, protijedoucí vozidlo, chodec nebo cyklista není před vozidlem.
- Rozdíl rychlostí mezi vaším vozidlem a vozidlem před vámi, protijedoucím vozidlem, chodcem nebo cyklistou je výrazně velký.
- Pokud vozidlo nebo cyklista před vámi náhle zpomalí.
- Když se řidič pokusí zabránit kolizi otočením volantem a sešlápnutím brzdového pedálu.
- Když se blížíte k vozidlu před vámi, protijedoucímu vozidlu, chodcům nebo cyklistům při rychlé akceleraci nebo při otáčení volantem (kromě odbočování doleva^{*1}/doprava^{*2} na křižovatce apod.)^{*3}.
- Pokud je pohybující se jízdní kolo dětské kolo, skládací kolo, tříkolka nebo jiné jízdní kolo s malými koly nebo dlouhé jízdní kolo, například tandem.
- Když přední kamera se širokým úhlem záběru nemůže správně identifikovat tvar vozidla před vámi, protijedoucího vozidla, chodce nebo cyklisty.
- Když je minimální světlá výška vozidla před vámi extrémně velká.

*1: Typ s levostranným řízením

*2: Typ s pravostranným řízením

*3: Pokud existuje možnost čelní kolize s protijedoucím vozidlem při odbočování doleva^{*1}/doprava^{*2}, systém CMBS se aktivuje. Nemusí se však aktivovat, když náhle otočíte volantem.

■ Automatické vypnutí

System CMBS se může automaticky vypnout a kontrolka bezpečnostní podpory (žlutá) se rozsvítí a zůstane svítit, když:

- Delší dobu jedete v terénu nebo po horské cestě nebo po zakřivené a klikaté silnici.
- Jízda za špatného počasí (déšť, mlha, sníh atd.).
- Jízda se zataženou ruční brzdou.
- Teplota přední kamery se širokým úhlem záběru je příliš vysoká.
- Přední část přední kamery se širokým úhlem záběru zakrývají nečistoty, mlha, déšť, bláto, mokry sníh, těsnění, příslušenství, samolepky nebo fólie na čelním skle.
- Je detekován abnormální stav pneumatik (nesprávný rozměr pneumatik, prázdná pneumatika atd.).

Jakmile se stav, který způsobil vypnutí systému CMBS, zlepší nebo je vyřešen (například očištěním), systém se znovu zapne.

■ Při nízké pravděpodobnosti srážky

V následujících případech se systém CMBS může aktivovat, i když je pravděpodobnost kolize nízká:

- Vaše vozidlo se přiblíží k jinému vozidlu nebo předjíždí jiné vozidlo, které zatáčí doleva nebo doprava.
- Vaše vozidlo se přiblíží k jinému vozidlu před vámi a vy změníte jízdní pruh a předjíždíte.
- Vaše vozidlo se přibližuje k jinému vozidlu na křižovatce apod.

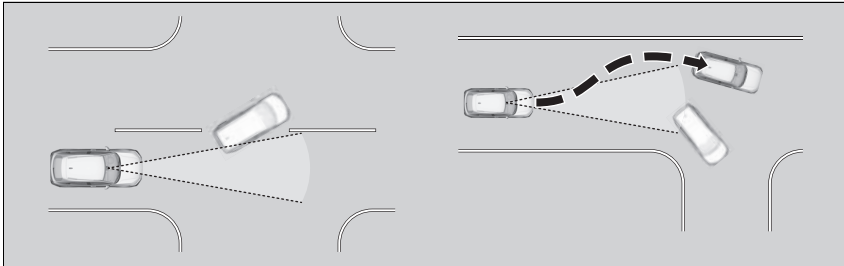

- Při projíždění nízké nebo úzké brány při rychlosti výrazně vyšší, než je rychlostní limit.
- Pokud se vedle silnice v zatáčce nacházejí dopravní značky nebo objekty jako např. svodidla.

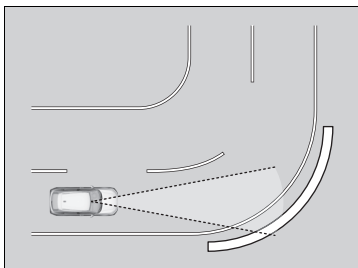

- Při jízdě v zatáčkách se vaše vozidlo dostane do bodu, kdy se vozidlo jedoucí v protisměru ocitne přímo před vámi.

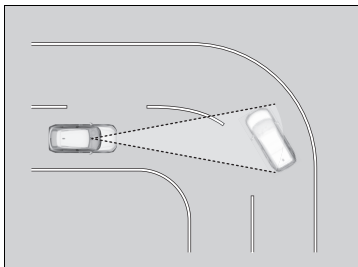

- Při přibližování ke stojícím vozidlům nebo stěnám, např. při parkování.

Řízení brzd při nízké rychlosti

Tento systém pomocí sonarových snímačů umístěných v předním a zadním nárazníku detekuje, zda hrozí nebezpečí možného nárazu do zdi nebo jiné překážky při normální jízdě nebo při příliš prudkém sešlápnutí plynového pedálu. Systém následně pomáhá zabránit kolizím a zmírňuje následky způsobené nárazem pomocí funkce brzdění při nízkých rychlostech anebo asistovaného omezení hnací síly.

▣ Řízení brzd při nízké rychlosti

⚠ VÝSTRAHA

Systém řízení brzd při nízké rychlosti nemůže zabránit nehodě nebo zmírnit následky nehody za všech situací, kdy omylem nebo příliš silně sešlápnete plynový pedál.

Pokud se budete na tento systém příliš spoléhat, hrozí nehoda a vážné nebo smrtelné zranění osob.

Vaší povinností je vždy kontrolovat zařazenou polohu, umístění pedálů a situaci v okolí a vozidlo řídit bezpečně.

Pokud se systém řízení brzd při nízké rychlosti aktivuje v situaci, kdy si nepřejete automatickou aktivaci brzd (například když se vozidlo nachází mezi dvěma železničními závorami), deaktivujte systém sešlápnutím brzdového pedálu a poté pokračujte v jízdě.

Pokud je systém aktivován obrubníky/obrubníky parkovacích míst nebo rozdíly ve výšce vozovky a nemůžete zaparkovat nebo překážky přejet, systém vypněte.

■ Jak systém funguje

■ Brzdění při nízkých rychlostech

Funkce brzdění při nízkých rychlostech vydává vizuální a zvukovou výstrahu, pokud při jízdě rychlostí přibližně 2 až 10 km/h hrozí riziko nárazu do detekované zdi nebo jiných překážek, a zároveň řidiči pomáhá při brzdění.

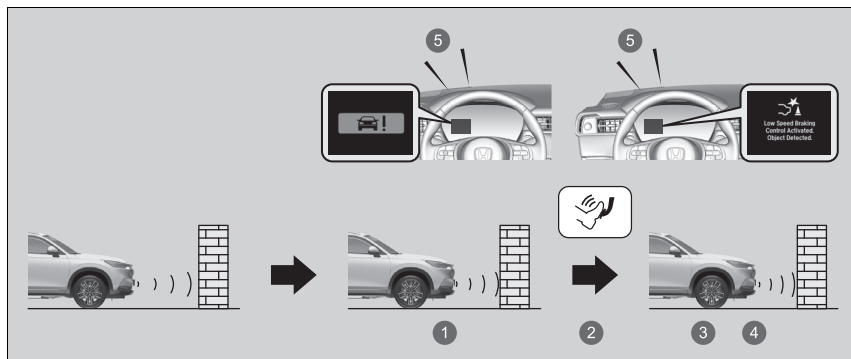

- 1 Vozidlo aktivuje brzdu
- 2 Řidič sešlápně brzdový pedál
- 3 Zastavení
- 4 Deaktivace brzd po zastavení vozidla
- 5 Klakson

Pokud jsou pomocí systému parkovacího asistenta vypnuty pouze zadní snímače, funkce brzdění při nízkých rychlostech nefunguje při couvání.

➤ **Vypnutí všech zadních snímačů** Str. 487

➤ Řízení brzd při nízké rychlosti

Pokyny ohledně správného zacházení se sonarovými snímači naleznete na následující straně.

➤ **Sonarové snímače** Str. 470

Vozidlo uvolní brzdu a začne se pohybovat pár sekund po aktivaci systému. Chcete-li ponechat vozidlo zastavené, nechte brzdový pedál sešlápnutý nebo zařadte polohu **P**.

Abyste zabránili zbytečné aktivaci systému, vždy jej vypněte během údržby vozidla, před nakládáním vozidla na loď, nákladní vozidla a podobně, nebo pokud při kontrole používáte dynamometr podvozku či volně se otáčející válce.

■ Ovládání škrticí klapky se systémem pro zmírnění následků nehody a ovládání škrticí klapky se systémem pro zmírnění následků nárazu zezadu

Pokud vozidlo stojí nebo jede rychlostí nižší než 10 km/h a na trase je překážka, například zeď detekovaná v blízkosti přední nebo zadní části vozidla, systém vás při přílišném sešlápnutí plynového pedálu informuje vizuální a zvukovou výstrahou. Systém zároveň zabrání náhlému pohybu vozidla vpřed nebo vzad tím, že omezí výstupní výkon a poté v blízkosti překážky aktivuje brzdění při nízkých rychlostech.

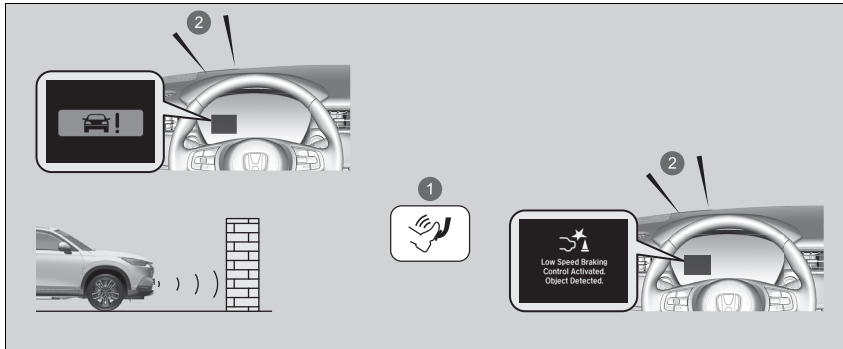

- 1 Náhodné sešlápnutí plynového pedálu/omezení výstupního výkonu systému
- 2 Klakson

Ovládání škrticí klapky se systémem pro zmírnění následků nehody a ovládání škrticí klapky se systémem pro zmírnění následků nárazu zezadu se neaktivuje za následujících situací.

Při jízdě vpřed:

Pokud je v prudkém svahu zařazena poloha **P**, **R** nebo **N**.

Při couvání:

Pokud je v prudkém svahu zařazena jiná poloha než **R**.

Pokud jsou pomocí systému parkovacího asistenta vypnuty pouze zadní snímače, asistované omezení hnací síly nefunguje při couvání.

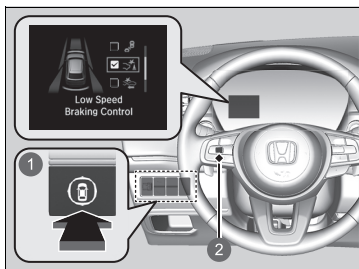

➤ **Vypnutí všech zadních snímačů** Str. 487

Zapnutí a vypnutí systému



- 1 Spínač bezpečnostní podpory
- 2 Levý volič

Když systém zapnete a vypnete, udělejte následující.

1. Stiskněte spínač bezpečnostní podpory.
2. Otáčejte levým voličem na symbol a stiskněte jej.
 - ▶ Když se systém zapne nebo vypne, v informačním rozhraní řidiče se zobrazí hlášení.
 - ▶ Políčko se zaškrtně a barva symbolu  se po zapnutí systému změni na zelenou. Zaškrtnutí políčka se zruší a barva symbolu  se po vypnutí systému změni na šedou.

Systém se zapíná pokaždé při zapnutí pohonného systému, dokonce i když jste jej při poslední jízdě vypnuli.

➤ Zapnutí a vypnutí systému

V informačním rozhraní řidiče můžete vybrat také obsah bezpečnostní podpory.

➤ **Informační rozhraní řidiče** Str. 135

Systém řízení brzd při nízké rychlosti se může dočasně vypnout po opětovném připojení 12V akumulátoru. Systém se automaticky zapne poté, co vozidlo nějakou dobu jede rychlostí přes 20 km/h. Pokud se systém nezapne, nechte vozidlo zkontrolovat u dealera.

■ Podmínky pro vypnutí

Podmínky pro ovládání škrticí klapky se systémem pro zmírnění následků nehody a ovládání škrticí klapky se systémem pro zmírnění následků nárazu zezadu

- Není sešlápnutý plynový pedál.
- Plynový pedál je sešlápnutý přibližně na čtyři sekundy.
- Je sešlápnutý brzdový pedál.
- Otočíte volantem a vyhnete se srážce.

Podmínky pro deaktivaci brzdění při nízkých rychlostech

- Od aktivace uplynula určitá doba.

■ Podmínky a omezení řízení brzd při nízké rychlosti

Systém nemusí správně pracovat za následujících podmínek:

■ Příklady překážek, které sonarový snímač nemůže detekovat

- Překážky, které dobře neodrážejí zvukové vlny, například lidé, sníh, tkaniny, houbovité předměty atd.
- Tenké překážky jako ploty, jízdní kola, tyče dopravních značek atd.
- Krátké nebo malé překážky.
- Překážky bezprostředně před nárazníkem.
- Pohyblivé objekty, které se náhle ocitnou na vozovce.
- Překážky, které nejsou kolmo k zemi.

▣ Podmínky pro vypnutí

Poté, co se řízení brzd při nízké rychlosti jednou aktivuje, neaktivuje se znovu pro stejnou překážku.

Lze jej znovu aktivovat po ujetí určité vzdálenosti po poslední aktivaci.

Řízení brzd při nízké rychlosti se aktivuje samostatně při jízdě vpřed nebo couvání. (Pokud se například aktivuje při jízdě vpřed, může se okamžitě aktivovat znovu při couvání.)

Pokud se však aktivovalo brzdění při nízkých rychlostech, před opětovnou aktivací ovládání škrticí klapky se systémem pro zmírnění následků nehody je nutné ujet určitou vzdálenost pro resetování systému.

■ Příklady situací, za kterých sonarový snímač nemůže detekovat překážky

- Sonarový snímač je znečištěný (zakrytý sněhem, vodou, blátem atd.).
- Vozidlo je příliš horké nebo chladné.
- Při příjezdu šikmo k překážce prudce otočíte volantem.

■ Příklady dalších případů, kdy systém nemusí pracovat správně

- Vozidlo je nakloněno z důvodu těžkého nákladu nebo úpravy podvozku.
- Abnormální stav pneumatik nebo kol (nesprávná velikost, různá velikost nebo konstrukce, nesprávně nahuštěná pneumatika atd.).
- Špatné povětrnostní podmínky, jako je silný déšť, mlha, sníh, písečná bouře atd.
- Příliš vysoká nebo nízká okolní teplota/vlhkost.
- Jízda z velmi prudkého svahu.
- Blízkost k jiným vozidlům se sonarovými snímači nebo k objektům vyzařujícím ultrazvukové vlny.

■ Situace, za kterých se systém může aktivovat, ačkoli nehrozí riziko srážky

- Projíždění krátkými nebo úzkými branami.
- Projíždění přes nerovné či travnaté povrchy nebo stupňovitý terén.
- Zkosený pilíř nebo zeď vyčnívající z vysoko položeného místa.
- Přítomnost překážek vedle vozovky.
- Jízda směrem k vlajkám, plachtám, větvím stromů, závorám železničního přejezdu atd.
- Jízda po zaplavené vozovce.

Adaptivní tempomat (ACC) s asistentem pro jízdu v kolonách (LSF)

Systém pomáhá udržovat konstantní rychlost vozidla a nastavený odstup od vozidla před vámi. Pokud vozidlo před vámi zastaví, systém zpomalí a zastaví vaše vozidlo, aniž byste museli mít nohu na brzdě nebo plynu.

Pokud systém ACC s LSF zpomalí vozidlo použitím brzd, rozsvítí se na vozidle brzdová světla.

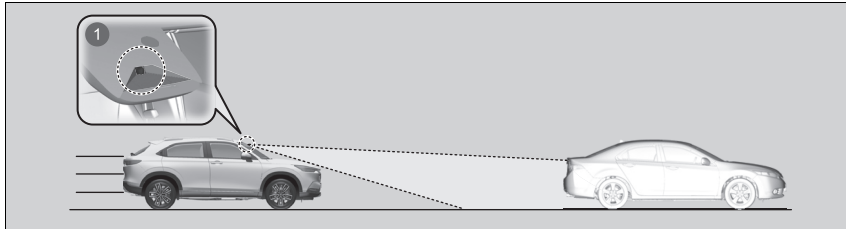

1 Přední kamera se širokým úhlem záběru se nachází za zpětným zrcátkem.

- Rychlost vozidla pro systém ACC s LSF: **V dosahu systému ACC s asistentem pro jízdu v kolonách (LSF) je zjištěno vozidlo před vámi** – Systém ACC s asistentem pro jízdu v kolonách (LSF) funguje při rychlosti do 180 km/h.
V dosahu systému ACC s asistentem pro jízdu v kolonách (LSF) nebylo zjištěno žádné vozidlo – Systém ACC s asistentem pro jízdu v kolonách (LSF) funguje při rychlosti 30 km/h nebo vyšší.
- Poloha řadicí páky pro systém ACC s LSF: **D**.

Adaptivní tempomat (ACC) s asistentem pro jízdu v kolonách (LSF)

⚠ VÝSTRAHA

Při nesprávném použití systému ACC s LSF může dojít k nehodě.

Systém ACC s LSF používejte pouze při jízdě po dálnici, na kvalitní vozovce a za dobrých povětrnostních podmínek.

⚠ VÝSTRAHA

Systém ACC s LSF má omezenou brzdovou schopnost a nemusí vždy zastavit vozidlo včas, aby zabránil kolizi s vozidlem před vámi, které náhle zastaví.

Buďte vždy připraveni sešlápnout brzdový pedál, pokud to vyžadují podmínky.

Důležité upozornění

Stejně jako u jakéhokoli jiného systému existují i pro systém ACC s LSF určitá omezení. Brzdový pedál použijte, kdykoli je zapotřebí, a vždy udržujte bezpečnou vzdálenost od vozidla před vámi a od ostatních vozidel.



Můžete si přečíst informace ohledně manipulace s přední kamerou se širokým úhlem záběru vybavenou tímto systémem.

► Přední kamera se širokým úhlem záběru

Str. 468

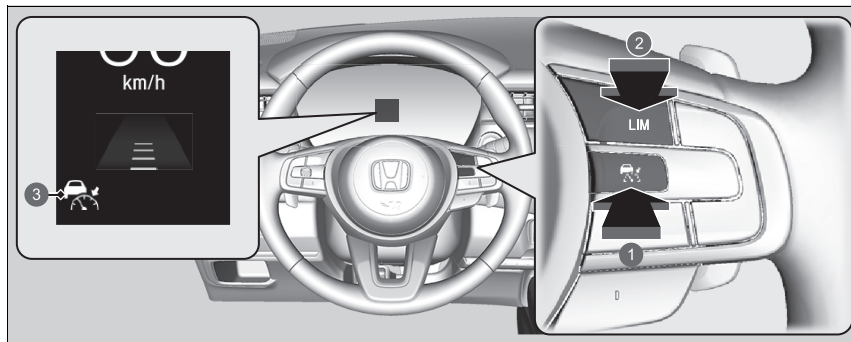
■ Aktivace systému



- 1 Tlačítko 
 Stiskněte tlačítko  na volantu.
- 2 Tlačítko **LIM**
 Pokud se rozsvítí jiná kontrolka, přepněte stisknutím tlačítka **LIM** na systém ACC s asistentem pro jízdu v kolonách.
- 3 **Svíí kontrolka  (bílá) na ukazateli.**
 Systém ACC s LSF je nyní připraven.

▶▶ Adaptivní tempomat (ACC) s asistentem pro jízdu v kolonách (LSF)

Za určitých podmínek nemusí systém ACC s LSF fungovat správně.

▶ Podmínky funkce a omezení systému ACC s LSF Str. 431

Systém ACC s LSF nepoužívejte v následujících případech:

- Na silnicích s častou změnou jízdního pruhu nebo při jízdě s častým zastavováním nedokáže systém ACC s asistentem pro jízdu v kolonách (LSF) udržovat odpovídající vzdálenost mezi vaším vozem a vozidlem před vámi.
- Na silnici s ostrými zatáčkami.
- Na silnicích s mýtnými bránami nebo jinými objekty mezi jízdními pruhy (nebo na parkovištích) nebo zařízeními s průjezdem.
- Při jízdě za špatného počasí (déšť, mlha, sníh atd.) nemusí systém ACC s asistentem pro jízdu v kolonách (LSF) správně detekovat vzdálenost mezi vaším vozem a vozidlem před vámi.
- Na silnicích s kluzkým nebo zledovatělým povrchem. Za těchto podmínek se mohou kola protáčet a může dojít ke ztrátě kontroly nad vozidlem.
- Na silnicích s prudkými stoupajícími nebo klesajícími svahy.
- Na silnicích se zvlněnými svahy.

Nastavení rychlosti vozidla

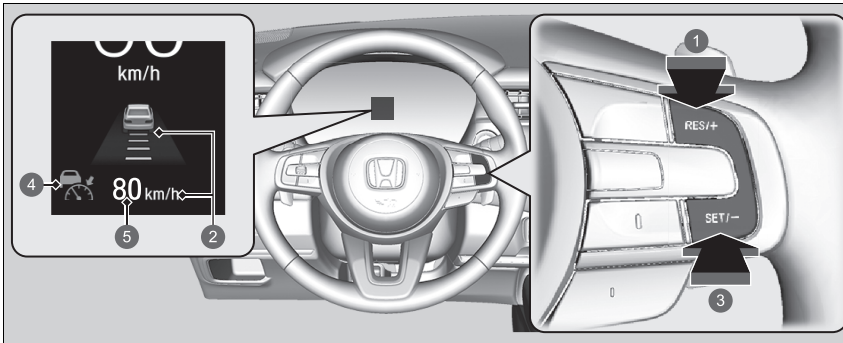

- 1 Tlačítko **RES/+**
Stiskněte a uvolněte
- 2 Rozsvítí se, když se aktivuje systém ACC s LSF
- 3 Tlačítko **SET/-**
Stiskněte a uvolněte
- 4 Kontrolka  (zelená)
- 5 Nastavená rychlost vozidla (bílá)

Adaptivní tempomat (ACC) s asistentem pro jízdu v kolonách (LSF)

Po opětovném připojení 12V akumulátoru se mohou rozsvítit kontrolky adaptivního tempomatu (ACC) s asistentem pro jízdu v kolonách (žlutá), stabilizačního systému vozidla (VSA), vypnutí stabilizačního systému vozidla (VSA), nízkého tlaku v pneumatikách / systému sledování tlaku v pneumatikách a bezpečnostní podpory (žlutá).

Jedte krátce rychlostí vyšší než 20 km/h. Kontrolka by měla zhasnout. Pokud kontrolka nezhasne, nechte vozidlo prohlédnout u dealera.

Nastavení rychlosti vozidla

Na informační/audio obrazovce můžete přepínat jednotky zobrazené nastavené rychlosti mezi km/h a mph.

 **Vlastní nastavení funkcí** Str. 304

Při jízdě rychlostí 30 km/h nebo vyšší: Až dosáhnete požadované rychlosti, sundejte nohu z pedálu a stiskněte tlačítko **RES/+** nebo **SET/-**. Při uvolnění tlačítka dojde k nastavení rychlosti a systém ACC s LSF se aktivuje.

Při jízdě rychlostí asi do 30 km/h: Pokud se vozidlo pohybuje a nesešlápnete brzdový pedál, můžete stisknutím tlačítka pevně nastavit rychlost přibližně na 30 km/h, a to bez ohledu na aktuální rychlost vozidla.

Pokud vozidlo stojí, můžete nastavit rychlost vozidla i při sešlápnutém brzdovém pedálu.

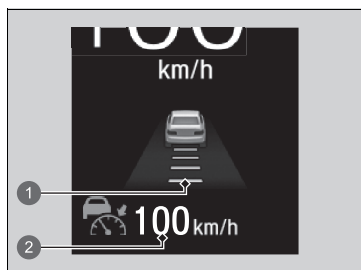

Když se aktivuje systém ACC s asistentem pro jízdu v kolonách, zobrazí se na ukazateli ikona vozidla, indikátory odstupů a nastavená rychlost.

- 1 Nastavený odstup od vozidla
- 2 Nastavená rychlost vozidla

■ Během činnosti

■ Před vámi jede vozidlo

Systém ACC s LSF sleduje, zda se vozidlo jedoucí před vámi dostane do jeho dosahu. Pokud ano, bude systém ACC s LSF udržovat nastavenou rychlost vašeho vozidla nebo ji sníží tak, aby udržel nastavený odstup od vozidla před vámi.

➤ **Nastavení nebo změna odstupů od vozidla před vámi** Str. 436

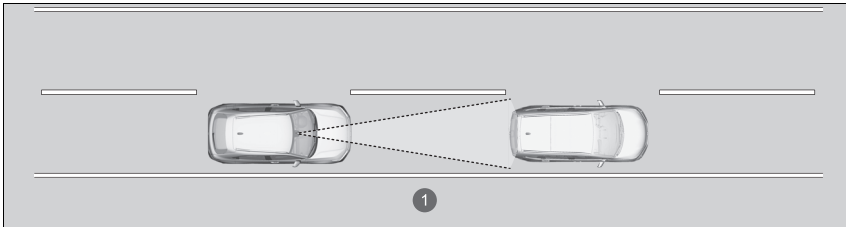

1 Dosah systému ACC s LSF: 120 m

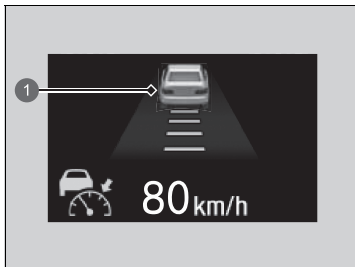

1 Na ukazateli se zobrazí ikona vozidla.

Pokud vozidlo před vámi jede pomaleji, než je vaše nastavená rychlost a přední kamera se širokým úhlem záběru jej rozpozná, začne vaše vozidlo zpomalovat.

▶▶ Během činnosti

Pokud vozidlo jedoucí před vámi prudce zpomalí nebo se před vás zařadí jiné vozidlo, zazní zvukový signál a v informačním rozhraní řidiče se zobrazí hlášení.

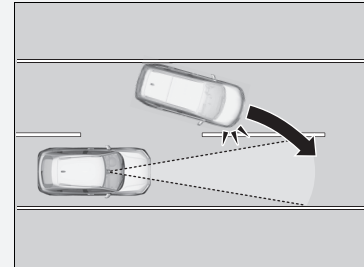

Sešlápněte brzdový pedál a udržujte přiměřený odstup od vozidla jedoucího před vámi.

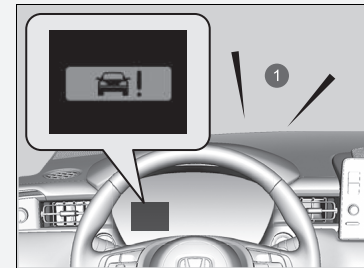

1 Zvukové varování

■ Před vámi není žádné vozidlo



- 1 Na ukazateli se zobrazí ikona vozidla a tečkovaný obrys.

■ Když sešlápnete plynový pedál

Dočasně můžete zvýšit rychlost vozidla. V tom případě vás neupozorní žádný zvukový ani vizuální signál, a to ani tehdy, když je v dosahu systému ACC s LSF jiné vozidlo. Systém ACC s LSF zůstane zapnutý, dokud ho nevypnete. Když uvolníte plynový pedál, obnoví systém rychlost potřebnou k udržování příslušného odstupu podle vozidla v dosahu systému ACC s LSF.

Vaše vozidlo udržuje nastavenou rychlost, aniž byste museli mít nohu na brzdě nebo plynu. Pokud před vámi původně jelo vozidlo, kvůli němuž jelo vaše vozidlo nižší než nastavenou rychlostí, zrychlí systém ACC s LSF na nastavenou rychlost a nadále ji udržuje.

Při jízdě z prudkého svahu během systému ACC s asistent pro jízdu v kolonách (LSF) brzděním znemožňuje nadměrné zrychlení pro udržení nastavené rychlosti. Ovšem rychlost vozidla může překročit nastavenou rychlost.

▶▶ Během činnosti

I když je odstup mezi vaším vozidlem a vozidlem před vámi krátký, může za následujících podmínek systém ACC s LSF začít vaše vozidlo zrychlovat:

- Vozidlo před vámi jede téměř stejnou rychlostí nebo rychleji než vaše vozidlo.
- Zařadí se před vás vozidlo jedoucí rychleji než vaše vozidlo a plynule se od vás vzdaluje.

Systém můžete také nastavit tak, aby upozornil zvukovým signálem, pokud se zjištěné vozidlo před vámi dostane do dosahu nebo z dosahu systému ACC s LSF. Lze vybrat zapnutí nebo vypnutí zvukového signálu detekce vozidla.

▶▶ **Vlastní nastavení funkcí** Str. 304

Omezení

I při použití systému ACC s LSF může být k zachování bezpečné vzdálenosti nutné použít brzdy. Navíc za určitých podmínek nemusí systém ACC s LSF fungovat správně.

▶▶ **Podmínky funkce a omezení systému ACC s LSF** Str. 431

►► Během činnosti

- Adaptivní tempomat s asistentem pro jízdu v kolonách může dočasně řídit odstup vašeho vozidla od vozidla v sousedním pruhu nebo od okolí vašeho vozidla v závislosti na povaze silnice (např. zatáčky) nebo na stavu vozidla (např. otáčení volantem nebo poloha vozidla v jízdním pruhu).

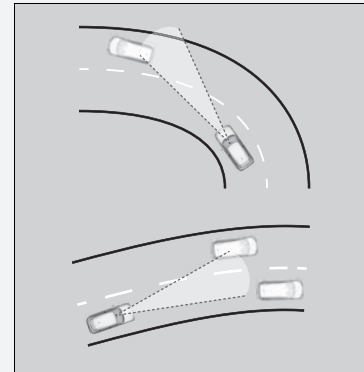

- Když vozidlo před vámi odbočí, například na nájezd na mimoúrovňovou křižovatku nebo odpočívadlo, systém ACC s asistentem pro jízdu v kolonách (LSF) může nadále krátkou dobu udržovat nastavený odstup.

■ Vozidlo před vámi je v dosahu systému ACC s LSF a zastaví

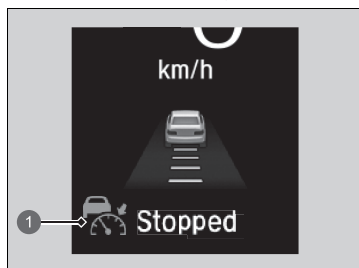

1 Kontrolka  (zelená)

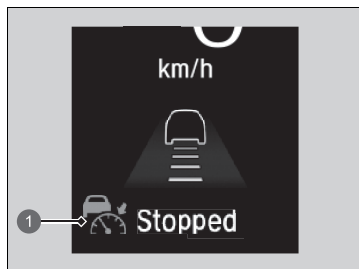

1 Kontrolka  (zelená)

Vaše vozidlo v tom případě také automaticky zastaví. Na ukazateli se zobrazí zpráva **Stopped** (Zastaveno).

Když se vozidlo před vámi znovu rozjede, začne ikona vozidla na ukazateli blikat. Pokud stisknete tlačítko **RES/+** nebo **SET/-** nebo sešlápnete plynový pedál, systém ACC s asistentem pro jízdu v kolonách (LSF) se znovu aktivuje s původně nastavenou rychlostí.

Pokud předtím, než budete pokračovat v jízdě, před vámi není žádné vozidlo, sešlápněte plynový pedál a systém ACC s LSF začne znovu fungovat v rozmezí dříve nastavené rychlosti.

▶▶ Vozidlo před vámi je v dosahu systému ACC s LSF a zastaví

VÝSTRAHA

Pokud vystoupíte z vozidla, které předtím bylo zastaveno systémem ACC s LSF, může se vozidlo začít pohybovat bez řidiče.

Vozidlo jedoucí bez řidiče může způsobit nehodu a případně vážné nebo smrtelné zranění.

Nikdy proto neopouštějte vozidlo, pokud ho zastavil systém ACC s LSF.

Podmínky funkce a omezení systému ACC s LSF

Systém se může za určitých okolností automaticky vypnout. Některé příklady těchto podmínek jsou uvedeny níže. Ostatní podmínky mohou snížit některé funkce systému ACC.

📷 **Přední kamera se širokým úhlem záběru** Str. 468

■ Okolní podmínky

- Jízda za špatného počasí (déšť, mlha, sníh atd.).
- Náhlé změny světelných podmínek, např. vjezd nebo výjezd z tunelu nebo stíny stromů, budov apod.
- Na vozidlech nebo povrchu vozovky se silně odráží světlo.
- Rozstříkávání vody nebo víření sněhu způsobené vozidlem před vámi.
- Při jízdě v noci nebo na tmavých místech, např. v tunelu (z důvodu nedostatečného světla nemusí být osvětleno celé vozidlo).
- Jedete, když je slunce nízko (například za úsvitu nebo za soumraku).

■ Stav vozovky

- Jízda na klikaté, zvlněné nebo příkré silnici.

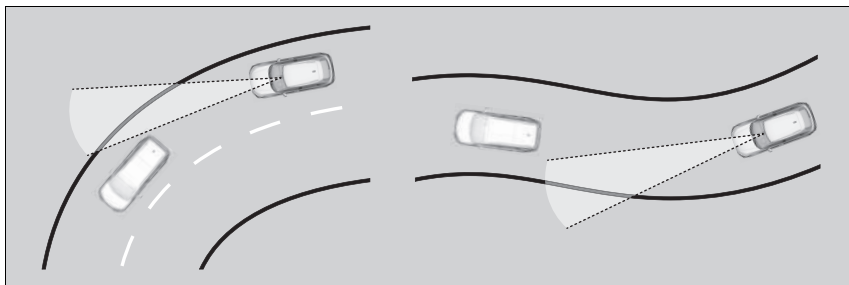

- Jízda na silnici s vyjetými koleje (zasněžené nebo nezpevněné silnice apod.).
- Kaluže nebo vrstva vody na povrchu vozovky.
- Vozidlo se silně kymácí na nerovném povrchu.

■ Stav vozidla

- Vozidlo se naklání z důvodu těžkého nákladu v zavazadlovém prostoru nebo na zadních sedadlech.
- Jsou namontovány sněhové řetězy.
- Přední část přední kamery se širokým úhlem záběru zakrývají nečistoty, mlha, déšť, bláto, mokrý sníh, těsnění, příslušenství, samolepky nebo fólie na čelním skle.
- Při jízdě v noci nebo na tmavém místě (např. v tunelu) s vypnutými světlomety.
- Zbytky zanechané na čelním skle po stěračích.
- Pokud je osvětlení nedostatečné kvůli nečistotám zakrývajícím světlomety nebo je špatná viditelnost na tmavých místech způsobená nesprávným seřízením světlometů.
- Abnormální stav pneumatik nebo kol (nesprávná velikost, různá velikost nebo konstrukce, nesprávně nahuštěná pneumatika atd.).
- Bylo upraveno odpružení vozidla.

■ **Příklady podmínek, za kterých přední kamera se širokým úhlem záběru nemusí správně detekovat vozidlo před vámi**

- Náhle před vámi přejede vozidlo.
- Interval mezi vaším vozidlem a vozidlem před vámi je příliš krátký.
- Pokud vozidlo před vámi splyne s pozadím, systém jej nemusí rozpoznat.
- Na tmavém místě světlomety vozidla před vámi svítí jen na jedné straně nebo nesvítí vůbec.

■ Příklady podmínek, za kterých systém nemusí pracovat správně

- Vozidlo před vámi zastavuje a rozdíl rychlosti mezi vaším vozidlem a vozidlem před vámi je výrazně velký.
- Když vozidlo před vámi náhle zpomalí.
- Když má vozidlo před vámi neobvyklý tvar.
- Pokud je vozidlo nižší v zadní části než vpředu, například nákladní vozidla bez nákladu nebo úzká vozidla.

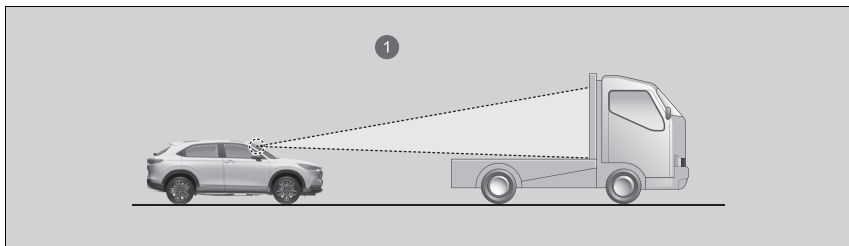

1 Přední kamera se širokým úhlem záběru detekuje horní část prázdného nákladního vozidla.

- Pokud vaše vozidlo nebo vozidlo před vámi jede na okraji jízdního pruhu.
- Pokud je vozidlo před vámi úzké, například motocykl.
- Když je minimální světlá výška vozidla před vámi extrémně velká.

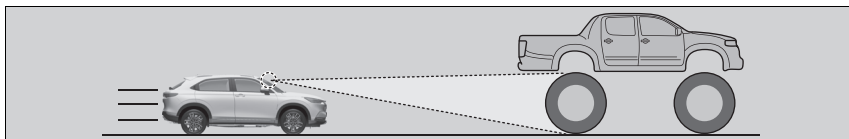

- Když přední kamera se širokým úhlem záběru nemůže správně identifikovat tvar vozidla před vámi.

Nastavená rychlost vozidla

Pomocí tlačítek **RES/+** nebo **SET/-** na volantu můžete zvýšit nebo snížit rychlost vozidla.

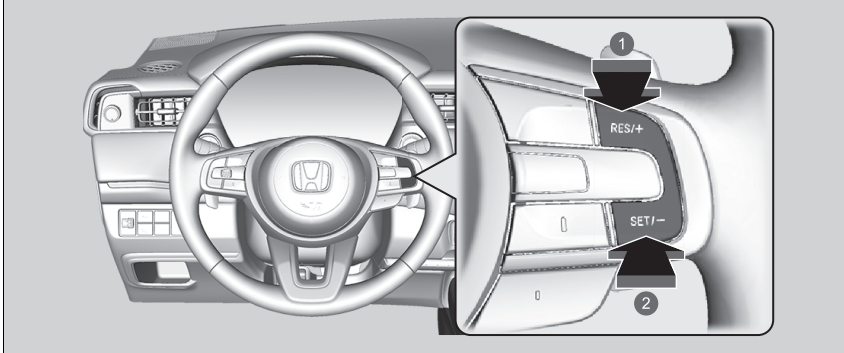

❶ Zvýšení rychlosti

❷ Snížení rychlosti

- Po každém stisknutí tlačítka **RES/+** nebo **SET/-** se rychlost vozidla zvýší nebo sníží o přibližně 1 km/h.
- Pokud stisknete a podržíte tlačítko **RES/+** nebo **SET/-**, rychlost vozidla se zvýší nebo sníží o přibližně 10 km/h.

Nastavená rychlost vozidla

Pokud vozidlo před vámi jede rychlostí nižší, než je vaše zvýšená nastavená rychlost, nemusí systém ACC s LSF vaše vozidlo zrychlit. Jde o udržení nastaveného odstupu mezi vaším vozidlem a vozidlem před vámi.

Když sešlápnete plynový pedál a stisknete a uvolníte tlačítko **SET/-**, nastaví se aktuální rychlost vozidla.

■ Nastavení nebo změna odstupů od vozidla před vámi

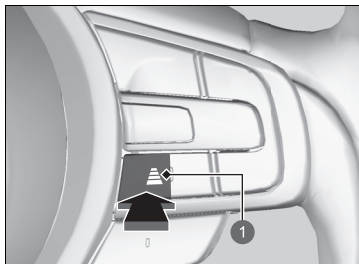





1 Tlačítko odstupů

Chcete-li změnit odstup systému ACC s asistentem pro jízdu v kolonách, stiskněte tlačítko odstupů. Po každém stisknutí tlačítka se nastavení odstupů (vzdálenosti od vozidla před vámi) postupně přepíná na krátký, střední, dlouhý a velmi dlouhý odstup.

Určete nejvhodnější nastavení odstupů podle vašich specifických jízdních podmínek. Je třeba dodržovat všechny požadavky týkající se odstupů stanovené dopravními předpisy dané země.

Čím vyšší je rychlost vašeho vozidla, tím delší bude krátký, střední, dlouhý a velmi dlouhý odstup. Viz následující příklady.

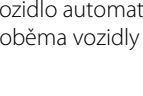
Odstup		Nastavená rychlost je:	
		80 km/h	104 km/h
Krátký		26,6 metru 1,2 s	33,7 metru 1,2 s
Střední		34,6 metru 1,6 s	44,9 metru 1,6 s
Dlouhý		43,9 metru 2,0 s	57,1 metru 2,0 s
Velmi dlouhý		53,6 metru 2,4 s	70,0 metru 2,4 s

Pokud vaše vozidlo automaticky zastaví, protože zastavilo vozidlo před vámi, může se odstup mezi oběma vozidly měnit podle odstupů nastaveného v systému ACC s LSF.

► Nastavení nebo změna odstupů od vozidla před vámi

Řidič musí za všech okolností udržovat dostatečnou brzdovou vzdálenost od vozidla před sebou a musí si být vědom, že minimální vzdálenosti nebo časy rozeskupů mohou být ošetřeny v pravidlech silničního provozu platných v daném regionu. Řidič je odpovědný za dodržování těchto zákonů.

Vypnutí

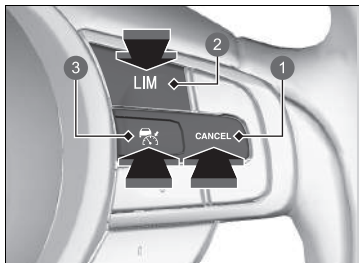

- 1 Tlačítko **CANCEL**
- 2 Tlačítko **LIM**
- 3 Tlačítko

Systém ACC s LSF lze vypnout jedním z následujících způsobů:

- Stiskněte tlačítko **CANCEL**.
 - ▶ Kontrolka (zelená) na ukazateli se změní na kontrolku (bílá).
- Stiskněte tlačítko .
 - ▶ Kontrolka (zelená) zhasne.
- Stiskněte tlačítko **LIM**.
 - ▶ Sešlápněte brzdový pedál, když se vozidlo pohybuje dopředu.
 - ▶ Kontrolka (zelená) na ukazateli se změní na kontrolku (bílá).

Vypnutí

Obnovení dříve nastavených rychlostí: Po vypnutí systému ACC s asistentem pro jízdu v kolonách (LSF) můžete systém ACC s LSF aktivovat s dříve nastavenou rychlostí zobrazenou na ukazateli (šedá) stisknutím tlačítka **RES/+**, i když vozidlo zastavilo.

Pokud systém ACC s LSF vypnete stisknutím tlačítka **CANCEL** nebo sešlápnutím brzdového pedálu, dříve nastavená rychlost se na ukazateli zobrazí šedě.

Stisknutím tlačítka **RES/+** se systém ACC s LSF aktivuje se zobrazenou rychlostí.

Když je zobrazena kontrolka (bílá) a stisknete spínač **RES/+**, ale nezobrazuje se žádná dříve nastavená rychlost (šedou barvou), rychlost bude nastavena na aktuální rychlost vozidla.

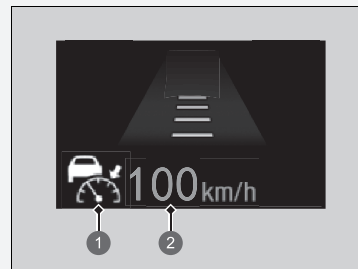



- 1 Kontrolka (bílá)
- 2 Dříve nastavená rychlost (šedá)

■ Automatické vypnutí

Při automatickém vypnutí systému ACC s asistentem pro jízdu v kolonách zazní zvukový signál a na ukazateli se zobrazí zpráva. Automatické vypnutí systému ACC s LSF nastane za kterékoli z následujících podmínek:

- Špatné počasí (déšť, sníh, mlha atd.).
- Vozidlo před vámi nelze detekovat.
- Je detekován abnormální stav pneumatik nebo pneumatiky kloužou.
- Jízda po horských silnicích nebo delší jízda v terénu.
- Prudké otáčení volantem.
- Když je aktivován systém ABS, VSA, řízení brzd při nízké rychlosti nebo CMBS.
- Když se rozsvítí kontrolka systému VSA.
- Když vozidlo zastaví na velmi prudkém svahu.
- Pokud ručně zatáhnete parkovací brzdu.
- Rozstříkávání vody nebo víření sněhu způsobené vozidlem před vámi.
- Jedete, když je slunce nízko (například za úsvitu nebo za soumraku).
- Pokud je vozidlo před vámi v dosahu systému ACC s LSF příliš blízko k vašemu vozidlu.
- Při prudké akceleraci.
- Přední část přední kamery se širokým úhlem záběru zakrývají nečistoty, mlha, déšť, bláto, mokrá sněh, těsnění, příslušenství, samolepky nebo fólie na čelním skle.
- Vozidlo je naloženo těžkým nákladem v zavazadlovém prostoru nebo na zadních sedadlech.
- Pokud projíždíte uzavřeným prostorem, např. tunelem.
- Rozsvítí se kontrolka parkovací brzdy a brzdového systému (žlutá).
- Vozidlo opakovaně zabrzdilo v zájmu zachování nastavené rychlosti (například při sjíždění dlouhého svahu).

» Vypnutí

Nastavenou rychlost nelze nastavit ani obnovit, pokud byl systém ACC s LSF vypnut tlačítkem . Stisknutím tlačítka  aktivujete systém a pak nastavte požadovanou rychlost.

Automatické vypnutí systému ACC s LSF se též může aktivovat z následujících příčin.

V těchto případech je automaticky aktivována parkovací brzda.

- Bezpečnostní pás na sedadle řidiče není zapnutý a vozidlo je v klidu.
- Vozidlo zastaví na déle než 10 minut.
- Pohonný systém je vypnutý.

System pro udržování v jízdním pruhu (LKAS)

Zajištěním odezvy na řízení pomáhá udržet vozidlo uprostřed detekovaného jízdního pruhu a poskytuje vibrační, zvukovou a vizuální výstrahu, je-li zjištěno vyjíždění vozidla z jeho jízdního pruhu.

■ Asistent odezvy řízení

System působí momentem na řízení a udržuje tak vozidlo mezi pravou a levou podélnou čarou. Použitý moment je silnější, když se vozidlo přiblíží k některé podélné čáře jízdního pruhu.

■ Vibrační, zvuková a vizuální výstraha

Rychlé vibrace volantu, zvukové upozornění a varovné hlášení vás upozorní, že vozidlo vyjíždí z rozpoznávaného jízdního pruhu.

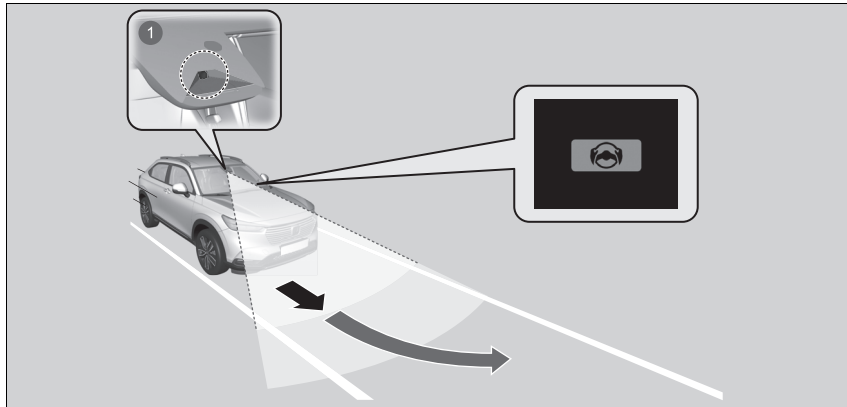

1 Přední kamera se širokým úhlem záběru: Sleduje podélné čáry jízdního pruhu.

System pro udržování v jízdním pruhu (LKAS)

Důležité bezpečnostní pokyny

System LKAS má zajišťovat pouze vaše pohodlí. Nejedná se o system autonomního řízení a vždy vyžaduje pozornost a kontrolu řidiče. System nefunguje, pokud dáte ruce z volantu nebo se nevěnujete řízení.

System LKAS je vhodné používat na dálnicích nebo vícepruhových silnicích.

Na přístrojovou desku nepokládejte žádné předměty. Tyto předměty se mohou odrážet na čelním skle a znemožňovat detekci jízdních pruhů.

System LKAS vás pouze upozorní na vyjetí z jízdního pruhu bez použití směrového světla. System LKAS nemusí rozpoznat všechna značení jízdního pruhu nebo opuštění jízdního pruhu; přesnost se liší v závislosti na počasí, rychlosti a stavu značení jízdního pruhu. Za bezpečné řízení vozidla a předcházení kolizím je vždy zodpovědný řidič.

Můžete si přečíst informace ohledně manipulace s přední kamerou se širokým úhlem záběru vybavenou tímto systémem.

➤ Přední kamera se širokým úhlem záběru

Str. 468

System LKAS nemusí za určitých podmínek fungovat správně:

➤ Stav a omezení systému LKAS Str. 449

Funkce systému se deaktivuje, pokud změnu směru signalizujete směrovými světly. Po vypnutí směrových světel se znovu zapne. Při změně jízdního pruhu bez použití směrových světel se aktivuje upozornění systému LKAS a na řízení začne působit moment.

▶▶ Systém pro udržování v jízdním pruhu (LKAS)

Pokud nelze detekovat jízdní pruhy, funkce systému se dočasně zruší. Jakmile je detekován jízdní pruh, funkce systému se automaticky obnoví.

■ Funkce podpory udržování v jízdním pruhu

Pomáhá vám udržovat vozidlo uprostřed jízdního pruhu. Když se vozidlo přiblíží k bílé nebo žluté čáře, bude síla vyvíjená elektrickým řízením větší.

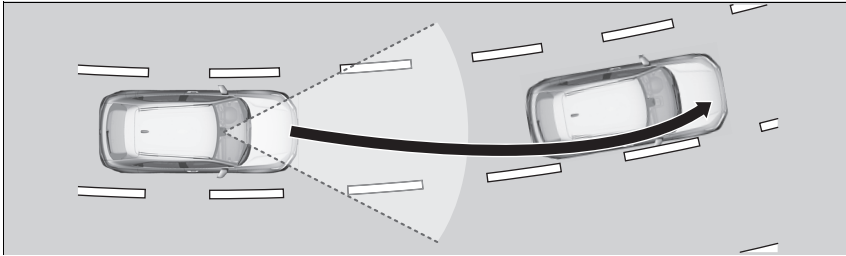

▣ Systém pro udržování v jízdním pruhu (LKAS)

Systém LKAS nemusí fungovat podle předpokladů, pokud jedete v provozu, který vyžaduje neustálé zastavování a rozjíždění, nebo na silnici s ostrými zatáčkami.

■ Funkce systému upozornění opuštění jízdního pruhu (LDW)

Jakmile se vozidlo dostane do výstražné oblasti, systém LKAS vás upozorní jemnými vibracemi volantu a zvukovým a vizuálním upozorněním.

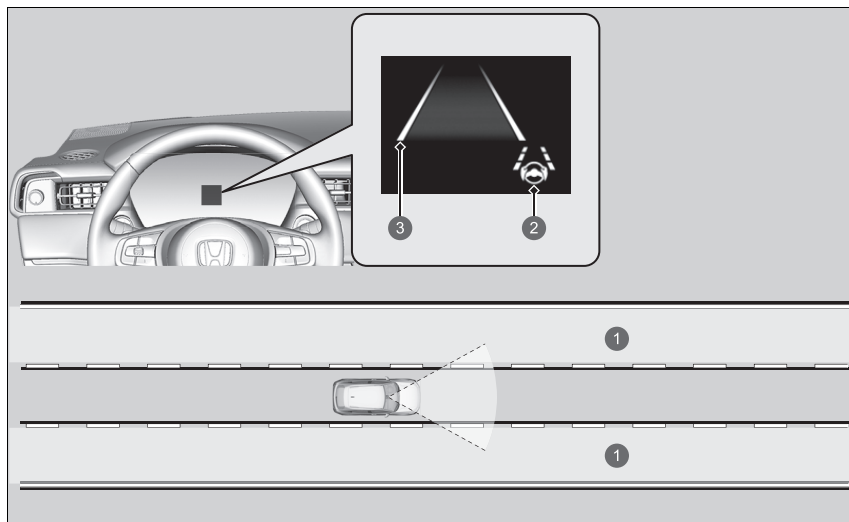

- ① Výstražná oblast
- ② Kontrolka systému pro udržování v jízdním pruhu (LKAS) (zelená)
- ③ Čáry jízdních pruhů (žluté)

Kdy lze systém použít

System lze použít v případě, že jsou splněny následující podmínky.

- Jízdní pruh, ve kterém jedete, má po obou stranách čáry a vozidlo jede mezi nimi.
- Vozidlo jede rychlostí 72 až 180 km/h.
- Jedete po rovné silnici nebo po silnici s mírnými zatáčkami.
- Směrová světla jsou vypnutá.
- Není sešlápnutý brzdový pedál.

Aktivace systému

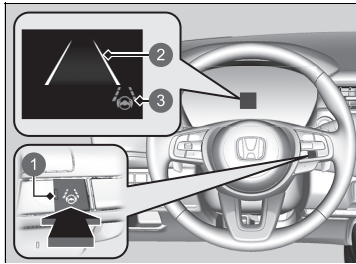

- 1 Tlačítko LKAS
- 2 Čáry jízdních pruhů (bílé)
- 3 Kontrolka systému pro udržování v jízdním pruhu (LKAS) (bílá)

1. Stiskněte tlačítko LKAS.

- ▶ Na ukazateli se zobrazí kontrolka LKAS (bílá). System je v pohotovostním režimu.
- ▶ Pokud jsou detekovány čáry jízdních pruhů, na ukazateli se zobrazí bílé čáry.

Kdy lze systém použít

Pokud se vozidlo působením momentu síly systému stáčí k levé nebo pravé podélné čáře jízdního pruhu, vypněte systém LKAS a nechte vozidlo zkontrolovat u dealera.

Chcete-li správně aktivovat systém, udržujte níže uvedené pokyny:

- Vždy udržujte čelní sklo v oblasti přední kamery se širokým úhlem záběru čisté.
- Při čištění čelního skla dbejte opatrnosti, abyste na objektiv kamery nenesli čisticí prostředek.
- Nedotýkejte se objektivu přední kamery se širokým úhlem záběru.
- Na plochu okolo přední kamery se širokým úhlem záběru nelepte žádné nálepky.

Pokud může být systém použit a stisknete tlačítko LKAS, systém LKAS se zapne bez pohotovostního režimu.

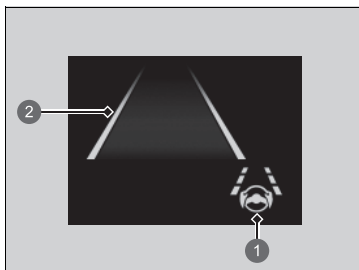

- 1 Kontrolka systému pro udržování v jízdním pruhu (LKAS) (zelená)
- 2 Čára jízdního pruhu (zelená)

2. Udržujte vozidlo ve středu jízdního pruhu, ve kterém jedete.

- ▶ Jakmile systém začne fungovat po detekování levého a pravého značení jízdního pruhu, barva kontrolky LKAS se změní z bílé na zelenou barvu a bílé čáry se změní na zelené.

Vypnutí

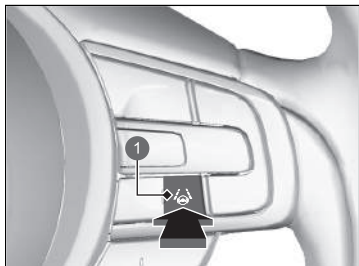

- 1 Tlačítko LKAS

Stiskněte tlačítko LKAS.

Systém LKAS se vypne pokaždé při zapnutí pohonného systému, dokonce i když jste jej při poslední jízdě vypnuli.

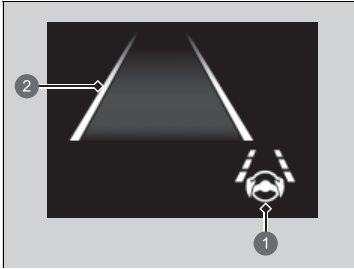

- ❶ Kontrolka systému pro udržování v jízdním pruhu (LKAS) (bílá)
- ❷ Čáry jízdních pruhů (bílé)

Po vypnutí systému LKAS se čáry jízdního pruhu na ukazateli změní na bílé čáry a zazní zvukový signál (je-li aktivován).

■ Fungování systému je přerušeno, když:

- Sešlápnete brzdový pedál.
 - ▶ Po uvolnění brzdového pedálu se systém LKAS znovu aktivuje a zahájí detekci podélných čar jízdního pruhu.
- Snížíte rychlost vozidla na přibližně 64 km/h nebo méně.
 - ▶ Při zvýšení rychlosti vozidla na přibližně 72 km/h nebo více se systém LKAS znovu aktivuje.
- Vaše vozidlo jede k pravé nebo levé straně jízdního pruhu.

☒ Fungování systému je přerušeno, když:

Můžete změnit nastavení systému LKAS. Je možné zvolit zapnutí a vypnutí pozastaveného zvukového signálu systému LKAS.

➔ **Vlastní nastavení funkcí** Str. 304

■ **System LKAS může být automaticky deaktivován, když:**

- Systemu se nepodaří detekovat podélné čáry jízdního pruhu.
- Při prudkém otáčení volantem.
- Pokud přestanete řídit vozidlo.
- Při průjezdu ostrou zatáčkou.
- Při jízdě rychlostí vyšší než přibližně 185 km/h.

Jakmile tyto okolnosti pominou, systém LKAS se automaticky znovu aktivuje.

■ **System LKAS může být automaticky deaktivován v těchto případech:**

V následujících případech se na obrazovce mohou objevit dvojité čáry jízdního pruhu, může zaznít zvukový signál a systém LKAS se může automaticky vypnout:

- Teplota přední kamery se širokým úhlem záběru je extrémně vysoká.
- Přední kamera se širokým úhlem záběru za zpětným zrcátkem nebo oblast kolem přední kamery se širokým úhlem záběru včetně čelního skla je znečištěná.
- Když dojde k aktivaci systému ABS nebo VSA.

■ Stav a omezení systému LKAS

System nemusí detekovat značení jízdního pruhu, a tudíž nemusí udržet vozidlo uprostřed jízdního pruhu za určitých podmínek, včetně těchto:

■ Okolní podmínky

- Je malý kontrast mezi podélnými čarami jízdního pruhu a povrchem vozovky.
- Jízda za špatného počasí (déšť, mlha, sníh atd.).
- Jízda na zasněžených nebo mokřých silnicích.
- Jedete, když je slunce nízko (například za úsvitu nebo za soumraku).
- Stíny okolních objektů (stromy, budovy, svodidla, vozidla atd.) se nachází paralelně s bílými (nebo žlutými) čarami.
- Náhlé změny světelných podmínek, např. vjezd nebo výjezd z tunelu nebo stíny stromů, budov apod.
- Jízda v noci nebo na tmavých místech, např. v tunelu (z důvodu nedostatečného světla nemusí být osvětlené čáry jízdního pruhu nebo povrch vozovky).
- Vzdálenost mezi vaším vozidlem a vozidlem před vámi je příliš krátká a čáry jízdního pruhu a povrch vozovky nejsou viditelné.
- Na vozovce se silně odráží světlo.

■ Stav vozovky

- Jízda na cestě s dočasným značením jízdního pruhu.
- Vybledlé značení, více značek nebo různá značení jízdního pruhu jsou viditelná na povrchu kvůli opravám nebo starému značení jízdních pruhů.

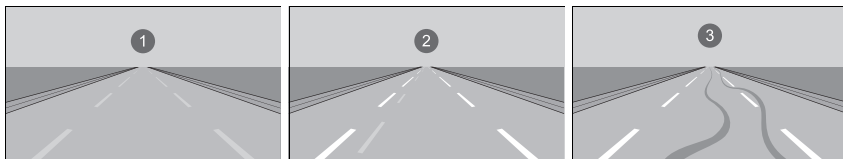

1 Vybledlé čáry 2 Zdvojené čáry 3 Stopy pneumatik

- Na vozovce je spojené, dělené nebo křížené značení jízdních pruhů, například na křižovatce nebo na přechodu.
- Značení jízdních pruhů je velmi úzké, široké nebo se mění.

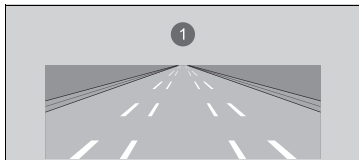

1 Velice široký nebo úzký jízdní pruh

- Část čáry jízdního pruhu je zakrytá objektem, například vozidlem.
- Místa, kde je silnice v kopcovitém terénu nebo se vozidlo přibližuje k vrcholu kopce.
- Vozidlo se silně kymácí na nerovném povrchu.
- Pokud jsou objekty na silnici (obrubníky, svodidla, pylony mostů atd.) detekovány jako bílé (nebo žluté) čáry.
- Jízda na nerovné vozovce nebo na silnicích s nezpevněným či hrbolatým povrchem.

- Jízda na silnici s dvojitými čarami.
- Jízda na zasněžených nebo mokřích silnicích.
- Vozovka je částečně viditelná kvůli sněhu nebo kalužím.
- Vrstva vody nebo kaluže na povrchu vozovky.
- Bílé (nebo žluté) čáry nejsou správně rozpoznány z důvodu tvaru silnice, například zatáček nebo svahů.
- Jízda na nezpevněných nebo rozježděných silnicích.
- Průjezd křižovatkou.

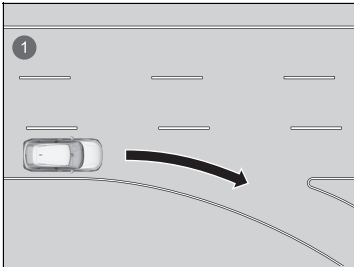

- 1 Pruh bez čar na křižovatce

■ Stav vozidla

- Pokud je osvětlení nedostatečné kvůli nečistotám zakrývajícím světlometry nebo je špatná viditelnost na tmavých místech způsobená nesprávným seřízením světlometů.
- Přední část přední kamery se širokým úhlem záběru zakrývají nečistoty, mlha, déšť, bláto, mokrá sněh, těsnění, příslušenství, samolepky nebo fólie na čelním skle.
- Při jízdě v noci nebo na tmavém místě (např. v tunelu) s vypnutými světlometry.
- Zbytky zanechané na čelním skle po stěračích.
- Abnormální stav pneumatik nebo kol (nesprávná velikost, různá velikost nebo konstrukce, nesprávně nahuštěná pneumatika atd.).
- Vozidlo se naklání z důvodu těžkého nákladu v zavazadlovém prostoru nebo na zadních sedadlech.
- Bylo upraveno odpružení vozidla.
- Jsou namontovány sněhové řetězy.

Systém pro zmírnění rizika vyjetí z komunikace

Systém upozorňuje a pomáhá, pokud zjistí, že vaše vozidlo přejíždí přes detekované značení jízdních pruhů, blíží se k vnějšímu okraji vozovky (na trávu nebo štěrk) nebo směřuje na protijedoucí vozidlo.

Jak systém funguje

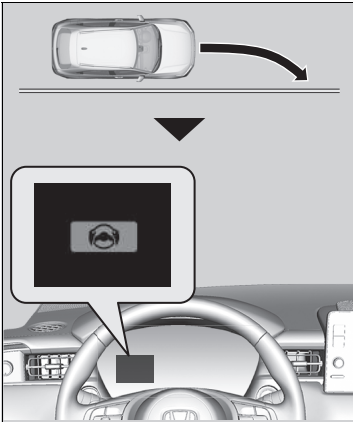

Přední kamera se širokým úhlem záběru umístěná v horní části čelního skla sleduje levé a pravé značení jízdního pruhu bílými nebo žlutými čarami, vnější okraj vozovky (ohraničený štěrkem nebo trávou) nebo protijedoucí vozidla. Pokud se vaše vozidlo přibližuje k jakýmkoli zjištěným čarám jízdního pruhu, vnějšímu okraji vozovky (na trávu nebo štěrk) nebo detekovaným protijedoucím vozidlům a nebyla zapnuta směrová světla, systém se aktivuje.

- ▶ Pokud systém nemůže detekovat značení jízdního pruhu (bílé nebo žluté), nebude poskytovat žádnou asistenci pro vyhnutí se protijedoucím vozidlům.

Kromě vizuální výstrahy systém také působí na řízení a upozorní vás rychlými vibracemi volantu, aby vám tak pomohl zůstat v rozpoznaném jízdním pruhu.

➤ **Vlastní nastavení funkcí** Str. 304

V informačním rozhraní řidiče se zobrazí výstraha  **Lane Departure** (Opustění jízdního pruhu).

System pro zmírnění rizika vyjetí z komunikace

Důležitá bezpečnostní připomínka

Systém pro zmírnění rizika vyjetí z komunikace má stejně jako všechny asistenční systémy určitá omezení. Pokud se budete na systém pro zmírnění rizika vyjetí z komunikace příliš spoléhat, může dojít k nehodě. Za udržování vozidla v jízdním pruhu je vždy zodpovědný řidič.

Systém pro zmírnění rizika vyjetí z komunikace vás upozorní, pokud zjistí, že se blížíte k vnějšímu okraji vozovky (na trávu nebo štěrk), protijedoucímu vozidlu nebo přejíždíte do jiného pruhu bez použití směrových světel.

Systém pro zmírnění rizika vyjetí z komunikace nemusí detekovat všechny čáry jízdních pruhů nebo všechny případy vyjíždění z jízdního pruhu.

Systém pro zmírnění rizika vyjetí z komunikace nemusí zjistit, že se přibližujete k vnějšímu okraji vozovky (na trávu nebo štěrk) nebo k protijedoucímu vozidlu. Systém pro zmírnění rizika vyjetí z komunikace nemusí být schopen poskytovat asistenci v závislosti na počasí, rychlosti a stavu vozovky.

Systém pro zmírnění rizika vyjetí z komunikace není aktivní po dobu přibližně 15 sekund po zapnutí pohonného systému.

Můžete si přečíst informace ohledně manipulace s přední kamerou se širokým úhlem záběru vybavenou tímto systémem.

➤ **Přední kamera se širokým úhlem záběru** Str. 468

System deaktivuje asistenční funkce při otáčení volantem, aby nepřejížděl přes detekované značení jízdních pruhů nebo nesměřoval k vnějšímu okraji vozovky (ohrazenému trávou nebo štěrkem) nebo k protijedoucímu vozidlu.

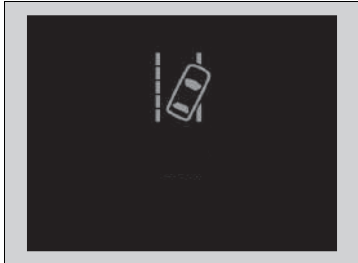

Pokud se system aktivuje několikrát, aniž by zaznamenal reakci řidiče, upozorní vás system zvukovým signálem. Poté se asistence řízení systému pro zmírnění rizika vyjetí z komunikace dočasně zruší a zní pouze zvuková výstraha.

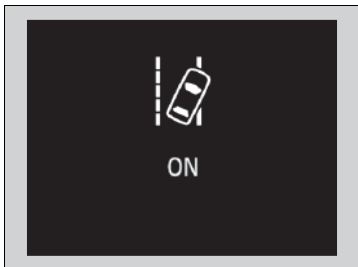

Po několika minutách se zobrazí zpráva vlevo a system pro zmírnění rizika vyjetí z komunikace je plně obnoven.

System pro zmírnění rizika vyjetí z komunikace

System pro zmírnění rizika vyjetí z komunikace nemusí za určitých podmínek fungovat správně:

Podmínky a omezení systému pro zmírnění rizika vyjetí z komunikace Str. 457

Jsou případy, kdy si aktivace systému pro zmírnění rizika vyjetí z komunikace nevšimnete kvůli vašemu vlastnímu zásahu do řízení nebo kvůli stavu vozovky.

Pokud je system LKAS vypnutý a vy jste z přizpůsobených možností pomocí informační/audio obrazovky vybrali nastavení **Časné** nebo **Normální**, zobrazí se níže uvedená zpráva, pokud system zjistí, že hrozí riziko opuštění detekovaného značení jízdních pruhů nebo přejetí vnějšího okraje vozovky (na trávou nebo štěrk). Pokud jste však zvolili nastavení **Opožděné**, zpráva se zobrazí jen v případě, že hrozí riziko přejetí vnějšího okraje vozovky nebo kolize s protijedoucími vozidly.

Vlastní nastavení funkcí Str. 304

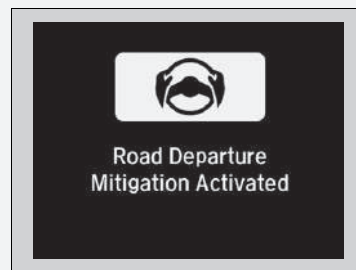

Jak se systém aktivuje

Systém se aktivuje v případě, že jsou splněny všechny následující podmínky:

- Čáry jízdního pruhu jsou bílé (žluté).
Vozidlo jede rychlostí 72 až 180 km/h.
 - ▶ Když přijíždějí protijedoucí vozidla
Vozidlo jede rychlostí 30 až 180 km/h.
- Vnější okraj vozovky je ohraničený štěrkem nebo trávou.
Vozidlo jede rychlostí 30 až 180 km/h.
- Vozidlo jede po rovné silnici nebo po silnici s mírnými zatáčkami.
- Směrová světla jsou vypnutá.
- Systém je schopen určit, zda řidič aktivně zrychluje, brzdí nebo ovládá volant.

▶▶ Jak se systém aktivuje

Systém pro zmírnění rizika vyjetí z komunikace se může automaticky vypnout a kontrolka bezpečnostní podpory (žlutá) se rozsvítí a zůstane svítit.

▶ **Kontrolky** Str. 102

Na funkci systému pro zmírnění rizika vyjetí z komunikace mohou mít vliv následující situace:

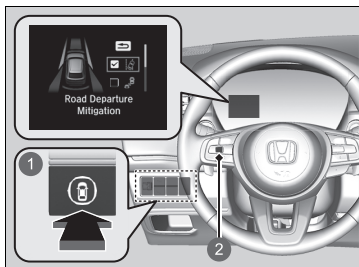

- Vozidlo projíždí zatáčku po vnitřní straně nebo mimo jízdní pruh.
- Vozidlo jede v úzkém jízdním pruhu.

Zapnutí a vypnutí systému pro zmírnění rizika vyjetí z komunikace



- 1 Spínač bezpečnostní podpory
- 2 Levý volič

Když zapnete a vypnete systém pro zmírnění rizika vyjetí z komunikace, udělejte následující.

1. Stiskněte spínač bezpečnostní podpory.
2. Otáčejte levým voličem na symbol  a stiskněte jej.
 - ▶ Když se systém zapne nebo vypne, v informačním rozhraní řidiče se zobrazí hlášení.
 - ▶ Políčko se zaškrtně a barva symbolu  se po zapnutí systému změní na zelenou. Zaškrtnutí políčka se zruší a barva symbolu  se po vypnutí systému změní na šedou.

System pro zmírnění rizika vyjetí z komunikace se aktivuje po každém zapnutí pohonného systému, dokonce i když jste jej při poslední jízdě vypnuli.

▶▶ Zapnutí a vypnutí systému pro zmírnění rizika vyjetí z komunikace

V informačním rozhraní řidiče můžete vybrat také obsah bezpečnostní podpory.

▶ **Informační rozhraní řidiče** Str. 135

Po opětovném připojení 12V akumulátoru a nastavení režimu napájení na ZAPNUTO se mohou rozsvítit kontrolky adaptivního tempomatu (ACC) s asistentem pro jízdu v kolonách (žlutá), stabilizačního systému vozidla (VSA), vypnutí stabilizačního systému vozidla, nízkého tlaku v pneumatikách / systému sledování tlaku v pneumatikách a bezpečnostní podpory (žlutá) spolu se zobrazením zprávy. Jedte krátce rychlostí vyšší než 20 km/h. Všechny kontrolky musí zhasnout. Pokud nějaká nezhasne, nechte vozidlo prohlédnout u dealera.

■ Podmínky a omezení systému pro zmírnění rizika vyjetí z komunikace

Systém nemusí za určitých podmínek správně detekovat značení jízdního pruhu a polohu vozidla. Některé příklady těchto podmínek jsou uvedeny níže.

■ Okolní podmínky

- Je malý kontrast mezi podélnými čarami jízdního pruhu a povrchem vozovky.
- Jízda za špatného počasí (déšť, mlha, sníh atd.).
- Jízda na zasnežených nebo mokřých silnicích.
- Jedete, když je slunce nízko (například za úsvitu nebo za soumraku).
- Stíny okolních objektů (stromy, budovy, svodidla, vozidla atd.) se nachází paralelně s bílými (nebo žlutými) čarami.
- Náhlé změny světelných podmínek, např. vjezd nebo výjezd z tunelu nebo stíny stromů, budov apod.
- Na vozovce se silně odráží světlo.
- Jízda v noci nebo na tmavých místech, např. v tunelu (z důvodu nedostatečného světla nemusí být osvětlené čáry jízdního pruhu, povrch vozovky nebo protijedoucí vozidla).
- Vzdálenost mezi vaším vozidlem a vozidlem před vámi je příliš krátká a čáry jízdního pruhu a povrch vozovky nejsou viditelné.
- Vnější okraj vozovky je ohraničen jinými předměty, materiály atp., než je tráva nebo štěrk.

■ Stav vozovky

- Jízda na cestě s dočasným značením jízdního pruhu.
- Vybledlé značení, více značek nebo různá značení jízdního pruhu jsou viditelné na povrchu kvůli opravám nebo starému značení jízdních pruhů.
- Na vozovce je spojené, dělené nebo křížené značení jízdních pruhů, například na křižovatce nebo na přechodu.
- Značení jízdních pruhů je velmi úzké, široké nebo se mění.
- Část čáry jízdního pruhu je zakrytá objektem, například vozidlem.
- Místa, kde je silnice v kopcovitém terénu nebo se vozidlo přibližuje k vrcholu kopce.
- Vozidlo se silně kymácí na nerovném povrchu.
- Pokud jsou objekty na silnici (obrubníky, svodidla, pylony mostů atd.) detekovány jako bílé (nebo žluté) čáry.
- Jízda na nerovné vozovce nebo na silnicích s nezpevněným či hrbolatým povrchem.
- Jízda na silnici s dvojitými čarami.
- Jízda na zasněžených nebo mokrých silnicích.
- Průjezd křižovatkou.
- Vozovka je jen částečně viditelná kvůli sněhu nebo kalužím.
- Jízda na nezpevněných nebo rozježděných silnicích.
- Bílé (nebo žluté) čáry nejsou správně rozpoznány z důvodu tvaru silnice, například zatáček nebo svahů.

■ Stav vozidla

- Pokud je osvětlení nedostatečné kvůli nečistotám zakrývajícím světlomety nebo je špatná viditelnost na tmavých místech způsobená nesprávným seřizením světlometů.
- Přední část přední kamery se širokým úhlem záběru zakrývají nečistoty, mlha, déšť, bláto, moký sníh, těsnění, příslušenství, samolepky nebo fólie na čelním skle.
- Při jízdě v noci nebo na tmavém místě (např. v tunelu) s vypnutými světlomety.
- Když řidič otočí volantem a sešlápne brzdový pedál.
- Zbytky zanechané na čelním skle po stěračích.
- Abnormální stav pneumatik nebo kol (nesprávná velikost, různá velikost nebo konstrukce, nesprávně nahuštěná pneumatika atd.).
- Vozidlo se naklání z důvodu těžkého nákladu v zavazadlovém prostoru nebo na zadních sedadlech.
- Jsou namontovány sněhové řetězy.
- Bylo upraveno odpružení vozidla.

■ Příklady omezení detekce z důvodu stavu protijedoucích vozidel

- Protijedoucí vozidlo nebo vozidlo před vámi se nachází stranou.
- Vozidlo v protisměru náhle vjede před vás.
- Pokud protijedoucí vozidlo splyne s pozadím, systém jej nemusí rozpoznat.
- Na tmavém místě světlomety protijedoucího vozidla svítí jen na jedné straně nebo nesvítí vůbec.
- Vzdálenost mezi vaším vozidlem a protijedoucím vozidlem je příliš krátká.
- Část protijedoucího vozidla není viditelná z důvodu vozidla před vámi.
- V protisměru je více pruhů nebo odbočovací pruhy.
- Vozidlo ve vedlejším pruhu je zaparkované nebo se pohybuje extrémně pomalu.

■ Příklady dalších omezení detekce nebo funkce systému

- Pokud má protijedoucí vozidlo neobvyklý tvar.
- Když přední kamera se širokým úhlem záběru nemůže správně identifikovat tvar protijedoucího vozidla.

■ Při nízké pravděpodobnosti srážky

System pro zmírnění rizika vyjetí z komunikace se může aktivovat za níže uvedených podmínek.

- Při jízdě v zatáčkách se vaše vozidlo dostane do bodu, kdy se vozidlo jedoucí v protisměru ocitne přímo před vámi.

System rozpoznávání dopravních značek

Zobrazuje na ukazateli informace o dopravních značkách, jako je například aktuální omezení rychlosti nebo zákaz předjíždění, kolem kterých vaše vozidlo projíždí.

Jak systém funguje

Když přední kamera se širokým úhlem záběru umístěná za zpětným zrcátkem snímá při jízdě dopravní značky, systém zobrazí ty značky, které jsou určeny pro vaše vozidlo. Ikona dopravní značky se bude zobrazovat, dokud vozidlo nedosáhne předem určené doby a vzdálenosti.

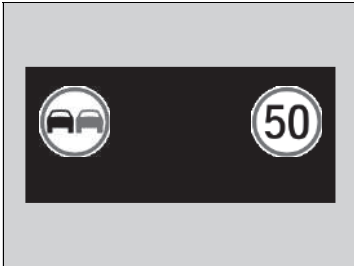

Ikona dopravní značky se může také změnit na jinou nebo zmizet, a to v těchto případech:

- Byl zjištěn konec rychlostního limitu nebo jiného stanoveného limitu.
- Vaše vozidlo najede/sjede z dálnice nebo z hlavní silnice.
- Na křižovatce zatáčíte se zapnutými směrovými světly.

System rozpoznávání dopravních značek

System je navržen tak, aby zjišťoval dopravní značky, které odpovídají směrnici Vídeňské úmluvy. Nemusí se zobrazit všechny dopravní značky, ale neměly by být přehlédnuty žádné dopravní značky umístěné na okrajích silnice. System nemusí v některých zemích, kterými projíždíte, rozpoznat určité značky nebo situace. Nespoléhejte se na systém příliš. Vždy jeďte rychlostí, která odpovídá daným podmínkám vozovky.

Na čelní sklo nikdy nelepte žádné předměty nebo fólie, které by mohly blokovat zorné pole přední kamery se širokým úhlem záběru a způsobit nesprávnou funkci systému.

Škrábance, rýhy a jiná poškození čelního skla v zorném poli přední kamery se širokým úhlem záběru mohou způsobit nesprávnou funkci systému. Pokud nějaké poškození zjistíte, doporučujeme vyměnit čelní sklo za jiné originální čelní sklo Honda. Nesprávnou funkci systému mohou také způsobit menší opravy v zorném poli přední kamery se širokým úhlem záběru nebo montáž neoriginálního čelního skla. Po výměně čelního skla nechte u dealera znovu zkalibrovat přední kameru se širokým úhlem záběru. Řádná kalibrace přední kamery se širokým úhlem záběru je nezbytná pro správnou funkci systému.

System rozpoznávání dopravních značek není aktivní po dobu přibližně 15 sekund po zapnutí pohonného systému.

System rozpoznávání dopravních značek můžete zapnout nebo vypnout.

▶ **Vlastní nastavení funkcí** Str. 304

Pokud systém při jízdě nezjistí žádné dopravní značky, může se zobrazit obrázek níže.

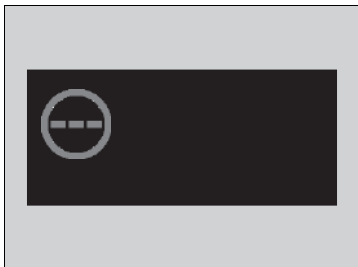

▶ Systém rozpoznávání dopravních značek

Chcete-li snížit pravděpodobnost, že vysoká teplota v interiéru způsobí při parkování vypnutí snímacího systému přední kamery se širokým úhlem záběru, najděte stinné místo nebo natočte přední část vozidla tak, aby nebyla na slunci. Použijete-li reflexní stínítko proti slunci, dejte pozor, aby nezakrývalo tělo kamery. Zakrytím přední kamery se širokým úhlem záběru můžete způsobit hromadění tepla na kameře.

Můžete si přečíst informace ohledně manipulace s přední kamerou se širokým úhlem záběru vybavenou tímto systémem.

▶ Přední kamera se širokým úhlem záběru

Str. 468

» Systém rozpoznávání dopravních značek

Pokud vozidlo překročí detekovaný rychlostní limit, začne na displeji blikat ikona představující značku s rychlostním limitem v aktuální oblasti.

➤ **Vlastní nastavení funkcí** Str. 304

Schopnost systému přesně sdělit řidiči rychlostní limit závisí na určitých podmínkách, například na jednotkách zobrazených na dopravní značce a rychlosti a směru jízdy vozidla. V některých případech může systém zobrazit nepřesná varování nebo jiné informace.

➤ **Stavy a omezení systému rozpoznávání dopravních značek** Str. 464

Jednotky, ve kterých se rychlostní limit udává (mph nebo km/h), se liší v různých zemích. Když přijedete do země, jejíž jednotky se liší od jednotek země, ze které jste přijeli, systém rozpoznání dopravních značek nemusí pracovat správně.

➤ **Vlastní nastavení funkcí** Str. 304

■ Stav a omezení systému rozpoznávání dopravních značek

System rozpoznávání dopravních značek nemusí být schopen rozpoznat dopravní značky v následujících případech.

■ Okolní podmínky

- Jedete, když je slunce nízko (například za úsvitu nebo za soumraku).
- Na vozovce se silně odráží světlo.
- Jízda v noci, na temných místech, jako jsou dlouhé tunely.
- Jízda za špatného počasí (déšť, mlha, sníh atd.).
- Náhlé změny světelných podmínek, např. vjezd nebo výjezd z tunelu nebo stíny stromů, budov apod.
- Rozstříkávání vody nebo víření sněhu způsobené vozidlem před vámi.

■ Stav vozovky

- Vozidlo se silně kymácí na nerovném povrchu.

■ Stav vozidla

- Pokud je osvětlení nedostatečné kvůli nečistotám zakrývajícím světlomety nebo je špatná viditelnost na tmavých místech způsobená nesprávným seřazením světlometů.
- Přední část přední kamery se širokým úhlem záběru zakrývají nečistoty, mlha, déšť, bláto, moký sníh, těsnění, příslušenství, samolepky nebo fólie na čelním skle.
- Zbytky zanechané na čelním skle po stěračích.
- Abnormální stav pneumatik nebo kol (nesprávná velikost, různá velikost nebo konstrukce, nesprávně nahuštěná pneumatika atd.).
- Vozidlo se naklání z důvodu těžkého nákladu v zavazadlovém prostoru nebo na zadních sedadlech.
- Bylo upraveno odpružení vozidla.
- Jsou namontovány sněhové řetězy.
- Při jízdě v noci nebo na temném místě (např. v tunelu) s vypnutými světlomety.

▶▶ Stav a omezení systému rozpoznávání dopravních značek

Pokud dojde k závadě systému rozpoznávání dopravních značek, zobrazí se na ukazateli symbol . Pokud tato zpráva nezmizí, nechte vozidlo zkontrolovat u dealera.

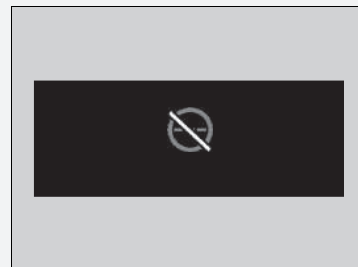

■ Poloha nebo stav dopravní značky

- Dopravní značka je na obtížně viditelném místě.
- Dopravní značka se nachází daleko od vozidla.
- Dopravní značka se nachází v místě mimo dopad paprsků světlometů.
- Dopravní značka je na rohu nebo na zakřivené cestě.
- Dopravní značka je vybledlá nebo ohnutá.
- Dopravní značka je otočená nebo poškozená.
- Dopravní značka je pokryta blátem, sněhem nebo námrazou.
- Část dopravní značky je zakryta stromy nebo je ve stínu vozidla nebo jiného objektu.
- Světlo (například pouliční osvětlení) se odráží na povrchu dopravní značky nebo je značka skrytá ve stínu.
- Dopravní značka je příliš světlá nebo příliš tmavá (elektrická značka).
- Malé dopravní značky (pomocné dopravní značky apod.).

■ Ostatní podmínky

- Pokud jedete vysokou rychlostí.

Systém rozpoznávání dopravních značek nemusí fungovat správně, například při zobrazení značky, která neodpovídá současným silničním předpisům nebo neexistuje vůbec, v následujících případech:

- ▶ Značka rychlostního limitu se může zobrazit při vyšší nebo nižší rychlosti než je skutečný rychlostní limit.
- Přítomnost pomocné dopravní značky s dalšími informacemi, například počasí, čas, typ vozidla atd.
- Údaje na dopravní značce je obtížné přečíst (elektrická značka, čísla na značkách jsou rozmazaná atd.).
- Dopravní značka je v blízkosti jízdního pruhu, ve kterém jedete, i když není určena pro tento jízdní pruh, např. dopravní značka rychlostního limitu se nachází na křižovatce mezi vedlejší silnicí a hlavní silnicí atd.
- Výskyt objektů, které se podobají barvou nebo tvarem objektu rozpoznávání (podobná značka, elektrická značka, vývěsní štít, konstrukce atd.).

Dopravní značky zobrazené na ukazateli

Jsou-li zjištěny dvě dopravní značky, mohou být současně zobrazeny vedle sebe. Ikona dopravní značky rychlostního limitu se zobrazuje na pravé polovině obrazovky. Ikona dopravní značky zákazu předjíždění se zobrazuje nalevo. Veškeré další dopravní značky ukazující rychlostní limit na základě počasí (sníh atd.) nebo určitého časového období se mohou zobrazit na kterékoliv straně.

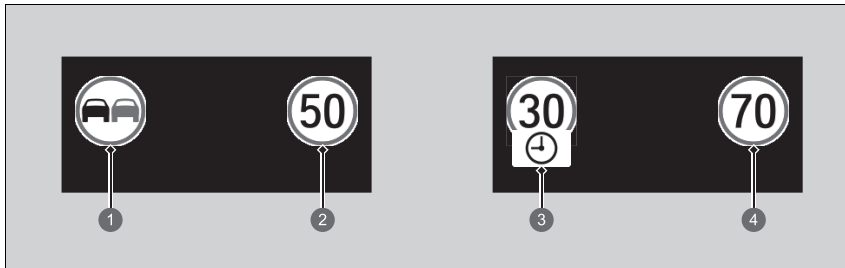

- ❶ Dopravní značka zákazu předjíždění*¹
- ❷ Dopravní značka rychlostního limitu
- ❸ Doplnující dopravní značka rychlostního limitu v závislosti na podmínkách*²
- ❹ Dopravní značka rychlostního limitu

V závislosti na situaci může být značka *¹ nahrazena značkou *² nebo může být značka *² zobrazena na pravé straně.

Přední kamera se širokým úhlem záběru

Přední kamera se širokým úhlem záběru používaná v systému pro udržování v jízdním pruhu (LKAS), systému pro zmírnění rizika vyjetí z komunikace (RDM), adaptivním tempomatu (ACC) s asistentem pro jízdu v kolonách (LSF), systému rozpoznávání dopravních značek a systému pro zmírnění následků nehody (CMBS) je určena k detekci objektů, které aktivují funkce těchto systémů.

Umístění přední kamery se širokým úhlem záběru a tipy pro manipulaci s kamerou

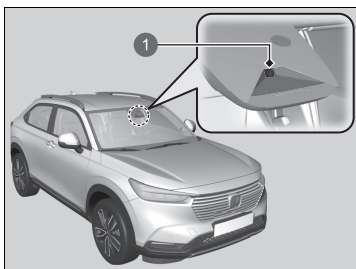

1 Přední kamera se širokým úhlem záběru

Tato přední kamera se širokým úhlem záběru se nachází za zpětným zrcátkem.

Chcete-li snížit pravděpodobnost, že vysoká teplota v interiéru způsobí při parkování vypnutí snímacího systému přední kamery se širokým úhlem záběru, najděte stinné místo nebo natočte přední část vozidla tak, aby nebyla na slunci. Použijete-li reflexní stínítko proti slunci, dejte pozor, aby nezakrývalo tělo přední kamery se širokým úhlem záběru. Zakrytím přední kamery se širokým úhlem záběru můžete způsobit hromadění tepla na kameře.

►► Přední kamera se širokým úhlem záběru

Na čelní sklo, kapotu nebo masku chladiče nikdy nelepte žádné předměty nebo fólie, které by mohly blokovat zorné pole přední kamery se širokým úhlem záběru a způsobit nesprávnou funkci systému.

Škrábance, rýhy a jiná poškození čelního skla v zorném poli přední kamery se širokým úhlem záběru mohou způsobit nesprávnou funkci systému. Pokud nějaké poškození zjistíte, doporučujeme vyměnit čelní sklo za jiné originální čelní sklo Honda. Nesprávnou funkci systému mohou také způsobit menší opravy v zorném poli přední kamery se širokým úhlem záběru nebo montáž neoriginálního čelního skla.

Po výměně čelního skla nechte u dealera znovu zkalibrovat přední kameru se širokým úhlem záběru. Řádná kalibrace přední kamery se širokým úhlem záběru je nezbytná pro správnou funkci systému.

Na přístrojovou desku nepokládejte žádné předměty. Signál by se mohl odrážet od čelního skla a znemožnit systému správnou detekci podélných čar jízdního pruhu.

▶▶ Přední kamera se širokým úhlem záběru

Pokud se zobrazí symbol :

- Pomocí automatické klimatizace ochladte interiér a v případě potřeby použijte také režim odmlžení s proudícím vzduchem směrem k přední kameře se širokým úhlem záběru.
- Jeďte s vozidlem tak, aby se snížila teplota čelního skla, což ochladí oblast okolo přední kamery se širokým úhlem záběru.

Když se zobrazí zpráva  **Some Driver Assist System Cannot Operate: Clean Front Windscreen Or Poor Viewing Condition.** (Některé systémy podpory řízení nemohou fungovat: Vyčistěte čelní sklo nebo špatná kvalita zobrazení.):

- Vozidlo zastavte na bezpečném místě a zkontrolujte, zda je čelní sklo čisté.

Pokud je čelní sklo znečištěné, vyčistěte jej. Pokud hlášení po jízdě po určitou dobu nezmizí, vozidlo nechte prohlédnout u dealera.

Sonarové snímače

■ Umístění a dosah snímačů

Sonarové snímače jsou umístěny v předních a zadních náraznících.

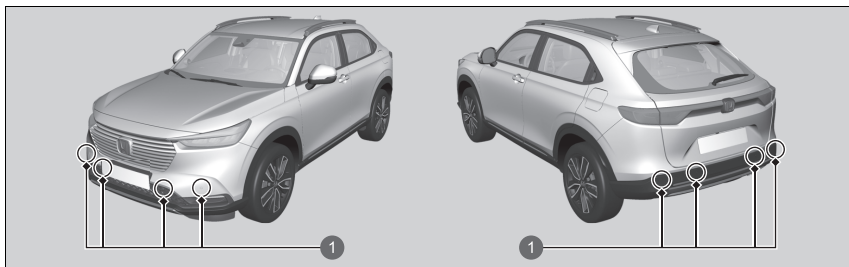

1 Sonarové snímače

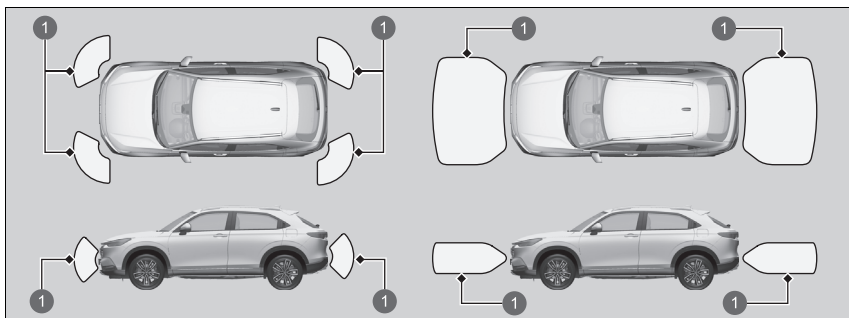

1 Dosah sonaru

▣ Sonarové snímače

Abyste sonarové snímače pracovaly správně, dodržujte následující opatření:

- Neumísťujte nálepky ani jiné předměty na snímače nebo do jejich okolí.
- Zabraňte jakýmkoli úderům nebo nárazům do okolí snímačů.
- Nepokoušejte se rozebrat žádnou součást jakéhokoli snímače.
- Na snímače a okolo nich neumísťujte žádné příslušenství.

V následujících případech se poraďte s dealerem:

- Do snímače něco narazilo.
- Je třeba provést opravy v okolí snímače.

V následujících případech nemusí sonarové snímače správně fungovat. Vozidlo nechte zkontrolovat u dealera.

- Přední nebo zadní nárazník narazil do svahu, parkovacího dorazu, obrubníku, násypu atd.
- Vozidlo prodělalo čelní srážku nebo náraz zezadu.
- Vozidlo projelo hlubokou kaluží.

Brzdový systém

■ Parkovací brzda

Parkovací brzdu použijte k udržení vozidla na místě při parkování. Je-li aktivována parkovací brzda, můžete ji uvolnit ručně nebo automaticky.

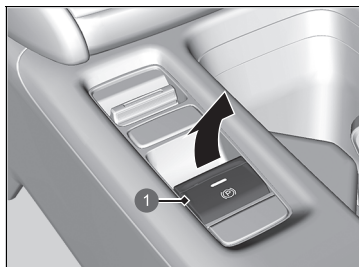

1 Spínač elektrické parkovací brzdy

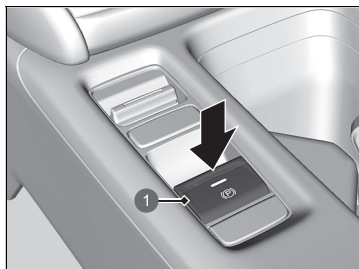

1 Spínač elektrické parkovací brzdy

■ Aktivace

Elektrickou parkovací brzdu lze aktivovat kdykoli, pokud má vozidlo připojený akumulátor 12 V, a to bez ohledu na stav režimu napájení.

Jemně, ale pevně zatáhněte za spínač elektrické parkovací brzdy.

- ▶ Na spínači se rozsvítí kontrolka.
- ▶ Rozsvítí se kontrolka parkovací brzdy a brzdového systému (červená).

■ Uvolnění

Režim napájení musí být v poloze ZAPNUTO, jinak nelze elektrickou parkovací brzdu uvolnit.

1. Sešlápnete brzdový pedál.
2. Stisknete spínač elektrické parkovací brzdy.
 - ▶ Kontrolka na spínači zhasne.
 - ▶ Zhasne kontrolka parkovací brzdy a brzdového systému (červená).

Ručním uvolněním parkovací brzdy pomocí spínače napomůžete pomalému a plynulému rozjezdu vozidla z kopce na příkrých svazích.

▣ Brzdový systém

Při sešlápnutí brzdového pedálu může být slyšet z prostoru motoru bzučení. To vzniká proto, že se používá brzdový systém, a je to normální.

▣ Parkovací brzda

Při aktivaci nebo uvolnění parkovací brzdy může od zadních kol zaznít zvuk motoru systému elektrické parkovací brzdy. To je normální.

Při aktivaci nebo uvolnění parkovací brzdy se může brzdový pedál v důsledku činnosti systému elektrické parkovací brzdy lehce pohnout. To je normální.

Při úplném vybití 12V akumulátoru nelze parkovací brzdu aktivovat ani uvolnit.

➤ **Pokud je 12V akumulátor vybitý** Str. 587

Pokud za jízdy vytáhnete a podržíte spínač elektrické parkovací brzdy, aktivuje elektrický brzdový systém brzdy na všech čtyřech kolech až do zastavení vozidla. Poté se aktivuje elektrická parkovací brzda, nyní spínač uvolněte.

■ Provoz funkce automatické parkovací brzdy

Pokud byla funkce automatické parkovací brzdy aktivována:

- Parkovací brzda se automaticky aktivuje, když nastavíte režim napájení do polohy VYPNUTO.
- Ověřte, zda je parkovací brzda zatažená – zkontrolujte zapnutí kontrolky parkovací brzdy a brzdového systému (červená).

🔧 **Aktivace a deaktivace funkce automatické parkovací brzdy** Str. 473

■ Automatické uvolnění

K uvolnění parkovací brzdy dojde sešlápnutím plynového pedálu.

Pokud se rozjíždíte s vozidlem směřujícím do svahu nebo jste v dopravní zácpě, použijte k uvolnění parkovací brzdy plynový pedál.

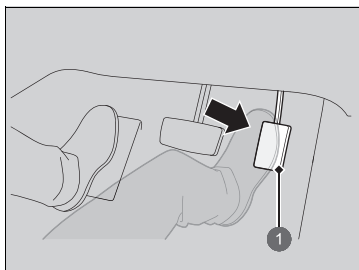

Jemně sešlápněte plynový pedál.
Ve svahu může být nutné k uvolnění silnější sešlápnutí plynového pedálu.

► Zhasne kontrolka parkovací brzdy a brzdového systému (červená).

1 Plynový pedál

Parkovací brzdu můžete uvolnit automaticky v následujících případech:

- Máte zapnutý bezpečnostní pás řidiče.
- Pohonný systém je zapnutý.
- Převodovka není v poloze **P** nebo **N**.

🔧 Parkovací brzda

V následujících situacích funguje parkovací brzda automaticky.

- Pokud vozidlo zastaví na více než 10 minut a je aktivován systém ACC s LSF.
- Pokud řidič nemá zapnutý bezpečnostní pás poté, co systém ACC s LSF automaticky zastavil vozidlo.
- Dojde-li k vypnutí pohonného systému při aktivovaném systému ACC s asistentem pro jízdu v kolonách (LSF).
- Když vozidlo zastaví s aktivovaným systémem automatického podržení brzd na dobu delší než 10 minut.
- Není-li zapnutý bezpečnostní pás řidiče, vozidlo stojí a je aktivováno podržení brzd.
- V případě vypnutí pohonného systému při aktivovaném podržení brzd.
- Dojde-li k problému se systémem podržení brzd a podržení brzd je aktivováno.

Pokud nelze parkovací brzdu uvolnit automaticky, uvolněte ji ručně.

Pokud vozidlo jede do svahu, je nutné více sešlápnout plynový pedál, aby se elektrická parkovací brzda automaticky uvolnila.

■ Aktivace a deaktivace funkce automatické parkovací brzdy

Když je režim napájení v poloze ZAPNUTO, podle následujícího postupu aktivujte nebo deaktivujte funkci automatické parkovací brzdy.

1. Zařadte polohu **P**.
2. Bez sešlápnutí brzdového pedálu vytáhněte spínač elektrické parkovací brzdy.
 - ▶ Zkontrolujte, zda se kontrolka parkovací brzdy a brzdového systému rozsvítila.
3. Vytáhněte a podržte spínač parkovací brzdy. Po zaznění zvukového signálu uvolněte spínač a do 3 sekund jej znovu vytáhněte a podržte.
4. Až uslyšíte zvukový signál oznamující dokončení procesu, uvolněte spínač.
 - ▶ Dvě pípnutí označují, že byla funkce aktivována.
 - ▶ Jedno pípnutí označuje, že byla funkce deaktivována.
 - ▶ Po dokončení aktivace funkce zůstane parkovací brzda zabrzděná i po vypnutí pohonného systému.
 - ▶ Ověřte, zda je parkovací brzda zatažená – zkontrolujte zapnutí kontrolky parkovací brzdy a brzdového systému (červená).

Pokud potřebujete tuto funkci dočasně deaktivovat během tažení vašeho vozidla, řiďte se níže vysvětleným postupem.

1. Sešlápněte brzdový pedál a zastavte vozidlo.
2. Nastavte režim napájení do polohy VYPNUTO a do 2 sekund stiskněte spínač elektrické parkovací brzdy.
 - ▶ Nastavení aktivace a deaktivace funkce to neovlivní.
 - ▶ Než tuto funkci dočasně deaktivujete, nezapomeňte nejprve vypnout systém automatického podržení brzd.
 - ▶ Ověřte, zda je parkovací brzda zatažená – zkontrolujte zapnutí kontrolky parkovací brzdy a brzdového systému (červená).

▣ Parkovací brzda

Parkovací brzdu nelze automaticky uvolnit, pokud svítí tyto kontrolky:

- Kontrolka poruchy
- Kontrolka systému převodovky

Parkovací brzdu nemusí být možné automaticky uvolnit, pokud svítí tyto kontrolky:

- Kontrolka pohonného systému
- Kontrolka parkovací brzdy a brzdového systému (žlutá)
- Kontrolka systému VSA
- Kontrolka **ABS**
- Kontrolka doplňkového zádržného systému

▣ Aktivace a deaktivace funkce automatické parkovací brzdy

V chladném podnebí může zatažená parkovací brzda zamrznout na místě.

Při parkování vozidla zablokujte kola a zkontrolujte, zda je automatická parkovací brzda deaktivovaná.

Také deaktivujte funkci automatické parkovací brzdy a ponechte uvolněnou parkovací brzdu při mytí vozidla v myčce s dopravníkovými pásy nebo při jeho tažení.

■ Nožní brzda

Vaše vozidlo je vybaveno kotoučovými brzdami všech čtyř kol. Systém brzdového asistenta zvyšuje brzdou sílu, když v nouzové situaci silně sešlápnete brzdový pedál. Protiblokovací brzdový systém (ABS) vám pomáhá udržet ovladatelnost při velmi silném brzdění.

➤ **Systém brzdového asistenta** Str. 479

➤ **Protiblokovací brzdový systém (ABS)** Str. 478

☒ Nožní brzda

Brzdy zkontrolujte po průjezdu hlubokou vodou nebo vrstvou povrchové vody na silnici. Je-li zapotřebí, brzdy osušte tak, že několikrát lehce sešlápnete pedál.

Pokud při brzdění slyšíte souvislý zvuk tření kovu, je nutné vyměnit brzdové destičky. Vozidlo nechte zkontrolovat u dealera.

Souvislé používání brzdového pedálu při jízdě z dlouhého kopce způsobuje zahřívání, což snižuje brzdou účinnost. Použijte regenerativní brzdění tak, že sundáte nohu z plynového pedálu a podřadíte do polohy **B**.

Nohu za jízdy neopírejte o brzdový pedál, způsobilo by to lehké brzdění, brzdy by postupně ztratily účinnost a snížilo by to životnost brzdových destiček. Také by to zmatlo řidiče jedoucí za vámi.

Automatické podržení brzd

Nechá brzdy aktivované i po uvolnění brzdového pedálu, dokud není sešlápnut plynový pedál. Tento systém můžete použít při dočasném zastavení vozidla např. na světelné křižovatce nebo v hustém provozu.

Zapnutí systému

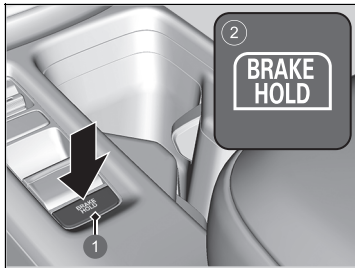

- 1 Tlačítko automatického podržení brzd
- 2 Rozsvítí se

Řádně si zapněte bezpečnostní pás, poté nastartujte pohonný systém. Stiskněte tlačítko automatického podržení brzd.

- Rozsvítí se kontrolka systému automatického podržení brzd. Systém je zapnutý.

Systém je v dříve zvoleném nastavení zapnuto nebo vypnuto pokaždé, když zapnete bezpečnostní pás řidiče a spustíte systém napájení.

Automatické podržení brzd

⚠ VÝSTRAHA

Při aktivaci systému automatického podržení brzd na příkrých svazích nebo kluzkých vozovkách může po uvolnění brzdového pedálu dojít k pohybu vozidla.

Pokud dojde k neočekávanému pohybu vozidla, může dojít ke srážce s následkem vážného nebo smrtelného zranění.

Na příkrém svahu nebo na kluzkých vozovkách nikdy neaktivujte systém automatického podržení brzd ani nespolehejte, že zabrání vozidlu v pohybu.

⚠ VÝSTRAHA

Při použití systému automatického podržení brzd k zaparkování vozidla může dojít k neočekávanému rozjezdu vozidla.

Pokud dojde k neočekávanému pohybu vozidla, může dojít ke srážce s následkem vážného nebo smrtelného zranění.

Nikdy neopouštějte vozidlo, pokud brzdění dočasně zajištěno automatickým podržením brzd a vždy parkujte vozidlo zařazením **P** a aktivací parkovací brzdy.

■ Aktivace systému

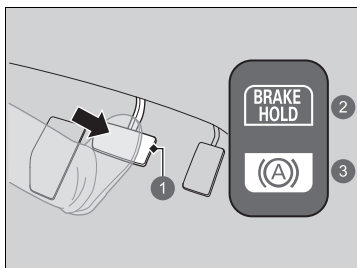

- 1 Brzdový pedál
- 2 Zapnuto
- 3 Rozsvítí se

Sešlápnutím brzdového pedálu zcela zastavte. Řadicí páka nesmí být v poloze **P** nebo **R**.

- Rozsvítí se kontrolka automatického podržení brzd. Brzdy jsou podrženy maximálně 10 minut.
- Po rozsvícení kontrolky automatického podržení brzd uvolněte brzdový pedál.

■ Vypnutí systému

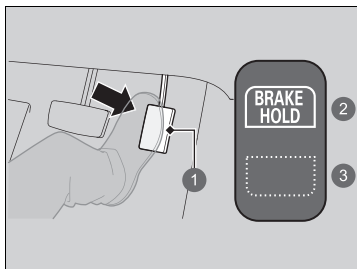

- 1 Plynový pedál
- 2 Zapnuto
- 3 Zhasne

Sešlápněte plynový pedál, když je řadicí páka v poloze jiné než **P** nebo **N**. Podržení brzd se deaktivuje a vozidlo se rozjede.

- Kontrolka automatického podržení brzd zhasne. Systém je stále zapnutý.

► Automatické podržení brzd

▲ VÝSTRAHA

Při použití automatického podržení brzd nechte chodidlo na brzdovém pedálu, dokud se nerozsvítí kontrolka automatického podržení brzd.

Pokud dojde k neočekávanému pohybu vozidla, může dojít ke srážce s následkem vážného nebo smrtelného zranění.

Po rozsvícení kontrolky automatického podržení brzd dejte chodidlo z brzdového pedálu.

■ Systém se automaticky vypne v těchto případech:

- Aktivujete parkovací brzdu.
- Sešlápnete brzdový pedál a zařadíte polohu **P** nebo **R**.

■ Systém se automaticky vypne a parkovací brzda se aktivuje v následujících případech:

- Brzdy jsou podrženy déle než 10 minut.
- Dojde k rozepnutí bezpečnostního pásu řidiče.
- Pohonný systém je vypnutý.
- Došlo k problému se systémem automatického podržení brzd.

■ Vypnutí systému automatického podržení brzd

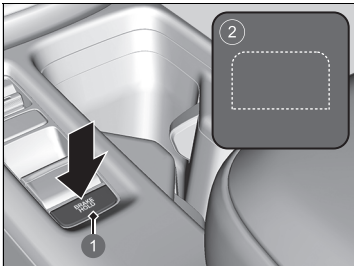

- 1 Tlačítko automatického podržení brzd
- 2 Zhasne

Je-li systém zapnutý, znovu stiskněte tlačítko automatického podržení brzd.

- Kontrolka systému automatického podržení brzd zhasne.

Pokud chcete vypnout automatické podržení brzd a systém je v provozu, stiskněte tlačítko automatického podržení brzd při sešlápnutém brzdovém pedálu.

►► Automatické podržení brzd

Když je systém aktivován, můžete vypnout pohonný systém nebo zaparkovat vozidlo obvyklým postupem.

► **Při zastavení** Str. 481

Pokud dojde k pohybu vozidla a je v provozu systém automatického podržení brzd, mohou se ozývat zvuky související s jeho činností.

►► Vypnutí systému automatického podržení brzd

Nezapomeňte vypnout systém automatického podržení brzd před použitím automatizované myčky aut.

Když vypnete systém napájení nebo odepnete bezpečnostní pás řidiče, zatímco je aktivní systém automatického podržení brzd, systém automatického podržení brzd se automaticky vypne.

Pokud v takovém případě dojde k zapnutí bezpečnostního pásu řidiče a opětovnému zapnutí systému napájení, systém automatického podržení brzd se zapne, aniž byste museli stisknout tlačítko automatického podržení brzd.

Protiblokovací brzdový systém (ABS)

■ ABS

Pomáhá předejít zablokování kol a zajistit ovladatelnost vozidla tím, že rychle pumpuje brzdami, mnohem rychleji než dokáže řidič.

Systém elektronického rozdělování brzdné síly (EBD), který je součástí ABS, v závislosti na naložení vozidla vyrovnává rozdělení brzdné síly mezi přední a zadní nápravu.

Brzdovým pedálem nikdy nepumpujte. Nechte systém ABS, aby to udělal za vás, brzdový pedál vždy sešlápněte pevně a rovnoměrně. Tomuto způsobu se někdy říká „sešlápnout a řídit“.

■ Funkce systému ABS

Brzdový pedál může při činnosti ABS lehce pulzovat. Sešlápněte brzdový pedál a držte jej pevně sešlápnutý. Na suchém povrchu budete muset brzdový pedál sešlápnout velmi silně, aby došlo k aktivaci ABS. Avšak při pokusu o zastavení na sněhu či ledu můžete pocítit okamžitou aktivaci ABS.

Systém ABS se může aktivovat, když sešlápnete brzdový pedál při jízdě na následujících površích:

- mokré nebo zasněžené silnice,
- dlážděné silnice,
- silnice s nerovným povrchem, například výmoly, trhlinami, poklapy atd.

Pokud rychlost vozidla klesne pod 10 km/h, systém ABS se vypne.

►► Protiblokovací brzdový systém (ABS)

POZNÁMKA

Jsou-li na vozidle namontovány pneumatiky nesprávného typu a rozměru, ABS nemusí fungovat správně.

Pokud se kontrolka **ABS** rozsvítí za jízdy, jde možná o problém se systémem.

Normální brzdění tím není ovlivněno, avšak je možné, že ABS nefunguje. Vozidlo nechte ihned zkontrolovat u dealera.

Systém ABS nezkracuje dobu a vzdálenost potřebnou k zastavení vozidla: Je určen k zamezení zablokování kol, které může být příčinou smyku a ztráty kontroly nad řízením.

V následujících případech může vaše vozidlo potřebovat delší vzdálenost k zastavení než vozidlo bez ABS:

- Jedete po drsném nebo nerovném povrchu vozovky, např. šterku nebo sněhu.
- Pneumatiky jsou opatřené sněhovými řetězy.

Při aktivovaném systému ABS můžete zaznamenat následující:

- Zvuky motoru vycházející z motorového prostoru při aktivaci brzd nebo při provádění systémových kontrol po nastartování pohonného systému a při zrychlování vozidla.
- Vibrace brzdového pedálu anebo karoserie vozidla při aktivovaném systému ABS.

Tyto vibrace a zvuky při aktivovaném systému ABS jsou normální a nejsou důvodem k obavám.

System brzdového asistenta

Účelem systému je pomáhat řidiči tím, že vyvine větší brzdou sílu, když silně sešlápnete brzdový pedál při nouzovém brzdění.

■ Funkce systému brzdového asistenta

Brzdový pedál pevně sešlápnete, abyste dosáhli silnějšího brzdění.

Je-li brzdový asistent v činnosti, pedál se může lehce kývat a lze zaslechnout provozní hluk. To je normální. Brzdový pedál držte pevně sešlápnutý.

Signalizace nouzového zastavení

Aktivuje se, pokud při jízdě rychlostí 60 km/h nebo vyšší prudce zabrzdíte, aby upozornil řidiče za vámi na náhlé zabrzdění rychle blikajícími výstražnými světly. Umožní tím řidičům za vámi včas zareagovat a vyhnout se možnému střetu s vaším vozidlem.

■ Kdy se systém aktivuje:

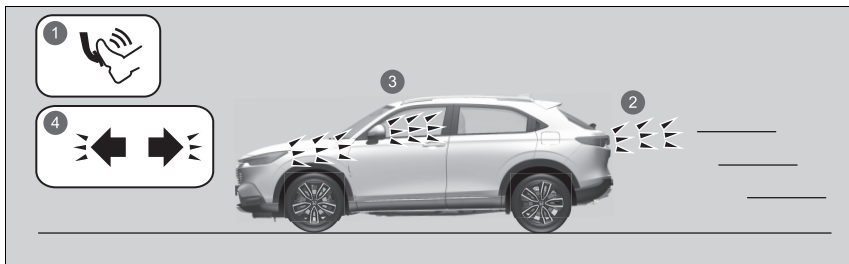

- 1 Prudké brzdění
- 2 Rozsvítí se brzdová světla
- 3 Blikají výstražná světla
- 4 Blikají kontrolky výstražných světel

Výstražná světla přestanou blikat v těchto případech:

- Uvolníte brzdový pedál.
- Je deaktivován systém ABS.
- Vaše vozidlo bude mírně zpomalovat.
- Stisknete tlačítko výstražných světel.

► Signalizace nouzového zastavení

Signalizace nouzového zastavení není systém, který je schopen zabránit možnému nárazu zezadu v důsledku vašeho prudkého brzdění. Při prudkém brzdění začnou blikat výstražná světla. Snažte se vždy vyhnout prudkému brzdění, pokud to není nezbytně nutné.

Signalizace nouzového zastavení se neaktivuje v případě, že je stisknuté tlačítko výstražných světel.

Pokud se při brzdění přeruší na určitou dobu činnost systému ABS, nemusí se signalizace nouzového zastavení aktivovat vůbec.

Při zastavení

1. Sešlápněte silně brzdový pedál.
2. Při sešlápnutém brzdovém pedálu pomalu, ale úplně, vytáhněte spínač elektrické parkovací brzdy.
3. Zařadte rychlostní stupeň **P**.
4. Vypněte pohonný systém.
 - ▶ Kontrolka parkovací brzdy a brzdového systému (červená) zhasne přibližně za 30 sekund.

Parkovací brzdu vždy aktivujte, zvláště pokud parkujete ve svahu.

» Parkování vozidla

▲ VÝSTRAHA

Vozidlo se může nechtěně rozjet, pokud je ponecháte bez dozoru a nekontrolujete, že je zařazena poloha parkování.

Rozjeté vozidlo může způsobit nehodu s následkem vážného nebo smrtelného zranění.

Vždy mějte nohu na brzdovém pedálu, dokud se neujistíte, že kontrolka zařazeného rychlostního stupně neukazuje **P**.

Vozidlo neparkujte v blízkosti hořlavých materiálů, jako je suchá tráva, olej nebo dřevo.
Teplý výfuk může způsobit požár.

►► Při zastavení

POZNÁMKA

Následující činnosti mohou poškodit hnací soustavu:

- Sešlápnutí plynového a brzdového pedálu současně.
- Přěazení do polohy **P** předtím, než vozidlo zcela zastaví.

Neudržujte vozidlo na místě ve směru do kopce sešlapováním plynového pedálu.

Pohonný systém by se mohl přehřát a poškodit.

V extrémně chladném počasí může zatažená parkovací brzda zamrznout. Pokud lze očekávat, že takové počasí nastane, nezatahujte při parkování ve svahu parkovací brzdu, ale natočte přední kola tak, aby se zastavila o obrubník, v případě, že by se vozidlo ze svahu rozjelo, nebo zabraňte rozjetí vozidla zablokováním kol. Neučiníte-li žádné z těchto opatření, vozidlo se může neočekávaně rozjet a způsobit nehodu.

System parkovacího asistenta

Rohové a středové snímače monitorují překážky kolem vašeho vozidla a zvukový signál, informační rozhraní řidiče a informační/audio obrazovka vám oznámí přibližnou vzdálenost mezi vaším vozidlem a překážkou.

■ Umístění snímačů a dosah

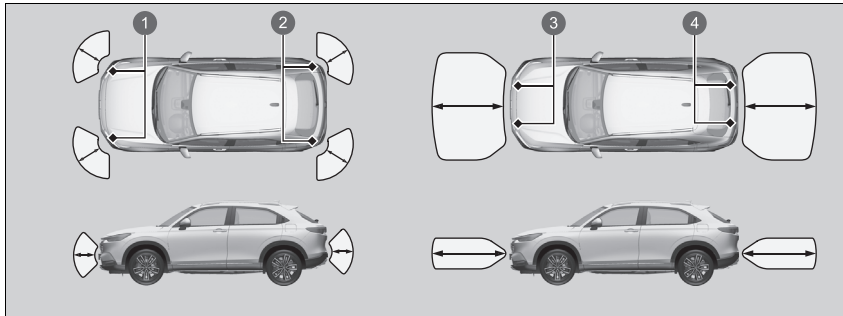

- 1 Přední rohové snímače
- 2 Zadní rohové snímače
- 3 Přední středové snímače
- 4 Zadní středové snímače

System parkovacího asistenta

I když je systém zapnutý, vždy si před parkováním ověřte, zda v blízkosti vašeho vozidla není žádná překážka.

System nemusí fungovat správně, když:

- Snímače jsou pokryty sněhem, ledem, bahnem nebo nečistotami.
- Vozidlo je na nerovném povrchu, jako je tráva, výmoly nebo svah.
- Vozidlo bylo venku v horkém nebo studeném počasí.
- System ovlivňují zařízení vydávající ultrazvukové vlny.
- Jedete za špatného počasí.

System nemusí snímat:

- Tenké nebo nízké předměty.
- Materiály pohlcující zvuk, jako je sníh, bavlna nebo houba.
- Předměty přímo pod nárazníkem.

Na snímače a okolo nich neumísťujte žádná příslušenství.

Když nastavíte režim napájení do polohy ZAPNUTO, u systému dojde k obnovení dříve navolených podmínek.

■ Zapnutí a vypnutí systému parkovacích snímačů

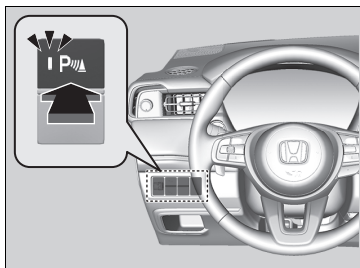

S režimem napájení v poloze ZAPNUTO lze systém snímačů pro couvání zapnout nebo vypnout pomocí tlačítka. Po zapnutí systému se rozsvítí kontrolka v tlačítku.

Přední rohové, zadní středové a zadní rohové snímače začnou detekovat překážky po zařazení polohy **R**, je-li rychlost vozidla nižší než 8 km/h.

Přední rohové a přední středové snímače začnou detekovat překážky po zařazení jiné polohy převodovky než **P** nebo **R**, a když je rychlost vozidla nižší než 8 km/h.

■ Používání obrazovky

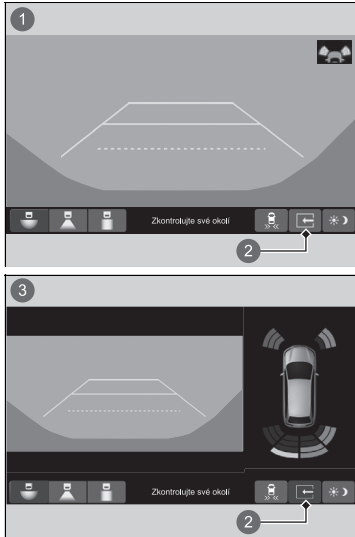

V následujících podmínkách karta rozdělené obrazovky zmizí a rozdělený pohled se vrátí na poslední režim pohledu kamery:

- Pokud je vypnutý parkovací asistent.
- Pokud došlo k závadě systému.

- 1 Rozdělený pohled vypnutý
- 2 Karta rozdělené obrazovky
- 3 Rozdělený pohled zapnutý

■ Při zkrácení vzdálenosti mezi vaším vozidlem a překážkami

Intervaly mezi zvukovými signály	Vzdálenost mezi nárazníkem a překážkou		Kontrolka	Informační rozhraní řidiče / Informační/audio obrazovka
	Rohové snímače	Středové snímače		
Střední	—	Přední: přibl. 100–60 cm Zadní: přibl. 110–60 cm	Rozsvítí se žlutá*1	
Krátký	Přibl. 60–45 cm	Přibl. 60–45 cm	Rozsvítí se žlutá	
Velmi krátký	Přibl. 45–35 cm	Přibl. 45–35 cm		
Nepřerušovaný	Přibl. 35 cm nebo méně	Přibl. 35 cm nebo méně	Rozsvítí se červená	

*1: V této fázi překážky detekují pouze středové snímače.

① Pokud snímač detekuje překážku, rozsvítí se kontrolky.

■ Vypnutí všech zadních snímačů

1. Ujistěte se, že systém parkovacích snímačů není aktivován. Nastavte režim napájení na VOZIDLO VYPNUTO (ZAMKNUTO).
2. Stiskněte a přidržte tlačítko systému parkovacího asistenta a režim napájení přepněte do polohy ZAPNUTO.
3. Tlačítko držte stisknuté po dobu 10 sekund. Tlačítko uvolněte, až se kontrolka v tlačítku rozbliká.
4. Tlačítko znovu stiskněte. Kontrolka v tlačítku zhasne.
▶ Dvakrát zazní zvukový signál. Zadní snímače jsou nyní vypnuté.

Chcete-li zadní snímače znovu zapnout, proveďte výše uvedený postup. Při opětovném zapnutí zadních snímačů třikrát zazní zvukový signál.

▣ Vypnutí všech zadních snímačů

Po zařazení polohy **R** bude blikat kontrolka v tlačítku systému parkovacích snímačů jako připomínka, že zadní snímače byly vypnuty.

Asistent při couvání z parkovacího místa*

Při couvání sleduje zadní rohové oblasti pomocí radarových snímačů a upozorní vás, pokud snímač v zadním rohu zjistí blížící se vozidlo.

Systém je vhodný zvláště při couvání z parkovacího místa.

Asistent při couvání z parkovacího místa*

VÝSTRAHA

Asistent při couvání z parkovacího místa nemůže detekovat všechna přibližující se vozidla a nemusí je detekovat vůbec.

Pokud si sami dopředu pohledem neověříte, že je couvání s vozidlem bezpečné, může dojít k nehodě.

Při couvání se nespolehejte pouze na systém. Před couváním se také vždy podívejte do zrcátka, za vozidlo a do obou stran vozidla.

Výstražný zvukový signál systému parkovacích snímačů má přednost před zvukovým signálem asistenta při couvání z parkovacího místa, pokud snímače zjišťují překážky v nejbližším okolí.

Jak systém funguje

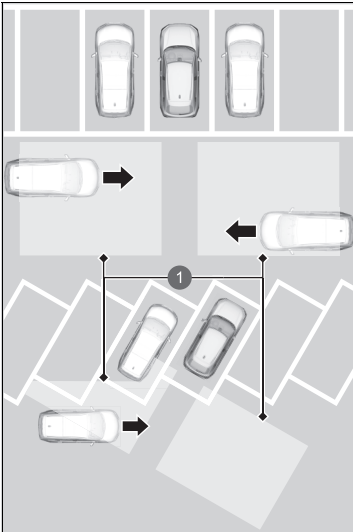

- 1 Radarové snímače:
pod rohy zadního nárazníku.

Systém se aktivuje za těchto podmínek:

- Napájení je přepnuté do polohy ZAPNUTO.
- Asistent při couvání z parkovacího místa je zapnutý.
 - **Zapnutí a vypnutí asistenta při couvání z parkovacího místa** Str. 492
 - **Vlastní nastavení funkcí** Str. 304
- Převodovka je v poloze **R**.
- Vozidlo se pohybuje rychlostí 5 km/h nebo nižší.

Pokud se k zadnímu rohu vašeho vozidla blíží jiné vozidlo, asistent při couvání z parkovacího místa vás upozorní zvukovým signálem a zobrazením výstražné zprávy.

Asistent při couvání z parkovacího místa*

Asistent při couvání z parkovacího místa nemusí zjistit blížící se vozidlo, může jej zjistit se zpožděním nebo vás může upozornit, aniž byste se blížili k vozidlu, za následujících okolností:

- Je-li dosah radarového snímače blokován překážkou, např. jiným vozidlem a zdí v blízkosti zadního nárazníku vašeho vozidla.
- Vaše vozidlo se pohybuje rychlostí přibližně 5 km/h nebo vyšší.
- Vozidlo se přibližuje rychlostí mimo rozmezí přibližně 10 až 25 km/h.
- Systém zachytí vnější rušení způsobené například radarovými snímači jiného vozidla nebo silnými rádiovými vlnami vysílanými z nějakého blízkého zařízení.
- Některý z rohů zadního nárazníku je pokrytý sněhem, ledem, blátem nebo nečistotami.
- Za špatného počasí.
- Vozidlo je ve svahu.
- Vaše vozidlo je nakloněno z důvodu těžkého nákladu v zadní části.
- Vaše vozidlo couvá směrem ke zdi, sloupu, vozidlu a tak dále.

Zadní nárazník nebo snímače byly nesprávně opraveny nebo došlo k deformaci zadního nárazníku. Vozidlo nechte zkontrolovat u dealera.

Systém nezjistí vozidlo, které se blíží přímo za vozidlem, ani neupozorní na zjištěné vozidlo pohybující se přímo za vaším vozidlem.

Systém neupozorní na vozidlo pohybující se směrem od vašeho vozidla a může upozornit na chodce, jízdní kola nebo stojící objekty.

► Asistent při couvání z parkovacího místa*

Pro zachování správné funkce musí být rohová oblast zadního nárazníku vždy čistá.

Nezakrývejte rohovou oblast zadního nárazníku žádnými štítky ani nálepkami.

■ Pokud systém detekuje vozidlo

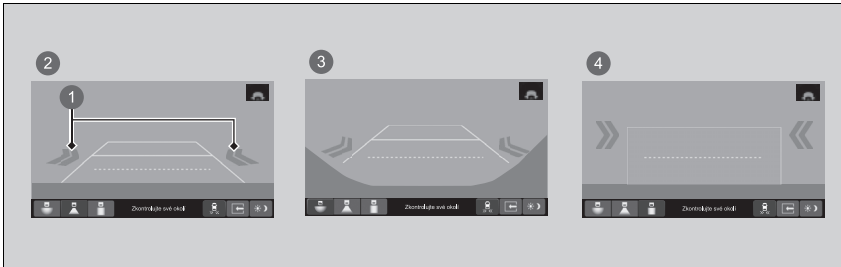

- 1 Ikona se šipkou
- 2 Normální pohled
- 3 Široký pohled
- 4 Pohled shora dolů

Na informační/audio obrazovce se zobrazí ikona se šipkou na straně, ze které se blíží vozidlo.

►► Pokud systém detekuje vozidlo

Pokud se ikona v pravé dolní části změní na ve žluté barvě, když je řadicí páka v poloze **R**, je možné, že se v okolí snímače nahromadilo bláto, sníh, led nebo další překážky. Systém je dočasně vypnut. Zkontrolujte rohy nárazníku, zda se na nich nevyskytují nějaké překážky, a důkladně tuto oblast očistěte dle potřeby.

Pokud se rozsvítí když je převodovka v poloze **R**, mohlo dojít k problému s asistentem při couvání z parkovacího místa. Systém nepoužívejte a vozidlo nechte zkontrolovat u dealera.

Pokud se zobrazení nezmění ani při zařazení do polohy **R**, jde možná o problém s asistentem při couvání z parkovacího místa. Systém nepoužívejte a vozidlo nechte zkontrolovat u dealera.

■ Zapnutí a vypnutí asistenta při couvání z parkovacího místa

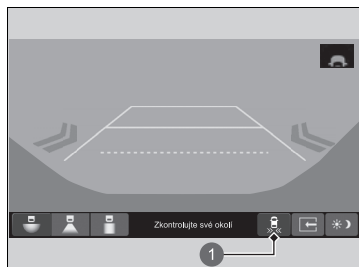

1 Ikona

Klepnutím můžete systém zapnout a vypnout. Při zapnutí systému se rozsvítí kontrolka. Systém můžete také zapnout nebo vypnout pomocí funkcí nastavených na informační/audio obrazovce.

► **Vlastní nastavení funkcí** Str. 304

Informace o zadní kameře s více pohledy

Informační/audio obrazovka umí zobrazit zpětný pohled za vaše vozidlo. Po zařazení polohy **R** se displej automaticky přepne na zpětný pohled.

■ Oblast zobrazení zadní kamery s více pohledy

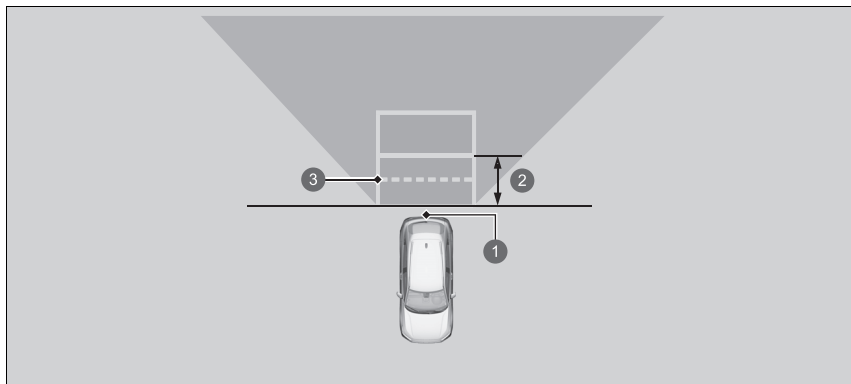

- 1 Kamera
- 2 Přibližně 1 m
- 3 Rozsah otevřených dveří zavazadlového prostoru

📺 Informace o zadní kameře s více pohledy

Pohled zpětné kamery je omezen. Nejsou vidět rohové okraje nárazníku nebo co je pod nárazníkem. Díky jedinečnému objektivu se předměty zdají být blíže nebo dále, než skutečně jsou.

Před couváním se pohledem ujistěte, že je bezpečné se rozjet. Zpětný pohled může být také omezen určitými podmínkami (jako například počasí, osvětlení a vysoké teploty). Nespolehejte se na zobrazení zpětného pohledu, které vám nedává všechny informace o prostoru za vaším vozidlem.

Je-li objektiv kamery pokryt nečistotami nebo vlhkostí, očistěte jej měkkým, mokrým hadříkem.

Na informační/audio obrazovce můžete zobrazit tři různé režimy kamery. Stisknutím příslušné ikony přepnete režimy.

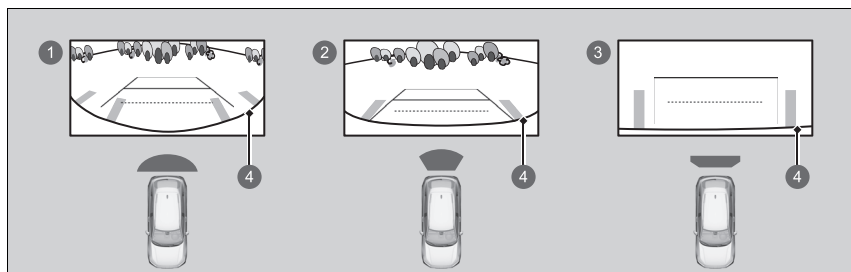

- 1 Široký pohled
- 2 Normální pohled
- 3 Pohled shora dolů
- 4 Nárazník

- Pokud byl naposledy zvolen režim širokého pohledu nebo normálního pohledu, bude se tento režim aktivovat při příštím zařazení polohy **R**.
- Pokud byl před vypnutím pohonného systému naposledy zvolen režim pohledu shora, bude při dalším nastavení režimu napájení do polohy ZAPNUTO a zařazení polohy **R** zvolen režim širokého pohledu.
- Pokud byl zvolen režim pohledu shora a uběhlo více než 10 sekund od vyřazení z polohy **R**, nastaví se při příštím zařazení **R** široký pohled.

► Informace o zadní kameře s více pohledy

Můžete změnit nastavení **Pevné vodítko** a **Dynamické vodítko**.

► **Vlastní nastavení funkcí** Str. 304

Pevné vodítko

ZAP: Vodicí čáry se zobrazí, když zařadíte polohu **R**.

VYP: Vodicí čáry se nezobrazí.

Dynamické vodítko

ZAP: Vodicí čáry se pohybují podle směru volantu.

VYP: Vodicí čáry se nepohybují.

Informace o palivu

■ Doporučení ohledně paliva

Benzín/lihobenzín EN 228

Bezolovnatý prémiový benzín/lihobenzín až po typ E10 (90 % benzínu a 10 % etanolu), oktanové číslo 95 nebo vyšší

Vaše vozidlo je zkonstruováno k provozu na prémiový bezolovnatý benzín s oktanovým číslem (RON) 95 nebo vyšším.

Není-li tato oktanová třída k dispozici, lze dočasně používat běžný bezolovnatý benzín s oktanovým číslem (RON) 91 nebo vyšším.

Pravidelné používání běžného bezolovnatého benzínu může způsobit občasný kovový klepavý zvuk v motoru a povede ke snížení výkonu motoru. Dlouhodobé používání běžného benzínu může vést k poškození motoru.

■ Objem palivové nádrže: 40 l

» Informace o palivu

POZNÁMKA

Používání benzínu, který obsahuje olovo, přináší následující rizika:

- Poškození výfukového systému, včetně katalyzátoru
- Poškození motoru a palivového systému
- Škodlivé vlivy na motor a jiné systémy

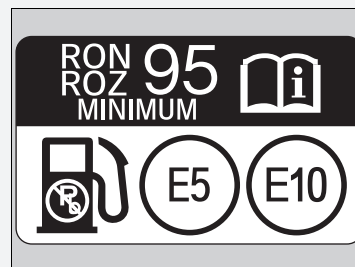

Okysličená paliva

Okysličená paliva jsou směsi s benzínem a etanolem nebo sloučeninami éteru. Vaše vozidlo je také zkonstruováno pro provoz na okysličená paliva obsahující až 10 % etanolu a až 22 % ETBE dle normy EN 228. Více informací vám sdělí váš dealer.

Postup doplňování paliva

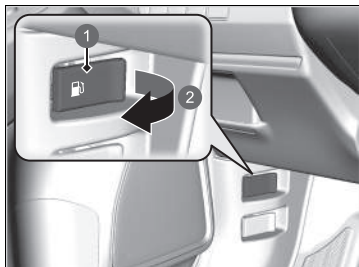

- 1 Páčka pro uvolnění dvířek plnicího otvoru palivové nádrže
- 2 Zatáhněte

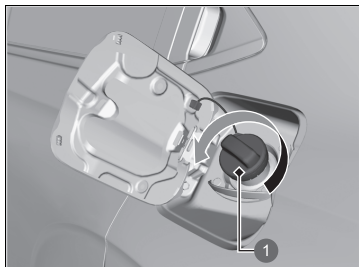

- 1 Uzávěr

1. Vozidlo zastavte se stojanem čerpadla na levé straně v zadní části vozidla.
2. Vypněte pohonný systém.
3. Pod dolním vnějším rohem palubní desky na straně řidiče zatáhněte za páčku pro uvolnění dvířek plnicího otvoru palivové nádrže.
► Dvířka plnicího otvoru paliva se otevřou.

4. Pomalu odšroubujte uzávěr plnicího otvoru paliva. Pokud uslyšíte, jak uniká vzduch, počkejte, až to skončí, poté pomalu otáčejte výstupkem uzávěru, abyste uzávěr plnicího otvoru paliva odšroubovali.

►► Postup doplňování paliva

⚠ VÝSTRAHA

Benzín je vysoce hořlavý a výbušný. Při zacházení s palivem může dojít k vašemu popálení nebo vážnému zranění.

- Vypněte pohonný systém a nepřibližujte se k vozidlu se zdrojem tepla, jisker a otevřeným ohněm.
- S palivem zacházejte pouze mimo budovy.
- Rozlité palivo ihned setřete.

Plnicí tryska se automaticky vypne, aby v palivové nádrži ponechala dostatečný prostor a palivo v důsledku změny teplot nepřetékalo.

Poté, co se plnicí tryska automaticky vypne, dále palivo nedoplňujte. Další palivo by mohlo překročit objem palivové nádrže.

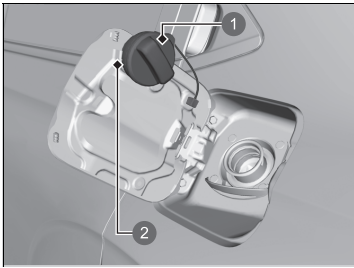

- 1 Uzávěr
- 2 Držák

5. Uzávěr plnicího otvoru palivové nádrže nasadíte do držáku.
6. Plnicí trysku paliva zasuňte po celé délce.
 - Jakmile je nádrž plná, plnicí tryska se s cvaknutím automaticky vypne. Tím v palivové nádrži ponechává místo k roztahování paliva důsledkem změny teploty.
7. Po doplnění paliva uzávěr plnicího otvoru palivové nádrže našroubujte zpět, dokud neuslyšíte alespoň jedno cvaknutí.
 - Dvířka plnicího otvoru palivové nádrže zavřete rukou.

Snížení spotřeby paliva a emisí CO₂

Snížení spotřeby paliva a emisí CO₂ závisí na několika faktorech, včetně jízdních podmínek, hmotnosti nákladu, době chodu na volnoběh, jízdních zvyklostech a stavu vozidla. V závislosti na těchto a dalších faktorech nemusíte dosáhnout jmenovité spotřeby paliva pro toto vozidlo.

Údržba a spotřeba paliva

Optimalizace spotřeby paliva můžete dosáhnout správnou údržbou vašeho vozidla. Dodržujte plán údržby a v případě potřeby nahlédněte do záruční knížky.

Není-li vozidlo vybaveno systémem připomenutí servisní prohlídky, dodržujte plán údržby.

➤ Plán údržby* Str. 509

- Používejte motorový olej s doporučenou viskozitou.
 - **Doporučený motorový olej** Str. 520
- Udržujte předepsaný tlak v pneumatikách.
- Vozidlo nezatěžujte nadměrným nákladem.
- Vozidlo udržujte čisté. Nánosy sněhu nebo bláta na spodní části vozidla přidávají na hmotnosti a zvyšují odpor vzduchu.

Snížení spotřeby paliva a emisí CO₂

Pro určení skutečné spotřeby paliva za jízdy je doporučena metodou přímý výpočet.

$$\begin{array}{|c|} \hline 100 \\ \hline \end{array} \times \begin{array}{|c|} \hline \text{Litry} \\ \hline \text{paliva} \\ \hline \end{array} \div \begin{array}{|c|} \hline \text{Ujeté km} \\ \hline \end{array} = \begin{array}{|c|} \hline \text{l na} \\ \hline \text{100 km} \\ \hline \end{array}$$

$$\begin{array}{|c|} \hline \text{Ujeté} \\ \hline \text{míle} \\ \hline \end{array} \div \begin{array}{|c|} \hline \text{Galony} \\ \hline \text{paliva} \\ \hline \end{array} = \begin{array}{|c|} \hline \text{Míle na} \\ \hline \text{galon} \\ \hline \end{array}$$

Údržba

Tato kapitola se zabývá základní údržbou.



Před prováděním údržby		
Prohlídka a údržba.....	500	
Bezpečnost při provádění údržby	501	
Díly a kapaliny používané při údržbě.....	502	
Informace o údržbě.....	503	
System připomenutí servisní prohlídky*	504	
Plán údržby*	509	
Údržba pod kapotou		
Položky údržby pod kapotou.....	517	
Otevírání kapoty	518	
Doporučený motorový olej.....	520	
Kontrola oleje	522	
Doplnění motorového oleje.....	523	
Chladicí systém.....	524	
Kapalina převodovky	527	
Brzdová kapalina	528	
Dolévání kapaliny do ostříkovačů čelního skla	529	
Palivový filtr	529	
Výměna žárovek	530	
Kontrola a údržba lišt stěračů	536	
Kontrola a údržba pneumatik		
Kontrola pneumatik.....	541	
Indikátory opotřebení.....	542	
Životnost pneumatik.....	542	
Výměna pneumatiky a kola.....	543	
Záměna pneumatik.....	544	
Zařízení pro udržení trakce na sněhu	545	
12V akumulátor	546	
Údržba vysílače dálkového ovládání		
Výměna baterie dálkového ovladače.....	552	
Údržba automatické klimatizace	554	
Čištění		
Údržba interiéru	558	
Údržba exteriéru	560	
Příslušenství a úpravy	564	

* Není k dispozici u všech modelů

Prohlídka a údržba

Proveďte všechny uvedené prohlídky a úkony údržby, abyste vozidlo udrželi v dobrém stavu a zajistili svou bezpečnost. Pokud si jste vědomi jakékoli abnormality (hluk, zápach, nedostatek brzdové kapaliny, olejové skvrny na zemi atd.), nechte své vozidlo prohlédnout u dealera. Co se týče podrobných informací o údržbě a kontrolách, řiďte se servisními informacemi k vozidlu / plánem údržby uvedeným v této uživatelské příručce.

➤ **Plán údržby*** Str. 509

Typy prohlídek a údržby

■ Běžné prohlídky

Prohlídky proveďte před jízdami na dlouhou vzdálenost, při mytí vozidla nebo při doplňování paliva.

■ Periodické prohlídky

- Brzdovou kapalinu zkontrolujte jednou měsíčně.
➤ **Brzdová kapalina** Str. 528
- Tlak v pneumatikách zkontrolujte jednou měsíčně. Prohlédněte běhoun, zda není opotřebený a nejsou v něm cizí tělesa.
➤ **Kontrola a údržba pneumatik** Str. 541
- Jednou měsíčně zkontrolujte funkci vnějších světel.
➤ **Výměna žárovek** Str. 530
- Stav lišt stěračů zkontrolujte nejméně jednou za šest měsíců.
➤ **Kontrola a údržba lišt stěračů** Str. 536

Bezpečnost při provádění údržby

Některá z nejdůležitějších bezpečnostních opatření jsou uvedena zde. Nemůžeme vás však varovat před každým skrytým nebezpečím, které může nastat při provádění údržby. Pouze vy můžete rozhodnout, zda daný úkol provést nebo ne.

Bezpečnost při provádění údržby

- Abyste snížili riziko požáru nebo výbuchu, s cigaretami, zdroji jisker a otevřeným ohněm se nepřibližujte k akumulátoru 12 V, vysokonapětovému akumulátoru ani dílům palivové soustavy.
- Nikdy nenechávejte pod kapotou žádné kusy tkaniny, utěrky ani jiné hořlavé předměty. ▶ Teplo z motoru a výfuku může způsobit jejich zapálení a následně požár.
- K čištění dílů používejte běžně dostupný odmašťovací prostředek nebo čisticí přípravek na díly, ne však benzin.
- Při práci s 12V akumulátorem nebo stlačeným vzduchem používejte pomůcky na ochranu očí a ochranný oděv.
- Výfukové plyny motoru obsahují oxid uhelnatý, který je jedovatý a může vás zabít. ▶ Motor spouštějte pouze tehdy, je-li zajištěna dostatečná ventilace.

Bezpečnost při provádění údržby

⚠ VÝSTRAHA

Pokud údržbu tohoto vozidla provedete nesprávně nebo před jízdou neodstraníte problém, může to způsobit nehodu, při které se můžete vážně zranit nebo zemřít.

Vždy dodržujte doporučení a harmonogramy kontrol a údržby uvedené v této uživatelské příručce / servisních informacích k vozidlu.

⚠ VÝSTRAHA

Pokud správně nedodržíte pokyny pro údržbu a příslušná opatření, můžete se vážně zranit nebo zemřít.

Vždy dodržujte postupy a opatření uvedená v této uživatelské příručce.

■ Zabezpečení vozidla

- Vozidlo musí být v nepohyblivém stavu.
 - Zajistěte, aby vozidlo bylo zaparkováno na vodorovné ploše se zataženou parkovací brzdou a vypnutým pohonným systémem.
- Pamatujte, že horké díly vás mohou popálit.
 - Dříve, než se dotknete dílů vozidla, nechte pohonný systém včetně motoru a výfukového systému dostatečně vychladnout.
- Pamatujte, že pohybující se díly vás mohou zranit.
 - Nestartujte pohonný systém, pokud to nevyžadují pokyny, a ruce a končetiny nepřibližujte k pohybujícím se dílům. Je-li režim napájení v poloze ZAPNUTO, může se automaticky nastartovat zážehový motor nebo se může roztočit ventilátor chladiče, i když motor není v chodu.
- Nedotýkejte se vysokonapětového akumulátoru ani kabelů (oranžové).

Díly a kapaliny používané při údržbě

Pro servis a údržbu vašeho vozidla jsou doporučeny originální díly a kapaliny Honda. Originální díly Honda jsou vyrobeny dle stejně vysokých standardů, jaké jsou použity ve vozidlech Honda.

Informace o údržbě

Máte-li ve vašem vozidle k dispozici systém připomenutí servisní prohlídky, bude vás informační rozhraní řidiče informovat, kdy je nutné provést údržbu vozidla. Vysvětlivky ke kódům položek servisu, které se zobrazují na displeji, naleznete v servisních informacích k vozidlu.

➤ **Systém připomenutí servisní prohlídky*** Str. 504

Pokud systém připomenutí servisní prohlídky k dispozici není, dodržujte plány údržby uvedené v servisní knížce* dodané spolu s vaším vozidlem.

Pokud vaše vozidlo servisní knížku nemá*, dodržujte plán údržby uvedený v této uživatelské příručce.

➤ **Plán údržby*** Str. 509

» Informace o údržbě

Modely se systémem připomenutí servisní prohlídky

Plánujete-li s vozidlem jízdu mimo země, kde platí systém připomenutí servisní prohlídky, poraďte se s dealerem, jak zaznamenat informace o připomenutích servisní prohlídky a plánovat údržbu dle podmínek platících v dané zemi.

* Není k dispozici u všech modelů



Poskytuje informace o tom, které položky údržby je nutné provést. Servisní položky jsou uváděny pomocí kódů a ikony. Systém vám sdělí, kdy vozidlo odvést k dealerovi, prostřednictvím zbývajících dnů.

Jakmile se přiblíží, nastane nebo proběhlo příští načasování údržby, v informačním rozhraní řidiče se po každém nastavení režimu napájení do polohy ZAPNUTO zobrazí výstražná ikona.

» Systém připomenutí servisní prohlídky*

Můžete si vybrat, zda se v informačním rozhraní řidiče spolu s výstražnou ikonou zobrazí odpovídající výstražné hlášení.

Zobrazení informací připomenutí servisní prohlídky

1. Nastavte režim napájení do polohy ZAPNUTO.
2. Stiskněte tlačítko  (domů).
3. Otáčejte levým voličem, dokud se nezobrazí .
4. Stisknutím levého voliče přejděte na obrazovku s informacemi o připomenutí servisní prohlídky. V informačním rozhraní řidiče se zobrazí nezbytné servisní úkony a rovněž další blížící se servisní úkony.

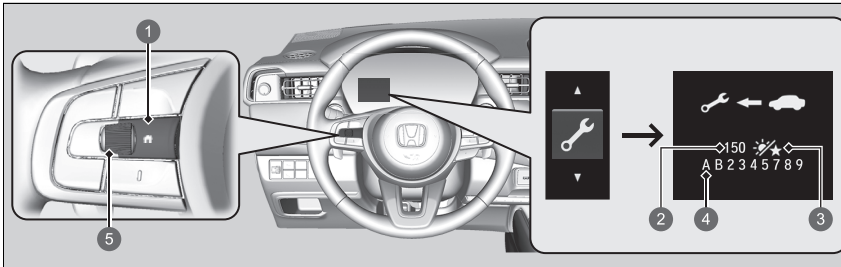

- 1 Tlačítko  (domů)
- 2 Zbývající dny
- 3 Ikona dne
- 4 Kód(y) položek údržby
- 5 Levý volič

Kontrolka systémového hlášení (ⓘ) se rozsvítí spolu s informací o připomenutí servisní prohlídky.

Zobrazení informací připomenutí servisní prohlídky

Na základě provozních podmínek motoru a podmínek motorového oleje systém vypočítá zbývající dny do příštího provedení servisní údržby.

■ Výstražné ikony a informace o připomenutí servisní prohlídky v informačním rozhraní řidiče

Výstražná ikona	Informace o připomenutí servisní prohlídky	Vysvětlivky	Informace
Service Due Soon (blízký termín servisu) 		Do 30 dnů bude zapotřebí provést jednu nebo více servisních položek. Zbývající dny jsou odhadnuty na základě vašich jízdních podmínek.	Zbývající dny budou odpočítávány po jednom dni.
Service Due Now (servis nutný nyní) 		Do 10 dnů bude zapotřebí provést jednu nebo více servisních položek. Zbývající dny jsou odhadnuty na základě vašich jízdních podmínek.	Uvedený servis nechte provést co nejdříve.
Service Over Due (termín servisu překročen) 		Uvedená servisní údržba stále nebyla provedena poté, co zbývající čas dosáhne hodnoty 0.	U vašeho vozidla již vypršel požadovaný termín servisu. Servis nechte provést okamžitě a nezapomeňte vynulovat systém připomenutí servisní prohlídky.

■ Položky připomenutí servisní prohlídky

Servisní položky zobrazené v informačním rozhraní řidiče jsou ve formě kódu a ikony. Vysvětlivky kódů a ikon připomenutí servisní prohlídky naleznete v servisních informacích k vozidlu.

■ Dostupnost připomenutí servisní prohlídky



I když se po stisknutí tlačítka  (domů) v informačním rozhraní řidiče zobrazí informace o připomenutí servisní prohlídky, není tento systém v některých zemích k dispozici. Řiďte se servisními informacemi k vozidlu, nebo se zeptejte dealera, zda můžete systém připomínky servisu používat.

▶▶ Dostupnost připomenutí servisní prohlídky

Plánujete-li s vozidlem jízdu mimo země, kde platí systém připomenutí servisní prohlídky, poraďte se s dealerem, jak zaznamenat informace o připomenutích servisní prohlídky a plánovat údržbu dle podmínek platících v dané zemi.

■ Vynulování zobrazení

Zobrazení informace o připomenutí servisní prohlídky vynulujete, pokud jste údržbu provedli vy.

1. Nastavte režim napájení do polohy ZAPNUTO.
2. Stiskněte tlačítko  (domů).
3. Otáčejte levým voličem, dokud se nezobrazí .
4. Stisknutím levého voliče přejděte na obrazovku s informacemi o připomenutí servisní prohlídky.
5. Stiskněte a podržte levý volič, dokud se nezobrazí režim resetování.
6. Otáčením levým voličem vyberte položku, kterou chcete resetovat (Postup můžete také ukončit výběrem možnosti **Cancel** (zrušit)).
 - Chcete-li resetovat všechny položky najednou, vyberte možnost **All Due Items** (Všechny nutné položky).
7. Stisknutím levého voliče vynulujete vybranou položku.
8. Opakujte postup od kroku 5 pro všechny položky, které chcete vynulovat.

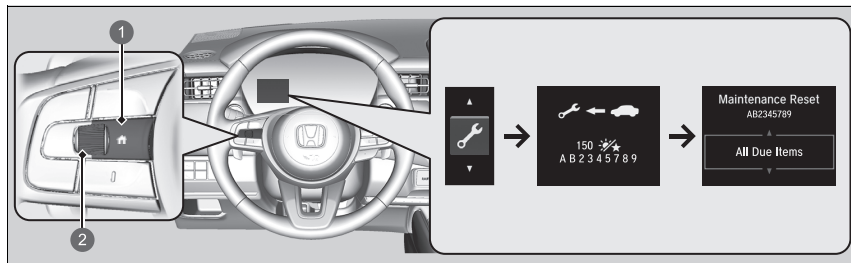

- 1 Tlačítko  (domů)
- 2 Levý volič

►► Vynulování zobrazení

POZNÁMKA

Pokud po provedení údržby informaci o připomenutí servisní prohlídky nevynulujete, způsobí to zobrazování nesprávných intervalů údržby, což může vést k závažným mechanickým závadám.

Informace zobrazené systémem připomenutí servisní prohlídky můžete rovněž resetovat prostřednictvím informační/audio obrazovky.

► **Vlastní nastavení funkcí** Str. 304

Dealer po dokončení požadované údržby provede vynulování zobrazení informace o připomenutí servisní prohlídky. Pokud údržbu provádí někdo jiný než dealer, vynulujte zobrazení informace o připomenutí servisní prohlídky.

Informace o údržbě vozidla jsou uvedeny v servisních informacích k vozidlu (pokud jsou dostupné). Pokud servisní informace nejsou dostupné, řiďte se následujícími plány údržby.

Plán údržby vymezuje minimální nutnou údržbu, kterou musíte provádět k zajištění bezvadného provozu vašeho vozidla. Z důvodu regionálních a klimatických rozdílů může být zapotřebí dalších servisních prohlídek. Podrobnější popis naleznete v záruční knížce.

Údržba musí být prováděna řádně proškolenými mechaniky s příslušným vybavením. Váš autorizovaný dealer vyhovuje všem těmto požadavkům.

* Není k dispozici u všech modelů

Kromě modelů pro Ukrajinu

Servis v uvedené vzdálenosti nebo dobu – podle toho, co nastane dřív.	km x 1 000	20	40	60	80	100	120	140	160	180	200
	měsíce	12	24	36	48	60	72	84	96	108	120
Vyměňte motorový olej	Normální	Každých 10 000 km nebo 1x ročně									
	Ztížené	Každých 5 000 km nebo 6 měsíců									
Vyměňte filtr motorového oleje	Normální	Každých 20 000 km nebo každé 2 roky									
	Ztížené	Každých 10 000 km nebo 1x ročně									
Vyměňte vložku čističe vzduchu		Každých 30 000 km									
Zkontrolujte vůli ventilů*1		Každých 120 000 km									
Vyměňte zapalovací svíčky		Každých 100 000 km									

*1: Senzorická metoda

Nastavte ventily během servisu po 120 000 km, pokud jsou hlučné.

Servis v uvedené vzdálenosti nebo době – podle toho, co nastane dříve.	km x 1 000	20	40	60	80	100	120	140	160	180	200
	měsíce	12	24	36	48	60	72	84	96	108	120
Vyměňte chladicí kapalinu motoru		Při 200 000 km nebo po 10 letech, poté po každých 100 000 km nebo 5 letech									
Vyměňte kapalinu převodovky	Normální	Každých 150 000 km nebo každých 6 let									
	Ztížené	Každých 75 000 km nebo každé 3 roky									
Vyměňte prachový a pylový filtr		•	•	•	•	•	•	•	•	•	•
Zkontrolujte přední a zadní brzdy		Každých 10 000 km nebo 1x ročně									
Vyměňte palivový filtr	Normální	Každých 180 000 km									
	Ztížené	Každých 110 000 km* ¹									
Vyměňte brzdovou kapalinu		Každé 3 roky									
Zkontrolujte datum spotřeby láhve sady pro opravu pneumatiky		Každý 1 rok									
Proveďte záměnu pneumatik (nahuštění a stav pneumatik kontrolujte alespoň jednou měsíčně)		Každých 10 000 km									
Pohledem zkontrolujte následující položky:											
Manžety hnacích hřídelí Konce spojovacích tyčí, převodka řízení a manžety Součásti zavěšení kol		Každých 10 000 km nebo 1x ročně									
Brzdové hadice a potrubí (včetně ABS/VSA) Výfukový systém Palivová potrubí a spoje Hladiny a stav všech kapalin		•	•	•	•	•	•	•	•	•	•

* 1: Pokud máte podezření, že používané palivo je kontaminované prachem atd., doporučuje se výměna palivového filtru, protože se může rychleji zanášet.

Modely pro Ukrajinu

Servis v uvedené vzdálenosti nebo dobu – podle toho, co nastane dřív.	km x 1 000	15	30	45	60	75	90	105	120	135	150	165	180	195
	měsíce	12	24	36	48	60	72	84	96	108	120	132	144	156
Vyměňte motorový olej	Normální
	Ztížené	Každých 7 500 km nebo jednou za 6 měsíců												
Vyměňte filtr motorového oleje	Normální
	Ztížené	Každých 7 500 km nebo jednou za 6 měsíců												
Vyměňte vložku čističe vzduchu		Každých 30 000 km												
Zkontrolujte vůli ventilů*1		Každých 120 000 km												
Vyměňte zapalovací svíčky*2		Každých 120 000 km												
Vyměňte chladicí kapalinu motoru		Při 200 000 km nebo po 10 letech, poté měňte po každých 100 000 km nebo po 5 letech												
Vyměňte kapalinu převodovky		Každých 80 000 km nebo každé 4 roky												
Vyměňte prachový a pylový filtr	
Zkontrolujte přední a zadní brzdy	
Vyměňte palivový filtr	Normální	Každých 180 000 km												
	Ztížené	Každých 105 000 km*3												
Vyměňte brzdovou kapalinu		Každé 3 roky												
Zkontrolujte datum spotřeby láhve sady pro opravu pneumatiky		Každý 1 rok												
Proveďte záměnu pneumatik (náhuštění a stav pneumatik kontrolujte alespoň jednou měsíčně)		Každých 15 000 km												
Zkontrolujte seřazení světel	

*1: Senzorická metoda

Nastavte ventily během servisu po 120 000 km, pokud jsou hlučné.

*2: Každých 15 000 km

*3: Pokud máte podezření, že používané palivo je kontaminované prachem atd., doporučuje se výměna palivového filtru, protože se může rychleji zanést.

Servis v uvedené vzdálenosti nebo dobu – podle toho, co nastane dřív.	km x 1 000	15	30	45	60	75	90	105	120	135	150	165	180	195
	měsíce	12	24	36	48	60	72	84	96	108	120	132	144	156
Proveďte zkušební jízdu (hluk, stabilita vozu, funkce přístrojové desky)	

Pohledem zkontrolujte následující položky:

Manžety hnacích hřídelí														
Konce spojovacích tyčí, převodka řízení a manžety														
Součásti zavěšení kol														
Brzdové hadice a potrubí (včetně ABS/VSA)
Výfukový systém														
Palivová potrubí a spoje														
Hladiny a stav všech kapalin														

Pokud s vozidlem jezdíte ve ztížených podmínkách, u následujících položek musíte provádět plán údržby pro ztížené podmínky.

Položky	Stav
Motorový olej a olejový filtr	A, B, C, D a E
Kapalina převodovky* ¹	B, D

*1: Kromě modelů pro Ukrajinu

►► Plán údržby*

Podmínky jsou považovány za ztížené, pokud jezdíte:

- A. Jednotlivé jízdy kratší než 8 km nebo 16 km v mrazivých teplotách.
- B. Při extrémně vysokých teplotách nad 35 °C.
- C. Na dlouhotrvající volnoběh nebo dlouhé poježdění a zastavování.
- D. S naloženým střešním nosičem nebo v horách.
- E. Po zablácených, prашných silnicích nebo silnicích s rozbředlým sněhem.

Záznam údržby (u vozidel bez samostatného servisního záznamu)

Dealera provádějícího servis nechte do následujícího pole provést záznam o nutné údržbě. Ponechte si doklady o všech pracích provedených na vašem vozidle.

Kromě modelů pro Ukrajinu

Počet km nebo měsíců	Datum	Podpis nebo razítko
20 000 km (nebo 12 měsíců)		
40 000 km (nebo 24 měsíců)		
60 000 km (nebo 36 měsíců)		
80 000 km (nebo 48 měsíců)		
100 000 km (nebo 60 měsíců)		
120 000 km (nebo 72 měsíců)		
140 000 km (nebo 84 měsíců)		
160 000 km (nebo 96 měsíců)		
180 000 km (nebo 108 měsíců)		
200 000 km (nebo 120 měsíců)		

Modely pro Ukrajinu

	Počet km nebo měsíců	Datum	Podpis nebo razítko
	15 000 km (nebo 12 měsíců)		
	30 000 km (nebo 24 měsíců)		
	45 000 km (nebo 36 měsíců)		
	60 000 km (nebo 48 měsíců)		
	75 000 km (nebo 60 měsíců)		
	90 000 km (nebo 72 měsíců)		
	105 000 km (nebo 84 měsíců)		
	120 000 km (nebo 96 měsíců)		
	135 000 km (nebo 108 měsíců)		
	150 000 km (nebo 120 měsíců)		
	165 000 km (nebo 132 měsíců)		
	180 000 km (nebo 144 měsíců)		
	195 000 km (nebo 156 měsíců)		

Položky údržby pod kapotou

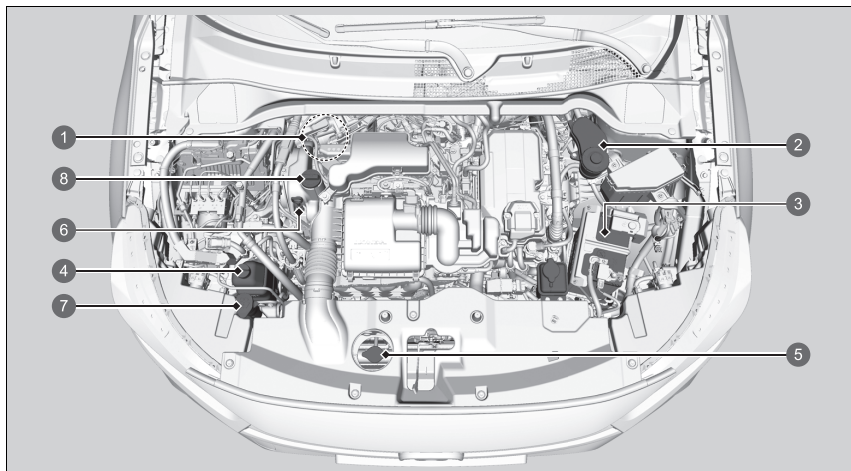

- 1 Brzdová kapalina (černý uzávěr) (typ s pravostranným řízením)
- 2 Brzdová kapalina (černý uzávěr) (typ s levostranným řízením)
- 3 12V akumulátor
- 4 Rezervní nádržka chladicí kapaliny motoru
- 5 Uzávěr chladiče
- 6 Měrka motorového oleje (oranžová)
- 7 Kapalina do ostřikovačů (modrý uzávěr)
- 8 Uzávěr plicního otvoru oleje

Otevírání kapoty



- 1 Uvolňovací páčka kapoty
- 2 Zatáhněte

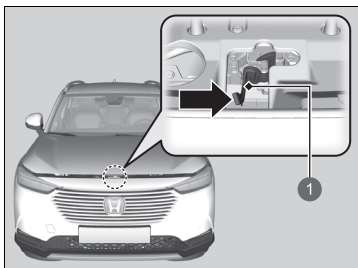

- 1 Páčka

1. Vozidlo zaparkujte na vodorovné ploše a zatáhněte parkovací brzdou.
2. Pod dolním vnějším rohem palubní desky na straně řidiče zatáhněte za páčku pro uvolnění kapoty.
► Kapota lehce povyskočí.

3. Zatlačte páčku západky kapoty (pod předním okrajem kapoty poblíž středu) na stranu a zvedněte kapotu. Po nadzdvihnutí kapoty můžete páčku uvolnit.

►► Otevírání kapoty

POZNÁMKA

Kapotu neotevírejte, když jsou zvednuta ramena stěračů. Kapota by narazila do stěračů a mohlo by dojít k poškození kapoty anebo stěračů.

Při zavírání kapoty zkontrolujte, zda je kapota pevně zajištěná.

Pokud se páčka západky kapoty pohybuje ztuhle nebo pokud můžete kapotu otevřít bez zvednutí madla, je nutné mechanismus západky vyčistit a promazat.

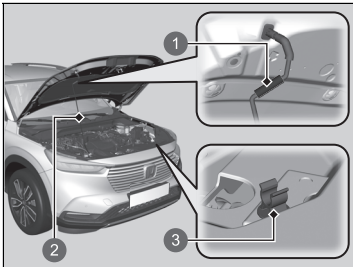

- ❶ Držadlo
- ❷ Podpěrná tyč
- ❸ Příchytky

4. Pomocí držadla vyjměte podpěrnou tyč z příchytky. Podpěrnou tyč nasadte do kapoty.

Při zavírání vyjměte podpěrnou tyč a uložte ji do příchytky, poté kapotu mírně spustte. Ve výšce přibližně 30 cm dejte ruce pryč a nechejte kapotu, aby se zavřela.

Doporučený motorový olej

Používejte originální motorový olej nebo jiný komerčně dostupný motorový olej vhodného typu a viskozity (dle teplot prostředí) uvedený na následujícím obrázku.

Olej je hlavním faktorem přispívajícím k výkonu a dlouhé životnosti vašeho motoru. Pokud s vozidlem jezdíte s nedostatečným nebo degenerovaným olejem, může dojít k poruše nebo poškození motoru.

Modely pro Evropu a Ukrajinu

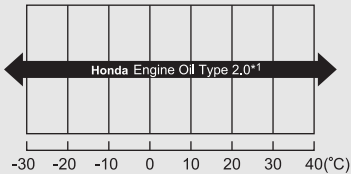
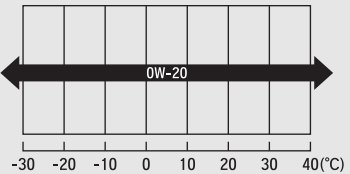
Originální motorový olej	Komerčně dostupný motorový olej
<ul style="list-style-type: none"> Originální motorový olej Honda typu 2.0*1  <p style="text-align: center;">Teplota prostředí</p>	<ul style="list-style-type: none"> ACEA C5  <p style="text-align: center;">Teplota prostředí</p>

*1: Složení napomáhající snížení spotřeby paliva.

►► Doporučený motorový olej

Příklady motorového oleje

Nelze používat aditiva do motorového oleje.

Kromě modelů pro Evropu a Ukrajinu

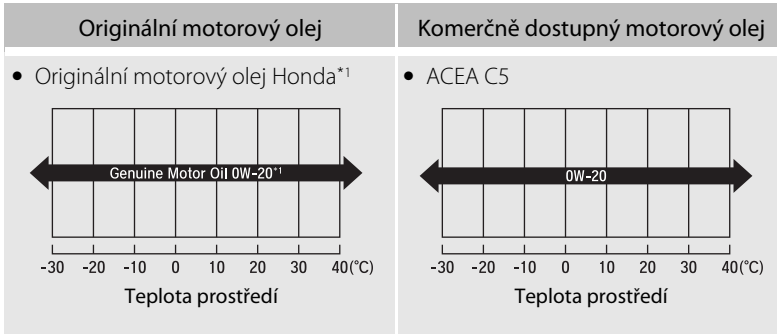

* 1: Složení napomáhající snížení spotřeby paliva.

Kontrola oleje

Hladinu motorového oleje doporučujeme kontrolovat při každém doplňování paliva. Vozidlo zaparkujte na vodorovné ploše.

Vypněte pohonný systém. Hladinu oleje můžete zkontrolovat i bez předchozího provozu motoru. Pokud byl motor v provozu, vyčkejte před kontrolou oleje přibližně tři minuty.

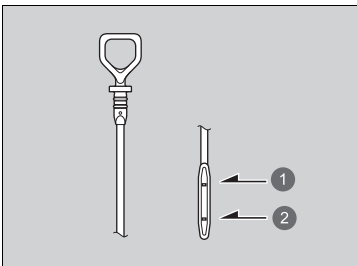
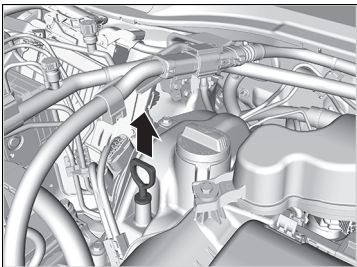

- 1 Horní značka
- 2 Dolní značka

► Kontrola oleje

Je-li hladina oleje v blízkosti dolní značky nebo níže, olej pomalu dolijte, přičemž dejte pozor, abyste nepřelili.

Množství spotřebovaného oleje závisí na tom, jak se s vozidlem jezdí a na klimatických a silničních podmínkách. Spotřeba oleje může být až 1 litr na 1 000 km.

Spotřeba bude vyšší u nového motoru.

1. Vytáhněte měrku (oranžová).
2. Měrku otřete čistým kusem látky nebo papírovou utěrkou.
3. Měrku po celé délce zasuňte zpět do jejího otvoru.

4. Měrku znovu vytáhněte a zkontrolujte hladinu oleje. Hladina oleje musí být mezi horní a dolní značkou. Olej v případě potřeby dolijte.

Doplnění motorového oleje

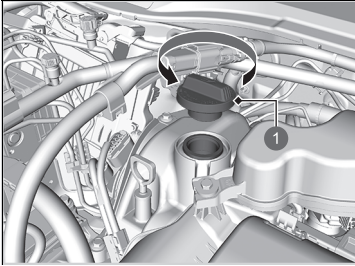

1 Uzávěr plnicího otvoru oleje

1. Odšroubujte a sejměte uzávěr plnicího otvoru motorového oleje.
2. Olej pomalu doplňte.
3. Našroubujte uzávěr plnicího otvoru motorového oleje a pevně jej utáhněte.
4. Vyčkejte tři minuty a olejovou měrkou znovu zkontrolujte motorový olej.

» Doplnění motorového oleje

POZNÁMKA

Motorový olej nedoplňujte nad horní značku. Přeplnění motorovým olejem může vést k jeho únikům a poškození motoru.

Pokud olej rozlijete, okamžitě jej setřete. Rozlitý olej může poškodit součásti v motorovém prostoru.

Chladicí systém

Předepsaná chladicí kapalina: Nemrznoucí směs / chladicí kapalina Honda typu 2 pro všechna roční období

Tato chladicí kapalina je předem připravená z 50 % nemrznoucí směsí a 50 % vody. Nepřidávejte žádnou další nemrznoucí směs ani vodu.

Hladinu chladicí kapaliny motoru doporučujeme kontrolovat při každém doplňování paliva. Nejprve zkontrolujte rezervní nádrž. Je-li zcela prázdná, také zkontrolujte hladinu chladicí kapaliny v chladiči. Dolijte přiměřené množství chladicí kapaliny motoru.

■ Rezervní nádrž

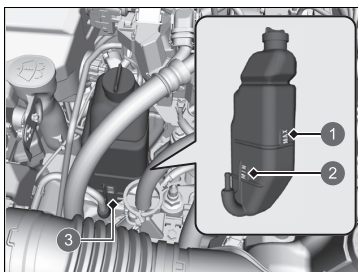

- 1 MAX
- 2 MIN
- 3 Rezervní nádrž

1. Ujistěte se, že motor a chladič jsou chladné.
2. Zkontrolujte množství chladicí kapaliny v rezervní nádrži.
 - Je-li hladina chladicí kapaliny pod značkou **MIN**, dolijte předepsanou chladicí kapalinu, až hladina dosáhne ke značce **MAX**.

Chladicí systém

⚠ VÝSTRAHA

Odšroubování uzávěru chladiče horkého motoru může způsobit, že horká chladicí kapalina vystříkne a opaří vás.

Než uzávěr chladiče odšroubujete, vždy nechte motor a chladič vychladnout.

POZNÁMKA

Lze-li očekávat teploty trvale pod $-30\text{ }^{\circ}\text{C}$, je třeba upravit směs chladicí kapaliny na větší koncentraci. Podrobné informace o vhodné směsi chladicí kapaliny získáte u dealera společnosti Honda.

Není-li k dispozici nemrznoucí směs / chladicí kapalina Honda, můžete jako dočasnou náhradu použít chladicí kapalinu bez silikátů od jiné renomované značky. Zkontrolujte, zda jde o vysoce kvalitní chladicí kapalinu doporučenou pro hliníkové motory. Nepřetržité používání chladicí kapaliny jiné značky než Honda by mohlo způsobit korozi a závadu nebo selhání chladicího systému. Chladicí systém co nejdříve nechte propláchnout nemrznoucí směsí/chladicí kapalinou Honda.

Do chladicího systému vozidla nepřidávejte inhibitory koroze ani jiné přísady. Nemusejí být kompatibilní s chladicí kapalinou nebo součástmi motoru.

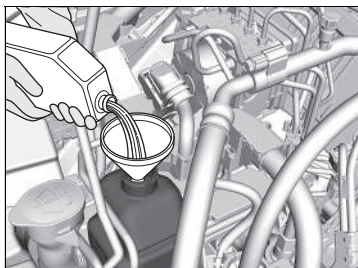

3. Prohlédněte chladicí systém, zda nedochází k únikům.

■ Chladič

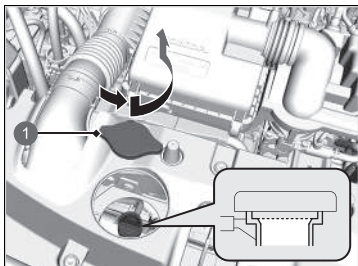

1 Uzávěr chladiče

1. **Ujistěte se, že motor a chladič jsou chladné.**
2. Uzávěrem chladiče otočte o 1/8 otáčky proti směru hodinových ručiček a uvolněte veškerý tlak v chladicím systému.
3. Stlačte uzávěr chladiče a otáčením proti směru hodinových ručiček ho sejměte.
4. Hladina chladicí kapaliny musí sahat po základnu plnicího hrdla. Je-li nízká, chladicí kapalinu dolijte.
5. Uzávěr chladiče nasadte zpět a úplně utáhněte.

■ Uzávěr chladiče



- Uzávěr nikdy neotevírejte v horkém stavu.
- Horká chladicí kapalina by vás mohla popálit.
- Přetlakový ventil se začíná otevírat při 108 kPa.

►► Chladič

POZNÁMKA

Kapalinu lijte pomalu a opatrně, abyste žádnou nerozlili. Rozlitou kapalinu okamžitě setřete, mohla by poškodit součásti v motorovém prostoru.

Kapalina převodovky

Předepsaná kapalina: Honda ATF DW-1

Nechte zkontrolovat u dealera hladinu kapaliny a v případě potřeby kapalinu vyměňte. Ohledně výměny kapaliny převodovky se řiďte termínem plánované údržby vašeho vozidla.

➡ **Plán údržby*** Str. 509

Nepokoušejte se zkontrolovat nebo vyměnit kapalinu v převodovce sami.

»» Kapalina převodovky

POZNÁMKA

Kapalinu Honda ATF DW-1 nemíchejte s jinými kapalinami pro převodovky.

Použití jiné kapaliny převodovky než Honda ATF DW-1 může negativně ovlivnit chod a životnost převodovky vašeho vozidla a převodovku poškodit.

Jakékoli poškození způsobené použitím kapaliny převodovky, která není ekvivalentem kapaliny Honda ATF DW-1, není kryto zárukou nového vozidla Honda.

* Není k dispozici u všech modelů

Brzdová kapalina

Předepsaná kapalina: Brzdová kapalina DOT 3 nebo DOT 4

Kontrola brzdové kapaliny

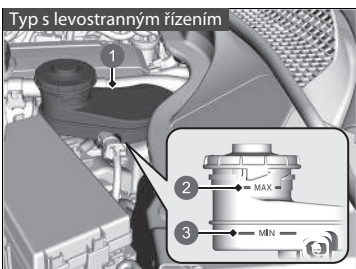

Hladina se musí pohybovat mezi značkami **MIN** a **MAX** na straně rezervní nádrže.

- 1 Rezervní nádrž
- 2 **MAX**
- 3 **MIN**

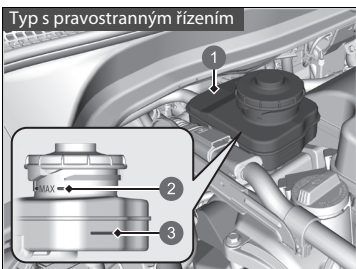

- 1 Rezervní nádrž
- 2 **MAX**
- 3 **MIN**

Brzdová kapalina

POZNÁMKA

Brzdová kapalina s označením DOT 5 není kompatibilní s brzdovým systémem vašeho vozidla a může způsobit jeho rozsáhlé poškození.

Doporučujeme používat originální výrobky.

Je-li hladina brzdové kapaliny na značce **MIN** nebo níže, nechte u dealera vozidlo co nejdříve prohlédnout, zda nedochází k úniku nebo zda nejsou opotřebované brzdové destičky.

Dolévání kapaliny do ostřikovačů čelního skla

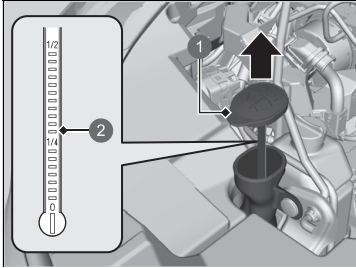

- 1 Uzávěr
- 2 Ukazatel hladiny

Množství kapaliny do ostřikovačů čelního skla zkontrolujte pomocí ukazatele hladiny kapaliny do ostřikovače na uzávěru.

Je-li hladina nízká, nádrž ostřikovačů dolijte.

Kapalinu do ostřikovačů lijte opatrně. Nádržku nepřelijte.

Palivový filtr

Palivový filtr vyměňte dle doporučení týkajících se doby a vzdálenosti uvedených v plánu údržby.

Palivový filtr nechte vyměnit kvalifikovaným technikem. V případě, že se spoji palivových potrubí není zacházeno správně, může palivo unikat ven, a způsobit tak nebezpečí.

►► Dolévání kapaliny do ostřikovačů čelního skla

POZNÁMKA

Do nádrže ostřikovačů čelního skla nelijte nemrznoucí kapalinu ani roztok octa/vody.

Nemrznoucí směs může poškodit lak vozidla. Roztok octa/vody může poškodit čerpadlo ostřikovače čelního skla.

Používejte pouze běžně prodávané kapaliny do ostřikovačů.

Vyhňte se dlouhodobému používání tvrdé vody, aby nedošlo k usazování vodního kamene.

►► Palivový filtr

Modely se systémem připomenutí servisní prohlídky

Palivový filtr je nutné měnit dle oznámení připomenutí servisní prohlídky.

Světlomety

Světlomety jsou typu LED. Sestavu nechte zkontrolovat a vyměnit u autorizovaného dealera Honda.

Přední mlhová světla *

Přední mlhová světla jsou typu LED. Sestavu nechte zkontrolovat a vyměnit u autorizovaného dealera Honda.

Obrysová světla / světla pro denní svícení

Obrysová světla / světla pro denní svícení jsou typu LED. Sestavu nechte zkontrolovat a vyměnit u autorizovaného dealera Honda.

Přední směrová světla

Přední směrová světla jsou typu LED. Sestavu nechte zkontrolovat a vyměnit u autorizovaného dealera Honda.

Aktivní přední světlomety *

Aktivní přední světlomety mají diody LED. Sestavu nechte zkontrolovat a vyměnit u autorizovaného dealera Honda.

Boční směrová světla / výstražná světla

Boční směrová světla vnějších zrcátek jsou typu LED. Sestavu nechte zkontrolovat a vyměnit u autorizovaného dealera Honda.

Světlomety

Sklon světlometů je nastaven z výroby a není nutné jej seřizovat. Pokud však pravidelně převážíte v zavazadlovém prostoru těžké předměty, nechte si sklon světlometů seřadit u dealera nebo v odborném servisu.

Žárovky brzdových/koncových světel a zadních směrových světel

Při výměně použijte následující žárovky.

Brzdové světlo: LED

Koncová světla: LED

Zadní směrové světlo: 21 W (žlutá)

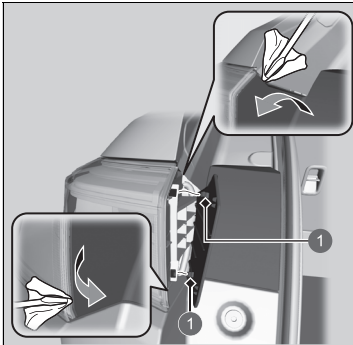

1 Čepy

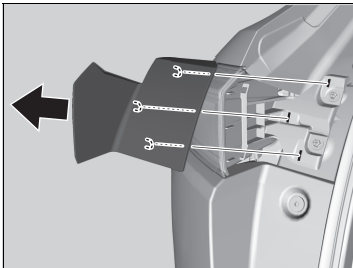

1. Zasuňte plochý šroubovák mezi horní hranu krytu a karoserii vozidla, poté demontujte čep.
► Plochý šroubovák omotejte kusem látky, abyste předešli poškrábání karoserie vozidla.
2. Zasuňte plochý šroubovák mezi spodní hranu krytu a sestavu světla, poté demontujte čep.
► Plochý šroubovák omotejte kusem látky, abyste předešli poškrábání sestavy světla.
3. Odstraňte kryt vytažením ve směru šipky na obrázku.

Žárovky brzdových/koncových světel a zadních směrových světel

Brzdová/koncová světla jsou typu LED. Sestavu nechte zkontrolovat a vyměnit u autorizovaného dealera Honda.

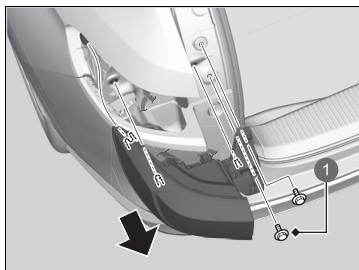

1 Šrouby

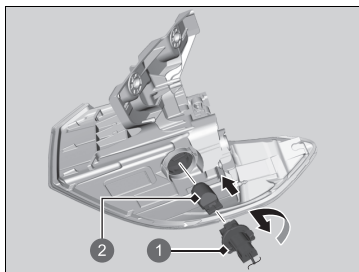

1 Objímka

2 Žárovka

4. Demontujte šrouby.
5. Odstraňte sestavu světla vytažením ve směru šipky na obrázku.

6. Otáčejte objímkou doleva a vyjměte ji. Vyjměte původní žárovku.
7. Nasadte novou žárovku.

Žárovky koncových světel, zadního mlhového světla a světla zpátečky

Při výměně použijte následující žárovky.

Koncová světla: LED
Zadní mlhové světlo: LED
Světlo zpátečky: 16 W

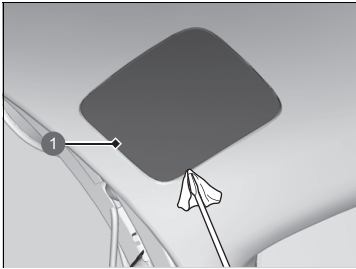

1 Kryt

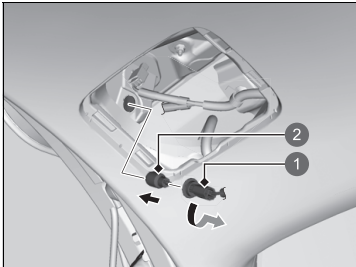

1 Objímka
 2 Žárovka

1. Páčením okraje světla pomocí plochého šroubováku uvolněte a sundejte kryt.
 ► Plochý šroubovák omotejte kusem látky, abyste předešli poškrábání.

2. Otáčejte objímkou doleva a vyjměte ji. Vyměňte původní žárovku.
3. Nasadte novou žárovku.

►► Žárovky koncových světel, zadního mlhového světla a světla zpátečky

Koncová světla a zadní mlhové světlo je typu LED. Sestavu nechte zkontrolovat a vyměnit u autorizovaného dealera Honda.

Osvětlení zadní registrační značky

Osvětlení zadní registrační značky je typu LED. Sestavu nechte zkontrolovat a vyměnit u autorizovaného dealera Honda.

Třetí brzdové světlo

Třetí brzdové světlo je typu LED. Sestavu nechte zkontrolovat a vyměnit u autorizovaného dealera Honda.

Žárovky ostatních světel

■ Žárovky osvětlení kosmetických zrcátek

Žárovky nechte zkontrolovat a vyměnit u autorizovaného dealera Honda.

Kontrola lišt stěračů

Pokud se zhorší stav gumové části lišty stěračů, bude zanechávat pruhy nesetřeného skla, vydávat hluk a tvrdé povrchy lišty mohou sklo poškrábat.

Výměna gumové části lišty předního stěrače

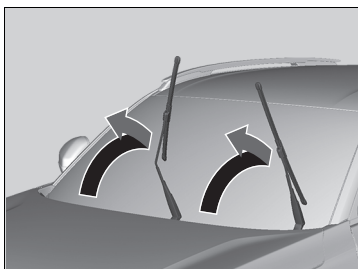

1. Nejprve zvedněte rameno stěrače na straně řidiče, poté na straně spolujezdce.

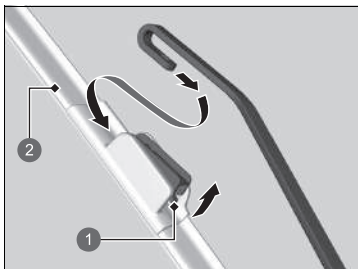

2. Stiskněte směrem nahoru výčnělek, podržte jej a pak vysuňte držák z ramena stěrače.

- 1 Výčnělek
- 2 Držák

» Výměna gumové části lišty předního stěrače

POZNÁMKA

Dávejte pozor, abyste rameno stěrače nepustili na čelní sklo, hrozí poškození stěrače anebo čelního skla.

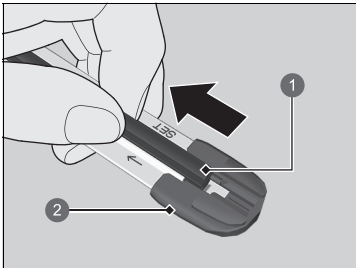

- 1 Lišta stěrače
- 2 Koncovka na dolní straně

3. Zatáhněte za lištu stěrače ve směru šipky na obrázku a vytáhněte ji z koncovky držáku.

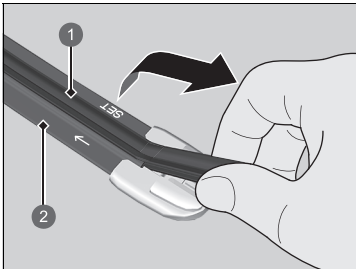

- 1 Lišta stěrače
- 2 Držák

4. Nyní táhněte opačným směrem a vysuňte lištu z držáku ven.

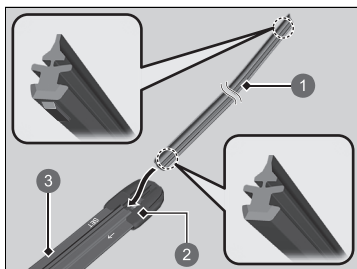

- ❶ Lišta stěrače
- ❷ Koncovka
- ❸ Držák

5. Nasadte novou lištu stěrače plochou stranou na spodní část držáku. Zasuňte lištu až na doraz.
6. Nasadte konec lišty stěrače do koncovky.
7. Nasuňte držák na rameno stěrače tak, aby zacvaklo.
8. Nejprve položte rameno stěrače na straně spolujezdce, poté na straně řidiče.

Výměna gumové části lišty zadního stěrače

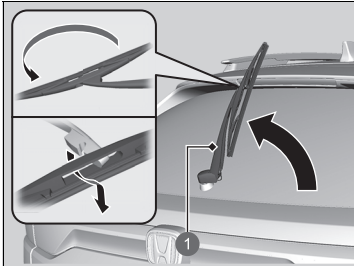

1 Rameno stěrače

1. Odklopte rameno stěrače.
2. Postupně odšroubujte spodní konec lišty stěrače z ramena stěrače.

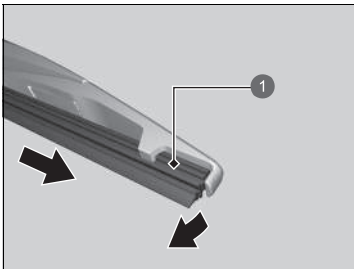

1 Lišta stěrače

3. Vysuňte lištu ze stěrače.

» Výměna gumové části lišty zadního stěrače

POZNÁMKA

Rameno stěrače neupustte, mohlo by poškodit zadní okno.

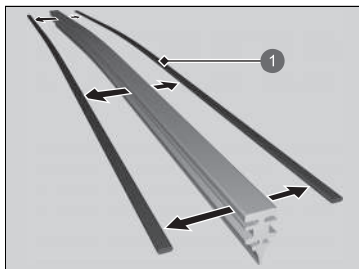

1 Úchytka

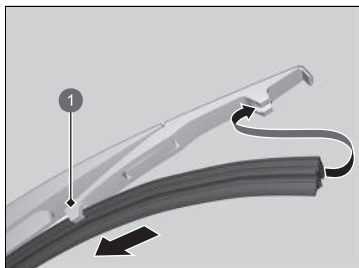

1 Držák

4. Odstraňte úchytky z lišty stěrače a nasadte je na novou gumovou lištu.

5. Nasuňte novou lištu stěrače na držák.
► Ujistěte se, že je lišta stěrače ve správné pozici, a poté ji nasadte na rameno stěrače.

Kontrola pneumatik

Pro bezpečný provoz vašeho vozidla musí být pneumatiky správného typu a rozměru, v dobrém stavu, s adekvátním běhounem a správně nahuštěné.

■ Pokyny pro huštění

Správně nahuštěné pneumatiky zajišťují nejlepší kombinaci jízdních vlastností, životnosti běhounu a pohodlí. Předepsaný tlak je uveden na štítku na sloupku dveří řidiče.

Podhuštěné pneumatiky se opotřebovávají nerovnoměrně, negativně ovlivňují spotřebu paliva a hrozí u nich vyšší riziko závad z důvodu přehřátí.

Přehuštěné pneumatiky způsobují nepohodlnou jízdu vozidlem, jsou náchylnější k poškození a nerovnoměrně se opotřebovávají.

Každý den před jízdou prohlédněte každou pneumatiku. Pokud některá vypadá nižší než ostatní, zkontrolujte tlak tlakoměrem.

Nejméně jednou měsíčně nebo před dlouhými jízdami tlakoměrem změřte tlak ve všech pneumatikách. Dokonce i v pneumatikách v dobrém stavu se může snížit tlak o 10–20 kPa za měsíc.

■ Pokyny pro prohlídku

Při každé kontrole nahuštění zkontrolujte také pneumatiky a dřívky ventilů.

Hledejte:

- Výdutě nebo prohlubně na straně nebo v běhounu. Pneumatiky vyměňte, naleznete-li jakékoli řezy, odštěpky nebo praskliny na straně pneumatiky. Vidíte-li tkaninu nebo drát, vyměňte ji.
- Odstraňte všechna cizí tělesa a hledejte, zda nedochází k úniku vzduchu.
- Nerovnoměrné opotřebení běhounu. U dealera nechte zkontrolovat geometrii kol.
- Nadměrné opotřebení běhounu.
 - **Indikátory opotřebení** Str. 542
- Praskliny nebo jiné poškození okolo dřívku ventilu.

☒ Kontrola pneumatik

⚠ VÝSTRAHA

Pokud budete používat nadměrně opotřebené nebo nesprávně nahuštěné pneumatiky, může to způsobit nehodu, při které se můžete vážně zranit nebo zemřít.

Dodržujte veškeré pokyny týkající se huštění a údržby pneumatik uvedené v této uživatelské příručce.

Tlak v pneumatikách měřte za studena. To znamená, že vozidlo musí stát alespoň tři hodiny nebo mít za sebou jízdu dlouhou maximálně 1,6 km. Je-li to zapotřebí, upravte huštěním tlak na předepsanou hodnotu.

Pokud kontrolujete tlak v zahřátých pneumatikách, může dosahovat hodnoty o 30–40 kPa vyšší než při kontrole u studených pneumatik.

Při každé změně tlaku v pneumatikách je nutné provést kalibraci systému sledování tlaku v pneumatikách.

➤ **Systém sledování tlaku v pneumatikách**

Str. 392

Indikátory opotřebení

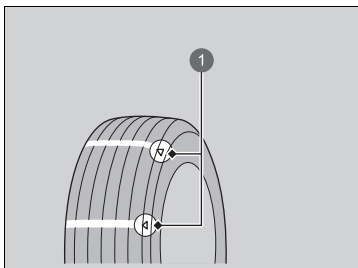

1 Příklad značky indikátoru opotřebení

Hloubka drážky, kde se indikátor opotřebení nachází, je přibližně o 1,6 mm menší než kdekoli jinde na pneumatice. Pokud došlo k opotřebení běhounu natolik, že dojde k odhalení indikátoru, pneumatiku vyměňte.

Opotřeбенé pneumatiky mají na mokřých vozovkách nízkou přilnavost.

Životnost pneumatik

Životnost pneumatik závisí na mnoha faktorech, včetně stylu řízení, stavu silnic, naložení vozidla, tlaku nahuštění, historie údržby, rychlosti a stavu prostředí (dokonce i když pneumatiky nejsou používány).

Kromě pravidelných prohlídek a údržby tlaku nahuštění je doporučeno, abyste prováděli každoroční prohlídku pneumatik starších pěti let. Všechny pneumatiky je po 10 letech od data výroby nutné vyřadit z provozu bez ohledu na stav jejich opotřebení.

► Kontrola pneumatik

Pneumatiky nechte zkontrolovat u dealera, pokud za jízdy cítíte neustálé vibrace. Nové pneumatiky a veškeré demontované a opět namontované pneumatiky je nutné správně vyvážit.

Výměna pneumatiky a kola

Pneumatiky vyměňujte za radiální se stejným rozměrem, rozsahem zátěže, rychlostní kategorií a maximálním jmenovitým tlakem za studena (viz boční stěna pneumatiky). Použití pneumatik různých rozměrů nebo konstrukce může způsobit, že některé systémy jako ABS a VSA (stabilizační systém vozidla) nebudou fungovat správně.

Pneumatiky nejlépe vyměňte všechny najednou. Není-li to možné, vyměňte přední nebo zadní pneumatiky jako pár.

Ujistěte se, že technické údaje kola se shodují s technickými údaji původních kol.

⚠ Výměna pneumatiky a kola

⚠ VÝSTRAHA

Montáž nevhodných pneumatik může ovlivnit jízdní vlastnosti a stabilitu vašeho vozidla. To může způsobit nehodu, při které se můžete vážně zranit nebo zemřít.

Vždy používejte rozměr a typ pneumatik doporučený na informačním štítku pneumatik ve vašem vozidle.

Záměna pneumatik

Záměna pneumatik podle plánu údržby pomáhá mnohem rovnoměrněji rozdělovat opotřebení a prodloužit životnost pneumatik.

■ Pneumatiky bez označení otáčení

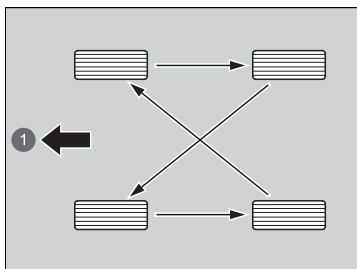

Pneumatiky zaměňte podle obrázku.

1 Přední

■ Pneumatiky s označením otáčení

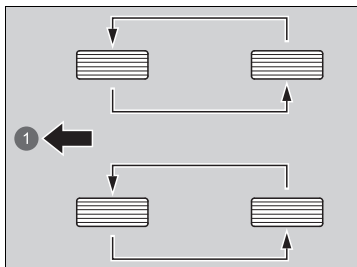

Pneumatiky zaměňte podle obrázku.

1 Přední

► Záměna pneumatik

Pneumatiky se směrovým běhounem zaměňujte pouze zepředu dozadu (ne z jedné strany na opačnou). Montáž směrových pneumatik provádějte pouze s indikátorem otáčení směrem vpřed, viz níže.

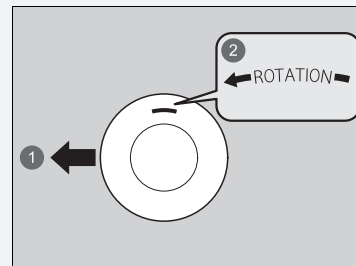

- 1 Přední
- 2 Označení otáčení

Při záměně pneumatik nezapomeňte zkontrolovat tlak vzduchu.

Při každém otočení pneumatik je nutné provést kalibraci systému sledování tlaku v pneumatikách.

► **Systém sledování tlaku v pneumatikách**

Str. 392

Zařízení pro udržení trakce na sněhu

Pokud jezdíte po zasněžených nebo zmrzlých silnicích, namontujte zimní pneumatiky nebo sněhové řetězy, snižte rychlost a za jízdy udržujte od vozidel dostatečnou vzdálenost.

Při točení volantem nebo brzdění buďte obzvláště opatrní, abyste předešli smyku.

Sněhové řetězy, zimní pneumatiky nebo celoroční pneumatiky použijte, je-li to zapotřebí, nebo pokud to vyžaduje zákon.

Při montáži se řiďte následujícími pokyny.

Zimní pneumatiky:

- Zvolte stejný rozměr a rozsah zatížení jako u původních pneumatik.
- Pneumatiky namontujte na všechna čtyři kola.

Sněhové řetězy:

- Před zakoupením jakéhokoli typu řetězů pro vozidlo se poradte s dealerem.
- Namontujte je pouze na přední pneumatiky.
- Jelikož má vaše vozidlo omezenou světlovýšku pneumatik, důrazně doporučujeme použít sněhové řetězy uvedené níže:

Rozměr původní pneumatiky*1	Typ řetězu
225/50R18	RUD innove8 HYBRID 4718376

* 1: Rozměr původní pneumatiky je uveden na informačním štítku pneumatik na sloupku řidiče.

- Při montáži se řiďte pokyny výrobce. Při montáži je co nejvíce utáhněte.
- Zkontrolujte, zda řetězy nejsou ve styku s brzdovým potrubím nebo zavěšením kol.
- Jeďte pomalu.

►► Zařízení pro udržení trakce na sněhu

⚠ VÝSTRAHA

Používání špatných řetězů nebo nesprávná montáž řetězů může poškodit brzdová potrubí a způsobit nehodu, při které se můžete vážně zranit nebo zemřít.

Dodržujte všechny pokyny týkající se výběru a použití sněhových řetězů uvedené v této uživatelské příručce.

POZNÁMKA

Zařízení pro udržení trakce, která mají nesprávný rozměr nebo jsou nesprávně namontována, mohou poškodit brzdová potrubí, zavěšení kol, karoserii a kola vozidla. Pokud narážejí do jakékoli části vozidla, zastavte.

Podle právních předpisů EU týkajících se pneumatik je při použití zimních pneumatik nutné do zorného pole řidiče zřetelně připevnit nálepku s maximální rychlostí zimních pneumatik v případě, že maximální rychlost vozidla je vyšší než maximální přípustná rychlost zimních pneumatik. Nálepku obdržíte u vašeho prodejce pneumatik. Máte-li jakékoli dotazy, poraďte se s dealerem.

Při montáži sněhových řetězů se řiďte pokyny výrobce týkajícími se provozních limitů vozidla.

Sněhové řetězy použijte pouze v nouzi nebo jsou-li pro průjezd určitou oblastí vyžadovány zákonem.

Při jízdě se sněhovými řetězy na sněhu nebo ledu dbejte zvýšené opatrnosti. Mohou mít méně předvídatelné jízdní vlastnosti než dobré zimní pneumatiky bez řetězů.

Je-li vaše vozidlo vybaveno letními pneumatikami, buďte opatrní: pneumatiky nejsou určeny pro provoz v zimním období. Více informací vám sdělí dealer.

Kontrola 12V akumulátoru

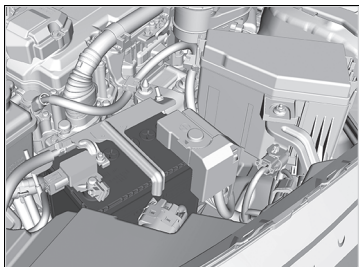

Stav akumulátoru je monitorován snímačem na záporném pólu. Dojde-li k problému s tímto senzorem, zobrazí se v informačním rozhraní řidiče příslušné hlášení. Pokud k tomu dojde, nechte vozidlo zkontrolovat u dealera.

Každý měsíc zkontrolujte vývody akumulátoru, zda nejsou zkorodované.

Pokud dojde k odpojení nebo vybití akumulátoru vašeho vozidla:

- Audiosystém je vyřazen z provozu.
➔ **Reaktivace audiosystému** Str. 247
- Hodiny se vynulují.
➔ **Hodiny** Str. 150
➔ **Nastavení hodin** Str. 266

Typ s pravostranným řízením

- Je nutno resetovat systém imobilizéru.
➔ **Kontrolka systému imobilizéru** Str. 113

12V akumulátor

⚠ VÝSTRAHA

Akumulátor při normálním provozu vypouští výbušný plynný vodík.

Jiskra nebo otevřený plamen mohou způsobit výbuch akumulátoru, který je silný natolik, aby vás zabil nebo vážně zranil.

K akumulátoru se nepřibližujte se zdroji jisker, otevřeným ohněm a zapalnými kuřáckými materiály.

Při provádění jakékoli údržby akumulátoru noste ochranný oděv a obličejový štít.

⚠ VÝSTRAHA

Akumulátor obsahuje kyselinu sírovou (elektrolyt), která je vysoce žíravá a jedovatá.

Pokud se vám elektrolyt dostane do očí nebo na kůži, může způsobit vážné popáleniny. Při práci s akumulátorem nebo v jeho blízkosti noste pomůcky na ochranu očí a ochranný oděv.

Polknutí elektrolytu může způsobit smrtelnou otravu, pokud okamžitě nepodniknete nápravnou akci.

UDRŽUJTE MIMO DOSAH DĚTÍ

12V akumulátor**Nouzové postupy**

Oči: Vyplachujte vodou ze sklenice nebo jiné nádoby po dobu nejméně 15 minut. (Voda pod tlakem by mohla oko poranit.) Ihned přivolejte lékaře.

Pokožka: Svlékněte kontaminované šatstvo. Pokožku opláchněte velkým množstvím vody. Ihned přivolejte lékaře.

Polknutí: Vypijte vodu nebo mléko. Ihned přivolejte lékaře.

Pokud objevíte korozi, vývody akumulátoru očistěte roztokem prášku do pečiva a vody. Očistěte vývody vlhkým ručníkem. Osušte akumulátor kusem látky/ utěrkou. Na koncovky naneste vrstvu maziva, abyste do budoucna zabránili korozi.

Při výměně musí mít nový akumulátor stejné technické parametry.

Více informací žádejte u dealera.

Nabíjení 12V akumulátoru

Vždy odpojte oba kabely akumulátoru, abyste předešli poškození elektrické instalace vašeho vozidla. Vždy nejprve odpojte záporný (–) kabel a připojte ho jako poslední.

12V akumulátor

Když po opětovném připojení 12V akumulátoru přepnete režim napájení do polohy ZAPNUTO, mohou se rozsvítit kontrolky adaptivního tempomatu (ACC) s asistentem pro jízdu v kolonách (LSF), stabilizačního systému vozidla (VSA), vypnutí stabilizačního systému vozidla (VSA), bezpečnostní podpory (žlutá) a nízkého tlaku v pneumatikách / systému sledování tlaku v pneumatikách spolu s příslušnou zprávou v informačním rozhraní řidiče.

Jedte krátce rychlostí vyšší než 20 km/h. Kontrolka by měla zhasnout. Pokud kontrolka nezasne, nechte vozidlo prohlédnout u dealera.

Výměna 12V akumulátoru

Při demontáži a výměně 12V akumulátoru vždy dodržujte bezpečnostní pokyny pro údržbu a výstrahy pro kontrolu akumulátoru, abyste předešli možným nebezpečím.

➤ **Bezpečnost při provádění údržby** Str. 501

➤ **Kontrola 12V akumulátoru** Str. 546

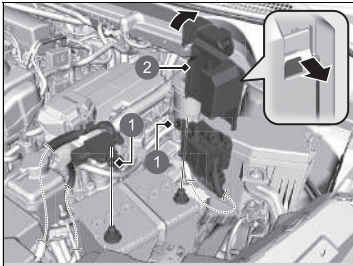

➊ Matice

➋ Kryt

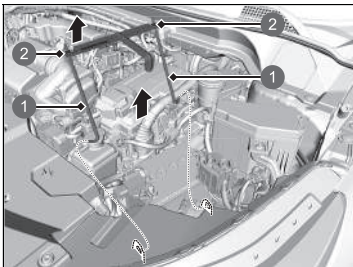

➊ Podpěra

➋ Matice

1. Přepněte režim napájení na VOZIDLO VYPNUTO. Otevřete kapotu.
2. Uvolněte matici na záporném kabelu akumulátoru, poté kabel odpojte od záporného pólu (-).
3. Otevřete kryt kladného vývodu akumulátoru. Uvolněte matici na kladném kabelu akumulátoru, poté kabel odpojte od kladného pólu (+).
4. Klíčem uvolněte matici na obou stranách konzoly akumulátoru.
5. Spodní konce podpěr akumulátoru vytáhněte z otvorů na základně akumulátoru a demontujte kombinaci konzoly a podpěr akumulátoru.

» Výměna 12V akumulátoru

POZNÁMKA

Nesprávně zlikvidovaný akumulátor může poškodit životní prostředí a zdraví lidí. Vždy si ověřte místní předpisy týkající se likvidace akumulátoru.

Tento symbol na akumulátoru znamená, že tento výrobek nesmí být likvidován jako domácí odpad.



Při montáži akumulátoru postupujte opačně.

Vždy nejprve odpojte záporný (-) kabel a připojte ho jako poslední.

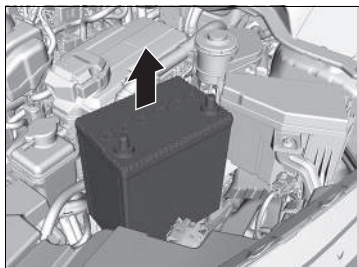

6. Akumulátor opatrně vytáhněte.

Štítek akumulátoru



Štítek akumulátoru

NEBEZPEČÍ

- K akumulátoru se nepřibližujte s plameny a zdroji jisker. Akumulátor vytváří výbušný plyn, který může způsobit výbuch.
- Při manipulaci s akumulátorem používejte ochranu očí a gumové rukavice, aby se zamezilo riziku těžkých popálenin nebo ztráty zraku způsobených kontaktem s elektrolytem akumulátoru.
- Nedovolte dětem, aby za žádných okolností manipulovaly s akumulátorem. Zajistěte, že každá osoba manipulující s akumulátorem, byla řádně seznámena s riziky a správnými postupy při manipulaci.
- S elektrolytem akumulátoru zacházejte s nejvyšší opatrností, protože obsahuje zředěnou kyselinu sírovou. Pokud se elektrolyt dostane do očí nebo na kůži, může způsobit popáleniny nebo ztrátu zraku.
- Před manipulací s akumulátorem si pozorně přečtěte tento návod. V opačném případě může dojít ke zranění osob nebo poškození vozidla.
- Nepoužívejte akumulátor, pokud je hladina elektrolytu na doporučené úrovni nebo pod ní. Použití akumulátoru s nízkou hladinou elektrolytu může vést k jeho explozi a následně k vážnému zranění osob.

Výměna baterie dálkového ovladače

Pokud se po stisknutí některého tlačítka nerozsvítí kontrolka, baterii vyměňte.

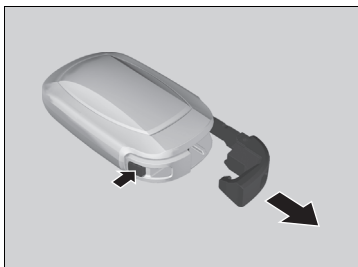

Typ baterie: CR2032

1. Vytáhněte zabudovaný klíč.
 - ▶ Omotejte rukojeť klíče kusem látky, abyste nepoškrábali dálkové ovládání.
 - ▶ Sejměte jej opatrně, abyste neztratili tlačítka.
2. Opatrným páčením rukojetí klíče za drážku sejměte horní polovinu krytu.



⚠ Výměna baterie dálkového ovladače

⚠ ⚠ VÝSTRAHA

NEBEZPEČÍ POLEPTÁNÍ CHEMIKÁLIÍ

Baterie napájející vysílač dálkového ovládání může při spolknutí způsobit vážné vnitřní poleptání a může skončit až smrtí.

Nové a použité baterie uchovávejte mimo dosah dětí.

Máte-li podezření, že dítě spolkló baterii, okamžitě vyhledejte lékařskou pomoc.

POZOR: Při nesprávné výměně baterie hrozí nebezpečí výbuchu. Nahraďte ji pouze stejným nebo ekvivalentním typem.

POZOR: Nevystavujte baterii nadměrnému teplu, například slunečnímu záření, ohni apod., které může způsobit výbuch nebo únik hořlavé kapaliny nebo plynu během používání, skladování nebo přepravy.

POZOR: Baterii nelikvidujte vhozením do ohně či horké pece, ani rozdrcením nebo rozřezáním, neboť by mohlo dojít k výbuchu.

POZOR: Nevystavujte baterii extrémně nízkému tlaku vzduchu ve vysokých nadmořských výškách, který by mohl způsobit výbuch nebo únik hořlavé kapaliny nebo plynu.

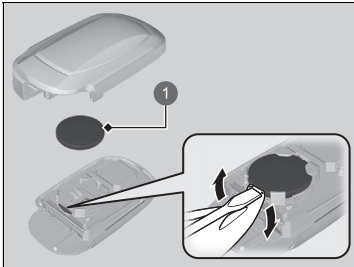

1 Baterie

3. Páčením za hranu pomocí plochého šroubováku vyjměte baterii. Přesvědčte se, že jste při výměně baterie zachovali správnou polaritu.
 - Plochý šroubovák omotejte kusem látky, abyste předešli poškrábání dálkového ovládání.

► Výměna baterie dálkového ovladače

Symbol výstrahy se nachází vedle knoflíkové baterie*.

POZNÁMKA

Nesprávně zlikvidovaná baterie může poškodit životní prostředí. Vždy si ověřte místní předpisy týkající se likvidace baterie.

Tento symbol na baterii znamená, že tento výrobek nesmí být likvidován jako domácí odpad.



Náhradní baterie jsou běžně v prodeji nebo jsou k dostání u dealera.

* Není k dispozici u všech modelů

Klimatizace

Servis automatické klimatizace smí provádět pouze kvalifikovaný technik, aby byl zajištěn její řádný a bezpečný provoz.

Nikdy neopravujte nebo nevyměňujte výparník (chladicí spirálu) s využitím kusu vymontovaného z ojetého vozidla nebo vozidla z vrakoviště.

Údržba automatické klimatizace

POZNÁMKA

Chladivo uvolněné do ovzduší může poškodit životní prostředí.

Chcete-li předejít uvolnění chladiva do ovzduší, nikdy nevyměňujte výparník za kus vymontovaný z ojetého vozidla nebo vozidla z vrakoviště.

Chladivo v systému klimatizace vozidla je hořlavé a nejsou-li při provádění servisu dodrženy správné postupy, může dojít k jeho vznícení.

Štítek klimatizace je umístěn pod kapotou:

➤ **Bezpečnostní štítky** Str. 99

➤ **Technická data** Str. 610



 : Pozor

 : Hořlavé chladivo

 : Servis smí provádět jen kvalifikovaný technik

 : Systém klimatizace

Prachový a pylový filtr

■ Kdy vyměnit prachový a pylový filtr

Prachový a pylový filtr vyměňte dle doporučeného harmonogramu údržby vašeho vozidla. Doporučuje se filtr vyměnit i dříve, pokud je vozidlo používáno v prašném prostředí.

📄 **Plán údržby*** Str. 509

■ Jak vyměnit prachový a pylový filtr

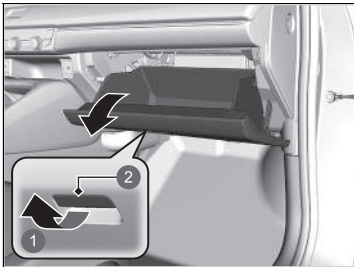

1. Otevřete odkládací schránku.

- ① Zatáhněte
- ② Rukojeť

☒ Prachový a pylový filtr

Pokud se proud vzduchu ze systému automatické klimatizace výrazně sníží a okna se snadno zamílí, pravděpodobně bude nutné filtr vyměnit.

Prachový a pylový filtr zachycuje pyl, prach a ostatní drobné částice ve vzduchu.

Nejste-li si jisti, jak prachový a pylový filtr vyměnit, nechte jej vyměnit u dealera.

* Není k dispozici u všech modelů

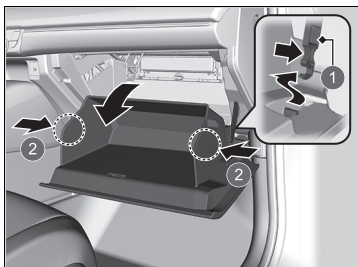

- 1 Zarážka
- 2 Výčnělky

- 2. Stisknutím zarážky na straně odkládací schránky u spolujezdce ji od odkládací schránky oddělte.
- 3. Zatlačením na panely po obou stranách vysadíte dva výčnělky.
- 4. Odkládací schránku odsuňte, aby nepřekážela.

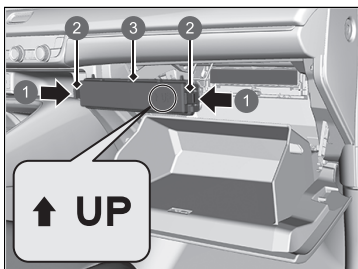

- 1 Stiskněte
- 2 Výčnělky
- 3 Kryt

- 5. Zatlačte na výčnělky v rozích krytu pouzdra filtru a vyjměte jej.

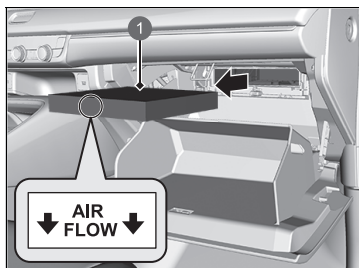

❶ Prachový a pylový filtr

6. Z pouzdra vyjměte filtr.
7. Do pouzdra vložte nový filtr.
 - Stranu označenou šipkou **AIR FLOW** nasměrujte dolů.

Údržba interiéru

K odstranění prachu před použitím utěrky použijte vysavač.

K odstraňování nečistot použijte utěrku namočenou v roztoku jemného saponátu a teplé vody. K odstranění zbytků saponátu použijte čistou utěrku.

Čištění bezpečnostních pásů

K čištění bezpečnostních pásů použijte jemný kartáč s roztokem jemného mýdla a teplé vody. Pásky nechte uschnout na vzduchu. Čistou utěrkou otřete ukotvení bezpečnostních pásů.



1 Úchyt

Údržba interiéru

Uvnitř vozidla nerozlévejte žádné tekutiny. Elektrická zařízení a systémy se mohou porouchat, pokud na ně vylijete tekutiny.

Na elektrická zařízení, jako je audiosystém a spínače, nepoužívejte spreje na bázi silikonu. Mohli byste způsobit poruchu prvků nebo požár uvnitř vozidla. Pokud byl sprej na bázi silikonu na elektrická zařízení nedopatřením použit, poraďte se s dealerem.

V závislosti na jejich složení mohou chemikálie a tekuté aromatické přípravky způsobit odbarvení, zvrásnění a popraskání dílů na bázi plastů a textilií. Nepoužívejte alkalická rozpouštědla ani organická rozpouštědla, jako jsou benzen nebo benzín.

Po použití chemikálií je jemně setřete pomocí suché utěrky. Nevyprané použité utěrky nepokládejte na díly na bázi plastů nebo textilií na delší dobu.

Dbejte opatrnosti, abyste nerozlili tekutý osvěžovač vzduchu.

■ Čištění oken

Setřete je s použitím čisticího přípravku na sklo.

■ Sklo odrážející ultrafialové/infračervené záření

Přední boční okna jsou opatřena fólií pro odstranění ultrafialového anebo infračerveného záření. Při čištění vnitřní strany oken používejte měkký vlhký hadřík.

■ Podlahové rohože (volitelné)

Podlahové rohože řidiče a předního spolujezdce se zaháknou za podlahová ukotvení, která zabraňují sklouznutí rohoží vpřed. Až budete rohože dávat po vyčištění zpět, vraťte je do správné polohy.

Na ukotvené rohože nepokládejte žádné doplňkové rohože.

■ Údržba pravé kůže*

Při čištění kůže postupujte takto:

1. Nejprve odstraňte nečistoty a prach pomocí vysavače nebo měkké suché utěrky.
2. Kozené potahy čistíte měkkou utěrkou namočenou v roztoku 90 % vody a 10 % neutrálního mýdla.
3. Otřete veškeré zbytky mýdla pomocí čisté suché utěrky.
4. Otřete zbytky vody a nechte kůži volně uschnout ve stínu.

* Není k dispozici u všech modelů

☒ Čištění oken

Na vnitřní plochu skla zadního okna jsou namontovány vodiče. Měkkou utěrkou stírejte okno ve stejném směru, kterým vedou vodiče, abyste je nepoškodili.

Dejte pozor, abyste kryt přední kamery se širokým úhlem záběru a snímače deště/světla nepolili žádnou kapalinou, např. vodou nebo čisticím prostředkem na sklo.

Chcete-li zajistit dlouhou životnost vrstvy odrážející ultrafialové anebo infračervené záření, vyvarujte se následujících činností:

- Otevírání a zavírání oken, když jsou pokryta špínou a dalšími nečistotami.
- Používání čisticích prostředků na sklo obsahujících lešticí složky, vosku nebo mycích prostředků.

☒ Podlahové rohože (volitelné)

Pokud používáte jakékoli podlahové rohože, které nebyly dodány s vaším vozidlem, přesvědčte se, zda jsou navrženy specificky pro vaše vozidlo, správně sedí a jsou bezpečně připevněny podlahovým ukotvením. Zadní podlahové rohože správně umístěte. Pokud podlahové rohože nejsou správně umístěny, mohou překážet funkcím předních sedadel.

☒ Údržba pravé kůže*

Nečistoty a prach je nutno co nejdříve očistit nebo setřít. Rozlitá kapalina by se mohla vsáknout do kůže a způsobit skvrny. Nečistoty nebo prach mohou způsobit oděr kůže. Dále mějte na paměti, že některé oděvy tmavých barev mohou při otírání o kožená sedadla způsobovat blednutí barev nebo vznik skvrn.

Údržba exteriéru

Po jízdě z karoserie vozidla odstraňte prach. Pravidelně kontrolujte, zda nedošlo k poškrábání lakovaných ploch. Škrábanec na lakované ploše může vést ke korozi karoserie. Pokud naleznete škrábanec, neprodleně jej opravte.

Mytí vozidla

Vozidlo myjte pravidelně. Mytí provádějte častěji, pokud jezdíte v těchto podmínkách:

- Pokud jezdíte na silnicích posypaných solí.
- Pokud jezdíte v pobřežních oblastech.
- Pokud se na lakované plochy nalepí asfalt, saze, ptačí trus, hmyz nebo stromová míza.

Používání automatizované myčky aut

- Dodržujte pokyny uvedené pro automatizovanou myčku aut.
- Sklopte vnější zrcátka.
- U modelů vybavených automatickými stěrači s přerušovaným chodem stěrače vypněte.

Použití vysokotlakých mycích zařízení

- Mezi čisticí tryskou a karoserií vozidla udržujte dostatečnou vzdálenost.
- Zvláštní opatnosti dbejte okolo oken. Pokud budete stát příliš blízko, může voda vniknout do interiéru vozidla.
- Vodu s vysokým tlakem nestříkejte přímo do motorového prostoru. Použijte místo toho vodu s nízkým tlakem a jemný čisticí prostředek.

Mytí vozidla

Nestříkejte vodu do kanálů sání vzduchu. Mohlo by to způsobit poruchu.

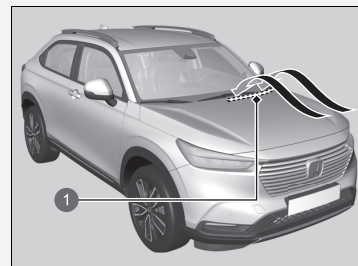

1 Kanály sání vzduchu

■ Voskování

Dostatečná vrstva vosku na automobilové karoserii pomáhá chránit lak vašeho vozidla před povětrnostními vlivy. Vosk se působením času a povětrnostních vlivů na lak vozidla ztratí, proto jej v případě potřeby naneste znovu.

■ Údržba nárazníků a jiných dílů potažených plastem

Pokud se benzin, olej, chladicí kapalina motoru nebo elektrolyt akumulátoru dostane do styku s lakovanými díly, mohou na nich vzniknout skvrny nebo se vrstva laku může sloupnout. Neprodleně je setřete pomocí měkké utěrky namočené v čisté vodě.

■ Čištění oken

Setřete je s použitím čisticího přípravku na sklo.

■ Vodoodpudivé sklo*

Přední boční okna mají skla s vodoodpudivým činidlem, které rozptyluje vodu na malé kapky. Chcete-li přední boční okna vyčistit, opláchněte je vodou nebo otřete měkkým vlhkým hadříkem.

Použití čisticího prostředku na sklo může dočasně zabránit rozptylování vody na vodoodpudivých sklech. Oplachování skel vodou jim může znovu vrátit jejich vodoodpudivé vlastnosti. Pokud zjistíte, že sklo přestalo rozptylovat vodu, poraďte se s dealerem.

* Není k dispozici u všech modelů

▶▶ Voskování

POZNÁMKA

Chemická rozpouštědla a silné čisticí přípravky mohou poškodit lak, kovy a plasty na vašem vozidle. Rozlitou kapalinu okamžitě setřete.

▶▶ Údržba nárazníků a jiných dílů potažených plastem

Pokud chcete opravovat lakované plochy dílů na bázi plastu, poraďte se s dealerem ohledně vhodného krycího materiálu.

▶▶ Čištění oken

Modely s vodoodpudivým sklem

Chcete-li, aby vodoodpudivý efekt vydržel déle, řiďte se následujícími radami:

- Neotevírejte a nezavírejte přední boční okna, když jsou okna pokrytá nečistotami.
- Nepoužívejte čisticí prostředky na sklo s lešticími složkami, vosk nebo mycí prostředek.
- Neseškrabujte nárazu z oken pomocí kovového nástroje.
- Před použitím automatické myčky zbavte okna nečistot.

■ Údržba hliníkových kol

Hliník je náchylný na poškození způsobené solí a jiným znečištěním ze silnice. Je-li třeba, otřete nečistoty co nejdříve houbou a slabým saponátem. Nepoužívejte tuhý kartáč ani agresivní chemikálie (to platí i pro některé běžně dostupné čističe disků). Mohlo by dojít k poškození ochranné povrchové vrstvy na litých hliníkových ráfcích a následkem k jejich korozi. U některých typů povrchové vrstvy může také dojít ke ztrátě lesku nebo mohou vypadat jako odřené. Otřete vodu z disků suchou utěrkou, aby na nich nezůstaly skvrny.

■ Zamřené kryty vnějších světel

Vnitřní kryty vnějších světel (světlomety, brzdová světla atd.) se po jízdě v dešti nebo průjezdu myčkou mohou dočasně zamřít. Může také dojít k orosení vnitřní strany krytů, pokud je výrazný rozdíl mezi teplotou uvnitř krytu a v okolí (podobné jako zamřování oken vozidla při dešti). Tyto jevy jsou přirozené procesy, nejedná se o konstrukční vady vnějších světel.

Konstrukční vlastnosti krytu mohou mít za následek vznik vlhkosti na povrchu rámu krytu světla. Ani v tomto případě se nejedná o závadu.

Pokud však zaznamenáte hromadění velkého množství vody nebo velké kapky vody uvnitř krytů, nechte vozidlo zkontrolovat u dealera.

Hydrofilní zrcátka*

Povrch vnějšího zrcátka vašeho vozidla je potažen hydrofilní vrstvou. Pokud se hydrofilní účinek zrcátek zhorší, postupujte podle následujících kroků.

1. Opláchněte vnější zrcátka vodou a odstraňte nečistoty.
2. Otřete zrcátka čistým vlhkým hadříkem.
 - ▶ Pokud nejde nečistoty odstranit, použijte originální čistič oken nebo neutrální domácí mycí prostředek a dostatečně opláchněte vodou.
3. Na pět až devět hodin vystavte zrcátka na slunci.

Lakování vozidla

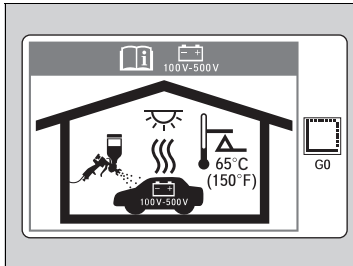

Vysoká teplota může poškodit vysokonapěťový akumulátor sloužící k napájení elektromotoru. Když lakujete vozidlo ve vyhřívaném lakovacím boxu, zajistěte, aby teplota nepřekročila 65 °C.

Hydrofilní zrcátka*

POZNÁMKA

Chcete-li zachovat hydrofilnost zrcátek:

- Nenanášejte vosk nebo vodoodpudivé činidlo na povrch zrcátka.
- Neotírejte zrcátka hrubým hadříkem nebo abrazivním čisticím přípravkem.

* Není k dispozici u všech modelů

Příslušenství

Při montáži příslušenství dodržujte následující pokyny:

- Na čelní sklo nemontujte žádná příslušenství. Mohla by zablokovat váš výhled a prodloužit vaši reakci na jízdní podmínky.
- Nemontujte žádná příslušenství na plochy s označením SRS Airbag, po stranách nebo opěradlech předních sedadel, na přední nebo boční sloupky nebo v blízkosti bočních oken.
Příslušenství namontované do těchto oblastí může znemožnit správnou funkci airbagů vozidla nebo může být vymrštěno na vás nebo cestující, když dojde k aktivaci airbagů.
- Zajistěte, aby elektronická příslušenství nepřetěžovala elektrické obvody a nezasahovala do správného provozu vašeho vozidla.
 **Pojistky** Str. 600
- Před montáží jakýchkoli elektronických příslušenství nechte osobu, která montáž provádí, aby si vyžádala odbornou pomoc u dealera. Je-li to možné, nechte dealera prohlédnout konečnou montáž.

▣ Příslušenství a úpravy

VÝSTRAHA

Nevhodná příslušenství nebo úpravy mohou ovlivnit jízdní vlastnosti, stabilitu a výkon vozidla a mohou způsobit nehodu, při které se můžete vážně zranit nebo zemřít.

Dodržujte všechny pokyny týkající se příslušenství a úprav uvedené v této uživatelské příručce.

VÝSTRAHA

Použití nevhodně navržených, zkonstruovaných nebo vyrobených vysokonapěťových akumulátorů může způsobit požár vozidla.

Požár vozidla může zapříčinit nehodu a zranění.

Používejte výhradně originální vysokonapěťové akumulátory Honda nebo ekvivalentní.

Úpravy

Neupravujte vozidlo způsobem, který by mohl ovlivnit jeho řízení, stabilitu či spolehlivost. Neinstalujte neoriginální díly nebo příslušenství, které by podobný efekt mohly mít.

Dokonce i nepatrné úpravy systémů vozidla mohou ovlivnit jeho celkový výkon. Vždy zajistěte, aby veškeré vybavení bylo správně namontováno a udržováno a neupravujte vozidlo ani jeho systémy způsobem, který by mohl zapříčinit, že vozidlo nebude vyhovovat státním či místním předpisům.

Integrovaný diagnostický port (konektor OBD-II/SAE J1962) instalovaný ve vozidle je určen pro zařízení určená k diagnostice automobilových systémů nebo další zařízení schválená společností Honda. Použití jakéhokoli jiného typu zařízení může mít negativní vliv na elektronické systémy vozidla nebo narušit jejich fungování a případně vést k chybě systému, vybití akumulátoru nebo jiným nečekaným problémům.

Nikdy se nepokoušejte žádným způsobem opravovat nebo upravovat vysokonapěťový hybridní systém ani jiné elektrické systémy vašeho vozidla. Rozebírání nebo provádění úprav elektrických zařízení může zapříčinit nehodu nebo požár.

Pokud někdy budete potřebovat vyměnit vysokonapěťový akumulátor vozidla mimo záruční lhůtu, důrazně vám doporučujeme použít pouze originální vysokonapěťový akumulátor Honda. Originální vysokonapěťové akumulátory Honda jsou navrženy přímo pro hybridní pohonný systém vašeho vozidla a byly navrženy, zkonstruovány a vyrobeny tak, aby u nich nedocházelo k přebíjení. Neoriginální vysokonapěťové akumulátory nemusí mít stejnou konstrukci a po jejich instalaci může docházet k přebíjení, požárům, ztrátám výkonu nebo dalším stavům, které mohou zvýšit pravděpodobnost nehody nebo zranění.

▶▶ Příslušenství a úpravy

Mobilní telefony, alarmy, rádia s funkcí vysílání a příjmu, rádiové antény a nízkofrekvenční audiosystémy by neměly, jsou-li správně namontovány, rušit počítačem řízené systémy vašeho vozidla, jako jsou airbagy a protiblokovací brzdový systém.

Abyste zajistili správné fungování ve vozidle, jsou doporučena originální příslušenství Honda.

Řešení neočekávaných událostí

V této kapitole je vysvětleno, jak řešit neočekávané potíže.

Nářadí	
Typy nářadí.....	568
Defekt pneumatiky	
Dočasná oprava prázdné pneumatiky.....	569
Manipulace se zvedákem	582
Pohonný systém nestartuje	
Kontrola postupu.....	583
Je-li baterie bezklíčového dálkového ovládnání slabá.....	584
Nouzové zapnutí pohonného systému.....	585
Nouzové vypnutí pohonného systému.....	586
Pokud je 12V akumulátor vybitý	587
Řadič pákou nelze pohnout	590

Přehřátí motoru	
Co dělat při přehřátí motoru.....	591
Kontrolka, svítí/bliká	
Když se zobrazí výstraha Engine Oil Pressure Low (Nízký tlak motorového oleje).....	593
Pokud se rozsvítí kontrolka systému nabíjení 12V akumulátoru.....	593
Když se zobrazí výstraha Reduced Stopping Power (Omezená brzdná síla).....	594
Pokud se kontrolka poruchy rozsvítí nebo bliká.....	594
Pokud se rozsvítí kontrolka brzdového systému (červená).....	595
Pokud se rozsvítí kontrolka systému elektrického posilovače řízení (EPS).....	596

Začne-li kontrolka brzdového systému (červená) blikat současně s rozsvícením kontrolky brzdového systému (žlutou).....	597
Pokud se kontrolka nízkého tlaku v pneumatikách / systému sledování tlaku v pneumatikách rozsvítí nebo bliká.....	598
Když se zobrazí výstraha Engine Oil Level Low (Nízká hladina motorového oleje).....	599
Pojistky	
Umístění pojistek.....	600
Prohlídka a výměna pojistek.....	605
Nouzový odtah	606
Když nelze otevřít dveře zavazadlového prostoru	607

Typy nářadí

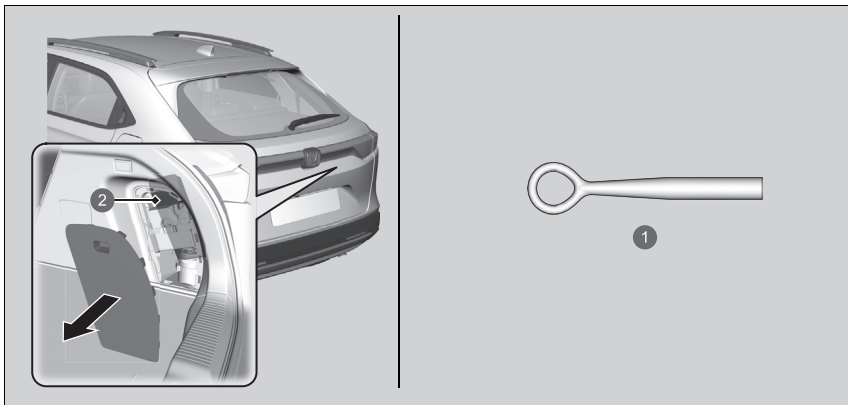

- 1 Odnímatelný tažný hák
- 2 Pouzdro na nářadí

Typy nářadí

Nářadí je uloženo v zavazadlovém prostoru.

Dočasná oprava prázdné pneumatiky

Pokud je pneumatika proříznutá nebo jinak silně poškozená, budete muset nechat vozidlo odtáhnout. Pokud má pneumatika pouze malý defekt, způsobený například hřebíkem, můžete použít sadu pro provizorní opravu pneumatik, abyste mohli dojet do nejbližší servisní stanice k řádné opravě.

Dojde-li k defektu pneumatiky za jízdy, pevně uchopte volant a postupně brzděním snižte rychlost. Poté zastavte na bezpečném místě.

1. Zaparkujte vozidlo na pevném, rovném a neklouzavém povrchu a zatáhněte parkovací brzdu.
2. Zařaďte polohu **P**.
3. Zapněte výstražná světla a přepněte režim napájení do polohy VOZIDLO VYPNUTO (ZAMKNUTO).

Dočasná oprava prázdné pneumatiky

Sadu nepoužívejte v následujících situacích. Namísto toho kontaktujte dealera nebo silniční asistenční službu a vozidlo nechte odtáhnout.

- Těsnicí hmota pneumatiky má prošlou lhůtu.
- Proražená je více než jedna pneumatika.
- Defekt je větší než 4 mm.
- Je poškozena boční stěna pneumatiky nebo se defekt nachází mimo běhoun pneumatiky.

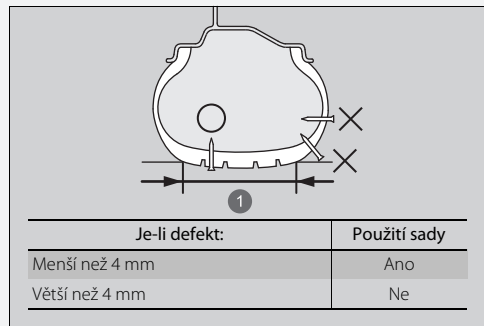

1 Styčná plocha

- Poškození bylo způsobeno jízdou s extrémně podhuštěnými pneumatikami.
- Patka pláště pneumatiky není usazená.
- Ráfek je poškozen.

Hřebík nebo šroub zaražený do pneumatiky se nepokoušejte odstranit. Pokud jej z pneumatiky odstraníte, nemusí se vám podařit oprava defektu pomocí sady.

■ Příprava na dočasnou opravu prázdné pneumatiky

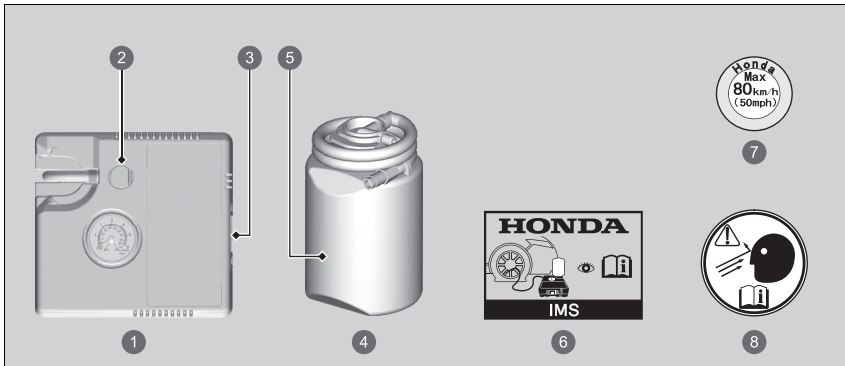

- 1 Vzduchový kompresor
- 2 Vypouštěcí tlačítko
- 3 Vypínač vzduchového kompresoru
- 4 Láhev s těsnicí hmotou
- 5 Datum spotřeby
- 6 Návod s pokyny
- 7 Štítek s údajem o omezení rychlosti
- 8 Štítek kola

▶▶ Příprava na dočasnou opravu prázdné pneumatiky

Při provádění dočasné opravy si pozorně přečtěte návod s pokyny dodaný se sadou.

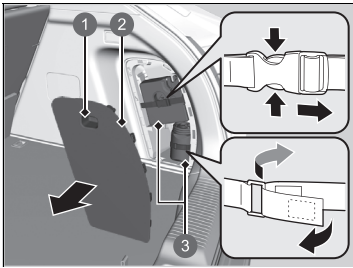

- ❶ Výčňelek
- ❷ Kryt
- ❸ Sada pro opravu pneumatik

1. Otevřete dveře zavazadlového prostoru.
2. Zatáhnutím za výčňelek otevřete kryt úložného prostoru na pravé straně zavazadlového prostoru.
3. Vyjměte sadu z úložného prostoru.
4. Položte sadu lícem nahoru na rovný povrch blízko prázdné pneumatiky a mimo dopravní provoz. Nepokládejte sadu na stranu.

■ Vstříkování těsnící hmoty a vzduchu

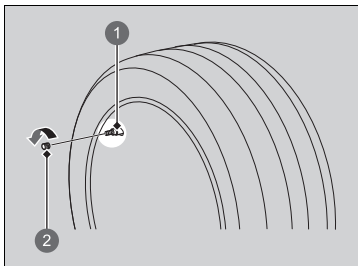

- 1 Dřík ventilu pneumatiky
- 2 Čepička ventilu

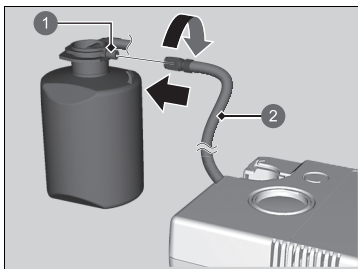

- 1 Ventil láhve
- 2 Hadice vzduchového kompresoru

1. Odšroubujte čepičku z dříku ventilu pneumatiky.

2. Láhev s těsnící hmotou protřepejte.
3. Připojte hadici vzduchového kompresoru k ventilu láhve. Pevně jej našroubujte.

▣ Vstříkování těsnící hmoty a vzduchu

⚠ VÝSTRAHA

Těsnící hmota do pneumatik obsahuje škodlivé látky, které mohou při požití způsobit smrtelnou otravu.

Pokud dojde k náhodnému požití, nevyvolávejte zvracení. Okamžitě vypijte velké množství vody a vyhledejte lékařskou pomoc.

Pokud se dostane do očí nebo na kůži, omyjte postižené místo studenou vodou a v případě potřeby vyhledejte lékařskou pomoc.

Láhev s těsnící hmotou uchovejte mimo dosah dětí.

Za nízkých teplot nemusí těsnící hmota dobře téct. V takové situaci ji pět minut před použitím zahřívejte.

Těsnící hmota je na bázi kaučuku a může natrvalo znečistit oblečení a jiné materiály. Při manipulaci dbejte opatrnosti a rozlitou těsnící hmotu ihned setřete.

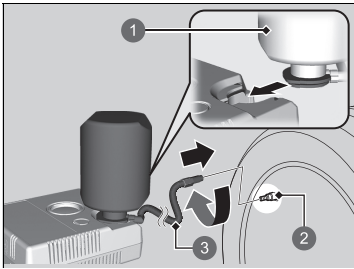

- ❶ Láhev s těsnicí hmotou
- ❷ Dřík ventilu pneumatiky
- ❸ Hadice se směsí těsnicí hmoty / vzduch

- 4. Obrátte láhev s těsnicí hmotou vzhůru nohama a nasadte ji do výřezu na vzduchovém kompresoru.
- 5. Hadici se směsí těsnicí hmoty / vzduch připojte na dřík ventilu pneumatiky. Pevně jej našroubujte.

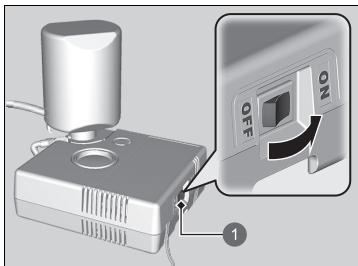
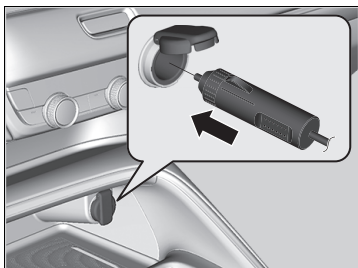

1 Vypínač vzduchového kompresoru

6. Vzduchový kompresor zapojte do napájecí zásuvky příslušenství.
 - ▶ Dejte pozor, abyste kabel neskrípili do dveří nebo okna.
 - **Napájecí zásuvka příslušenství** Str. 230
7. Zapněte pohonný systém vozidla.
 - **Oxid uhelnatý** Str. 98
8. Zapněte vzduchový kompresor za účelem nahuštění pneumatiky.
 - ▶ Kompresor začne vstříkovat těsnící hmotu a vzduch do pneumatiky.
9. Po dosažení stanoveného tlaku vzduchu sadu vypněte.
 - ▶ Zkontrolujte manometr na vzduchovém kompresoru.
 - ▶ Předepsaný tlak je uveden na štítku na sloupku dveří řidiče.

▶▶ Vstříkování těsnící hmoty a vzduchu

⚠ VÝSTRAHA

Chod motoru vozidla v uzavřeném nebo částečně uzavřeném prostoru může způsobit rychlé nahromadění toxického oxidu uhelnatého.

Vdechování tohoto bezbarvého plynu bez zápachu může způsobit ztrátu vědomí a následně také smrt. Motor napájející vzduchový kompresor ponechte v chodu pouze u vozidla ve venkovním prostředí.

POZNÁMKA

S kompresorem sady pro provizorní opravu pneumatik byste neměli pracovat déle než 15 minut. Mohlo by dojít k přehřátí kompresoru a k jeho trvalému poškození.

Až do dokončení vstříkování těsnící hmoty se tlak uvedený na manometru bude jevit jako vyšší, než skutečně je. Po dokončení vstříkování těsnící hmoty tlak poklesne a poté znovu začne stoupat při huštění pneumatiky vzduchem. To je normální. Chcete-li tlak vzduchu přesně změřit manometrem, kompresor vypněte až tehdy, když jste již dokončili vstříkování těsnící hmoty.

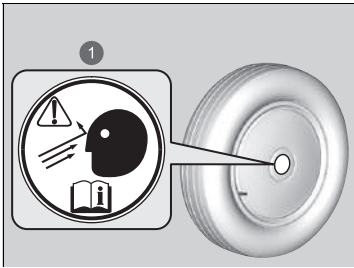

1 Štítek kola

10. Odpojte napájecí zástrčku od napájecí zásuvky příslušenství.
11. Odšroubujte hadici se směsí těsnicí hmoty / vzduch z dříku ventilu pneumatiky. Čepičku ventilu namontujte zpět.
12. Odpojte láhev od vzduchového kompresoru.
13. Stiskněte a držte vypouštěcí tlačítko, dokud se manometr nevrátí na hodnotu 0 kPa.
14. Štítek nalepte na plochou část kola.
 - Povrch kola musí být čistý, aby bylo možné štítek správně nalepit.
15. Uložte sadu pro opravu pneumatik do zavazadlového prostoru.

►► Vstříkování těsnicí hmoty a vzduchu

Pokud požadovaného tlaku vzduchu nedosáhnete do 10 minut, pneumatika je zřejmě vážně poškozena, sadou nelze zajistit dostatečnou těsnost a vozidlo bude nutné odtáhnout.

Za účelem výměny láhve s těsnicí hmotou a náležité likvidace staré láhve navštivte svého dealera.

Pokud žádáte dealera Honda nebo silniční asistenční službu o výměnu nebo opravu prázdné pneumatiky, informujte je o použití těsnicí hmoty do pneumatik.

Tento vzduchový kompresor je určen pro automobilové pneumatiky. Zkontrolujte následující:

- Napájení vzduchového kompresoru je omezeno na 12 V stejnosměrného proudu napájecí zásuvky pro příslušenství vozidla.
- S kompresorem sady pro provizorní opravu pneumatik byste neměli pracovat déle než 15 minut. Mohlo by dojít k přehřátí kompresoru a k jeho trvalému poškození. Při delším používání kompresoru jej nechte vychladnout.

■ Rozmístění těsnicí hmoty v pneumatice

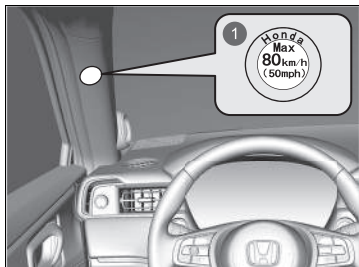

- 1 Štítek s údajem o omezení rychlosti

1. Nalepte štítek s údajem o omezení rychlosti na místo uvedené na obrázku.
2. Jeďte vozidlem přibližně 10 minut.
 - Nepřekračujte rychlost 80 km/h.
3. Vozidlo zastavte na bezpečném místě.

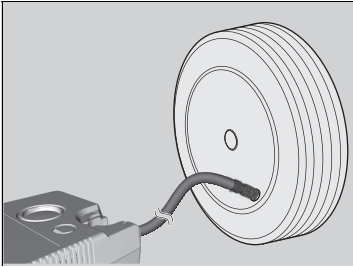

4. Pomocí manometru na vzduchovém kompresoru zkontrolujte znovu tlak vzduchu.
 - Chcete-li zkontrolovat tlak, nezapínejte vzduchový kompresor.
5. Je-li tlak vzduchu:
 - Nižší než 130 kPa (1,3 bar):
Nedoplňujte vzduch ani nepokračujte v jízdě. Únik vzduchu je příliš závažný. Zavolejte si pomoc a nechte vozidlo odtáhnout.
 - ☒ **Nouzový odtah** Str. 606
 - Vpředu: 220 kPa (2,2 bar) / vzadu: 210 kPa (2,1 bar) nebo více:
Pokračujte v jízdě dalších 10 minut, nebo dokud nedojedete k nejbližší servisní stanici. Nepřekračujte rychlost 80 km/h.
 - Pokud tlak vzduchu neklesl ani po 10 minutách jízdy, není již nutné jej kontrolovat.

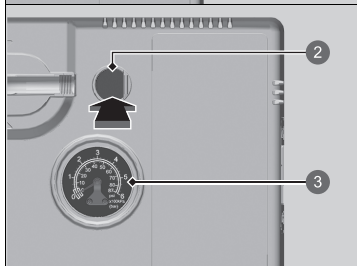
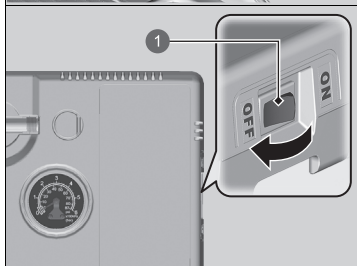
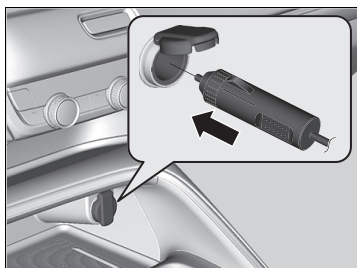

- 1 Vypínač vzduchového kompresoru
- 2 Vypouštěcí tlačítko
- 3 Manometr

- Více než 130 kPa (1,3 bar), ale méně než vpředu: 220 kPa (2,2 bar) / vzadu: 210 kPa (2,1 bar):
Zapněte vzduchový kompresor a nahustěte pneumatiku, dokud tlak v pneumatice nedosáhne vpředu: 220 kPa (2,2 bar) / vzadu: 210 kPa (2,1 bar).

► **Vstříkování těsnicí hmoty a vzduchu**

Str. 572

Opatrně pokračujte v jízdě dalších 10 minut, nebo dokud nedojedete k nejbližší servisní stanici.

Nepřekračujte rychlost 80 km/h.

- Tento postup byste měli zopakovat, pokud je tlak vzduchu v tomto rozmezí.

6. Odpojte sadu od napájecí zásuvky příslušenství.
7. Odšroubujte hadici se směsí těsnicí hmoty / vzduch z dráčky ventilu pneumatiky. Čepičku ventilu namontujte zpět.
8. Stiskněte a držte vypouštěcí tlačítko, dokud se manometr nevrátí na hodnotu 0 kPa.
9. Sadu sbalte a řádně ji uložte.

►► Rozmístění těsnicí hmoty v pneumatice

▲ VÝSTRAHA

Chod motoru vozidla v uzavřeném nebo částečně uzavřeném prostoru může způsobit rychlé nahromadění toxického oxidu uhelnatého.

Vdechování tohoto bezbarvého plynu bez zápachu může způsobit ztrátu vědomí a následně také smrt. Motor napájející vzduchový kompresor ponechte v chodu pouze u vozidla ve venkovním prostředí.

Huštění podhuštěných pneumatik

Pomocí sady můžete nahustit podhuštěnou pneumatiku, která nemá defekt.

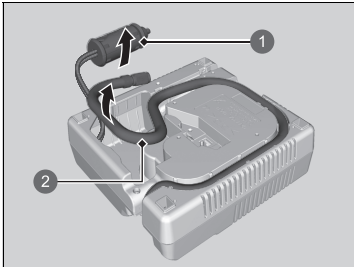

- 1 Napájecí zástrčka
- 2 Vzduchová hadice

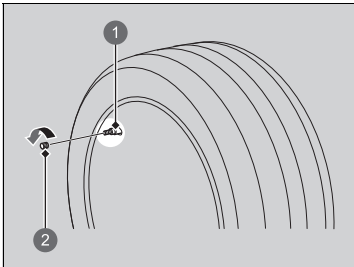

- 1 Dřík ventilu pneumatiky
- 2 Čepička ventilu

1. Vezměte sadu ze zavazadlového prostoru.
 ► **Příprava na dočasnou opravu prázdné pneumatiky** Str. 570
2. Položte sadu lícem nahoru na rovný povrch blízko huštěné pneumatiky a mimo provoz. Nepokládejte sadu na stranu.
3. Vyjměte ze sady vzduchovou hadici.

4. Odšroubujte čepičku z dříku ventilu pneumatiky.

►► Huštění podhuštěných pneumatik

⚠ VÝSTRAHA

Chod motoru vozidla v uzavřeném nebo částečně uzavřeném prostoru může způsobit rychlé nahromadění toxického oxidu uhelnatého.

Vdechování tohoto bezbarvého plynu bez zápachu může způsobit ztrátu vědomí a následně také smrt. Motor napájející vzduchový kompresor ponechte v chodu pouze u vozidla ve venkovním prostředí.

POZNÁMKA

S kompresorem sady pro provizorní opravu pneumatik byste neměli pracovat déle než 15 minut. Mohlo by dojít k přehřátí kompresoru a k jeho trvalému poškození.

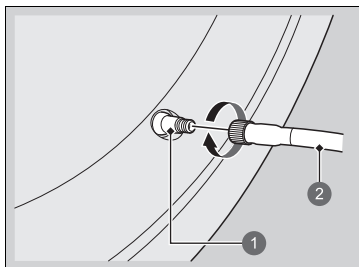

- ❶ Dřík ventilu pneumatiky
- ❷ Vzduchová hadice

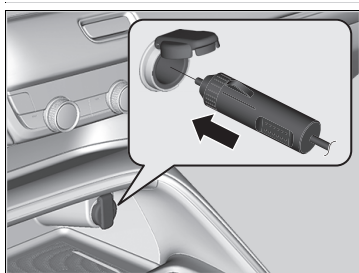

5. Připojte vzduchovou hadici na dřík ventilu pneumatiky. Pevně jej našroubujte.

6. Vzduchový kompresor zapojte do napájecí zásuvky příslušenství.

► Dejte pozor, abyste kabel neskřípli do dveří nebo okna.

➤ **Napájecí zásuvka příslušenství** Str. 230

7. Zapněte pohonný systém vozidla.

➤ **Oxid uhelnatý** Str. 98

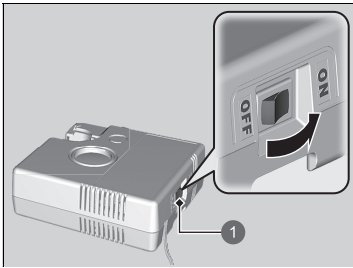

1 Vypínač vzduchového kompresoru

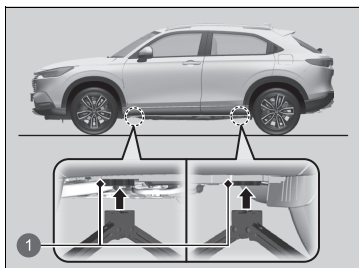

8. Spínačem zapněte vzduchový kompresor za účelem nahuštění pneumatiky.
 - Kompresor začne vhánět vzduch do pneumatiky.
 - Pokud jste nastartovali motor, nechte jej během vhánění vzduchu běžet.
9. Nahustěte pneumatiku na předepsaný tlak.
10. Vypněte sadu.
 - Zkontrolujte manometr na vzduchovém kompresoru.
 - Je-li pneumatika přehuštěná, stiskněte vypouštěcí tlačítko.
11. Odpojte napájecí zástrčku od napájecí zásuvky příslušenství.
12. Odšroubujte vzduchovou hadici z dřívku ventilu pneumatiky. Čepičku ventilu namontujte zpět.
13. Sadu sbalte a řádně ji uložte.

Body pro zvedání vašeho vozidla jsou znázorněné na obrázku.
Ohledně výměny pneumatik se poraďte s dealerem.



1 Body pro zvedání



Kontrola postupu

Když se kontrolka  (připraveno) nerozsvítí a položka  **Ready To Drive** (připraveno k jízdě) se nezobrazí v informačním rozhraní řidiče, zkontrolujte následující a proveďte příslušnou akci.

» Kontrola postupu



Pokud potřebujete vozidlo ihned nastartovat, nastartujte za pomoci jiného vozidla nebo pomocného akumulátoru s použitím kabelů.

➔ **Pokud je 12V akumulátor vybitý** Str. 587

Kontrolní seznam	Stav	Co dělat
Zkontrolujte, zda svítí příslušné kontrolky nebo zpráva v informačním rozhraní řidiče.	Zobrazí se  Temperature Too Low For Vehicle To Operate (Příliš nízká teplota pro provoz vozidla). Zobrazí se  To Start, Hold Remote Near Start Button (Pro nastartování podržte dálkový ovladač v blízkosti tlačítka startéru). Rozsvítí se kontrolka  (pohonný systém).	<ul style="list-style-type: none"> • Je nezbytné vyčkat na zvýšení okolní teploty nebo přemístit vozidlo na teplejší místo. • V případě potřeby se obraťte na dealera. <p>➔ Je-li baterie bezklíčového dálkového ovládání slabá Str. 584</p> <p>Vozidlo nechte zkontrolovat u dealera.</p>
Zkontrolujte jas vnitřních světel.	Vnitřní světla jsou tlumená nebo se nerozsvítí vůbec. Vnitřní světla se rozsvítí normálně.	<p>Nechte zkontrolovat 12V akumulátor u dealera.</p> <p>Zkontrolujte všechny pojistky nebo vozidlo nechte zkontrolovat u dealera.</p> <p>➔ Prohlídka a výměna pojistek Str. 605</p> <p>➔ Nouzové zapnutí pohonného systému Str. 585</p>
Zkontrolujte zařazení rychlostní stupeň.	Převodovka není v poloze P .	<p>Zařaďte polohu P.</p>
Zkontrolujte postup startování pohonného systému.	Řiďte se pokyny a zkuste znovu nastartovat pohonný systém.	<p>➔ Zapnutí pohonu Str. 359</p>
Zkontrolujte kontrolku systému imobilizéru.	Pokud kontrolka systému imobilizéru bliká, pohonný systém nelze nastartovat.	<p>➔ Kontrolka systému imobilizéru Str. 113</p>

Pokud pohonný systém nelze zapnout ani po kontrole všech výše uvedených položek, nechte vozidlo prohlédnout u dealera.

Je-li baterie bezklíčového dálkového ovládání slabá

Pokud zazní zvukový signál, v informačním rozhraní řidiče se zobrazí  **To Start, Hold Remote Near Start Button** (Pro nastartování podržte dálkový ovladač v blízkosti tlačítka startéru), tlačítko **POWER** bliká a ukazatel  (připraveno) se nerozsvítí, zapněte pohonný systém následujícím způsobem:

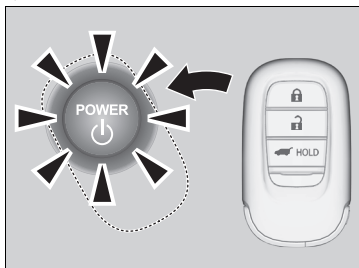

1. Dotkněte se středu tlačítka **POWER** s logem **H** na bezklíčovém dálkovém ovládacím, zatímco tlačítko **POWER** bliká. Tlačítka na bezklíčovém dálkovém ovládacím musí být otočena k vám.
► Tlačítko **POWER** bude blikat po dobu 30 sekund.

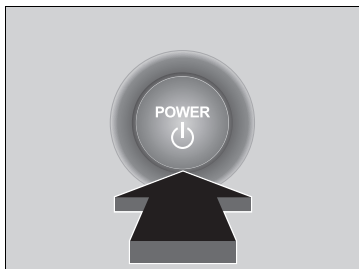

2. Sešlápněte brzdový pedál, a jakmile zazní zvukový signál a tlačítko **POWER** přestane blikat a rozsvítí se, stiskněte během 10 sekund tlačítko **POWER**.
► Pokud nesešlápnete pedál, režim se změní na **PŘÍSLUŠENSTVÍ**.

Nouzové zapnutí pohonného systému

Pokud nelze pohonný systém zapnout pomocí normálního postupu startování, může být možné zapnout jej pomocí níže uvedeného postupu nouzového startování.

Tento postup používejte pouze v nouzových situacích.

1. Dbejte, aby parkovací brzda byla aktivována.
 - ▶ Když stisknete spínač elektrické parkovací brzdy, rozsvítí se na 30 sekund kontrolka parkovací brzdy a brzdového systému (červená).
2. Zkontrolujte, zda je převodovka v poloze **P**, poté nastavte režim napájení do polohy PŘÍSLUŠENSTVÍ.
3. Silně sešlápněte brzdový pedál a stiskněte a podržte tlačítko **POWER** po dobu alespoň 15 sekund.

Toto by mělo být považováno za závadu systému, přestože dokážete zapnout pohonný systém pomocí výše uvedeného postupu.

Vozidlo nechte ihned zkontrolovat u dealera.

☒ Nouzové zapnutí pohonného systému

Pokud řadicí páku nemůžete vyřadit z polohy **P**, postupujte následovně.

☒ **Řadicí pákou nelze pohnout** Str. 590

Nouzové vypnutí pohonného systému

Tlačítko **POWER** lze použít k vypnutí pohonného systému v důsledku nouzové situace i za jízdy. Pokud musíte pohonný systém zastavit, proveďte jeden z následujících úkonů:

- Stiskněte a přibližně dvě sekundy přidržte tlačítko **POWER**.
- Tříkrát pevně stiskněte tlačítko **POWER**.

Volant se nezablokuje. Jelikož však vypnutím pohonného systému deaktivujete posilování řízení, které pohonný systém poskytuje pro systém řízení a brzdový systém, řízení a brzdění vozidla bude vyžadovat mnohem větší fyzické úsilí a více času. Zpomalte sešlápnutím brzdového pedálu oběma nohama a ihned zastavte na bezpečném místě.

Při vypnutí pohonného systému je režim napájení v poloze PŘÍSLUŠENSTVÍ. Chcete-li změnit režim na VOZIDLO VYPNUTO, po úplném zastavení vozidla přepněte do polohy **P**. Poté dvakrát stiskněte tlačítko **POWER** bez sešlápnutí brzdového pedálu.

✘ Nouzové vypnutí pohonného systému

Tlačítko **POWER** nepoužívejte za jízdy, pokud není naprosto nezbytné pohonný systém vypnout. Pokud tlačítko **POWER** stisknete za jízdy, zazní zvukový signál.

Startování pomocí kabelů

Vypněte elektrická zařízení, jako například audiosystém a světla. Vypněte pohonný systém a otevřete kapotu.

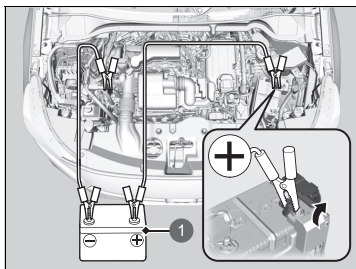

1 Pomocný akumulátor

1. Otevřete kryt vývodu kladného pólu \oplus 12V akumulátoru vašeho vozidla.
2. První startovací kabel připojte k pólu \oplus 12V akumulátoru vašeho vozidla.
3. Opačný konec prvního startovacího kabelu připojte k pólu \oplus pomocného akumulátoru.
 - ▶ Používejte pouze 12voltový pomocný akumulátor.
 - ▶ Při používání automobilové nabíječky akumulátorů k nabití akumulátoru 12 V vyberte nižší nabíjecí napětí než 15 V. V příručce nabíječky si zkontrolujte správné nastavení.
4. Druhý startovací kabel připojte k zápornému vývodu (\ominus) pomocného akumulátoru.

Startování pomocí kabelů

⚠ VÝSTRAHA

Pokud nedodržíte správný postup, 12V akumulátor může explodovat a vážně zranit osoby v jeho blízkosti.

K akumulátoru 12 V se nepřibližujte se zdroji jisker, otevřeným ohněm a zapáleným kuřivem.

POZNÁMKA

Pokud je 12V akumulátor uložen při velmi nízké teplotě, elektrolyt uvnitř může zmrznout. Pokus o nastartování zmrzlého 12V akumulátoru pomocí kabelů může způsobit jeho prasknutí.

Startovací kabely pevně připojte pomocí spon, aby při vibracích motoru neupadly. Dbejte opatrnosti, abyste startovací kabely nezamotali a konce kabelů při připojování nebo odpojování nepřišly do vzájemného kontaktu.

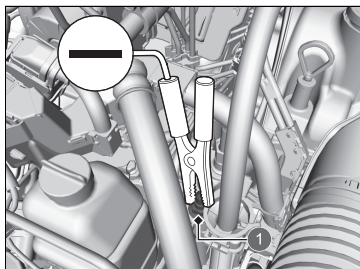

1 Závrtný šroub

5. Opačný konec druhého startovacího kabelu připojte podle obrázku k závrtnému šroubu. Tento startovací kabel nepřipojujte k žádnému jinému dílu.
6. Je-li vaše vozidlo připojeno k druhému vozidlu, nastartujte motor pomocného vozidla a mírně zvýšte jeho otáčky.
7. Pokuste se nastartovat motor vašeho vozidla. Pokud se otáčí pomalu, zkontrolujte, zda mají startovací kabely dobrý kontakt kovu na kov.

► Startování pomocí kabelů

Ve studených podmínkách výkon 12V akumulátoru klesá a může zabránit nastartování motoru.

■ Co dělat, až motor nastartuje

Jakmile motor vašeho vozidla nastartoval, startovací kabely odpojte v následujícím pořadí.

1. Startovací kabel odpojte od závrtného šroubu vozidla.
2. Opačný konec startovacího kabelu odpojte od záporného vývodu (⊖) pomocného akumulátoru.
3. Odpojte startovací kabel od pólu ⊕ 12V akumulátoru vašeho vozidla.
4. Opačný konec startovacího kabelu odpojte od pólu ⊕ pomocného akumulátoru.

Své vozidlo nechte prohlédnout v nejbližším servise nebo u dealera.

▣ Startování pomocí kabelů

Když po opětovném připojení 12V akumulátoru zapnete pohonný systém, mohou se rozsvítit kontrolky adaptivního tempomatu (ACC) s asistentem pro jízdu v kolonách (LSF), stabilizačního systému vozidla (VSA), vypnutí stabilizačního systému vozidla (VSA), nízkého tlaku v pneumatikách / systému sledování tlaku v pneumatikách a bezpečnostní podpory (žlutá) společně se zprávou v informační rozhraní řidiče. Jedte krátce rychlostí vyšší než 20 km/h. Kontrolka by měla zhasnout. Pokud kontrolka nezhasne, nechte vozidlo prohlédnout u dealera.

Pokud řadicí pákou nemůžete vyřadit z polohy **P**.

Uvolnění zámku

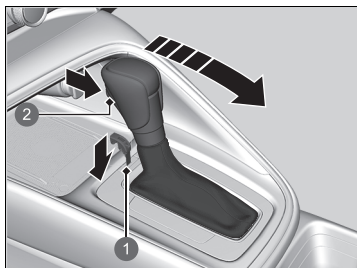



- 1 Uvolňovací štěrba zámku řazení
- 2 Uvolňovací tlačítko

1. Zatáhněte parkovací brzdu.
2. Přepněte režim napájení na VOZIDLO VYPNUTO.
3. Z bezklíčového dálkového ovládání vytáhněte zabudovaný klíč.
4. Do uvolňovací štěrby zámku řazení zasuňte klíč.
5. Zatlačte na klíč, současně stiskněte uvolňovací tlačítko řadicí páky a řadicí pákou posuňte do polohy **N**.
 - ▶ Zámek je nyní uvolněn. Řadicí pákou nechte co nejdříve zkontrolovat u svého dealera.

Co dělat při přehřátí motoru

Příznaky přehřátí motoru jsou následující:

- V informačním rozhraní řidiče se zobrazí  **High Temperature. Power Reduced.** (Vysoká teplota. Omezený výkon.)
- V informačním rozhraní řidiče se zobrazí  **Engine Temperature Too Hot. Allow Engine To Cool.** (Teplota motoru je příliš vysoká. Nechte motor vychladnout.)
- Z motorového prostoru vychází pára nebo stříká voda.

V informačním rozhraní řidiče se zobrazí  High Temperature. Power Reduced. (Vysoká teplota. Omezený výkon.)

 **High Temperature. Power Reduced.** (Vysoká teplota. Omezený výkon.) se zobrazí v informačním rozhraní řidiče, když je vysoká teplota pohonného systému.

1. Vozidlo zaparkujte na bezpečném místě.
 - ▶ Aktivujte parkovací brzdu a zařaďte polohu **P**. Vypněte veškerá příslušenství a zapněte výstražná světla.
2. Ponechte režim napájení v poloze ZAPNUTO a vyčkejte, dokud hlášení nezmizí.
 - ▶ Pokud hlášení nezmizí, nechte vozidlo zkontrolovat u dealera.

V informačním rozhraní řidiče se zobrazí  Engine Temperature Too Hot. Allow Engine To Cool. (Teplota motoru je příliš vysoká. Nechte motor vychladnout.)

Co udělat nejdříve

1. Vozidlo ihned zaparkujte na bezpečném místě.
2. Vypněte všechna příslušenství a zapněte výstražná světla.
 - ▶ **Žádná pára nebo stříkání vody:** Ponechte pohonný systém v chodu a otevřete kapotu.
 - ▶ **Pára nebo stříkání vody:** Vypněte pohonný systém a vyčkejte, dokud tyto příznaky nezmizí. Poté otevřete kapotu.

Co dělat při přehřátí motoru

⚠ VÝSTRAHA

Pára a stříkající kapalina z přehřátého motoru vás mohou vážně opařit.

Pokud z kapoty vychází pára, kapotu neotevírejte.

POZNÁMKA

Budete-li pokračovat v jízdě se zprávou  **Engine Temperature Too Hot. Allow Engine To Cool.** (Teplota motoru je příliš vysoká. Nechte motor vychladnout.) v informačním rozhraní řidiče, může dojít k poškození motoru.

Pokud se v informačním rozhraní řidiče zobrazí  **High Temperature. Power Reduced.** (Vysoká teplota. Omezený výkon.), vozidlo bude hůře zrychlovat a může být těžší nastartovat jej ve svahu.

■ Co udělat dále

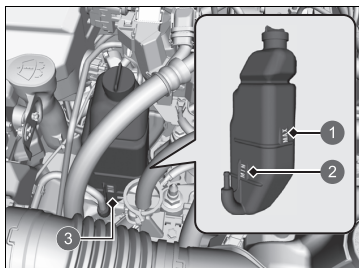

- 1 MAX
- 2 MIN
- 3 Rezervní nádrž

1. Zkontrolujte funkci ventilátoru chladiče, a až se v informačním rozhraní řidiče přestane zobrazovat  **Engine Temperature Too Hot. Allow Engine To Cool.** (Teplota motoru je příliš vysoká. Nechte motor vychladnout.), vypněte pohonný systém.

► Pokud ventilátor chladiče nefunguje, okamžitě pohonný systém zastavte.

2. Až motor vychladne, zkontrolujte hladinu chladicí kapaliny a zkontrolujte součásti chladicího systému, zda u nich nedochází k úniku.

► Je-li hladina chladicí kapaliny v rezervní nádrži nízká, dolijte chladicí kapalinu až po značku **MAX**.

► Pokud v rezervní nádrži není žádná chladicí kapalina, zkontrolujte, zda je chladič chladný. Uzávěr chladiče zakryjte hrubým kusem látky a uzávěr otevřete. Je-li to zapotřebí, dolijte chladicí kapalinu až k základně plnicího hrdla a uzávěr namontujte zpět.

■ Co udělat jako poslední

Po dostatečném vychladnutí motoru zapněte pohonný systém.

Pokud se  **Engine Temperature Too Hot. Allow Engine To Cool.** (Teplota motoru je příliš vysoká. Nechte motor vychladnout.) nezobrazí, pokračujte v jízdě. Pokud se znovu zobrazí, požádejte dealera o opravu.

► Co dělat při přehřátí motoru

⚠ VÝSTRAHA

Odšroubování uzávěru chladiče horkého motoru může způsobit, že horká chladicí kapalina vystříkne a opaří vás.

Než uzávěr chladiče odšroubujete, vždy nechte motor a chladič vychladnout.

Dochází-li k úniku chladicí kapaliny, požádejte dealera o opravu.

Vodu použijte pouze jako nouzové/dočasné opatření. Nechte svého dealera, aby systém co nejdříve propláchl vhodnou nemrznoucí směsí.

Když se zobrazí výstraha Engine Oil Pressure Low (Nízký tlak motorového oleje)



■ Důvody, proč se výstraha zobrazí

Zobrazí se, je-li tlak motorového oleje nízký.

■ Co dělat ihned poté, co se výstraha zobrazí

1. Vozidlo ihned zaparkujte na rovném a bezpečném místě.
2. Je-li to zapotřebí, zapněte výstražná světla.

■ Co dělat po zaparkování vozidla

1. Zastavte pohonný systém a přibližně tři minuty jej nechejte chladnout.
2. Otevřete kapotu a zkontrolujte hladinu oleje.
 - ▶ Olej podle potřeby doplňte.
 - ▶ **Kontrola oleje** Str. 522
3. Nastartujte motor a zkontrolujte výstrahu **Engine Oil Pressure Low** (Nízký tlak motorového oleje).
 - ▶ Výstraha zmizí: Pokračujte v jízdě.
 - ▶ Výstraha nezmizí do 10 sekund: Ihned zastavte pohonný systém, kontaktujte dealera a požádejte o opravu.

Pokud se rozsvítí kontrolka systému nabíjení 12V akumulátoru



■ Důvody, proč se kontrolka rozsvítí

Rozsvítí se, pokud neprobíhá nabíjení 12V akumulátoru.

■ Co dělat, když se kontrolka rozsvítí

Zastavte na bezpečném místě a okamžitě nechte vozidlo zkontrolovat dealerem.

☒ Když se zobrazí výstraha Engine Oil Pressure Low (Nízký tlak motorového oleje)

POZNÁMKA

Chod motoru s nízkým tlakem oleje může téměř okamžitě způsobit závažné mechanické poškození.

☒ Pokud se rozsvítí kontrolka systému nabíjení 12V akumulátoru

Pokud potřebujete na chvíli zastavit, nevypínejte pohonný systém. Pohonný systém využívá k aktivaci 12V akumulátor. Pokud svítí tato kontrolka a vypnete pohonný systém, nemusí být možné jej znovu zapnout.

Když se zobrazí výstraha Reduced Stopping Power (Omezená brzdná síla)



■ Důvody, proč se výstraha zobrazí

Zobrazí se při zhoršené účinnosti brzd.

■ Co dělat ihned poté, co se výstraha zobrazí

Zpomalte a jedte opatrně. Vozidlo nechte zkontrolovat u dealera.

Pokud se kontrolka poruchy rozsvítí nebo bliká



■ Důvody, proč se kontrolka rozsvítí nebo bliká

- Rozsvítí se, pokud došlo k potížím v systému kontroly emisí motoru nebo elektrickém systému vozidla.
- Bliká, když je detekováno vynechávání motoru.

■ Co dělat, když se kontrolka rozsvítí

- Vyvarujte se vysokých rychlostí a okamžitě nechte své vozidlo prohlédnout u dealera.

■ Co dělat, když kontrolka bliká

Vozidlo zaparkujte na bezpečném místě bez přítomnosti hořlavín, motor nechte vypnutý a počkejte alespoň 10 minut, než vychladne.

☒ Pokud se kontrolka poruchy rozsvítí nebo bliká

POZNÁMKA

Jízda s rozsvícenou kontrolkou poruchy může způsobit poškození systému regulace emisí a motor.

Pokud kontrolka poruchy po opakovaném nastartování motoru bliká, rychlostí do 50 km/h dojeďte k nejbližšímu dealerovi. Své vozidlo nechte prohlédnout.

Pokud se rozsvítí kontrolka brzdového systému (červená)



■ Důvody, proč se kontrolka rozsvítí

- Nízká hladina brzdové kapaliny.
- Závada brzdového systému.

■ Co dělat, když se kontrolka rozsvítí za jízdy

Sešlápněte lehce brzdový pedál, abyste zkontrolovali tlak pedálu.

- Je-li normální, při příštím zastavení zkontrolujte hladinu brzdové kapaliny.
- Není-li normální, ihned jedněte. Je-li to zapotřebí, podřadte, abyste vozidlo zpomalili regenerativním brzděním.

■ Příčina blikání kontrolky

- Došlo k potížím se systémem elektrické parkovací brzdy.

■ Co dělat, když kontrolka bliká

- Nepoužívejte parkovací brzdou a vozidlo nechte okamžitě zkontrolovat u dealera.

►► Pokud se rozsvítí kontrolka brzdového systému (červená)

Své vozidlo nechte ihned opravit.

Jízda s nízkou hladinou brzdové kapaliny je nebezpečná. Pokud brzdový pedál neklade žádný odpor, ihned zastavte na bezpečném místě. Je-li to zapotřebí, řadte na nižší rychlostní stupně.

Pokud se kontrolka brzdového systému (červená) a kontrolka **ABS** rozsvítí současně, systém elektronického rozdělení brzdné síly nefunguje. To může při prudkém brzdění způsobit nestabilitu vozidla. Vozidlo okamžitě nechte prohlédnout u dealera.

Začne-li kontrolka brzdového systému (červená) blikat současně s rozsvícením kontrolky brzdového systému (žlutou), nemusí parkovací brzda správně fungovat. Nepoužívejte parkovací brzdou a vozidlo nechte okamžitě zkontrolovat u dealera.

► **Začne-li kontrolka brzdového systému (červená) blikat současně s rozsvícením kontrolky brzdového systému (žlutou)** Str. 597

Pokud se rozsvítí kontrolka systému elektrického posilovače řízení (EPS)



■ Důvody, proč se kontrolka rozsvítí

Rozsvítí se, pokud došlo k potížím se systémem EPS.

■ Co dělat, když se kontrolka rozsvítí

- Zastavte vozidlo na bezpečném místě a znovu zapněte pohonný systém. Pokud se kontrolka rozsvítí a zůstane svítit, okamžitě nechte vozidlo prohlédnout u dealera.
- Pokud se v informačním rozhraní řidiče zobrazí  **Do Not Drive** (Nepokračujte v jízdě), ihned zastavte na bezpečném místě a kontaktujte dealera.

Začne-li kontrolka brzdového systému (červená) blikat současně s rozsvícením kontrolky brzdového systému (žlutou)



(červená)

■ Pokud se kontrolka brzdového systému (červená) rozsvítí nebo začne blikat současně s rozsvícením kontrolky brzdového systému (žlutou), uvolněte parkovací brzdu (ručně nebo automaticky).

➤ Parkovací brzda Str. 471



(žlutá)

- Pokud se kontrolka brzdového systému (červená) trvale rozsvítí nebo bliká a současně se rozsvítí kontrolka brzdového systému (žlutá), zastavte vozidlo na bezpečném místě a nechte jej ihned zkontrolovat u dealera.
 - Aby nemohlo dojít k rozjetí vozidla, zařadte polohu **P**.
- Pokud zhasne pouze kontrolka brzdového systému (červená), nepoužívejte parkovací brzdu a nechte vozidlo zkontrolovat u dealera.

► Začne-li kontrolka brzdového systému (červená) blikat současně s rozsvícením kontrolky brzdového systému (žlutou)

Když aktivujete parkovací brzdu, může se stát, že ji nebude možné uvolnit.

Pokud se rozsvítí kontrolka brzdového systému (červená) současně s kontrolkou brzdového systému (žlutou), pak parkovací brzda funguje.

Pokud kontrolka brzdového systému (červená) bliká a kontrolka brzdového systému (žlutá) zároveň svítí, nemusí parkovací brzda fungovat, protože probíhá kontrola systému.

Pokud se kontrolka nízkého tlaku v pneumatikách / systému sledování tlaku v pneumatikách rozsvítí nebo bliká



■ Důvody, proč se kontrolka rozsvítí nebo bliká

Tlak pneumatiky je výrazně nízký, nebo systém sledování tlaku v pneumatikách nebyl kalibrován. Je-li problém se systémem sledování tlaku v pneumatikách, kontrolka bliká jednu minutu a poté zůstane svítit.

■ Co dělat, když se kontrolka rozsvítí

Jedte opatrně a vyhněte se prudkému zatáčení a ostrému brzdění. Vozidlo zastavte na bezpečném místě. Zkontrolujte tlak v pneumatikách a nastavte tlak na předepsanou hodnotu. Předepsaný tlak v pneumatikách je na štítku, který je umístěn na sloupku dveří u řidiče.

- System sledování tlaku v pneumatikách po seřízení tlaku pneumatiky zkalibrujte.

➤ **System sledování tlaku v pneumatikách** Str. 392

■ Co dělat, když kontrolka bliká a poté zůstává svítit

System nechte co nejdříve zkontrolovat u dealera.

►► Pokud se kontrolka nízkého tlaku v pneumatikách / systému sledování tlaku v pneumatikách rozsvítí nebo bliká

POZNÁMKA

Jízda na extrémně podhuštěné pneumatice může způsobit její přehřátí. Přehřátá pneumatika může selhat. Pneumatiky vždy nahustěte na předepsanou úroveň.

Když se zobrazí výstraha Engine Oil Level Low (Nízká hladina motorového oleje)



■ Důvody, proč se výstraha zobrazí

Zobrazí se, je-li hladina motorového oleje nízká.

■ Co dělat ihned poté, co se výstraha zobrazí

1. Vozidlo ihned zaparkujte na rovném a bezpečném místě.
2. Je-li to zapotřebí, zapněte výstražná světla.

■ Co dělat po zaparkování vozidla

1. Zastavte pohonný systém a přibližně tři minuty jej nechejte chladnout.
2. Otevřete kapotu a zkontrolujte hladinu oleje.
 - Olej podle potřeby doplňte.
 - **Kontrola oleje** Str. 522

► Když se zobrazí výstraha Engine Oil Level Low (Nízká hladina motorového oleje)

POZNÁMKA

Chod motoru s nízkou hladinou oleje může téměř okamžitě způsobit závažné mechanické poškození.

Tento systém se zapne po zahřátí motoru. Pokud je vnější teplota extrémně nízká, může být zapotřebí s vozidlem jet delší dobu, než systém začne snímat hladinu oleje.

Pokud se výstraha znovu zobrazí, zastavte motor a okamžitě kontaktujte dealera s žádostí o opravu.

Umístění pojistek

Pokud některé z elektrických zařízení nefunguje, přepněte režim napájení do polohy VOZIDLO VYPNUTO (ZAMKNUTO) a zkontrolujte, zda není spálena některá z příslušných pojistek.

Pojistková skříňka v motorovém prostoru

■ Pojistková skříňka A

Vedle 12V akumulátoru. Skříňka se otevírá stisknutím výčnělků.

Dotyčnou pojistku najděte podle čísla pojistky a čísla na krytu skříňky.

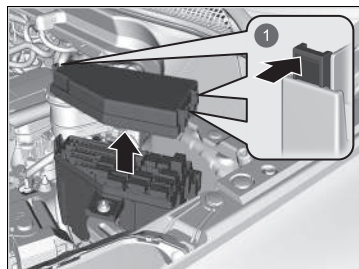

1 Výčnělky

■ Jištěný obvod a jmenovitá hodnota pojistky

	Jištěný obvod	Ampéry
1	Stěrač	30 A
2	Levý modul LCM	15 A
3	Výstražná světla	10 A
4	Zastavení	10 A
5	PCU EWP	15 A
6	–	–
7	EVTC	20 A
8	IGP	15 A
9	Cívka zapalování	15 A
10	DBW	15 A
11	ABS/VSA MTR	40 A
12	Hlavní ventilátor	30 A
13	Vodní čerpadlo motoru	30 A
14	Bezklíčový přístup do vozidla	10 A
15	Snímač akumulátoru	7,5 A
16	Pravý modul LCM	15 A
17	Záložní FI-ECU	10 A
18	Klakson	10 A
19	Pomocný audiosystém (7,5 A)	
20	Přední mlhová světla* (10 A)	

	Jištěný obvod	Ampéry
21	Audio	15 A
22	Světlo zpátečky	15 A
23	Pomocný ventilátor	30 A
24	ABS/VSA FSR	40 A
25	Pomocné IGP2	7,5 A
26	LAF	10 A
27	–	–
28	–	–
29	–	–
30	–	–
31	–	–
32	–	–
33	–	–

■ Pojistková skříňka B

Nachází se v blízkosti vývodu ⊕ 12V akumulátoru.

Nechte pojistku zkontrolovat a vyměnit u dealera.

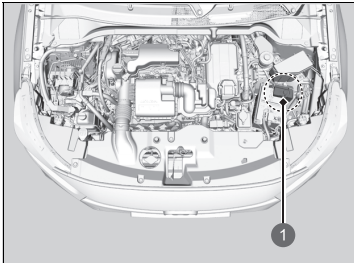

1 Pojistková skříňka

■ Jištěný obvod a jmenovitá hodnota pojistky

		Jištěný obvod	Ampéry
a		Napájení akumulátoru	170 A
b		Napájení akumulátoru (ventilátor)	60 A
c		Napájení akumulátoru (ENG)	80 A
d		Napájení akumulátoru (HEV)	60 A
e		EPS	70 A
f		ESB	40 A

■ Pojistková skříňka v kabině na straně řidiče

■ Typ A

Nachází se pod palubní deskou.



- 1 Pojistková skříňka
- 2 Štítek pojistek

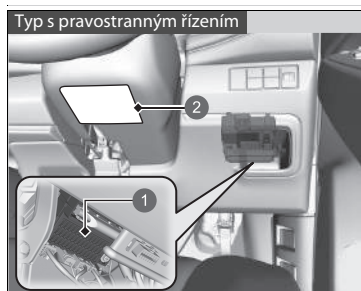

- 1 Pojistková skříňka
- 2 Štítek pojistek

Umístění pojistek je uvedeno na štítku pod sloupkem řízení.
Dotyčnou pojistku najdete podle čísla pojistky a čísla na štítku.

■ Jištěný obvod a jmenovitá hodnota pojistky

	Jištěný obvod	Ampéry
1	Příslušenství	7,5 A
2	Zámek klíče ACC	7,5 A
3	Systém detekce objektů v mrtvém úhlu (BSI)*	(10 A)
4	LCM*	(5 A)
5	Volitelná výbava	10 A
6	Volitelná výbava 2	10 A
7	Celkové počítadlo kilometrů	10 A
8	Palivové čerpadlo	15 A
9	AIRCON	10 A
10	–	(20 A)
11	MON	5 A
12	Zamykání dveří na pravé straně	10 A
13	Odemýkání dveří na levé straně	10 A
14	Levé zadní elektricky ovládané okno	20 A
15	Přední elektricky ovládané okno spolujezdce	20 A
16	Zámek dveří	20 A
17	Převodovka	10 A
18	Nabíječka USB*	(10 A)

	Jištěný obvod	Ampéry
19	Zamykání Super*	(20 A)
20	Odpojovací relé startéru	7,5 A
21	ACG	10 A
22	Světla pro denní svícení	7,5 A
23	Zadní mlhové světlo	(10 A)
24	Volitelná výbava	10 A
25	–	(10 A)
26	Odemýkání dveří na pravé straně	10 A
27	Pravé zadní elektricky ovládané okno	20 A
28	Elektricky ovládané okno řidiče	20 A
29	Přední napájecí zásuvka příslušenství	(20 A)
30	Vyhřívání čelního skla*	(10 A)
31	–	(20 A)
32	Vytápění předních sedáček	(20 A)
33	–	(20 A)
34	VSA/ABS	10 A
35	SRS	10 A
36	–	(20 A)
37	Vyhřívání volantů*	(15 A)
38	Zamykání dveří na levé straně	10 A
39	–	(10 A)

Typ s levostranným řízením

■ Typ B

Nachází se pod palubní deskou.

Pouze pojistka č. 1 se nachází vně pojistkové skříňky. Výměnu pojistky by měl provádět dealer.

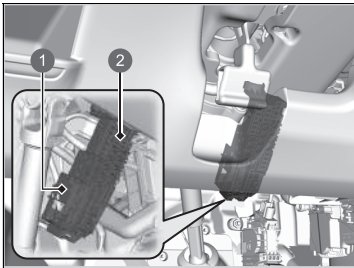

1 Pojistka č. 1

2 Pojistka č. 2–25

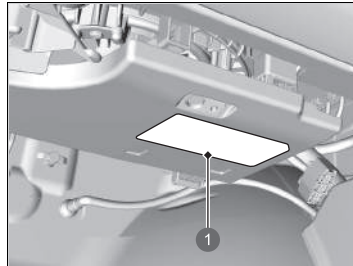

1 Štítek pojistek

Umístění pojistek je uvedeno na štítku pod odkládací schránkou.

Dotyčnou pojistku najdete podle čísla pojistky a čísla na štítku.

	Jištěný obvod	Ampéry
1	Napájení pojistkové skříňky	60 A
2	Napájení zapalování	30 A
3	Napájení zapalování 2	30 A
4	Modul relé 1	30 A
5	Modul relé 2	30 A
6	Napájení pojistkové skříňky 2	40 A
7	Volitelná pojistková skříňka	(40 A)
8	Motor vyhřívání	30 A
9	A/C PTC1	(40 A)
10	Vyhřívání zadního skla	30 A
11	A/C PTC2	(40 A)
12	–	–
13	Motor elektricky ovládaných dveří zavazadlového prostoru*	(40 A)
14	SRS	10 A
15	IG HOLD1	10 A
16	IG HOLD3	10 A
17	IMG	10 A
18	Zesilovač audiosystému*	(20 A)
19	–	–
20	–	–
21	Zavírací mechanismus elektricky ovládaných dveří zavazadlového prostoru*	(20 A)
22	IG HOLD2	15 A
23	Ostříkovač	(15 A)
24	–	(10 A)
25	–	–

* Není k dispozici u všech modelů

Typ s pravostranným řízením

Pojistková skříňka v kabině na straně spolujezdce

Nachází se pod palubní deskou.

Pouze pojistka č. 1 se nachází vně pojistkové skříňky. Výměnu pojistky by měl provádět dealer.

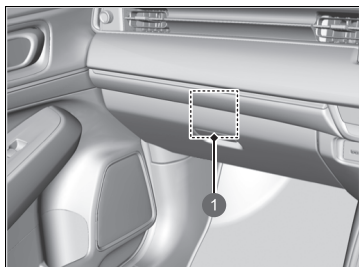

1 Pojistka č. 1

Všechny pojistky kromě č. 1 jsou pod palubní deskou.

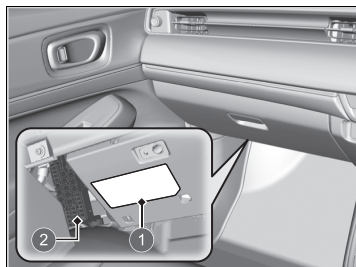

- 1 Štítek pojistek
- 2 Pojistka č. 2–25

Umístění pojistek je uvedeno na štítku. Dotyčnou pojistku najdete podle čísla pojistky a čísla na štítku.

	Jištěný obvod	Ampéry
1	Napájení pojistkové skříňky	60 A
2	Napájení zapalování	30 A
3	Napájení zapalování 2	30 A
4	Modul relé 1	30 A
5	Modul relé 2	30 A
6	Napájení pojistkové skříňky 2	40 A
7	Volitelná pojistková skříňka	(40 A)
8	Motor vyhřívání	30 A
9	–	(40 A)
10	Vyhřívání zadního skla	30 A
11	–	(40 A)
12	–	–
13	Motor elektricky ovládaných dveří zavazadlového prostoru*	(40 A)
14	SRS	10 A
15	IG HOLD1	10 A
16	IG HOLD3	10 A
17	IMG	10 A
18	Zesilovač audiosystému*	(20 A)
19	–	–
20	–	–
21	Zavírací mechanismus elektricky ovládaných dveří zavazadlového prostoru*	(20 A)
22	IG HOLD2	15 A
23	Ostřikovač	(15 A)
24	–	(10 A)
25	–	–

Prohlídka a výměna pojistek

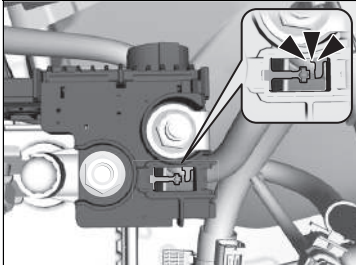

1. Nastavte režim napájení na VOZIDLO VYPNUTO (ZAMKNUTO). Vypněte světlometry a veškeré příslušenství.
2. Sejměte kryt na pólu ⊕.
3. Zkontrolujte pojistky na akumulátoru v motorovém prostoru.
 - Je-li pojistka spálená, nechte ji vyměnit u dealera.

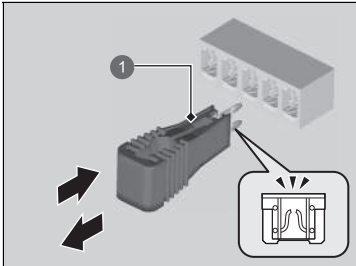

4. Sejměte kryt pojistkové skříňky.
5. Zkontrolujte malé pojistky v motorovém prostoru a uvnitř vozidla.
 - Je-li některá pojistka spálená, vytáhněte ji pomocí vyťahovače pojistek a vyměňte ji za novou.

1 Vytahovač pojistek

►► Prohlídka a výměna pojistek

POZNÁMKA

Výměna pojistky za jinou, která má vyšší než předepsanou hodnotu, zvyšuje riziko poškození elektrické instalace.

Příslušnou pojistku najdete pomocí schémat a ověřte si předepsanou hodnotu proudu na štítku pojistky.

► **Umístění pojistek** Str. 600

Pojistku vyměňte za náhradní pojistku stejné jmenovité hodnoty proudu.

Na zadní straně krytu pojistkové skříňky A v motorovém prostoru se nachází vyťahovač pojistek.

Pokud vozidlo potřebujete odtáhnout, zavolejte profesionální odtahovou službu.

■ Odtahové vozidlo

Operátor vaše vozidlo naloží na plošinový vůz.

To je nejlepší způsob přepravy vašeho vozidla.

■ Zvedák kol

Odtahový vůz používá dvě otočná ramena, která se zasunou pod přední kola a zvednou je ze země. Zadní kola zůstanou na zemi. **To je přijatelný způsob odtahu vašeho vozidla.**

» Nouzový odtah

POZNÁMKA

Pokus o zvednutí nebo odtažení vašeho vozidla za nárazníky způsobí vážné poškození. Nárazníky nejsou navrženy k tomu, aby podepřely hmotnost vozidla.

Dbejte, aby parkovací brzda byla uvolněna. Pokud nelze uvolnit parkovací brzdu, je nutné přepravit vůz pomocí odtahového vozidla s ložnou plochou.

➔ **Parkovací brzda** Str. 471

Nesprávný odtah, jako například za obytným automobilem nebo jiným motorovým vozidlem, může způsobit poškození převodovky.

Vaše vozidlo nikdy neodtahujte pouze za pomoci lana či řetězu.

Je to velmi nebezpečné, protože lana nebo řetězy se mohou pohybovat ze strany na stranu a prasknout.

■ Co dělat, když nelze otevřít dveře zavazadlového prostoru

Pokud nelze otevřít dveře zavazadlového prostoru, proveďte následující postup.

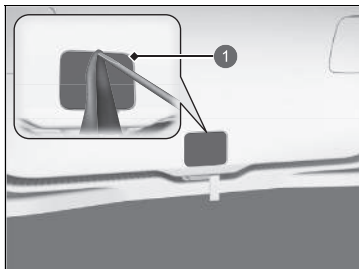

1 Krytka

1. Pomocí plochého šroubováku sejměte krytku na zadní straně dveří zavazadlového prostoru.
▶ Plochý šroubovák omotejte kusem látky, abyste předešli poškrábání.

☒ Co dělat, když nelze otevřít dveře zavazadlového prostoru

Další postup:

Po provedení těchto kroků kontaktujte dealera, aby vozidlo zkontroloval.

Při otvírání dveří zavazadlového prostoru zevnitř se ujistěte, že dveře zavazadlového prostoru mají dostatečný prostor k otevření, nikoho neuhodí a do ničeho nenarazí.

Modely s elektricky ovládanými dveřmi zavazadlového prostoru

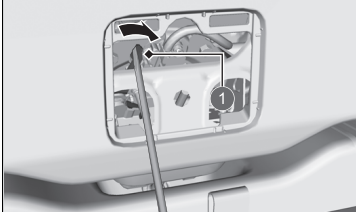

1 Páčka

Modely bez elektricky ovládaných dveří zavazadlového prostoru

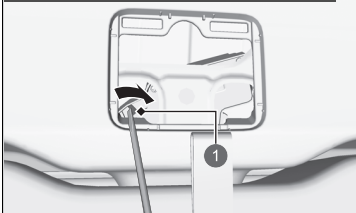

1 Páčka

2. Pokud chcete otevřít dveře zavazadlového prostoru, zatlačte na dveře zavazadlového prostoru a současně tlačte páčku napravo pomocí plochého šroubováku.

Informace

Tato kapitola uvádí technická data vašeho vozidla, umístění identifikačních čísel, informace o pneumatikách a další informace vyžadované dle předpisů.

Technická data	610
Identifikační čísla	
Identifikační číslo vozidla (VIN), číslo motoru, číslo elektromotoru a číslo převodovky.....	612
Zařízení emitující rádiové vlny*	613
Stručný souhrn obsahu prohlášení o shodě*	655

* Není k dispozici u všech modelů

■ Technická data vozidla

Model	HR-V
Pohotovostní hmotnost	1 377–1 398 kg ¹ 1 378–1 397 kg ²
Maximální přípustná hmotnost	Viz homologační štítek na sloupku dveří řidiče ¹ Viz homologační štítek na sloupku dveří spolujezdce ²
Maximální přípustné zatížení nápravy	Viz homologační štítek na sloupku dveří řidiče ¹ Viz homologační štítek na sloupku dveří spolujezdce ²

* 1: Typ s levostranným řízením

* 2: Typ s pravostranným řízením

■ Technická data motoru

Typ	Vodou chlazený, řadový 4válcový motor DOHC	
Vrtání x zdvih	73,0 x 89,5 mm	
Zdvihový objem	1 498 cm ³	
Kompresní poměr	13,5 : 1	
Zapalovací svíčky	NGK	DILZKAR7C11H
	DENSO	DXE22HCR11H

■ Palivo

Typ	<ul style="list-style-type: none"> • Benzín/lihobenzín EN 228 • Bezolovnatý prémiový benzín/lihobenzín až po typ E10 (90 % benzínu a 10 % etanolu), oktanové číslo 95 nebo vyšší
Objem palivové nádrže	40 l

■ 12V akumulátor

Kapacita	32 Ah (5) / 40 Ah (20)
----------	------------------------

■ Kapalina do ostříkovače

Objem nádrže	2,5 l
--------------	-------

■ Žárovky

Světlomety (potkávací)	LED
Světlomety (dálkové)	LED
Obrysová světla / světla pro denní svícení	LED
Přední směrová světla	LED
Aktivní přední světlomety*	LED
Přední mlhová světla*	LED
Boční směrová světla (na vnějších zrcátkách)	LED
Brzdová světla	LED
Koncová světla	LED
Zadní směrová světla	21 W (žlutá)
Světlo zpátečky	16 W
Zadní mlhové světlo	LED
Osvětlení zadní registrační značky	LED
Třetí brzdové světlo	LED
Vnitřní světla	
Přední a zadní čtecí světla	LED
Osvětlení toaletních zrcátek	2,3 W
Osvětlení středové příhrádky	LED
Světla zavazadlového prostoru	LED

■ Brzdová kapalina

Předepsaná	Brzdová kapalina DOT 3 nebo DOT 4
------------	-----------------------------------

■ Klimatizace

Typ chladiva	HFO-1234yf (R-1234yf)
Množství náplně	395–445 g

■ Kapalina převodovky

Předepsaná	Honda ATF DW-1
Kapacita	Výměna 1,8 l

■ Motorový olej

Doporučený	Modely pro Evropu a Ukrajinu	
	Motorový olej Honda 2.0 ACEA C5 0W-20	
	Kromě modelů pro Evropu a Ukrajinu	
	Originální motorový olej Honda 0W-20 ACEA C5 0W-20	
Kapacita	Výměna	3,4 l
	Výměna včetně filtru	3,6 l

■ Chladicí kapalina motoru

Předepsaná	Nemrznoucí směs / chladicí kapalina Honda typu 2 pro všechna roční období
Poměr	50/50 s destilovanou vodou
Kapacita	4,22 l
	(výměna včetně zbývajících množství 0,45 l v rezervní nádrži)

■ Pneumatika

Plnohodnotné	Rozměr	225/50R18 95V
	Tlak	Viz štítek na sloupku dveří řidiče
Rozměr kola	Plnohodnotné	18 x 7 1/2J

■ Vzduchový kompresor Honda TRK

Vážená úroveň tlaku emitovaného zvuku	81 dB (A)
Vážená úroveň výkonu emitovaného zvuku	89 dB (A)

■ Brzdy

Typ	S elektrickým posilovačem
Přední	Chlazené kotoučové
Zadní	Kotoučové
Parkovací	Elektrická parkovací brzda

■ Rozměry vozidla

Délka	4 340 mm	
Šířka	1 790 mm	
Výška	1 582 mm	
Rozvor náprav	2 610 mm	
Rozchod kol	Přední	1 535 mm
	Zadní	1 540 mm

Identifikační číslo vozidla (VIN), číslo motoru, číslo elektromotoru a číslo převodovky

Vaše vozidlo má 17místné identifikační číslo vozidla (VIN) používané k registraci vozidla pro účely záruky, vydávání osvědčení a pojištění vašeho vozidla. Umístění čísla VIN vašeho vozidla, čísla motoru, čísla elektromotoru a čísla převodovky jsou uvedena níže.

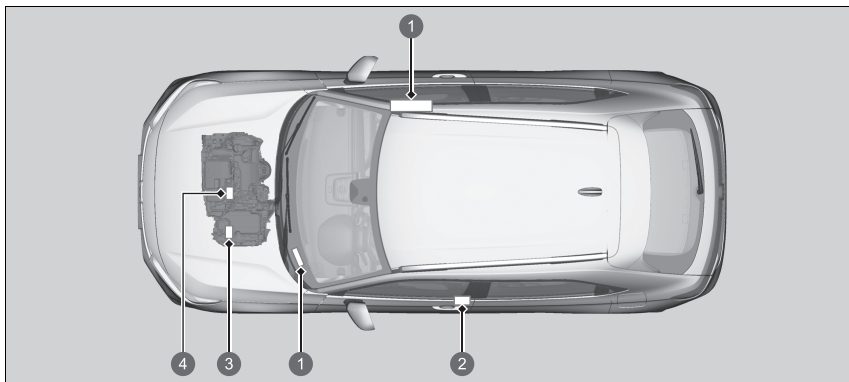

- 1 Identifikační číslo vozidla
- 2 Homologační štítek / identifikační číslo vozidla / číslo motoru
- 3 Číslo převodovky
Číslo motoru
- 4 Číslo motoru

Identifikační číslo vozidla (VIN), číslo motoru, číslo elektromotoru a číslo převodovky

Číslo karoserie, neboli identifikační číslo vozidla (VIN), najdete v interiéru pod krytem.

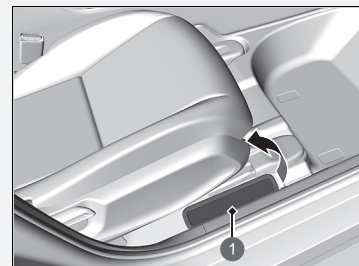



- 1 Kryt

Zařízení emitující rádiové vlny*

Následující výrobky a systémy ve vašem vozidle při provozu emitují rádiové vlny.

Modely pro Guadeloupe, Severní Makedonii, Martinik, Monako a Černou Horu

BCM Systém bezklíčového vstupu	DÁLKOVÉ OVLÁDÁNÍ Systém bezklíčového vstupu
<p>http://continental-homologation.com/honda</p> 	<p>http://continental-homologation.com/honda</p> 
<p>Společnost Continental Automotive GmbH tímto prohlašuje, že tento model [41580430] vyhovuje základním požadavkům a ostatním příslušným ustanovením směrnice 2014/53/EU. Úplné znění prohlášení o shodě EU je k dispozici na následující webové adrese: https://continental-homologation.com/honda Pokyny a bezpečnostní informace: Zařízení pro dálkové ovládání s krátkým dosahem Poštovní adresa: Siemensstrasse 12 D-93055 Regensburg Germany Název výrobce: Continental Automotive GmbH Frekvenční pásmo: 125 kHz Maximální vysílací výkon: 10 mW Název dovozce: Honda Motor Europe Ltd., pobočka Aalst Poštovní adresa: Wijngaardveld 1 (Noord V) 9300 Aalst, Belgium</p>	<p>Společnost Continental Automotive GmbH tímto prohlašuje, že tento model [TP_4] vyhovuje základním požadavkům a ostatním příslušným ustanovením směrnice 2014/53/EU. Úplné znění prohlášení o shodě EU je k dispozici na následující webové adrese: https://continental-homologation.com/honda Pokyny a bezpečnostní informace: Zařízení pro dálkové ovládání s krátkým dosahem Poštovní adresa: Siemensstrasse 12 D-93055 Regensburg Germany Název výrobce: Continental Automotive GmbH Frekvenční pásmo: 433,92 MHz Maximální vysílací výkon: 1 mW Název dovozce: Honda Motor Europe Ltd., pobočka Aalst Poštovní adresa: Wijngaardveld 1 (Noord V) 9300 Aalst, Belgium</p>

* Není k dispozici u všech modelů

Modely pro Guadeloupe, Severní Makedonii, Martinik, Monako a Černou Horu

KARTA Systém bezklíčového vstupu



Pokyny a bezpečnostní informace:

Zařízení pro dálkové ovládání s krátkým dosahem

Poštovní adresa:

45-29, SaEum-Road, Icheon-City, Gyeonggi-do, Korea

Název výrobce:

Continental Automotive Systems Corporation

Frekvenční pásmo: 433,92 MHz

Maximální výsílací výkon: 1 mW

Název dovozce:

Honda Motor Europe Ltd., pobočka Aalst

Poštovní adresa:

Wijngaardveld 1 (Noord V) 9300 Aalst, Belgium

EU Declaration of Conformity		Continental
Product details		
Product	CARD ASSY ENTRY KEY	
Model	SV140CFG000	
We hereby declare, that the product above is in compliance with the essential requirements of the Directive 2014/53/EU by application of:		
Applied Standards		
Article 3.2 Radio	EN 300 220-1 V2.1.1, EN 300 220-2 V2.1.1 EN 300 330 V2.1.1	
Article 3.3b EMC	EN 301 489-1 V2.1.1, EN 301 489-3 V2.1.1	
Article 3.3a Safety, Health	EN 62368-1:2020+A11:2020 EN 61973:2020	
Manufacturer		Representation in the EU
Continental Automotive Systems Corporation		Continental Automotive GmbH
45-29, SaEum-ro		Siemensstraße 17
Icheon-si, Gyeonggi-do, 17908, Korea		D-93055 Regensburg Germany
Tel: +82-31-845-8804		Tel: +49-941-790-9354
Signed By		21/07/2020
This declaration of conformity is issued under the sole responsibility of the manufacturer.		
		S. M. Jang
		Representative Continental Automotive Systems Corporation

Modely pro Srbsko

BCM
Systém bezklíčového vstupu



Akcionarsko društvo za ispitivanja kvaliteta "KVALITET" MB
Акционарско друштво за испитивање квалитета "КВАЛИТЕТ" МБ
Joint-stock company for quality testing "KVALITET" MB



POTVRDA O USAGLAŠENOSTI - RITTO Broj: **P1615061800**
CONFIRMATION OF CONFORMITY - R&TTE No.

Podnosioc zahteva: RTTE CONSULTING DOO Broj: 11000 BEČUŠAČA
Applicant: MNRICKA 28/29

Vrsta opreme: KONTROLNI MODUL
Equipment category:

Oznaka tipa/modela: 40737300
Equipment type/model:

Robna marka: Continental
Equipment trademark:
Proizvođač: Continental Automotive GmbH
Manufacturer: NEMACKA

Vrednovana dokumentacija / Evaluated documentation:
Laboratorija/ ispitni izveštaj: Bezbednost/Safety: CSA Group Bayern GmbH; 836022-00-00RT, 17.04.2015. /
Laboratory/ Test report: EMV/EMC: CSA Group Bayern GmbH; T3621-03-01-IP, 09.03.2015. /
RTTU/S&TTE: CSA Group Bayern GmbH; T3621-00-00UP, 09.03.2015. /

Na osnovu gore navedene dokumentacije utvrđeno je da gore navedena oprema zadovoljava zahtevne Pravelike o radio opremi (telekomunikacionoj terminalnoj opremi) (S. glavaš RS, 115/03).
On the basis of the above mentioned documentation it is found that above mentioned equipment fulfils the requirements of the Rulesbook on Radio Equipment and Telecommunication Terminal Equipment (Technical Equipment (Other) (S. 115/03)).

Napomena promene u specifikaciji, ispravci, komponente, električni karakternistika opreme koji utiču na usaglašenost sa navedenim Pravelikom moguće su pjaniti "Kvalitet" u s.d. NE!
Any changes occur in the specification, corrections, components, electrical construction which may influence on conformity to the above mention Rulesbook, shall be forwarded to "Kvalitet".

Mesto i datum izdavanja: Vrš do:
Place and date: Valid until:
Nik, 15.05.2015. 15.05.2018.



Vladimir Vuksanović, dipl. inž.
Vladimir Vuksanović, dipl. inž.

Bul. Svetog Cara Konstantina 62-68, 11000, Beograd, Tel: (018)550-790, 550-624, Fax: (018)550-636, 550-608
e-mail: office@kvalitet.co.rs, http://www.kvalitet.co.rs

DÁLKOVÉ OVLÁDÁNÍ
Systém bezklíčového vstupu



Akcionarsko društvo za ispitivanja kvaliteta "KVALITET" MB
Акционарско друштво за испитивање квалитета "КВАЛИТЕТ" МБ
Joint-stock company for quality testing "KVALITET" MB



POTVRDA O USAGLAŠENOSTI - RITTO Broj: **P1620075600**
CONFIRMATION OF CONFORMITY - R&TTE No.

Podnosioc zahteva: RTTE CONSULTING DOO Broj: 11000 BEČUŠAČA-RASKIVICA
Applicant: KNEZAVIŠESLAVA 6302/7

Vrsta opreme: KLJUČ ZA DALJINSKI PRISTUP VOZILU
Equipment category:

Oznaka tipa/modela: TP_4
Equipment type/model:

Robna marka: Continental
Equipment trademark:
Proizvođač: Continental Automotive GmbH
Manufacturer: Germany

Vrednovana dokumentacija / Evaluated documentation:
Laboratorija/ ispitni izveštaj: Bezbednost/Safety: Compliance Certification Services Inc.; T200415W01-LV, 11.05.2020. /
Laboratory/ Test report: EMV/EMC: Compliance Certification Services Inc.; T20041W01-RE, 07.05.2020. /
RTTU/S&TTE: Compliance Certification Services Inc.; T200415W01-RT1, 07.05.2020. /
T200415W01-RT2, 07.05.2020. /

Na osnovu gore navedene dokumentacije utvrđeno je da gore navedena oprema zadovoljava zahtevne Pravelike o radio opremi (telekomunikacionoj terminalnoj opremi) (S. glavaš RS, 115/03).
On the basis of the above mentioned documentation it is found that above mentioned equipment fulfils the requirements of the Rulesbook on Radio Equipment and Telecommunication Terminal Equipment (Technical Equipment (Other) (S. 115/03)).

Napomena promene u specifikaciji, ispravci, komponente, električni karakternistika opreme koji utiču na usaglašenost sa navedenim Pravelikom moguće su pjaniti "Kvalitet" u s.d. NE!
Any changes occur in the specification, corrections, components of the design, electrical construction which may influence on conformity to the above mention Rulesbook, shall be forwarded to "Kvalitet".

Mesto i datum izdavanja: Vrš do:
Place and date: Valid until:
res, 29.05.2020. 29.05.2023.



Vladimir Vuksanović, dipl. inž.
Vladimir Vuksanović, dipl. inž.

Bul. Svetog Cara Konstantina 62-68, 11000, Beograd, Tel: (018)550-790, 550-624, Fax: (018)550-636, 550-608
e-mail: office@kvalitet.co.rs, http://www.kvalitet.co.rs

Modely pro Srbsko

Řídicí jednotka telematiky

Овиме, DENSO CORPORATION изјављује да је радио опрема тип усаглашена са Директивом 2014/53/EU. Цео текст ЕУ декларације о усаглашености доступам је на следећој интернет адреси:
<https://www.denso.com/global/en/contact-us/doc/>

System detekce objektů v mrtvém úhlu* / Asistent při couvání
 z parkovacího místa*

Istovinski laboratorije d.o.o. Beograd
 Vukobra 15, 11000 Beograd
 tel: +381 11 6719120
 info@istovinski.com
 istovinski.com



U 038 20



ISTOVINSKI
laboratorije



Istovinski laboratorije

POTVRDA O USAGLAŠENOSTI broj: 00334 00787

DATUM IZDAVANJA: 05.08.2023. VAŽI DO: 05.08.2025.

PODNOŠILAC ZAHTEVA: RTE Consulting d.o.o.
 Kralja Milosava 632.7, 11080 Beograd

NAZIV / VRSTA OPREME: Radar za vozilo u RF opsegu 24 GHz (24 GHz SRS Radar Sensor)

ROBNA MARKA: Veoneer

PROIZVOĐAČ: Veoneer US, Inc.
 26300 American Drive, Southfield, Michigan, 48034
 United States of America

TIP / MODEL: N824G175V2

Priglasenom dole navedene tehničke dokumentacije dostavljene od strane podnosioca zahteva, izvrseno je usaglasenost opreme sa bitnim zahtevima Pravilnika o radio opremi i terminalnoj telekomunikacionoj opremi (Sluzbeni glasnik RS br: 11/2012).

Uzrok odstupanja	Izdali od	Oznaka	Datum
Radio Assessment report	EE- Lab GmbH	20022895-12643-1	29.06.2023
Safety test report	EE- Lab GmbH	10003300-12742-3	14.06.2023
EMC test report	CETECOM GmbH	19-1-0207401T01a	22.06.2023
RF test report	CETECOM GmbH	19-1-0207401T02a	24.06.2023
EU-Type Examination Certificate	KL-Certification GmbH	T-2025-06-0016	29.06.2023

Mesto izdavanja:
Beograd



Dirigovnik

 Sasa Bogdanovic, dipl. inž.

Istovinski, ICS-TRP-0001
 Napomena: Usaglasenost nije u potpunosti deo sertifikata, za isti se odnosi samo na vreme izdavanja. Sertifikat se primenjuje kao dokaz usaglasenosti prema Pravilniku, zbirni akt koji odnosi na usaglasenost sa Pravilnikom mora sadrzati i listu istovinskih laboratorija. Potpisnik, zbirni akt odnosi se na identitet dostavljene dokumentacije.

Modely pro Srbsko

System hands-free telefonu

Panasonic

EU Declaration of Conformity
Document Number: PAS-200011-01

Manufacturer

Name : Panasonic Corporation
Address : 428 Sorokubo-cho, Tsuzuki-ku, Yokohama-shi, Kanagawa-ken,224-8520, Japan

Object of Declaration < A >

Product Name : CAR AUDIO/UNIT ASSY DA)
Trade Name : Panasonic
Model Number : CL-WH1AEJUT, CL-MH1AEJUT, CL-MH1AEJUT, CL-MH1AEJUT, CL-MH1AEJUT
Model ID : CL-WH1AEJUT, CL-MH1AEJUT, CL-MH1AEJUT, C-WH1BEJUT, CL-MH1BEJUT
Type Number : same as Model Number

CE Requirements

This declaration of conformity is issued under the sole responsibility of manufacturer. The object of the declaration described above is in conformity with the requirements of the following EU legislation and harmonized standards:

Council Directive(s) : 2014/53/EU RED < B >

Applicable Standard(s)
EN 62369-1:2014 + A11:2017, EN 62311:2008, EN 301 488-1 V2.1.1:2017
EN 301 488-3 V2.1.1:2017, EN 301 488-17 V3.1.1:2017, EN 301 489-19 V2.1.0:2017
EN 300 328 V2.1.1:2016, EN 301 893 V2.1.1:2017, EN 300 440 V2.1.1:2017
EN 302 413 V1.1:2017 < C >

Notified Body
NCCO Labs Inc. Number: 2280
Type Examination Certificate No. DEKR201 / 18 Jun 2020 / Rev A

Additional Information < D >

2020.8.19 
Date of Issue / Signature

24.Aug.2020 
Date of Issue / Signature

Owner/holder / manager
Niels Erdmann
Authorized Representative
Panasonic Testing Centre
Panasonic Marketing Europe GmbH
Wunibergstr. 15, 22525 Hamburg, Germany

Panasonic

EU Declaration of Conformity
Document Number: PAS-200004-01

Manufacturer

Name : Panasonic Corporation
Address : 428 Sorokubo-cho, Tsuzuki-ku, Yokohama-shi, Kanagawa-ken,224-8520, Japan

Object of Declaration < A >

Product Name : CAR AUDIO/UNIT ASSY DA)
Model Number : CL-MH1BEJUT, CL-MH1BEJUT, CL-MH1BEJUS, CL-MH1BEJUS
Model ID : A5001
Type Number : same as Model Number

CE Requirements

This declaration of conformity is issued under the sole responsibility of manufacturer. The object of the declaration described above is in conformity with the requirements of the following EU legislation and harmonized standards:

Council Directive(s) : 2014/53/EU RED < B >

Applicable Standard(s)
EN 62369-1:2014 + A11:2017, EN 62311:2008, EN 301 488-1 V2.1.1:2017
EN 301 488-3 V2.1.1:2017, EN 301 488-17 V3.1.1:2017, EN 301 489-19 V2.1.0:2017
EN 300 328 V2.1.1:2016, EN 301 893 V2.1.1:2017, EN 300 440 V2.1.1:2017
EN 302 413 V1.1:2017 < C >

Notified Body
NCCO Labs Inc. Number: 2280
Type Examination Certificate No. DEKR201 / 18 Jun 2020 / Rev A

Additional Information < D >

2020.8.7 
Date of Issue / Signature

09.Aug.2020 
Date of Issue / Signature

Owner/holder / manager
Niels Erdmann
Authorized Representative
Panasonic Testing Centre
Panasonic Marketing Europe GmbH
Wunibergstr. 15, 22525 Hamburg, Germany

Modely pro Srbsko

Systém hands-free telefonu

Jednotka Bluetooth

Panasonic

EU Declaration of Conformity
Document Number: PAS-300547-01

Manufacturer

Name : Panasonic Corporation
Address : 428 Hasegawa-cho, Tsuzuki-ku, Yokohama-shi, Kanagawa-ken, 224-8530, Japan

Object of Declaration < A >

Product Name : CARAUDIOUNIT ASSY DAJ
Model Number : CL-MH8E6AD, CL-MH8E6AD, CL-MH8E6AD, CL-MH8E6AD
CL-MH8E6AD, CL-MH8E6AD, CL-MH8E6AD, CL-MH8E6AD
Model ID : AH2001
Type Number : same as Model Number

CE Requirements

This declaration of conformity is issued under the sole responsibility of manufacturer. The object of the declaration described above is in conformity with the requirements of the following EU legislation and harmonized standards:

Council Directive(s) : 2014/53/EU RED < B >

Applicable Standard(s) < C >

EN 62368-1:2014 + A11:2017; EN 62311:2009; EN 301 489-1 V2.1.1:2017
EN 301 489-2 V2.1.1:2017; EN 301 489-3 V2.1.1:2017; EN 301 489-4 V2.1.1:2017
EN 300 328 V2.1.1:2016; EN 301 883 V2.1.1:2017; EN 300 440 V2.1.1:2017
EN 300 413 V1.1:2017

Notified Body
MCCOM Labs Inc., Number 2290
Type Examination Certificate No. DKXRF28 / 4 Nov 2020 / Rev A

Additional Information < D >

2020/11/09 *[Signature]* 10. Nov. 2020 *[Signature]*
Date of Issue / Signature Date of Issue / Signature
Wolfram Kühli
Authorized Representative
Panasonic Testing Centre
Panasonic Marketing Europe GmbH
Wiesbaden 15, 65025 Wiesbaden, Germany

KVALITET

Akcionarsko društvo za ispitivanje kvaliteta KVALITET NS
Akcionarsko društvo za ispitivanje kvaliteta KVALITET Hrvatska
Joint-stock company for quality registry KVALITET NS

POTVRDA O USAGLAŠENOSTI - RITTO Broj: P1620138300
CONFIRMATION OF CONFORMITY - RITTO
No.

Podnosioc zahteva: RITTE CONSULTING DOO
Aplicator: 11090 BEČKO-RAKOVČKA
KNEŽA VIŠESLAVA 632.7

Vrsta opreme: SISTEM ZA DALJINSKI PIRU/UP VOZILU
Equipment category:

Opis/ka tipa/modela: AOC775684
Equipment type/model:

Robna marka: Continental
Equipment trademark:
Proizvođač: Continental Automotive GmbH
Manufacturer: Germany

Vrednovana dokumentacija: Evaluated documentation:
Bezbednost/Safety, TÜV SÜD Product Service GmbH, TR 04889-73497-01 (EdiRev 02)
23.04.2020
Laboratorija/ispitni ured: EMV/EMC, EMV TESTHAUS GmbH, 190030-AU2-E01, 06.11.2019/
RITTO/RITTE, EMV TESTHAUS GmbH, 190030-AU2-W01, 30.10.2019/
Laboratory/ Test report:

Na osnovu gornje navedene dokumentacije utvrđeno je da gornje vrednovane opreme zadovoljava zahtevne Tehničke i radio opreme i telekomunikacionog terminalnog opreme (Sl. glasila RS, 11/2012).
On the basis of the above mentioned documentation it is confirmed that the above mentioned equipment meets the requirements of the Technical and Radio Equipment and Telecommunications Terminal Equipment (Official Gazette RS, 11/2012).

Nastala promena u specifikaciji, ispunjenosti, komponentama, električnim karakteristikama opreme koji utiču na usaglašenost sa izdanim Pravilnikom trebaće se prijaviti. Izvestiti o p. 4. N.B.
Any change made in the specification, compliance, components, electrical characteristics of the device, measure construction which may influence its conformity to the above mentioned Technical, shall be forwarded to "Vredno".

Mesto i datum izdavanja: Vaoš do: 08.09.2020.
Place and date: Vaoš do: 08.09.2020.

Generalni direktor: *[Signature]*
Vašnji Vlasnikovi, direktor

Ovaj dokument važi samo za proizvode koji su ispitivani sa proizvođačem koji su bili predmet vrednovanja.
Bul. Svetog Cera Konstantina 82-86, 18100, Šibenik, Hrvatska, Tel: (01)850-795, 350-424, Fax: (01)850-436, 510-088
e-mail: of@kvalitet.co.hr, http://www.kvalitet.co.hr

Modely pro Ukrajinu

ДАЛКОВЕ ОВЛАДАНІ
System bezklíčového vstupu



Poštovní adresa:
Siemensstrasse 12
D-93055 Regensburg
Germany
Název výrobce:
Continental Automotive GmbH
Frekvenční pásmo: 433,92 MHz
Maximální výsílací výkon: 1 mW
Název dovozce:
Pride Motor LLC
Poštovní adresa:
12, Sagaydachnogo Str., Kyiv, 04070, Ukraine

Informace

ДЕКЛАРАЦІЯ ПРО ВІДПОВІДНІСТЬ

1. Радіобудівництво: Пристрій короткого радіусу дії (433 MHz, RFID (пасивний), метр), метр, метр (власні на серійній номері)

2. ТОВ «Нормком-Україна» (офіс: 314, вул. Кірова 139, м. Мелітополь, Запорізька обл., 72319, Україна, код ЄДРПОУ: 37461166).

(Ідентифікатор на адресу виробника або його уповноваженого представника)

3. Ця декларація відповідності видає під особистою відповідальністю виробника

4. Об'єкт декларції:
Назва будівництва: **Високочастотний (Radio Frequency Transmitter / Honda MY21):**
Модель: **TR_4**
Товарознавчий опис: «Самобільні»;
Виробник: «Continental Automotive GmbH» (Stromstraße 12, D-93055 Regensburg, Germany) / «Континентал Аутомобіл ГмбХ» (Siemensstrasse 12, D-93055 Regensburg, Нормком);
Місце виробництва: «Continental Automotive Shanghai Co., Ltd» (Планшан Бічжун, 2800 Shanghai Street, 130000, Shanghai, Китай Р.С. Китай) / «Континентал Аутомобіл Манчжун Ко., Лтд» (Хуаншюу Крост, 2800 Шенхай Стріт, 130000, Манчжун, Китай Р.Р. Китай); «CONTINENTAL AUTOMOTIVE GLOBALAJARA MEXICO S DE RL DE CV» (Camino a la Trépa No. 3, Km. 3.5 Colonia Oaxaca, Mexico Colonia de Trépa, 46040 Toluca de Lerdo, Jalisco, Mexico) / «КОНТИНЕНТАЛ АУТОМОТІВ ГУАДЛАХАРА МЕРКСІКО С ДЕ РЛ ДЕ СВ» (Каміно а ла Трєпа № 3, Км. 3.5 Каррєта Оуакєхєра Мєксїко, Колонїя ла Трєпа, 46040 Толука де Лєрдо, Халїско, Мєксїко);
Номер серії/або серійний номер: **програма відповідальності серії.**
(Ідентифікатор радіобудівництва, який має забезпечити його архітектурні дані, може включати номерове кодування продукції, який номер/або ідентифікатор радіобудівництва)

5. Об'єкт декларції відповідає вимогам «Технічного регламенту радіобудівництва, затвердженого постановою Кабінету Міністрів України від 24.05.2017р. № 355.

6. Стандарти з переліку національних стандартів, що були застосовані, та інші стандарти і технічні специфікації, щодо яких декларується відповідність:
з безпеки функції (своєчасного розблокування):
DCTY EN 62368-1:2017 (EN 62368-1:2014, AC:2015-05, AC:2015-02, AC:2015-11, AC:2017, A11:2017, IDT, IEC:62368-1:2014, M001 CEN 70134 CEN 7-2014, ITRU, DCTY EN 62479-2015 (EN 62479-2010, IDT), EN 5663:2017;
з електромагнітної сумісності (приміт: у вказаних розділах):
DCTY EN 301 489-1:2014 (EN 301 489-1 V1.9.2, IDT),
DCTY ETSI EN 301 489-3:2009 (ETSI EN 301 489-3:2002, IDT),
оформлення пасивних радіочастотних ресурсів (приміт: у вказаних розділах):
DCTY ETSI EN 300 228-2:2007 (ETSI EN 300 228-2:2017, IDT),
DCTY ETSI EN 300 228-1:2007 (ETSI EN 300 228-1:2017, IDT),
DCTY ETSI EN 300 330:2010 (ETSI EN 300 330:2010, IDT).
(вказані національні стандарти/технічні специфікації, якщо це дієва інформація)

7. Премієний орган з оцінки відповідності **ОДП «Орган сертифікації «Центр сертифікації матеріалів та продукції» (EU 114, TR 62)**
(Ідентифікатори сертифікаційного органу з оцінки відповідності/або органу з оцінки відповідності)

Вказана робота з оцінки відповідності за стандартом європейського типу (Модель В)
(опис-аналізати код ОК)

та який сертифікат експертизи типу № UA.032.CT.0219-20 від 02 червня 2020 р.
(у разі зазначення професійного органу з оцінки відповідності)

8. Додаткова інформація: Програма версія 0400

Підписати на імені та під дописом державного № 20180502 від 01.05.2018 р. «Continental Automotive GmbH» (Stromstraße 12, D-93055 Regensburg, Germany) уповноваженого представником в Україні ТОВ «Нормком-Україна»
м. Мелітополь, Україна
(вказати повне ім'я)

01 червня 2020 р.

Директор
ТОВ «Нормком-Україна»

О. В. Шелєтін
ВСТУП РЕГІОНУ
ТОВ «Нормком-Україна»
UA-032-01-00141-20
Дата: 02.05.2020

Modely pro Ukrajinu



Poštovní adresa:
45-29, SaEum-Road, Icheon-City, Gyeonggi-do, Korea
Název výrobce:
Continental Automotive Systems Corporation
Frekvenční pásmo: 433,92 MHz
Maximální vysílací výstup: 1 mW
Název dovozce:
Pride Motor LLC
Poštovní adresa:
12, Sagaydachnoho Str., Kyiv, 04070, Ukraine

KARTA

Systém bezklíčového vstupu

ДЕКЛАРАЦІЯ ПРО ВІДПОВІДНІСТЬ

1. Радіообладнання: SV1-HOCFGE00.
2. Найменування та адреса виробника: «Continental Automotive Systems Corporation» (45-29, SaEum-ro, Icheon-si, Gyeonggi-do, 17308 Korea) / «Компанія систем Автомобіль Систем Корпорація» (45-29, Саєум-ро, Ічєон-сі, Гєєонґґі-до, 17308 Корея).
3. Ця декларація відповідності видає під особисту відповідальність виробника.
4. Об'єкт декларації: Радіообладнання (CARD ASSY ENTRY KEY) моделі SV1-HOCFGE00 системи Ассемблею до автомобіля в.м. «HONDA».
5. Об'єкт декларації відповідає вимогам таких технічних регламентів: *Технічного регламенту радіообладнання, затвердженого Постановою Кабінету Міністрів України від 24 травня 2017 р. №355.*
6. Посилання на відомі стандарти з переліку національних стандартів, що були застосовані, або посилання на інші технічні специфікації, щодо яких декларуються відповідність:
ДСТУ EN 62368-1:2017 (EN 62368-1:2014; AC:2015-05; AC:2015-02; AC:2015-11; AC:2017; A11:2017; IDT); IEC 62368-1:2014; MOD; Сер 1:2014; Сер 2:2011; IDT, ДСТУ EN 62479:2015 (EN 62479:2010; IDT), ДСТУ ETSI EN 301 489-1 V1.9.2:2014 (EN 301 489-1 V1.9.2; IDT), ETSI EN 301 489-1 V2.1.1 (2017-02); ETSI EN 301 489-1 V2.1.1 (2017-03), ДСТУ ETSI EN 300 336:2018 (ETSI EN 300 336:2017; IDT), ДСТУ ETSI EN 300 226-2:2017 (ETSI EN 300 226-2:2017; IDT), ДСТУ ETSI EN 300 226-1:2018 (ETSI EN 300 226-1:2017; IDT).
7. Позначений сегмент з описом відповідності

OOE «OMEGA» ТОВ «ВІ» «OMEGA» №UA.TR.109

(Державна, акредитована лабораторія метрології з ресурсом проведення оглядів)

Виконав: *огляд відповідності за процедурою експертизи типу (модуль В) Технічного регламенту радіообладнання та видав сертифікат експертизи типу: №UA.TR.109.R.0265-29 від 19.08.2020 р.*

8. У відомстві знаходяться списки компонентів та асесорії, у тому числі програмного забезпечення, пов'язані з усіма радіообладнання функціонує за призначенням і на яке поширюється дія декларації про відповідність: SW: 1.0.

9. Додаткова інформація: Радіообладнання (CARD ASSY ENTRY KEY) моделі SV1-HOCFGE00 системи Ассемблею до автомобіля в.м. «HONDA», що використовується «Continental Automotive Systems Corporation» (45-29, SaEum-ro, Icheon-si, Gyeonggi-do, 17308 Korea) / «Компанія систем Автомобіль Систем Корпорація» (45-29, Саєум-ро, Ічєон-сі, Гєєонґґі-до, 17308 Корея).

Підписано від імені виробника уповноваженим представником ТОВ «Радіо Тест Стандарти» (Україна, 03115, м. Київ, вул. Львівська, б. 22А, к. 135, код ЄДРПОУ 39205151).

м. Київ, Україна
(місце підписання)



19 серпня 2020 р.

Директор

Д.Р. Шумак

Modely pro Ukrajinu

System hands-free telefonu

8. Програмне забезпечення застосовується. Не застосовується.

9. Матеріальні витрати власником не вносяться, у тому числі програмні забезпечення, надані вилученням фінансової інформації на вимогу вартості док-ричів при відключенні.

9. Додаткова інформація:

Виробник – «Панасонік Корпорейшн», Японія, 4261 Ізонобе-чо, Тетсуї-ку, Йокосама-сі, Канаґаван-префектура 224-8520 (Японія); «Панасонік Системс», 4261 Ізонобе-сі, Тейдзі-ку, Тойота-сі, Канаґаван-префектура 224-8520 (Японія); «Панасонік Системс» 1) «Панасонік Автомотів Системс до Мексико С.А.», Мексика, (Panasonic Automotive Systems de Mexico S.A.), de C.V. Calletera Rayonosa Mba Alvar 1221 5/A Region Industrial Rayonosa Rayonosa, Toluca, C.P. 88780, Mexico); 2) «Панасонік Автомотів Системс», Деліан-сі, Пуд-сі, Китай, (Panasonic Automotive Systems Dalian Co., Ltd., No.300, Hongxing Road, Gangji District Dalian City, Liaoning Province, 116033 P.R. China); 3) «Панасонік Автомотів Системс» Асія Пасифік Ко., Лід-сі, Тайвань, (Panasonic Automotive Systems Asia Pacific Co., Ltd., 101 14-2 Tzueng-Yeh Rd., 1-Fongshuehshing, A-Bangshuehshing, Zuytshuehshing 10570, Taiwan); 4) «Панасонік До Бізнес Лімітед Рун Матріонґ-ш, Бразилія, (Panasonic Do Brasil Limitada Rua Matriz "A", 1350 - Distrito Industrial 69075-150 - Manaus - AM Brazil); 5) «Панасонік Корпорація Автомотів & Індустріал Системс Компані Автомотів Інформаційні Системс Бізнес Дівізіон Мотомото Сайенс Японія, (Panasonic Corporation Automotive & Industrial Systems Company Automotive Information Systems Business Division Motomoto Site", 5652, Sakae, Motomoto-shi, Nagano-ken, 390-8730, Japan); 6) «Панасонік Автомотів Системс Чех, с.р.о.», Чехія, (Panasonic Automotive Systems Czech, s.r.o., U Přeloučské 266, Staré Ččice 53006 Pardubice Czech Republic); 7) «Панасонік Тайвань Ко., Лід-сі, Тайвань, (Panasonic Taiwan Co., Ltd., Car Electric Division, PAS Technology Domain Building 579, Yuan Shen Road, Chung-ho 95654, New Taipei City, Taiwan); 8) «Панасонік Автомотів Системс, Малайзія, (Panasonic Automotive Systems", Malaysia Sdn. Bhd. Plot 10, Phase 4, Pui Industrial Estate, 13000 Prai Penang, Malaysia);

10. Підписано ТОВ "Радіо Тест Стандард", 08115, м. Київ, вул. Львівська, 22А, м. 335, ЄДРПОУ 39205151 від імені та за дорученням "Panasonic Corporation", Японія, від 30.01.2018.

11. Наступні маркування стосуються вказаних вище продуктів:

Шуман Д.В.

Директор ТОВ "Радіо Тест Стандард" 24.05.2018
(прізвище, ім'я та по батькові, посада)

Делегация вилучення: **ОВ УКРАЇНАТОТНАЛД**
02779 м. Київ, пр-т Перемоги, 351 | тел: 098 (044) 422-85-44
UA7R.028

Обліковий номер: **Звіт про облікування № УМ-18/7-344 від 24.05.2018**
(включення до реєстру реєстрації декларацій при вилученні)

Корієкція: **ОВ УКРАЇНАТОТНАЛД** 01.07.2018
М.П. (підпис)

Меню (декларация) можна переглянути в базі даних ОВ УКРАЇНАТОТНАЛД на <http://rtrf.gov.ua>

Делегация вилучення на об'єкт ОВ УКРАЇНАТОТНАЛД за зазначеним виробником

Modely pro Ukrajinu

Řídící jednotka telematiky



модель: OGEY10

смуга радіочастот:

GSM900 (Rx: від 925 до 960 МГц)

GSM1800 (Rx: від 1805 до 1880 МГц)

WCDMA Band1 (Rx: від 2110 до 2170 МГц)

WCDMA Band3 (Rx: від 1805 до 1880 МГц)

WCDMA Band8 (Rx: від 925 до 960 МГц)

LTE Band1 (Rx: від 2110 до 2170 МГц)

LTE Band3 (Rx: від 1805 до 1880 МГц)

LTE Band7 (Rx: від 2620 до 2690 МГц)

LTE Band8 (Rx: від 925 до 960 МГц)

LTE Band20 (Rx: від 791 до 821 МГц)

GPS/GALILEO/EGNOS (Rx: 1575.42 МГц)

виробник: DENSO CORPORATION

адреса: 1-1, Showa-cho, Kariya-shi, Aichi-ken, 448-8661 Japan

Імпортер: Pride Motor LLC

адреса: 12, Sagaydachnogo Str., Kyiv, 04070, Ukraine

справжнім DENSO CORPORATION заявляє, що тип радіообладнання відповідає Технічному регламенту радіообладнання;

повний текст декларації про відповідність доступний на веб-сайті за такою адресою:

<https://www.denso.com/global/en/contact-us/doc/>

Modely pro Ukrajinu

Systém detekce objektů v mrtvém úhlu* / Asistent při couvání z parkovacího místa*

Poštovní adresa:
26545 American Drive Southfield, Michigan, 48034 USA
Název výrobce:
Veoneer US, Inc.
Provozní frekvenční pásmo:
24,125 GHz
Maximální vyzářený výkon:
13 dbm
Název dovozce:
Pride Motor LLC
Poštovní adresa:
12, Sagaydachnoho Str., Kyiv, 04070, Ukraine

ДЕКЛАРАЦІЯ ПРО ВІДПОВІДНІСТЬ

- Розробником: *Присутній автономізаційний радіомобільний н.м. «Veoneer model NR24G17313».*
- Найменування та адреса виробника: *«Veoneer US, Inc.» 26545 American Drive, Southfield, Michigan, 48034, United States of America» «Вінеер ІСК, Інс.» 26545 American Drive, Southfield, Michigan, 48034, США».*
- Ця декларація відповідності видана під особистою відповідальністю виробника.
- Об'єкт декларації: *Присутній автономізаційний радіомобільний н.м. «Veoneer model NR24G17313».*
- Об'єкт декларації відповідає наступним технічним регламентам:
 - *Регламенту розширеної відповідності, затвердженню Постановою Кабінету Міністрів України від 24 червня 2017 р. №355.*
- Позначення на відомій стандарту з першої національного стандарту, що були застосовані, або позначення на відомій стандарту стандарту, коли вони застосовані відповідно:
 - ICTY EN 62368-1:2017 (EN 62368-1:2014; AC:2015-05; AC:2015-01; AC:2015-11; AC:2017; A11:2017; IDT); IEC 62368-1:2017; MOD; CIE 1:2014; CIE 2:2015; IDT);*
 - ICTY EN 61799-1:2015 (EN 61799-1:2014);*
 - ICTY ETSI EN 301 489-1 V1.9.2:2014 (ETSI EN 301 489-1 V1.9.2, IDT);*
 - ETSI EN 301 489-1 V2.2.1 (2019-04);*
 - ETSI EN 301 489-1 V2.1.1 (2017-04);*
 - ICTY ETSI EN 302 458:2018 (ETSI EN 302 458:2016, IDT).*
- Присутній орган з відповідності:

ООВ «ОМЕГА» ТОВ «ВІ» «ОМЕГА» ДСА ТР 109
Розширеного технічного регулювання

Відомо: *власник відповідності за проведеною системою тесту (таблиця B). Технічне регулювання розширеної відповідності та подальше регулювання тесту: ДСА ТР 109, ДСА ТР 2019 р.*

В усі відомістю невідомі події, пов'язані з використанням, з тому цілей програмного забезпечення, згідно згідно розширеної відповідності за призначенням і не має поширюватися на зазначені гро відповідності:

 - *сервіс програмного забезпечення: 6367759084_09.*
- Додаткова інформація: *Присутній автономізаційний радіомобільний н.м. «Veoneer model NR24G17313», що відповідає «Veoneer US, Inc.» 26545 American Drive, Southfield, Michigan, 48034, United States of America» «Вінеер ІСК, Інс.» 26545 American Drive, Southfield, Michigan, 48034, USA» та адресовані «Veoneer Canada, Inc.» 17455 Woodbine Rd, Markham, ON L3R 9C2, Canada» «Вінеер Канада, Інс.» 17455 Вудбайн РД, Маркетт, ОН L3R 9C2, Канада. «Veoneer China Co., Ltd.» (ш. ПР. Енсі Нон Чанг Роуд, Ренгшанг Дистрик, Шанхай, Китай) «Вінеер Китай Ко, Лтд» (ш. ПР. Енсі Нон Чанг Роуд, Фенгшанг Дистрик, Шанхай, Китай).*

Наступно відомі місця: ТОВ «АТК-11» (Україна, 01110, місто Київ, вулиця Пароскопська, 9Б, корпус А, офіс 1, код ЄДРПОУ 37849004).

м. Київ, Україна
21 лютого 2020 р.

Директор: **АТК-11** (підпис) **І.С. Гринчишин** (підпис)
Технічний керівник: **І.С. Гринчишин** (підпис)

Висновку проведено
ООВ ТОВ «ВІ» «ОМЕГА»
Відомо: в Регестрі № **6367759084_09**
м.п. «**І.С.**», «**І.С.**» «**І.С.**»

Modely pro Ukrajinu

Bezdrátová nabíječka*



ДОДАТОК
до сертифіката експертизи типу
ANNEX TO TYPE EXAMINATION CERTIFICATE

№ UA.032.CT.0225-20 від 10 червня 2020 р.

1. Обґрунтування відповідності пристрою вимогам Технічного регламенту радіобезпеки, протоколів, пов'язаних документів

Сутьна вимога 1*	Вимога, що перевірялася	Протоколи	Дата	Стандарти, що застосовувалися
п. 8 абз. 1	Безпечна	384151	02.04.2020 р.	ДСТУ EN 62368-1:2017 EN 62368-1:2014; AC:2015-05; AC:2015-02; AC:2015-11; AC:2017; A11:2017; IKT; IEC 62368-1:2014; MOD; Clav 1:2014; Clav 2:2014; IKT
	SAR	ENTCSET3003-0118	03.03.2020 р.	ДСТУ EN 62311:2014 EN 62311:2008; IKT
п. 8 абз. 2	EMC	ENECSET909-0332(1)	03.03.2020 р.	ДСТУ EN 55014:2014 EN IEC 488-1 V1.9.2; IKT) ДСТУ EN 55014:2009 EN IEC 488-3:2002; IKT)
п. 7	WPT	ENKCKSET1908-0332(1)	08.02.2020 р.	Final draft ETSI EN 302 417 V1.1.1 IKT); IKT)
п. 6	Відсутні нормативно-правові акти, що визначають категорію або клас радіобезпеки на явище розповсюдження електромагнітного поля.			

2. Технічні характеристики радіобезпеки.

2.1 WPT

2.1.1 Діапазон частот: 90-119 МГц

2.1.2 Робоча частота: 110,89 МГц

2.1.3 Нормування: шкідливого поля передавача на відстані 10 м, не більше: міліус 3,75 дБкв/Ам

2.1.4 Тип антени: загнута антена.

3. Програмна версія 3.7.

4. Перелік документів на продукцію, що розробляється:

Специфікація Польових користувачів; Маркування; Схеми; Плати; Оцінка ризику; Збірник витрат на коштування; Декларація EU.

6. Умови застосування.

Продукція зазначена в сертифікаті відповідає узагальненим умовам: P1 451, які схвалені Рішенням НКРЗ від 12.01.2012 №19 стисли на 28.04.2020 р.

Експлуатація зазначеного в цьому сертифікаті радіобезпеки в зазначеному класі та певні обмеження маркуванням відповідності на базисній частоті (Рішення НКРЗ №44 від 25.12.2014 р. введено в дію) Міністерства юстиції України 19.02.2015 р. за № 201202646, з урахуванням чинних положень про порядок і форми ведення реєстру радіопристрій, зокрема з перерахованими пристроями, що можуть застосовуватися на території України і суміжні радіочастот загальної користування, затвердженого рішенням НКРЗ 03.04.2018 р. за № 184, затвердженого Міністерства Юстиції України 07.06.2018р. за № 68023145.



Керівник органу державної підприємствості
Володимир Губинський



О. С. Іваненко
Іваненко Олександр Сергійович
(прізвище, ім'я, по-батькові)

* Інформація, надана в цьому документі, є конфіденційною та не повинна бути розголошена третім особам. Будь-які копіювання, розповсюдження або використання цієї інформації без письмового дозволу державного органу, який видав цей документ, є забороненими. © 2020. Всі права захищені. Державний орган, який видав цей документ, не несе відповідальності за використання цієї інформації без письмового дозволу державного органу, який видав цей документ. 3/12/2020 11:11

Modely pro Ukrajinu

Jednotka Bluetooth

Název výrobce:

Continental Automotive GmbH

Poštovní adresa:

Siemensstraße 12, D-93055 Regensburg, Germany

Frekvenční rozsah BLE:

2,402 GHz až 2,48 GHz

Maximální vyzářený výkon BLE:

+20 dBm

Název dovozce:

Pride Motor LLC

Poštovní adresa:

12, Sagaydachnogo Str., Kyiv, 04070, Ukraine

ДЕКЛАРАЦІЯ ПРО ВІДПОВІДНІСТЬ

1. Радіообладнання: **Bluetooth (IEEE Std 802.15.1)**
тип: не зазначено в умовних позначках

2. ТОВ «Норвічон-Україна», офіс 314, вул. Вірнова 139, м. Мелітополь, Закарпатська обл., 72319, Україна;
код ЄДРПОУ 37663168.
позначка на відповідності до Європейського законодавства

3. На декларації відповідності вказано відомості про відповідність виробника.

4. Об'єкт декларації:
Модель обладнання: система доступу до транспортного знаку (Smart Access ECU),
Модель: A2C775664.
Торговельна марка: «CONTINENTAL».
Видовий номер: не зазначено, кВБ – 30 В постійного струму.
Адресат: «Continental Automotive GmbH» (Siemensstraße 12, D-93055 Regensburg, Germany) /
«Континентал Автомобілс ГмБХ» (Siemensstraße 12, D-93055 Regensburg, Німеччина)
Адреси: «Pride Automotive (Pty) Ltd» (Pridalaka Road, IT/Export Economic Zone, Eardley, C/o,
1630, Pinaridge) / «Темік Автомотів (ФБС), Інко» (Бандароно шосе, ФІАВ-Спільнота, Економіка, Зона,
Темік Ситі, Фінляндія)
Додаток: перелік об'єктів радіообладнання, про які вказується відповідність.
позначка на відповідності до Європейського законодавства

5. Об'єкт декларації відповідає вимогам «Технічного регламенту радіообладнання», затвердженого постановою Кабінету Міністрів України від 24.05.2017р. № 355.

6. Стандарти і параметри національних стандартів, що були застосовані, та інші стандарти і технічні специфікації, щодо яких декларується відповідність:
і вказано в розділі 6 відповідності виробника
ДСТУ EN 62288-1:2017 (EN 62288-1:2014, AC: 2015-02, AC: 2015-11, AC: 2017, A11:2017, ID1),
IEC 62288-1:2014, MOD, Cui 1:2014, Cui 2:2015, ID1,
і вказано в розділі 6 відповідності виробника, розділ 6 відповідності виробника
ДСТУ EN 301 489-1:2014 (EN 301 489-1 V1.2, ID1),
ДСТУ ETSI EN 301 489-1:2008 (ETSI EN 301 489-1:2008, ID1),
об'єкту відповідності відповідності розділу 6 розділу 7 відповідності виробника
ДСТУ ETSI EN 300 328:2017 (ETSI EN 300 328:2016, ID1)
і вказано в розділі 6 відповідності виробника

7. Призначений орган і оцінка відповідності **ДПВ «Темік сервісфінайс» «Темік сервісфінайс» закарпатська обл. виробник» (№ UA TR032)**
позначка на відповідності до Європейського законодавства
Видана робота і оцінка відповідності за протоколом оцінки типу (Модель В)
позначка на відповідності до Європейського законодавства
та вказано сертифікат оцінки типу № UA.032.CT.0351-20 від 03 вересня 2020 р.
і вказано в розділі 6 відповідності виробника

8. Додаткова інформація: **присвоєна версія – V8.15.**
позначка на відповідності до Європейського законодавства
Підписано від імені та в Дручичеве № бл від 04.08.2020 р «Continental Automotive GmbH» (Німеччина), уповноваженого представником в Україні - ТОВ «Норвічон-Україна» (Україна).

м. Мелітополь, Україна 03 вересня 2020 р.

Директор ТОВ «Норвічон-Україна»  **Штемпль Оксана Волосинчук**
позначка на відповідності до Європейського законодавства
Міс:  **Вказано на бланку**
ТОВ «Норвічон-Україна»
16.030 Д. 00244-00
Дата: 03.09.2020

Modely pro Ukrajinu

Vzdálený tuner

справжнім Panasonic Corporation заявляє, що тип радіообладнання * відповідає Технічному регламенту радіообладнання; повний текст декларації про відповідність доступний на веб-сайті за такою адресою:

<https://service.panasonic.ua/>

(розділ «Технічне регулювання») моделі; [*]

CQ-TH4BE0AJ

Об'єкт декларації відповідає вимогам Технічного регламенту радіообладнання, затвердженого постановою КМ України від 24.05.2017 № 355

Назва виробника: Panasonic Corporation

Поштова адреса: 4261 Іконобе-чо, Цузукі-ку, Йокогама-ши, Канагава-кен, 224-8520, Японія

Název dovozce:

Pride Motor LLC

Poštovní adresa:

12, Sagaydachnogo Str., Kyiv, 04070, Ukraine

ДЕКЛАРАЦІЯ ПРО ВІДПОВІДНІСТЬ

Радіообладнання: АМ/ГМ/ДАВ тип, макс. потужність та частота випромінювання

2. ТОВ «ЛЕНТА УКРАЇНА» (Україна, 04050, м. Київ, Шевченківський район, вул. Юрія Іллєнка, Будинок 12, код ЄДРПОУ 36351469.

3. Ця декларація відповідності виграна від особи відповідальності виробника.

4. Об'єкт декларації:
 Назва обладнання: *автомагінічний*.
 Торговельна марка: «Panasonic».
 Моделі: CQ-TH2BE0AD, CQ-TH4BE0AL, CQ-TH4BE0BD, CQ-TH2BE0BD.
Виробник м. Іконобе-чо, в. Ікоба, у Японії
 Виробник: «Panasonic Corporation» (4261, Іконобе-чо, Цузукі-ку, Йокогама-ши, Канагава-кен, 224-8520, Японія) / «Panasonic Corporation» (4261, Іконобе-чо, Цузукі-ку, Йокогама-ши, Канагава-кен, 224-8520, Японія).
 Місце виробництва: «Panasonic Corporation Matsuyama Site» (5652, Ono Street, Matsuyama-shi, Nagano-ken, 399-8730, Японія) / «Panasonic Corporation Miyamaoka Site» (5652, Ono Street, Miyamaoka-shi, Nagano-ken, 399-8730, Японія) / «Panasonic Automotive Systems Dallas Co., Ltd.» (No.106, Hongtang Road, Gaoping, District Dalian City, Liaoning Province 116033, P.R. China) / «Panasonic Automotive Systems Dalian Co., Ltd.» (No.300, Xuyin Road, Gushan District, Dalian City, Liaoning Province 116033, China).
 Моделі продукції або сервісний номер: *виробника неготовляється сервісний*.

5. Об'єкт декларації відповідає вимогам «Технічного регламенту радіообладнання, затвердженого постановою Кабінету Міністрів України від 24.05.2017 р. № 355».

6. Стандарти з переліку національних стандартів, що були застосовані, та інші стандарти і технічні специфікації, щодо яких декларується відповідність:
 - в частині функції й механізму регулювання:
 ДСТУ EN 62368-1:2017 (EN 62368-1:2014, AC:2015-05, AC:2015-02, AC:2015-11, AC:2017, A11:2017, IDT), IEC 62368-1:2014, MOD; Cor 1:2014; Cor 2:2015, IDT,
 та еквівалентний стандарт і/або інші національні регулювання;
 ДСТУ EN 55032:2017 (EN 55032:2015, IDT), CISPR 32:2014, MOD;
 ефективне електромагнітне радіочастотне розсіяння (в частині 7 вимог регламенту):
 ETSI EN 303 345 V1.1.7 (2014:03).

7. Претензійний орган з сайту відповідності *ОДВ «Бюро сервісний «Лента» сервісний»* *компетентне* *лише сервісний «ЛЕНТА УКРАЇНА»*

Виконав роботи з перевірки відповідності за процедурою експертного типу (Модель В)

8. Декларована інформація:
 Підписано від імені та за ДОГОВОРОМ ДОПОРУЧЕННЯ № 28290615 від 15.06.2020 р. «Panasonic Corporation» (Японія), уповноваженого представником в Україні - ТОВ «ЛЕНТА УКРАЇНА» (Україна).

м. Київ, Україна 29 червня 2020 р.

Директор ТОВ «ЛЕНТА УКРАЇНА» Кристин Сітка Саєвичова

М.П. Влада на з'їзді

Влада на з'їзді
 Іван Сітка Саєвичова
 UA-023-D-00197-AP
 0233 96-00-0000

Modely pro Moldavsko

BCM

Systém bezklíčového vstupu

Předpokládané použití:
 Zařizování pro dálkové ovládání s krátkým dosahem
 Poštovní adresa:
 Siemensstrasse 12
 D-93055 Regensburg
 Germany
 Název výrobce:
 Continental Automotive GmbH
 Frekvenční pásmo: 125 kHz
 Maximální vysílací výkon: 10 mW
 Název dopravce:
 Honda Motor Europe Ltd., pobočka Aalst
 Poštovní adresa:
 Wijngaardveld 1 (Noord V) 9300 Aalst, Belgium

MINISTERUL ECONOMIEI ȘI INFRASTRUCTURII AL REPUBLICII MOLDOVA
 Ministerul Public, SERVICIUL NAȚIONAL DE MANAGEMENT AL FRECVENȚELOR RADIO

CERTIFICAT DE CONFORMITATE

Nr. de înregistrare: **MD OC TIP 024 A6871-20**
 Data emiterii: 24 august 2020 Volabil până la: 24 august 2023

ORGANISMUL DE CERTIFICARE – OC pr - 024

Organism de Certificare a producător de Telecomunicații, Informatică și Poștă (OC TIP) MD-2003, str. Nicolae Dîrea, nr. 22/20, st. Dablobi, mun. Chișinău, tel./fax: (+373) 22 783750 / 783727

PREZENTUL DOCUMENT SE CONFIRMĂ FAȘTUL CĂ PRODUSUL IDENTIFICAT ÎN ACEȘTEA DENUMIREA / DESCRIEREA

Descriere: Modul radio de control pentru sisteme de acces și porțile al autochitanțelor imobiliare	Codul NCM 8531
Marca comercială: Continental	
Model: 41580439	

Fabricat în serie

SINT CONFORMUL CĂ CERTIFICATELE OBLIGATORII STABILITE ÎN:

ERC/REC: 70-05, An. 1 și 6, SM EN 300 223-1 V2.4.1.2015, SM EN 301 488-1 V1, 9.2.2014, SM EN 59012:2016, SM EN 63368-1:2015, RT "Echipamente radio, echipamente terminale de telecomunicații și reconstrucția conformității acestora", aprobată prin HG nr. 1274 din 23.11.2007; RT "Parametri tehnici de emisie și dispozitive cu multi-mech de acțiune", aprobată prin Ordinul MTC nr. 16 din 21.02.2014.

PRODUCĂTOR:	Codul țării CN
-------------	--------------------------

1. Continental Automotive Changchun Co., Ltd., Jiangsu Branch
 5800 Shengqi Street, 130000, Changchun, Jilin, China
 2. Continental Automotive Guadalajara Mexico S de RL de CV
 Camino a la Tierra No. 3, Km. 3.5 Carretera Cuadajajar Mexico, Colonia la Tierra,
 45400 Tlalajero de Zaragoza, Jalisco, Mexico

SOLȚITANT

Continental Automotive GmbH
 Siemensstrasse 12, 93055 Regensburg, Germany

CERTIFICATELE SÎNTE ELIBERAT ÎN RAZA

Raport de încredere nr. T200970/04-RE din 10.06.2020; nr. T200970/04-MC din 11.06.2020;
 nr. T200970/04-LV din 06.06.2020; nr. T200970/04-RI din 07.07.2020; nr. T200970/04-RI2
 din 14.07.2020, eliberate de LI "Complexul Certificărilor Servisus Ins., Wujia Laboratory"
 Tâmbuc, județul TÂMBUC, nr. 1895

Certificat și sistemul de management IATF 16949:2016 nr. 19453 SA F16 (IAF nr. 020294)
 din 18.12.2015, eliberate de "TUV Rheinland GmbH" Germany

Certificat și sistemul de management IATF 16949:2016 nr. 0111402290/3 (IAF nr. 031439)
 din 04.07.2015, eliberate de "TUV Rheinland Cert GmbH" Germany

Declarația de conformitate a producătorului din 16.07.2020.
 Raport de evaluare final nr. 224/20 din 22.08.2020.

INFORMAȚII SUPLEMENTARE

Validitatea certificatelor de conformitate se bazează în primul rând pe standardele și regulamentele tehnice aplicabile și pe documentația tehnică asociată sau a producătorului aprobat în acreditarea sa certificată. Informațiile suplimentare pot fi găsite în baza de date nr. T200970/04-RI și 0209-04/0-MC.

Conducătorul organismului de certificare

Anastolie GUZUN

Certificatul de conformitate se legitimează de către OC TIP Seria A Nr. 002294

Modely pro Moldavsko

DÁLKOVÉ OVLÁDÁNÍ
Systém bezklíčového vstupu

Předpokládané použití:
Zařízení pro dálkové ovládání s krátkým dosahem
Poštovní adresa:
Siemensstrasse 12
D-93055 Regensburg
Germany
Název výrobce:
Continental Automotive GmbH
Frekvenční pásmo: 433,92 MHz
Maximální výsílačí výkon: 1 mW
Název dovozce:
Honda Motor Europe Ltd., pobočka Aalst
Poštovní adresa:
Wijngaardveld 1 (Noord V) 9300 Aalst, Belgium



Modely pro Moldavsko

KARTA
Systém bezklíčového vstupu

Předpokládané použití:

Zařízení pro dálkové ovládání s krátkým dosahem

Poštovní adresa:

45-29, SaEum-Road, Icheon-City,

Gyeonggi-do, Korea

Název výrobce:

Continental Automotive Systems Corporation

Frekvencní pásmo: 433,92 MHz

Maximální vysílací výkon: 1 mW

Název dovozce:

Honda Motor Europe Ltd., pobočka Aalst

Poštovní adresa:

Wijngaardveld 1 (Noord V) 9300 Aalst, Belgium

EU Declaration of Conformity 

Product details

Product: CARB ASSY ENTRY KEY

Model: SV1-HOCFG000

We hereby declare, that the product above is in compliance with the essential requirements of the Directive 2002/95/EC by application of:

Applied Standards

Article 3.2
Radio: EN 300 220-1 V2.1.1, EN 300 220-2 V2.1.1
EN 300 330 V2.1.1

Article 3.3a
EMC: EN 505 469-1 V2.1.1, EN 505 469-5 V2.1.1

Article 3.3a
Safety, Health: EN 62368-1:2020(A11:2020)
EN 62479:2020

Manufacturer

Continental Automotive Systems Corporation
45-29, Seoum-ro
Icheon-si, Gyeonggi-do, 17306, Korea
Tel: +82-33-645-4804

Representative in the EU

Continental Automotive GmbH
Siemensstraße 12
D-93055 Regensburg Germany
Tel: +49-941-790-9354

Signed By 23/07/2020

This declaration of conformity is issued under the sole responsibility of the manufacturer.

S. M. Jang
Representative
Continental Automotive
Systems Corporation



Modely pro Moldavsko

Systém hands-free telefonu

Prin prezenta, Panasonic corporație declară că tipul de echipamente radio [AH2001] este în conformitate cu Reglementarea tehnică „Punerea la dispoziție pe piață a echipamentelor radio”.

Textul integral al declarației de conformitate este disponibil la următoarea adresă de

Internet:<https://service.panasonic.ua>

Předpokládané použití:

Sistem audio auto (Bluetooth și WLAN)

Poštovní adresa:

4261 Ikonobe-cho, Tsuzuki-ku, Yokohama-shi, Kanagawa-ken, 224-8520, Japan

Název výrobce:

Panasonic Corporation

Frekvenční pásmo:

Specifikace frekvenčního pásma Bluetooth: 2 402–2 480 MHz

Specifikace frekvenčního pásma WLAN 2,4 GHz: 2 412–2 472 MHz

Maximální vysílací výstup:

Bluetooth

Puterea maximă a frecvenței radio:0.1dBm

WLAN

Puterea maximă a frecvenței radio:11.9dBm

Název dovozce:

Honda Motor Europe Ltd., pobočka Aalst

Poštovní adresa:

Wijngaardveld 1 (Noord V) 9300 Aalst, Belgium

Modely pro Moldavsko

Jednotka Bluetooth

Předpokládané použití:

Systém přístupu do vozidla

Poštovní adresa:

Siemensstraße 12, D-93055 Regensburg, Germany

Název výrobce:

Continental Automotive GmbH

Frekvenční pásmo:

Frekvenční rozsah BLE: 2,402 GHz až 2,48 GHz

Maximální výšlací výkon:

Maximální vyzáření výkon BLE: +20 dBm

Název dovozce:

Honda Motor Europe Ltd., pobočka Aalst

Poštovní adresa:

Wijngaardveld 1 (Noord V) 9300 Aalst, Belgium

MINISTERUL ECONOMIEI ȘI INFRASTRUCTURII AL REPUBLICII MOLDOVA
 Institutul Public „SERVICIUL NAȚIONAL DE MANAGEMENT AL FRECVENȚELOR RADIO”

CERTIFICAT DE CONFORMITATE

Nr. de înregistrare: **MD OC TIP 024 A6920-20**
 Data emiterii: 30 septembrie 2020 Valabil până la: 30 septembrie 2023

ORGANISMUL DE CERTIFICARE: OCpr - 024

Organismul de Certificare a produselor din Telekomunicații, Informatică și Poșta (OC TIP) MD-2003, Str. Nicolae Dincă, nr. 22/20, et. Duplezi, mun. Chișinău, tel fax: (+373 22) 785750 / 785727
 PRIV. PREZENTUL DOCUMENT SE CONȚINE ÎN PAPERUL CĂ PRODUSELE IDENTIFICATE AȘTEFL: DENSIMBOLA / DESCRIEREA

Descrierea: Modul radio Bluetooth pentru acces/pornire al autovehiculului
 Marca comercială: Continental
 Model: A2C775484

Codul NCM: 8526

Fabricate în serie

SÎNT CONFORME CU CERINȚELE OBLIGATORII STABILITE ÎN:
 ERC-REC-70-03, Anexa 3; SM SR EN 300 328 V1.2.011; SM EN 301 489-1 V1.9.2.2014; SM EN 62368-1:2015; RT "Echipamente radio, echipamente terminale de telecomunicații și rețeaua sistemelor de comunicații", aprobată prin HG nr.1274 din 15.11.2007, RT "Parametri tehnici de emisie ai dispozitivelor cu caviu mic de acțiune", aprobată prin Ordinul MTC nr. 16 din 21.02.2014.

PREZINTĂ CĂTOR:
 Tenc: Automotive (Phb.), Inc.,
 Dagupan Road, FTI-Special Economic Zone, Taguig, City 1630, Philippines

Codul país: PH

SOLICITANT
 Continental Automotive GmbH,
 Siemensstraße 12, 93055 Regensburg, Germany

CERTIFICATELE ESTE ELIBERAT ÎN BAZA
 - Raport de încercări nr. 190150-A132-E01 din 06.11.2019; nr. 150150-A102-W01 din 30.10.2019, eliberate de LI TENC TESTING SERVICES GmbH Germany, acreditat "DAKKS" nr. D-PL-12155-01-00;
 - Raport de încercări nr. TR-04689-73487-01 din 23.04.2020, eliberat de LI TÜV SÜD Product Service GmbH Germany;
 - Certificat a sistemului de management SATE 16949:2016 nr. 01 111 1632759-53 (IAF nr. 0321643) din 08.08.2018, eliberat de TÜV Rheinland Cert GmbH Germany;
 - Declarația de conformitate a produsului din 28.01.2020;
 - Raport de evaluare final nr. 25720 din 29.09.2020.

INFORMAȚIE SUPPLEMENTARĂ:
 Valoarea certificării de conformitate se bazează în viziunea autorităților și reglementărilor tehnice aplicabile. Modificarea acestor documente a oricărui sau a produsului implică necesitatea actualizării acestui certificat. Echipamentul certificat poate fi utilizat în baza de licențe 2400-2483 MHz cu puterea maximă de emisie 100mW. Schema de certificare: ModulaRF.

Conducătorul organismului de certificare
 Anatolie GUZUN

de conformitate se legalizează de către OC TIP Seria A Nr. 092343

Modely pro Moldavsko

Řídicí jednotka telematiky

Prin prezenta, DENSO CORPORATION declară că tipul de echipamente radio este în conformitate cu Reglementarea tehnică „Punerea la dispoziție pe piață a echipamentelor radio”.

Textul integral al declarației de conformitate este disponibil la următoarea adresă de Internet:

<https://www.denso.com/global/en/contact-us/doc/>

Předpokládané použití: Telematika a Wi-Fi hotspot vozidla

Poštovní adresa: 1-1, Showa-cho, Kariya-shi, Aichi-ken, 448-8661, Japan

Název výrobce: DENSO CORPORATION

Provozní frekvenční pásmo: Model OGEY10

- 1) GSM900 (Tx: 880–915 MHz, Rx: 925–960 MHz)
 - 2) GSM1800 (Tx: 1 710–1 785 MHz, Rx: 1 805–1 880 MHz)
 - 3) W-CDMA pásmo 1 (Tx: 1 920–1 980 MHz, Rx: 2 110–2 170 MHz)
 - 4) W-CDMA pásmo 3 (Tx: 1 710–1 785 MHz, Rx: 1 805–1 880 MHz)
 - 5) W-CDMA pásmo 8 (Tx: 880–915 MHz, Rx: 925–960 MHz)
 - 6) LTE pásmo 1 (Tx: 1 920–1 980 MHz, Rx: 2 110–2 170 MHz)
 - 7) LTE pásmo 3 (Tx: 1 710–1 785 MHz, Rx: 1 805–1 880 MHz)
 - 8) LTE pásmo 7 (Tx: 2 500–2 570 MHz, Rx: 2 620–2 690 MHz)
 - 9) LTE pásmo 8 (Tx: 880–915 MHz, Rx: 925–960 MHz)
 - 10) LTE pásmo 20 (Tx: 832–862 MHz, Rx: 791–821 MHz)
 - 11) WLAN IEEE802.11b (Tx/Rx: 2 401–2 473 MHz)
 - 12) WLAN IEEE802.11g (Tx/Rx: 2 402–2 472 MHz)
 - 13) WLAN IEEE802.11n (Tx/Rx: 2 402–2 472 MHz)
 - 14) GPS (Rx: 1 575,42 MHz)
 - 15) GALILEO (Rx: 1 575,42 MHz)
 - 16) EGNOS (Rx: 1 575,42 MHz)
- Maximální vyzářený výkon:
 1) 2 W 2) 1 W 3–5) 0,25 W 6–10) 0,20 W 11) 0,032 W 12–13) 0,016 W
- Název dovozce: Honda Motor Europe Ltd., pobočka Aalst
 Poštovní adresa: Wijngaardveld 1 (Noord V) 9300 Aalst, Belgium

Modely pro Moldavsko

Systém detekce objektů v mrtvém úhlu* / Asistent při couvání z parkovacího místa*

Předpokládané použití:

Radarový snímač 24 Ghz s krátkým dosahem

Poštovní adresa:

26545 American Drive Southfield, Michigan, 48034 USA

Frekvenční pásmo: 24,05–24,25 GHz

Maximální výšlací výkon: 13 dBm špičkový

Název dovozce:



Honda Motor Europe Ltd., pobočka Aalst

Poštovní adresa:

Wijngaardveld 1 (Noord V) 9300 Aalst, Belgium



Modely pro Moldavsko

Bezdrátová nabíječka*	Vzdálený tuner
<p>https://www.lg.com/global/support/cedoc/cedoc (Zadejte název modelu: WC500HOCI21)</p>  <p>Prin prezenta, LG Electronics declară că tipul de echipamente radio WC500HOCI21 este în conformitate cu Reglementarea tehnică „Punerea la dispoziție pe piață a echipamentelor radio”.</p> <p>Textul integral al declarației de conformitate este disponibil la următoarea adresă de Internet: https://www.lg.com/global/support/cedoc/cedoc</p> <p>Předpokládané použití: Bezdrátová nabíječka pro vozidlo Poštovní adresa: 128, Yeoui-daero, Yeongdeungpo-gu, Seoul, Korea Název výrobce: LG Electronics Provozní frekvenční pásmo: 111 kHz/max. výkon: 42 dBuA/m (10 m) Maximální vyzářený výkon: 111 kHz/max. výkon: 42 dBuA/m (10 m) Název dovozce: Honda Motor Europe Ltd., pobočka Aalst Poštovní adresa: Wijngaardveld 1 (Noord V) 9300 Aalst, Belgium</p>	<p>https://service.panasonic.ua</p>  <p>Prin prezenta, Panasonic corporație declară că tipul de echipamente radio [CQ-TH4BE0AJ] este în conformitate cu Reglementarea tehnică „Punerea la dispoziție pe piață a echipamentelor radio”.</p> <p>Textul integral al declarației de conformitate este disponibil la următoarea adresă de Internet: https://service.panasonic.ua</p> <p>Předpokládané použití: RÁDIOVÁ JEDNOTKA (tuner autorádia) Poštovní adresa: 4261 Ikonobe-cho, Tsuzuki-ku, Yokohama-shi, Kanagawa-ken, 224-8520, Japan Název výrobce: Panasonic Corporation Název dovozce: Honda Motor Europe Ltd., pobočka Aalst Poštovní adresa: Wijngaardveld 1 (Noord V) 9300 Aalst, Belgium</p>

* Není k dispozici u všech modelů

Země EU

BCM Systém bezklíčového vstupu	DÁLKOVÉ OVLÁDÁNÍ Bezklíčové dálkové ovládání
<p>http://continental-homologation.com/honda</p>  <p>Společnost Continental Automotive GmbH tímto prohlašuje, že tento model [41580430] vyhovuje základním požadavkům a ostatním příslušným ustanovením směrnice 2014/53/EU. Úplné znění prohlášení o shodě EU je k dispozici na následující webové adrese: https://continental-homologation.com/honda Předpokládané použití: Zařízení pro dálkové ovládání s krátkým dosahem Poštovní adresa: Siemensstrasse 12 D-93055 Regensburg, Germany Název výrobce: Continental Automotive GmbH Frekvenční pásmo: 125 kHz Maximální vysílací výkon: 10 mW Název dovozce: Honda Motor Europe Ltd., pobočka Aalst Poštovní adresa: Wijngaardveld 1 (Noord V) 9300 Aalst, Belgium</p>	<p>http://continental-homologation.com/honda</p>  <p>Společnost Continental Automotive GmbH tímto prohlašuje, že tento model [TP_4] vyhovuje základním požadavkům a ostatním příslušným ustanovením směrnice 2014/53/EU. Úplné znění prohlášení o shodě EU je k dispozici na následující webové adrese: https://continental-homologation.com/honda Předpokládané použití: Zařízení pro dálkové ovládání s krátkým dosahem Poštovní adresa: Siemensstrasse 12 D-93055 Regensburg, Germany Název výrobce: Continental Automotive GmbH Frekvenční pásmo: 433,92 MHz Maximální vysílací výkon: 1 mW Název dovozce: Honda Motor Europe Ltd., pobočka Aalst Poštovní adresa: Wijngaardveld 1 (Noord V) 9300 Aalst, Belgium</p>

Země EU



KARTA



Předpokládané použití:
 Zařízení pro dálkové ovládání s krátkým dosahem
 Poštovní adresa:
 45-29, SaEum-Road, Icheon-City, Gyeonggi-do, Korea
 Název výrobce:
 Continental Automotive Systems Corporation
 Frekvenční pásmo: 433,92 MHz
 Maximální vysílací výkon: 1 mW
 Název dovozce:
 Honda Motor Europe Ltd., pobočka Aalst
 Poštovní adresa:
 Wijngaardveld 1 (Noord V) 9300 Aalst, Belgium

EU Declaration of Conformity		Continental
Product details		
Product	CARD ASSY ENTRY KEY	
Model	SVH-ROCTG000	
We hereby declare, that the product above is in compliance with the essential requirements of the Directive 2014/53/EU by application of:		
Applied Standards		
Article 3.2 Radio	EN ISO 220-1 V3.1.1, EN ISO 220-2 V3.1.1 EN ISO 330 V2.1.1	
Article 3.3b EMC	EN ISO 489-1 V2.1.1, EN ISO 489-3 V2.1.1	
Article 3.5a Safety (Health)	EN ISO 9000-1:2015/A11:2020 EN ISO 14973:2020	
Manufacturer	Representative in the EU	
Continental Automotive Systems Corporation	Continental Automotive GmbH	
45-29, SaEum-ro	Siemensstraße 12	
Icheon-si, Gyeonggi-do, 17306, Korea	D-93055 Regensburg Germany	
Tel: +82-32-645-6804	Tel: +49-940-790-3334	
Signed By		21/07/2020
This declaration of conformity is issued under the sole responsibility of the manufacturer.		
		 S. M. Jung Representative Continental Automotive Systems Corporation

Země EU

Systém hands-free telefonu	Systém detekce objektů v mrtvém úhlu* / Asistent při couvání z parkovacího místa*
<p>http://www.ptc.panasonic.eu/</p>  <p>Společnost Panasonic Corporation tímto prohlašuje, že výše uvedený typ rádiového zařízení vyhovuje příslušným ustanovením směrnice 2014/53/EU. Přejděte na web http://www.ptc.panasonic.eu/, klikněte na „Declaration of Conformity“ (prohlášení o shodě) a do pole pro vyhledávání klíčových slov zadejte níže uvedené klíčové slovo. Poté si můžete stáhnout nejnovější prohlášení o shodě. Klíčové slovo: [CL-MH4BE0JT,CL-MH4BE1JT,CL-MH4BE6JT,CL-MH4BE2JT,CL-MH4BE3JT,CL-MH4BE4JT,CL-MH4BE7JT,CL-MH4BE5JT,CL-MH4AX0JT,CL-MH4BX1JT,CL-MH4BX2JT,CL-MH4BX3JT] Předpokládané použití: Audiosystém vozidla (Bluetooth a WLAN) Poštovní adresa: 4261 Ikonobe-cho, Tsuzuki-ku, Yokohama-shi, Kanagawa-ken, 224-8520, Japan Název výrobce: Panasonic Corporation Provozní frekvenční pásmo: Specifikace Bluetooth Frekvenční pásmo: 2 402–2 480 MHz Specifikace WLAN 2,4 GHz Frekvenční pásmo: 2 412–2 472 MHz Maximální vyzářený výkon: Specifikace Bluetooth Maximální výstupní výkon: 0,1 dBm Specifikace WLAN 2,4 GHz Maximální výstupní výkon: 11,9 dBm Název dovozce: Honda Motor Europe Ltd., pobočka Aalst Poštovní adresa: Wijngaardveld 1 (Noord V) 9300 Aalst, Belgium</p>	<p>https://www.veoneer.com/en/regulatory</p>  <p>Společnost Veoneer US, Inc. tímto prohlašuje, že předmět prohlášení popsany výše je v souladu s příslušnou harmonizovanou legislativou Unie: https://www.veoneer.com/en/regulatory Předpokládané použití: Radarový snímač 24 GHz s krátkým dosahem Poštovní adresa: 26545 American Drive Southfield, Michigan, 48034 USA Název výrobce: Veoneer US, Inc. Provozní frekvenční pásmo: 24,05–24,25 GHz Maximální vyzářený výkon: 13 dBm špičkový Název dovozce: Honda Motor Europe Ltd., pobočka Aalst Poštovní adresa: Wijngaardveld 1 (Noord V) 9300 Aalst, Belgium</p>

* Není k dispozici u všech modelů

Země EU

Řídicí jednotka telematiky

<https://www.denso.com/global/en/contact-us/doc/>



Společnost DENSO CORPORATION tímto prohlašuje, že uvedený typ rádiového zařízení vyhovuje příslušným ustanovením směrnice 2014/53/EU. Úplné znění prohlášení o shodě EU je k dispozici na následující webové adrese:

<https://www.denso.com/global/en/contact-us/doc/>

Předpokládané použití: Telematika a Wi-Fi hotspot vozidla

Poštovní adresa:

1-1, Showa-cho, Kariya-shi, Aichi-ken, 448-8661, Japan

Název výrobce: DENSO CORPORATION

Provozní frekvenční pásmo: Model OGEY10

- 1) GSM900 (Tx: 880–915 MHz, Rx: 925–960 MHz)
- 2) GSM1800 (Tx: 1 710–1 785 MHz, Rx: 1 805–1 880 MHz)
- 3) W-CDMA pásmo 1 (Tx: 1 920–1 980 MHz, Rx: 2 110–2 170 MHz)
- 4) W-CDMA pásmo 3 (Tx: 1 710–1 785 MHz, Rx: 1 805–1 880 MHz)
- 5) W-CDMA pásmo 8 (Tx: 880–915 MHz, Rx: 925–960 MHz)
- 6) LTE pásmo 1 (Tx: 1 920–1 980 MHz, Rx: 2 110–2 170 MHz)
- 7) LTE pásmo 3 (Tx: 1 710–1 785 MHz, Rx: 1 805–1 880 MHz)
- 8) LTE pásmo 7 (Tx: 2 500–2 570 MHz, Rx: 2 620–2 690 MHz)
- 9) LTE pásmo 8 (Tx: 880–915 MHz, Rx: 925–960 MHz)
- 10) LTE pásmo 20 (Tx: 832–862 MHz, Rx: 791–821 MHz)
- 11) WLAN IEEE802.11b (Tx/Rx: 2 401–2 473 MHz)
- 12) WLAN IEEE802.11g (Tx/Rx: 2 402–2 472 MHz)
- 13) WLAN IEEE802.11n (Tx/Rx: 2 402–2 472 MHz)
- 14) GPS (Rx: 1 575,42 MHz)
- 15) GALILEO (Rx: 1 575,42 MHz)
- 16) EGNOS (Rx: 1 575,42 MHz)

Maximální vyzářený výkon:

- 1) 2 W 2) 1 W 3–5) 0,25 W 6–10) 0,20 W 11) 0,032 W 12–13) 0,016 W

Název dovozce: Honda Motor Europe Ltd., pobočka Aalst

Poštovní adresa: Wijngaardveld 1 (Noord V) 9300 Aalst, Belgium

Země EU

Bezdrátová nabíječka*	BTU
<p data-bbox="97 232 552 258">https://www.lg.com/global/support/cedoc/cedoc</p>  <p data-bbox="97 350 735 426">Společnost LG Electronics Inc. tímto prohlašuje, že rádiové zařízení typu WC500HOC121 vyhovuje příslušným ustanovením směrnice 2014/53/EU.</p> <p data-bbox="97 430 699 482">Úplné znění prohlášení o shodě EU je k dispozici na následující webové adrese:</p> <p data-bbox="97 486 552 511">https://www.lg.com/global/support/cedoc/cedoc</p> <p data-bbox="97 514 639 539">Předpokládané použití: Bezdrátová nabíječka pro vozidlo</p> <p data-bbox="97 542 644 567">Název dovozce: Honda Motor Europe Ltd., pobočka Aalst</p> <p data-bbox="97 570 703 595">Poštovní adresa: Wijngaardveld 1 (Noord V) 9300 Aalst, Belgium</p>	<p data-bbox="799 232 1230 258">https://continental-homologation.com/honda</p>  <p data-bbox="799 350 1469 454">Společnost Continental tímto prohlašuje, že rádiové zařízení typu A2C192350 / A2C192351 vyhovuje příslušným ustanovením směrnice 2014/53/EU. Úplné znění prohlášení o shodě EU je k dispozici na následující webové adrese:</p> <p data-bbox="799 458 1230 483">https://continental-homologation.com/honda</p> <p data-bbox="799 486 1286 511">Předpokládané použití: Systém přístupu do vozidla</p> <p data-bbox="799 514 1442 539">Poštovní adresa: Siemensstraße 12, D-93055 Regensburg, Germany</p> <p data-bbox="799 542 1254 567">Název výrobce: Continental Automotive GmbH</p> <p data-bbox="799 570 1066 595">Provozní frekvenční pásmo:</p> <p data-bbox="799 598 1235 623">Frekvenční rozsah BLE: 2,402 GHz až 2,48 GHz</p> <p data-bbox="799 626 1058 651">Maximální vyzářený výkon:</p> <p data-bbox="799 654 1190 679">Maximální vyzářený výkon BLE: +20 dBm</p> <p data-bbox="799 682 1347 707">Název dovozce: Honda Motor Europe Ltd., pobočka Aalst</p> <p data-bbox="799 710 1406 735">Poštovní adresa: Wijngaardveld 1 (Noord V) 9300 Aalst, Belgium</p>

* Není k dispozici u všech modelů

Země EU

Vzdálený tuner

<http://www.ptc.panasonic.eu/>



Společnost Panasonic Corporation tímto prohlašuje, že výše uvedený typ rádiového zařízení vyhovuje příslušným ustanovením směrnice 2014/53/EU. Přejděte na web <http://www.ptc.panasonic.eu/>, klikněte na „Declaration of Conformity“ (prohlášení o shodě) a do pole pro vyhledávání klíčových slov zadejte níže uvedené klíčové slovo. Poté si můžete stáhnout nejnovější prohlášení o shodě. Klíčové slovo:

Č. modelu

Klíčové slovo: [CQ-TH4BE0AJ]

V označení jednotky je uvedeno „Ref No“ (Referenční číslo).

Předpokládané použití:

RÁDIOVÁ JEDNOTKA (tuner autorádia)

Poštovní adresa:

4261 Ikonobe-cho, Tsuzuki-ku, Yokohama-shi, Kanagawa-ken, 224-8520, Japan

Název výrobce:

Panasonic Corporation



Název dovozce:

Honda Motor Europe Ltd., pobočka Aalst

Poštovní adresa:

Wijngaardveld 1 (Noord V) 9300 Aalst, Belgium

Modely pro Velkou Británii

BCM Systém bezklíčového vstupu	DÁLKOVÉ OVLÁDÁNÍ Bezklíčové dálkové ovládání
http://continental-homologation.com/honda	http://continental-homologation.com/honda
	
<p>Společnost Continental Automotive GmbH tímto prohlašuje, že tento model [41580430] vyhovuje základním požadavkům a ostatním příslušným ustanovením nařízení o rádiových zařízeních z roku 2017.</p>	<p>Společnost Continental Automotive GmbH tímto prohlašuje, že tento model [TP_4] vyhovuje základním požadavkům a ostatním příslušným ustanovením nařízení o rádiových zařízeních z roku 2017.</p>
<p>Úplné znění prohlášení o shodě UK je k dispozici na následující webové adrese: http://continental-homologation.com/honda</p>	<p>Úplné znění prohlášení o shodě UK je k dispozici na následující webové adrese: http://continental-homologation.com/honda</p>
<p>Předpokládané použití:</p>	<p>Předpokládané použití:</p>
<p>Zařízení pro dálkové ovládání s krátkým dosahem</p>	<p>Zařízení pro dálkové ovládání s krátkým dosahem</p>
<p>Poštovní adresa:</p>	<p>Poštovní adresa:</p>
<p>Siemensstrasse 12 D-93055 Regensburg, Germany</p>	<p>Siemensstrasse 12 D-93055 Regensburg, Germany</p>
<p>Název výrobce: Continental Automotive GmbH</p>	<p>Název výrobce: Continental Automotive GmbH</p>
<p>Frekvenční pásmo: 125 kHz +/- 3 kHz</p>	<p>Frekvenční pásmo: 433,66 MHz +/- 16 kHz</p>
<p>Maximální vysílací výkon: 66 dBuA/m (10 m)</p>	<p>Frekvenční pásmo: 434,18 MHz +/- 16 kHz</p>
<p>Název dovozce:</p>	<p>Maximální vysílací výkon: 1 mW</p>
<p>Honda Motor Europe Ltd.</p>	<p>Název dovozce:</p>
<p>Poštovní adresa:</p>	<p>Honda Motor Europe Ltd.</p>
<p>Cain Road, Bracknell, Berkshire, RG12 1HL, United Kingdom</p>	<p>Poštovní adresa:</p>
	<p>Cain Road, Bracknell, Berkshire, RG12 1HL, United Kingdom</p>

Modely pro Velkou Británii

System hands-free telefonu

<https://www.ptc.panasonic.eu/>



Společnost Panasonic Corporation tímto prohlašuje, že rádiové zařízení typu [*] vyhovuje příslušným ustanovením nařízení o rádiových zařízeních z roku 2017.

Úplné znění prohlášení o shodě UK je k dispozici na následující webové adrese:

<https://www.ptc.panasonic.eu/>

Do pole pro vyhledávání klíčových slov zadejte níže uvedené klíčové slovo, poté si můžete stáhnout nejnovější prohlášení o shodě (DECLARATION of CONFORMITY, (DoC)).

* Klíčové slovo: [CL-MH-----, CA-9H-----,

CL-MH39E2JT, CL-MH39E3JT, CA-9H39E0JT, CA-9H39E3JT, CL-MH39E1JT, CL-MH39EJTT, CL-MH39E0JT, CL-MH3AZ1JT, CA-9H39E4JT, CA-9H39E5JT, CA-9H39E6JT, CA-9H39E7JT, CL-MH4BE0JT, CL-MH4BE1JT, CL-MH4BE6JT, CL-MH4BE2JT, CL-MH4AX0JS, CL-MH4BE1JR, CL-MH4BE2JR, CL-MH4BE3JR, CL-MH1BX1JT, CL-MH1AE6JT, CL-MH1AE0JT, CL-MH1AE2JT, CL-MH1BX0JS, CL-MH1BX2JS, CL-MH1BX3JS, CL-MH1BX4JS] V označení jednotky je uvedeno „Ref No“ (Referenční číslo).

Předpokládané použití: Audiosystém vozidla (Bluetooth a WLAN)

Poštovní adresa: 4261 Ikonobe-cho, Tsuzuki-ku, Yokohama-shi, Kanagawa-ken, 224-8520, Japan

Název výrobce: Panasonic Corporation

Provozní frekvenční pásmo:

Specifikace Bluetooth

Frekvenční pásmo: 2 402–2 480 MHz

Specifikace WLAN 2,4 GHz

Frekvenční pásmo: 2 412–2 472 MHz

Maximální vyzářený výkon:

Specifikace Bluetooth

Maximální výstupní výkon: 0,1 dBm

Specifikace WLAN 2,4 GHz

Maximální výstupní výkon: 11,9 dBm

Název dovozce: Honda Motor Europe Ltd.

Poštovní adresa: Cain Road, Bracknell, Berkshire, RG12 1HL, United Kingdom

Modely pro Velkou Británii

Řídící jednotka telematiky

<https://www.denso.com/global/en/contact-us/doc/>



Společnost DENSO CORPORATION tímto prohlašuje, že uvedený typ rádiového zařízení vyhovuje příslušným zákonným požadavkům. Úplné znění prohlášení o shodě UK je k dispozici na následující webové adrese:

<https://www.denso.com/global/en/contact-us/doc/>

Předpokládané použití: Telematika a Wi-Fi hotspot vozidla

Poštovní adresa:

1-1, Showa-cho, Kariya-shi, Aichi-ken, 448-8661, Japan

Název výrobce: DENSO CORPORATION

Provozní frekvenční pásmo: Model OGEY10

1) GSM900 (Tx: 880–915 MHz, Rx: 925–960 MHz)

2) GSM1800 (Tx: 1 710–1 785 MHz, Rx: 1 805–1 880 MHz)

3) W-CDMA pásmo 1 (Tx: 1 920–1 980 MHz, Rx: 2 110–2 170 MHz)

4) W-CDMA pásmo 3 (Tx: 1 710–1 785 MHz, Rx: 1 805–1 880 MHz)

5) W-CDMA pásmo 8 (Tx: 880–915 MHz, Rx: 925–960 MHz)

6) LTE pásmo 1 (Tx: 1 920–1 980 MHz, Rx: 2 110–2 170 MHz)

7) LTE pásmo 3 (Tx: 1 710–1 785 MHz, Rx: 1 805–1 880 MHz)

8) LTE pásmo 7 (Tx: 2 500–2 570 MHz, Rx: 2 620–2 690 MHz)

9) LTE pásmo 8 (Tx: 880–915 MHz, Rx: 925–960 MHz)

10) LTE pásmo 20 (Tx: 832–862 MHz, Rx: 791–821 MHz)

11) WLAN IEEE802.11b (Tx/Rx: 2 401–2 473 MHz)

12) WLAN IEEE802.11g (Tx/Rx: 2 402–2 472 MHz)

13) WLAN IEEE802.11n (Tx/Rx: 2 402–2 472 MHz)

14) GPS (Rx: 1 575,42 MHz)

15) GALILEO (Rx: 1 575,42 MHz)

16) EGNOS (Rx: 1 575,42 MHz)

Maximální vyzáření výkon:

1) 2 W 2) 1 W 3–5) 0,25 W 6–10) 0,20 W 11) 0,032 W 12–13) 0,016 W

Název dovozce: Honda Motor Europe Ltd.

Poštovní adresa: Cain Road, Bracknell, Berkshire, RG12 1HL, United Kingdom

Modely pro Velkou Británii

Systém detekce objektů v mrtvém úhlu* / Asistent při couvání
z parkovacího místa*

BTU

<https://www.veoneer.com/en/regulatory><https://continental-homologation.com/honda>UK
CAUK
CA

Společnost Veoneer US, Inc. tímto prohlašuje, že předmět prohlášení popsaný výše je v souladu s příslušnou harmonizovanou legislativou Unie:

<https://www.veoneer.com/en/regulatory>

Předpokládané použití: Radarový snímač 24 GHz s krátkým dosahem

Poštovní adresa:

26545 American Drive Southfield, Michigan, 48034
USA

Název výrobce: Veoneer US, Inc.

Provozní frekvenční pásmo:

24,05–24,25 GHz

Maximální vyzářený výkon:

13 dBm špičkový

Název dovozce:

Honda Motor Europe Ltd.

Poštovní adresa:

Cain Road, Bracknell, Berkshire, RG12 1HL, United Kingdom

Společnost Continental Automotive GmbH tímto prohlašuje, že tento model [A2C775684] vyhovuje základním požadavkům a ostatním příslušným ustanovením nařízení o rádiových zařízeních z roku 2017. Úplné znění prohlášení o shodě UK je k dispozici na následující webové adrese: <http://continental-homologation.com/honda>

Předpokládané použití: Řídicí jednotka

Poštovní adresa: Siemensstraße 12, D-93055 Regensburg, Germany

Název výrobce: Continental Automotive GmbH

Provozní frekvenční pásmo:

Frekvenční rozsah BLE: 2,402 GHz až 2,48 GHz

Maximální vyzářený výkon:

Maximální vyzářený výkon BLE: +20 dBm

Název dovozce: Honda Motor Europe Ltd.

Poštovní adresa: Cain Road, Bracknell, Berkshire, RG12 1HL, United Kingdom

Modely pro Velkou Británii

Vzdálený tuner

<https://www.ptc.panasonic.eu/>



Společnost Panasonic Corporation tímto prohlašuje, že rádiové zařízení typu [*] vyhovuje příslušným ustanovením nařízení o rádiových zařízeních z roku 2017.

Úplné znění prohlášení o shodě UK je k dispozici na následující webové adrese:

<https://www.ptc.panasonic.eu/>

Do pole pro vyhledávání klíčových slov zadejte níže uvedené klíčové slovo, poté si můžete stáhnout nejnovější prohlášení o shodě (DECLARATION of CONFORMITY, (DoC)).

* Klíčové slovo: [CQ-TH-----, CQ-TH28E0AJ, CQ-TH28E0BJ, CQ-TH39E1AJ, CQ-TH39E1BJ, CQ-TH39E0AJ, CQ-TH39E0BJ, CQ-TH1BE0AJ, CQ-TH1BE0BJ, CQ-TH1BE1AJ, CQ-TH1BE1BJ, CQ-TH1AE0TT, CQ-TH1AE0TS, CQ-TH2BE0AD, CQ-TH2BE0BD, CQ-THVCE0AD, CQ-THVCE0BD, CQ-TH4BE0AJ, CQ-TH4BE0BJ, CQ-THVCE1AD, CQ-THVCE1BD] V označení jednotky je uvedeno „Ref No“ (Referenční číslo).

Předpokládané použití:

Rádiová jednotka (tuner autorádia)

Poštovní adresa:

4261 Ikonobe-cho, Tsuzuki-ku, Yokohama-shi, Kanagawa-ken, 224-8520, Japan

Název výrobce:

Panasonic Corporation

Název dovozce:

Honda Motor Europe Ltd.

Poštovní adresa:

Cain Road, Bracknell, Berkshire, RG12 1HL, United Kingdom

Modely pro Velkou Británii

Bezdrátová nabíječka*

<https://www.lg.com/global/support/cedoc/cedoc>
(Zadejte název modelu: WC500HOCI21)



Společnost LG Electronics tímto prohlašuje, že uvedený typ rádiového zařízení (bezdrátová nabíječka) vyhovuje příslušným zákonným požadavkům. Úplné znění prohlášení o shodě UK je k dispozici na následující webové adrese: <https://www.lg.com/global/support/cedoc/cedoc>
Předpokládané použití:

Bezdrátová nabíječka pro vozidlo

Poštovní adresa:

128, Yeoui-daero, Yeongdeungpo-gu, Seoul, Korea

Název výrobce:

LG Electronics

Provozní frekvenční pásmo:

111 kHz/max. výkon: 42 dBuA/m (10 m)

Maximální vyzářený výkon:

111 kHz/max. výkon: 42 dBuA/m (10 m)

Název dovozce:

Honda Motor Europe Ltd.

Poštovní adresa:

Cain Road, Bracknell, Berkshire, RG12 1HL, United Kingdom

Modely pro Velkou Británii

Kompresor

CS

Prohlášení o shodě UKCA v souladu s obecnými předpisy o bezpečnosti výrobků z roku 2005.

Společnost SUMITOMO RUBBER INDUSTRIES, LTD., se sídlem na adrese 6-9, 3-chome, Wakinohama-cho, Kobe 651-0071 v Japonsku tímto prohlašuje, že níže popsané zařízení splňuje obecné požadavky na ochranu zdraví a bezpečnost stanovené v obecných bezpečnostních předpisech pro výrobky z roku 2005 na základě návrhu, konstrukce a konfigurace, kterou jsme uvedli na trh. Provedení jakýchkoli změn na zařízení bez našeho souhlasu bude mít za následek zneplatnění tohoto prohlášení.

Prohlášení: Prohlašujeme, že výrobek také vyhovuje dalším platným směrnícím pro výrobek tohoto typu: Předpisy o dodání strojních zařízení 2008. Předpisy o elektromagnetické kompatibilitě 2016.

Uplatňují se zejména tyto harmonizované normy: BS EN ISO 12100-2011, BS EN 62841-1: 2015, BS EN 55014-1: 2012, BS EN 55014-2: 2012.

Kobe, June 17 2021, Yukinori Nagata (generální manažer obchodního týmu IMS)

Čísla

12V akumulátor	546
Údržba (kontrola 12V akumulátoru)	546
Údržba (výměna)	549

A

ABS (protiblokovací brzdový systém)	478
Adaptivní tempomat (ACC) a systém asistenta pro jízdu v kolonách (LSF)	423
Kontrolka (bílá/zelená)	116
Kontrolka (žlutá)	116
Airbagy	58
Boční airbagy	66
Boční hlavové airbagy	68
Čelní airbagy (SRS)	60
Kontrolka	70, 109
Péče o airbagy	72
Po nehodě	60
Snímače	58
Zařízení pro záznam dat událostí	1
Airbagy SRS (airbagy)	60
Aktualizace systému	271
Aktuální režim pro adaptivní tempomat s asistentem pro jízdu v kolonách a systémem LKAS	134
Akumulátor	
Kontrolka systému dobíjení 12V akumulátoru	107, 593
Pokud je 12V akumulátor vybitý	587
Vysoké napětí	14, 399

Akustický výstražný systém vozidla	370
Android Auto	300
Apple CarPlay	296
Asistent pro jízdu z kopce	374
Kontrolka	115
Asistent pro rozjezd ve svahu	361
Asistent při couvání z parkovacího místa	488
Audio	143
Audiosystém	246
Aktualizace pomocí zařízení USB	275
Aktualizace systému	271
Android Auto	300
Apple CarPlay	296
Bezdrátová aktualizace	274
Bezpečnostní kód	247
Bluetooth® Audio	291
Chybová hlášení	337
DAB	281
Dálkové ovládání audiosystému	252
Elektronický návod k obsluze	254
FLAC/PCM/WAVE/MP4/AVI/MKV/ASF/WMV ...	287
Funkce audiosystému	249
Funkce zkratk aplikací	259
Informační/audio obrazovka	258
iPod	284
MP3/WMA/AAC	287
Nastavení aktualizace systému	272
Nastavení displeje	270
Nastavení hodin	266
Nastavení tapety	267
Nastavení zvuku	269

Obecné informace	338
Ochrana proti krádeži	247
Omezení pro manuální ovládání	265
Paměťové zařízení USB	287, 338
Porty USB	251
Postup aktualizace	271
Používání hlasového ovládání	255
Připojení Wi-Fi	294
Rádio AM/FM	276
Reaktivace	247
Spuštění	248
Stavová oblast	264
Systém rádiového přenosu dat (RDS)	279
Výběr zdroje zvuku	264
Základní ovládání	249
Automatická dálková světla	193
Automatická klimatizace	236
Odmrazování čelního skla a oken	239
Používání automatické klimatizace	236
Prachový a pylový filtr	555
Recirkulace/režim čerstvého vzduchu	238
Režim synchronizace	241
Snímače	243
Výdech vzduchu	242
Změna režimu	236
Automatické podržení brzd	475
Kontrolka	106, 475
Automatické podržení	364
Automatické přerušované stírání	197

B

Barevný měřicí přístroj	133
Benzín	30, 495
Doplňování paliva.....	495
Informace	495
Kontrolka nízké hladiny paliva.....	109
Okamžitá spotřeba paliva	140
Spotřeba a emise CO ₂	498
Ukazatel.....	132
Bezdrátová nabíječka	231
Bezpečná jízda	39
Bezpečnost dětí.....	73
Dětské pojistky	162
Bezpečnostní opatření za jízdy	362
Děšť.....	363
Bezpečnostní pásy.....	45, 145
Automatické napínače bezpečnostních pásů ..	49
Kontrola.....	56
Montáž dětského zádržného systému pomocí břišního/ramenního bezpečnostního pásu	91
Nastavování ramenního ukotvení.....	52
Připomenutí nezapnutého bezpečnostního pásu	47
Těhotné ženy	55
Výstražná kontrolka.....	47, 48, 109
Zapnutí	50
Bezpečnostní pásy (sedadlo)	45
Bezpečnostní podpora	146
Kontrolka (zelená/šedá).....	119
Kontrolka (žlutá)	117, 118, 119

Bezpečnostní sdělení	0
Bezpečnostní systém	174
Kontrolka alarmu bezpečnostního systému	113
Kontrolka systému imobilizéru	113
Zamykání Super	176
Bezpečnostní štítky	99
Bluetooth® Audio	291
Boční airbagy	66
Boční hlavové airbagy	68
Body pro zvedání	582
Brzdový systém	471
Automatické podržení brzd	475
Kapalina.....	528
Kontrolka	104, 105, 106, 595, 597
Nožní brzda	474
Parkovací brzda	471
Protiblokovací brzdový systém (ABS)	478
Systém brzdového asistenta	479

C

Chladicí kapalina motoru Přehřátí	591
Chladicí systém	524
Doplnění do rezervní nádrže	524
Doplnění chladiče	526
Chladič	526
CMBS (systém pro zmírnění následků nehody).....	405

Č

Čas (nastavení)	150
Čelní airbagy (SRS).....	60
Čelní sklo.....	196
Čištění.....	559, 561
Kapalina do ostříkovače.....	529
Lišty stěračů	536
Odmrazování/odmílžování.....	199, 239
Stěrače a ostříkovače	196
Čištění exteriéru	560
Čištění interiéru	558
Čísla (identifikační)	612
Číslo motoru.....	612

D

DAB	281
Další komfortní prvky interiéru.....	229
Dálkové ovládání	157
Dálkové ovládání audiosystému	252
Defekt (pneumatika)	569
Denní počítadlo kilometrů.....	140, 142
Dětské pojistky	162
Dětský zádržný systém	73
Dětský zádržný systém orientovaný vzad	76
Dětský zádržný systém pro kojence.....	76
Dětský zádržný systém pro malé děti.....	78
Montáž dětského zádržného systému pomocí břišního/ramenního bezpečnostního pásu.....	91
Podsedáky.....	96

Použití upevňovacího pásu	93	Elektronický návod k obsluze	254	Informační/audio obrazovka	258
Větší děti	95	Otevření návodu k obsluze.....	254	Inteligentní omezovač rychlosti	382
Volba dětského zádržného systému	79	e:HEV	13	Kontrolka.....	115
Displej audiosystému	248	F		iPhone	338
Dočasná oprava prázdné pneumatiky	569	Filtr		iPod	284, 338
Dojezd	140	Prachový a pylový.....	555		
Dojezd / spotřeba paliva / denní počítadlo		Funkce	245	J	
kilometrů	139	Funkce automatického sklopení zpětného		Jízda	351
Dolní ukotvení	87	zrcátka	206	Brzdění	471
Doplnění		H		Převodovka.....	364
Chladicí kapalina.....	524	Háček na zavazadla	225	Řazení rychlostních stupňů.....	365
Motorový olej	523	HFT (hands-free telefon).....	318	Jízda s přívěsem	356
Ostříkovač	529	Hodiny	134, 150		
Doplnění paliva doporučeno	349	Homologační štítek	612	K	
Doplňkový zádržný systém (SRS)	60	Honda Sensing	31, 402	Kapaliny	
Doplňování paliva	495	Hybridní vozidlo		Brzdová	528
Benzín	495, 610	e:HEV.....	13	Chladicí systém.....	524
Kontrolka nízké hladiny paliva.....	109	Hydrofilní zrcátko	563	Ostříkovač čelního skla.....	529
Ukazatel stavu paliva.....	132	I		Když nelze otevřít dveře zavazadlového	
Držáky nápojů	223	Identifikační čísla	612	prostoru	607
Dveře	151	Identifikace vozidla	612	Klíče	151
Klíče.....	151	Motor, elektromotor a převodovka	612	Prevence uzamknutí.....	159
Systém prevence uzamknutí	159	Indikátory opotřebení (pneumatika)	542	Štítek s číslem.....	152
Zamykání/odemykání dveří z vnější strany.....	154	Informace	148, 609	Typy a funkce	151
Zamykání/odemykání dveří zevnitř	160	Informační rozhraní řidiče	135	Vysílač dálkového ovládání	157
Dveře zavazadlového prostoru	163	Přepínání displeje	135	Zadní dveře nelze otevřít.....	162
Dvířka plnicího otvoru palivové nádrže	30, 496			Komfortní prvky interiéru	219
E				Kontrolka	
Elektricky ovládaná okna	177			Kontrolka nízkého tlaku motorového oleje.....	593

Kontrolka dálkových světel.....	111	Nastavitelný omezovač rychlosti	115	Systémové hlášení	114
Kontrolka EV.....	107	Nízká hladina paliva.....	109	Vypnutí systému VSA (pomocný stabilizační systém vozidla).....	110, 390
Kontrolka eCall.....	344	Nízký tlak v pneumatikách / systém sledování tlaku v pneumatikách.....	112, 598	Zadní mlhové světlo	112
Kontrolka nízké hladiny paliva.....	109	Parkovací brzda a brzdový systém (červená).....	104, 105, 595, 597	Zapnutí/vypnutí čelního airbagu spolujezdce	71, 110
Kontrolka nízkého tlaku v pneumatikách / systému sledování tlaku v pneumatikách	112, 598	Parkovací brzda a brzdový systém (žlutá).....	106, 597	Zařazený rychlostní stupeň	108
Kontrolka parkovací brzdy a brzdového systému (červená).....	104, 105, 597	Páčka voliče zpomalování	108	Kontrolky předjíždění	183
Kontrolka parkovací brzdy a brzdového systému (žlutá)	106, 597	Pohonný systém.....	107	Kosmetická zrcátka	11
Kontrolka pohonného systému	107	Pomocný stabilizační systém vozidla (VSA).....	110	Kotvicí úchyty	225
Kontrolka poruchy.....	107, 594	Porucha	107, 594	Kryt zavazadlového prostoru	227
Kontrolka předního mlhového světla.....	111	Přední mlhové světlo.....	111	L	
Kontrolka připravenosti vozidla k jízdě	107	Připomenutí nezapnutého bezpečnostního pásu	47, 109	Licence Open Source	341
Kontrolka systému nabíjení 12V akumulátoru	107, 593	Připravenost vozidla k jízdě	107	Loketní opěrka	218
Kontrolka zadního mlhového světla	112	Režim ECON	114	M	
Kontrolky	102	Režim NORMAL	114	Maximální přípustná hmotnost	355
ABS (protiblokovávací brzdový systém).....	109	Režim SPORT.....	114	Měrka (motorový olej)	522
Adaptivní tempomat (ACC) s asistentem pro jízdu v kolonách (LSF)	116, 423	Režim SPORT.....	114	Měřicí přístroje, ukazatele	132
Alarm bezpečnostního systému.....	113	Směrová světla a výstražná světla.....	111	Motor	
Asistent pro jízdu z kopce.....	115	Světla zapnuta	111	Bzučák spínačů.....	181, 182
Automatická dálková světla.....	113	Systém automatického podržení brzd	106	Olej	520
Automatické podržení brzd.....	106, 475	Systém elektrického posilovače řízení (EPS).....	111, 596	Pokud je 12V akumulátor vybitý	587
Bezpečnostní podpora (zelená/šedá)	119	Systém imobilizéru	113	Motorový olej	520
Bezpečnostní podpora (žlutá).....	117	Systém nabíjení 12V akumulátoru	107, 593	Doplnění	523
Dálková světla.....	111	Systém pro udržování v jízdním pruhu (LKAS).....	116, 117	Doporučený motorový olej.....	520
Doplňkový zádržný systém	70, 109	Systém pro zmírnění rizika vyjetí z komunikace je připraven.....	117	Kontrola.....	522
EV.....	107	Systém převodovky.....	108	Upozornění na nízký tlak motorového oleje....	593
Inteligentní omezovač rychlosti	115				

MP3/WMA/AAC 287

N

Napájecí zásuvky příslušenství 230

Napájení/nabíjení 137

Nastavení

Loketní opěrka 218

Opěrky hlavy 215

Přední sedadla 208

Světlomety 192

Volant 202

Zrcátka 203

Nastavení displeje 270

Nastavení hodin 150

Nastavení rozptylu světlometů 400

Nastavení zvuku 269

Nastavitelný omezovač rychlosti 376

Kontrolka 115

Navigace 143

Náhradí 568

Nebezpečí spojené s výfukovými plyny

(oxid uhelnatý) 98

Nejvyšší zatížení 355

Nízká úroveň nabití akumulátoru 593

Nouzový odtah 606

Nožní brzda 474

O

Odemykání dveří 154

Odemykání předních dveří zevnitř 21

Odkládací prostory 222

Odkládací schránka 222

Odstraňování závad 567

Brzdový pedál vibruje 35

Nouzový odtah 606

Pohonný systém nespustuje 583

Přehřátí 591

Při otevření dveří zní zvukový signál 36

Řadicí pákou nelze pohnout 590

Spálená pojistka 600, 601, 602, 603, 604

Výstražné kontrolky 102

Zadní dveře nelze otevřít 36, 162

Zvuk při brzdění 37

Odtah vozidla

Nouzové situace 606

Ochrana proti krádeži audiosystému 247

Okamžitá spotřeba paliva 140

Okna (otevírání a zavírání) 177

Olej (motor) 520

Doplnění 523

Doporučený motorový olej 520

Kontrola 522

Kontrolka nízkého tlaku motorového oleje 593

Viskozita 520

Omezovač rychlosti, inteligentní 382

Omezovač rychlosti, nastavitelný 376

Opěrky hlavy 215

Opotřebené pneumatiky 541

Ostříkovače skla 196

Doplnění/dolévání kapaliny 529

Spínač 196

Otevírání/zavírání

Dveře zavazadlového prostoru 163

Elektricky ovládaná okna 177

Otevírání/zavírání kapoty 518

Ovládací prvky 149

Ovládání osvětlení 201

Oxid uhelnatý 98

P

Palivo 30, 495

Dojezd 140

Doplňování paliva 495

Doporučení 495

Kontrolka nízké hladiny paliva 109

Okamžitá spotřeba paliva 140

Spotřeba a emise CO₂ 498

Ukazatel 132

Paměťová zařízení USB 287, 338

Parkovací brzda 471

Parkovací brzda a brzdový systém

Kontrolka 595

Páčka voliče zpomalování 367

Phone 143

Pneumatiky 541

Indikátory opotřebení 542

Kontrola 541

Kontrola a údržba 541

Sněhové řetězy 545

Tlak vzduchu 611

Záměna	544	Průměrná rychlost	142
Zimní	545	Průměrná spotřeba paliva	140
Počet wattů	610	Předepsané palivo	495, 610
Počítadlo ujetých kilometrů	133	Přední kamera se širokým úhlem záběru	468
Podsedačky (pro děti)	96	Přední sedadla	207
Pohonný systém		Nastavení	208
Nestartuje	583	Předpisy	613
Pojistky	600	Přehrávání Bluetooth ® Audio	291
Prohlídka a výměna	605	Přehřátí motoru	591
Umístění	600, 601, 602, 603, 604	Přenos výkonu/Zobrazení stavu motoru/ Ukazatel úrovně nabití vysokonapětového akumulátoru	138
Pokud je 12V akumulátor vybitý	587	Přepínač režimu jízdy	371
Pokyny k řízení užitkového vozidla	362	Přepínání displeje	135
Pokyny pro jízdu v terénu	357	Přepnutí všech nastavení na výchozí hodnoty	317
Pomalý chod vpřed	364	Přeprava zavazadel	353, 355
Porty USB	251	Převodovka	364, 365
Používání hlasového ovládání	255	Automatické podřazení	364
Navigační příkazy	257	Číslo	612
Obecné příkazy	256	Kapalina	527
Obrazovka hlasového portálu	256	Ovládání	27
Příkazy seznamu	257	Ovládání řadičí páky	365
Rozpoznávání hlasu	255	Pomalý chod vpřed	364
Standardní příkazy	257	Řadičí pákou nelze pohnout	590
Telefonní příkazy	256	Připojení Wi-Fi	294
Zvukové příkazy	256	Přízpusobením displeje	148
Prachový a pylový filtr	555	Příklady, motorový olej	520
Právní informace k funkci Apple CarPlay /		Příslušenství a úpravy	564
Android Auto	342	Přístrojová deska	101
Prázdná pneumatika	569	Regulace jasu	201
Prevence bezklíčového uzamknutí	159		
Protiblokovací brzdový systém (ABS)	478		
Kontrolka	109		

R

Ramenní ukotvení	52
Rádio AM/FM	276
Rádio FM/AM	276
RDS (systém rádiového přenosu dat)	279
Regulace jasu (přístrojová deska)	201
Rozmrazování čelního skla a oken	239
Rychloměr	132
Rychlost a čas	141
Rychlostní alarm	144

Ř

Řadičí páka	27
Nelze pohnout	590
Ovládání	27
Uvolnění	590
Řazení (převodovka)	365
Řízení brzd při nízké rychlosti	417

S

Sada pro dočasnou opravu (TRK)	569
Sedadla	207
Nastavení	207
Přední sedadla	207
Vyhřívání předních sedadel	235
Vyhřívání sedadel	235
Zadní sedadla	210
Schránka v konzole	222
Signalizace nouzového zastavení	480

Sklo (údržba).....	559, 561	Mlhové světlo.....	187	Volání.....	333
Sklo odrážející infračervené záření.....	559	Přední mlhová světla.....	187	Vyzváněcí tón.....	329
Sklo odrážející ultrafialové záření.....	559	Spínače světel.....	183	Zobrazení stavu HFT.....	320
Sklopení zadních sedadel.....	210	Světla pro denní svícení.....	189	Systém imobilizéru.....	174
Slabý signál bezklíčového dálkového ovládní.....	153	Světla zavazadlového prostoru.....	221	Kontrolka.....	113
Sluneční clona.....	229	Výměna žárovky.....	530	Systém klimatizace (automatická klimatizace).....	236
Směrová světla		Světla pro denní svícení.....	189	Odmrazování čelního skla a oken.....	239
Kontrolky (přístrojová deska).....	111	Světlomety.....	183	Používání automatické klimatizace.....	236
Snímač teploty.....	133	Automatická dálková světla.....	193	Prachový a pylový filtr.....	555
Sonarové snímače.....	470	Nastavení.....	192	Recirkulace/režim čerstvého vzduchu.....	238
Specifikace žárovek.....	610	Obsluha.....	183	Režim synchronizace.....	241
Spínače (okolo volantu).....	6, 7, 8, 180	Sklon.....	530	Snímač.....	243
Spínače čtecích světel.....	220	Stmívání.....	183	Výdech vzduchu.....	242
Spotřeba paliva a emise CO₂.....	498	Systém „hands-free“		Změna režimu.....	238
Stabilizační systém vozidla (VSA).....	389	Obrazovka nastavení telefonu.....	324	Systém parkovacího asistenta.....	483
Startování pomocí kabelů.....	587	Systém Agile Handling Assist.....	391	Systém prevence uzamknutí.....	159
Stěrače a ostříkovače.....	196	Systém detekce objektů v mrtvém úhlu.....	394	Systém pro udržování v jízdním pruhu (LKAS).....	441
Automatické přerušované stírání.....	197	Systém EPS (elektrický posilovač řízení).....	111, 596	Kontrolka (bílá/zelená).....	117
Kontrola a výměna lišt stěračů.....	536	Systém elektrického posilovače řízení (EPS)		Kontrolka (žlutá).....	116
Vpředu.....	196	Kontrolka.....	111, 596	Systém pro zmírnění následků nehody (CMBS).....	405
Vzadu.....	198	Systém hands-free telefonu.....	318	Systém pro zmírnění rizika vyjetí z komunikace.....	453
Stmívání		Automatický import telefonního seznamu a posledních hovorů z mobilního telefonu....	328	Kontrolka připravenosti zásahu systému pro zmírnění rizika vyjetí z komunikace.....	117
Světlomety.....	183	Automatický přenos.....	329	Systém připomenutí servisní prohlídky.....	504
Zpětné zrcátko.....	203	Možnosti během hovoru.....	336	Systém rádiového přenosu dat (RDS).....	279
Stručný souhrn obsahu prohlášení o shodě.....	655	Nabídky HFT.....	322	Systém rozpoznávání dopravních značek.....	134, 461
Světla.....	183, 530	Nastavení telefonu.....	325		
Aktivní přední světlomety.....	190	Oblíbené kontakty.....	330		
Interiér.....	219	Omezení pro manuální ovládní.....	321		
Kontrolka dálkových světel.....	111	Přijetí hovoru.....	335		
Kontrolka zapnutých světel.....	111	Tlačítka HFT.....	318		

Systém sledování tlaku v pneumatikách.....	392
Kalibrace.....	392
Kontrolka.....	112, 598
Systém VSA (stabilizační systém vozidla).....	389
Kontrolka vypnutí.....	110
Tlačítko vypnutí.....	390
Systém vypnutí čelního airbagu spolujezdce.....	63

Š

Štítek s číslem klíče.....	152
----------------------------	-----

T

Tabulka specifikací maziv.....	611
Tapeta.....	267
Technická data.....	610
Teplota	
Zobrazení venkovní teploty.....	133
Těhotné ženy.....	55
Tísňové volání (eCall).....	344
Automatické tísňové volání.....	344
Ruční tísňové volání.....	346
Tlačítko POWER.....	180
Tlačítko SOS.....	346
Tlačítko vyhřívání čelního skla.....	200
Tlačítko vyhřívání vnějších zrcátek.....	199
Tlačítko výstražných světel.....	6, 7
Tlačítko zrušení SOS.....	346
Tlak vzduchu.....	611
TRK (sada pro dočasnou opravu).....	569

U

Ukazatel POWER/CHARGE.....	132
Ukazatele.....	132
Uplynulý čas.....	142
Upozornění na nízkou hladinu motorového oleje.....	599
Upozornění na nízký tlak motorového oleje.....	593
Upozornění na předměty na zadním sedadle.....	213
Upozornění na snížený brzdový výkon.....	594
Uspořádání obsahu.....	148
Uzávěr plicního otvoru palivové nádrže.....	30, 496

Ú

Údržba.....	145, 499
12V akumulátor.....	546
Automatická klimatizace.....	554
Bezpečnost.....	501
Brzdová kapalina.....	528
Chladicí systém.....	524
Chladič.....	526
Čištění.....	558
Kapalina převodovky.....	527
Olej.....	522
Opatření.....	500
Pneumatiky.....	541
Pod kapotou.....	517
Systém připomenutí servisní prohlídky.....	504
Vysílač dálkového ovládání.....	552
Výměna žárovek světel.....	530
Údržba exteriéru (čištění).....	560

Úpravy (a příslušenství).....	564
-------------------------------	-----

V

Věšáky na oděvy.....	224
Viskozita (olej).....	520, 611
Vlastní nastavení funkcí.....	304, 311
Vnější zrcátka.....	204
Vnější zrcátko s funkcí sklopení při couvání.....	205
Vnitřní světla.....	219
Vnitřní zpětné zrcátko.....	203
Vodoodpudivé sklo.....	561
Volant.....	202
Nastavení.....	202
Volící páka.....	27
VSA (stabilizační systém vozidla)	
Kontrolka systému.....	110
Vybítý akumulátor.....	587
Vyhřívání (přední sedadla).....	235
Vyhřívání oken.....	199
Vyhřívání sedadel.....	235
Vyhřívání volantu.....	234
Vyhřívání zadního skla.....	199
Vynulování denního počítadla kilometrů.....	140
Vysokonapěťový akumulátor.....	399
Výběr dětského zádržného systému.....	79
Výběr požadovaného výdechu vzduchu.....	242
Výdech vzduchu.....	242
Výměna	
Baterie dálkového ovladače.....	552
Gumová část lišty předního stěrače.....	536

Gumová část lišty zadního stěrače.....	539	Zadní sedadla	210
Pojistky	600, 601, 602, 603, 604	Zamykání Super	176
Žárovky	530	Zamykání/odemykání	151
Výměna 12V akumulátoru	549	Dětské pojistky	162
Výměna žárovek	530	Klíče	151
Aktivní přední světlomety.....	530	Pomocí klíče	158
Boční směrové světlo/výstražná světla.....	530	Z vnější strany	154
Brzdová světla.....	531	Zevnitř.....	160
Koncová světla	531, 533	Zamykání/odemykání dveří z vnější strany	154
Obrysová světla	530	Zapalovací svíčky	610
Osvětlení zadní registrační značky	534	Zapínání a vypínání systému pro zmírnění rizika vyjetí z komunikace	456
Přední mlhová světla.....	530	Zapnutí napájení	
Přední směrová světla	530	Pokud je 12 v akumulátor vybitý.....	587
Světla pro denní svícení	530	Zapnutí pohonného systému	
Světla zpátečky	533	Neaktivuje se.....	583
Světlomety	530	Zapnutí pohonu	359
Třetí brzdové světlo	534	Zapnutí/vypnutí čelního airbagu spolujezdce	
Zadní mlhové světlo.....	533	Kontrolka.....	71, 110
Zadní směrová světla.....	531	Zařízení emitující rádiové vlny	613
Žárovky osvětlení kosmetického zrcátka.....	535	Zastavení	481
Výstražná kontrolka svítí/bliká	593	Zavazadlo (nejvyšší zatížení)	355
Výstražné a informační hlášení	120	Zimní pneumatiky	545
Výstražné štítky	99	Sněhové řetězy.....	545
W		Zobrazení venkovní teploty	133
WMA	287	Zpětné zrcátko	203
Z		Zrcátka	203
Zadní kamera s více pohledy	493	Dveře	204
		Nastavení	203
		Vnitřní zpětné zrcátko	203
		Zrcátka na dveřích	204